

அடமானக்
என் வணிக கடன் செய்து கொடுப்பதே!



Das Narayanasamy AMP
Mortgage Specialist

Cell: 416-543-6614
Business: 416-759-1818, Fax: 416-299-0789
E-mail: das.narayanasamy@centumveedu.com
www.centumveedu.com

தாய்
விவே
THAIVEEDU உள்ளும் புறமும் நவம்பர் 2007

வீடு வாங்க, விற்க மற்றும் income tax, mortgage சம்பந்தமான சகல ஆலோசனைகளுக்கும் அழைப்புகள்

T: 416.264.0101
C: 416.568.4301

SELVA VETTYVEL
Broker of Record

HomeLife Future Realty Inc. Brokerage
262 Markham Road Scarborough, On M1J 3C5

சு.ப. தமிழ்ச்செல்வன் படுகொலை: தனித் தமிழ் நாடே தீர்வு?

விடுதலைப் புலிகளின் அழகிய குரலொன்று அடக்கப்பட்டு விட்டது. புலிகளுக்கு மிதவாத முகத்தைக் கொடுத்தவரென சர்வதேச ஊடகங்களால் சிலாகிக்கப்பட்ட சு.ப. தமிழ்ச்செல்வன் சிறீலங்காவின் விமானப்படைத் தாக்குதலின்போது மேலும் பல போராளிகளுடன் சேர்த்துக் கொல்லப்பட்டார் என்ற சேதி தமிழ் மக்களை மட்டுமல்ல பல உலக தலைவர்களையும் அரசியல் அவதானிகளையும் எமது பிரச்சினை மீது அக்கறை கொண்டவர்களையும் அதிர்ச்சியில் ஆழ்த்தியிருக்கிறது. தமிழ் மண்ணெங்கும் துன்பம் சூழ்ந்திருக்கிறது. அமைதிப் பேச்சுகளுக்கான அற்ப சொற்ப சந்தர்ப்பங்களையும் இக் கொலைகள் அறவே இல்லாத ஒழித்துவிட்டிருக்கின்றன.

இக் கொலைகளின் மூலம் புலிகளின் வெஞ்சினம் மேலும் அதகரிக்கப்பட்டிருக்கிறது. உலக தமிழர்கள் ஒன்றுபட்டிருக்கிறார்கள். தமிழர்களின் தனி நாட்டுக்கான அத்திவாரத்தைச் சிங்கள தேசமே போட்டுக் கொடுத்திருக்கிறது. தென்னிலங்கையின் அழிவுக்கான நகர்வு துரிதப்படுத்தப்பட்டிருக்கிறது.

இச் சம்பவத்தின் பின்னான அரசு சார்பான முதல் அறிக்கையில் "எதிரியின் தலைவர்கள் எங்கு மறைந்திருக்கிறார்கள் என்பதை நாங்கள் அறிந்து வைத்திருக்கிறோம், புலிகளின் அத்தனை தலைவர்களையும் ஒவ்வொருவராக அழித்தே தீருவோம்" என்று பாதுகாப்புச் செயலாளர் கோதபாய ராஜபக்ச கர்ச்சித்திருக்கிறார்.

3ம் பக்கம் பார்க்க...



RAMAN APPLIANCES
Air Conditioning & Heating

எமக்கூடாக Furnace வாங்கும்போது ஒன்றாரியோ அரசு வழங்கும் Rebateஐப் பெற்றுக்கொள்ளலாம்

General Contractors For:
• Air Conditioning • Gas Furnaces • Central Vacuum
• Air Cleaners • Gas Fireplaces • Garage Door Openers
• Security Alarm

Raman Chelliah
President
3021 Markham Rd., Unit 51,
Scarborough, ON - M1X 1L8

THE LAW OFFICE OF

Gary Anandasangaree

Tel: **416 321 1100** Fax: **416 321 1107**
gary@galaw.ca

BUYING, SELLING, INVESTING & MORTGAGE NEEDS CALL

SUN SANMUGATHAS
Broker & Manager

One stop shopping for all your mortgage & real estate needs.

Buying - Selling - Investing
PROPERTY MAX Realty Inc. Brokerage
Dir: **416.948.0693**
Bus: **416.291.3000**

Ask Us How You Can Own Your Home Today!

Cash Point
Mortgages

• Mortgages • Refinancing
• Debt Consolidation
• Insurance

Tel: **416.284-0005**,
Sutha: **416.824-6605**

3852 Finch Avenue E.,
Unit 202, Scar, ON

Buying - Selling - Investing
PROPERTY MAX
Realty Inc. Brokerage

WE BRING CANADA'S LEADING LENDERS TO YOU
PMCI
PROPERTY MORTGAGE CANADA INC.

One Source For Many Type of Properties & Mortgages

Mohan Subramaniam
Broker of Record
416.321.2300

Restaurant For SALE, 80 seats, Markham, \$79,900

மகேன் சிங்கராஜா
Sales Representative

Direct: **416.302.7283** (SAVE)

E-mail: msingarajah@trebnet.com
web: www.mahenonline.com

RE/MAX Vision Realty Inc., Realtor
2210 Markham Road, Unit-1, Toronto, ON M1B 5V6
Tel: 416.321.2228, Fax: 416.321.0002

வீடு வாங்க, விற்க,
வீட்டிற்கான பெறுமதியை சப்புர்வமாக மதிப்பிட (Appraisal)
தயங்காமல் உடனே அழைப்புகள்

S.K. Bales CRA, MVA, CRES, FRI
Canadian Residential Appraiser, Real Estate Broker
416.801.3219 (Cell)
416.290.1200 (Bus), www.skbailes.com



R&S AUTO SALES

HONDA - TOYOTA - GM MINI VANS ON THE SPOT FINANCING

சிறந்த சேவைக்கான பல விருதுகளைப் பெற்ற வாகன விற்பனை முகவர்

Tel: **416.412.3838**
Fax: 416.412.1174

Radha
4362 Sheppard Ave. East
Scarborough, ON
M1S 1T6 Canada





VEEDU REALTY INC. BROKERAGE

1345 Morningside Ave., Unit #8
Toronto, ON, M1B 5K3
Tel: 416.759.6000
Fax: 416.759.6005

- Building permit
- Zoning info.
- Site plan approval
- Rezoning approval

Gop Kalaieswaraan
Master in Architecture
Sales Representative
(Residential, Commercial, Institutional)
Dir: 416.723.7467



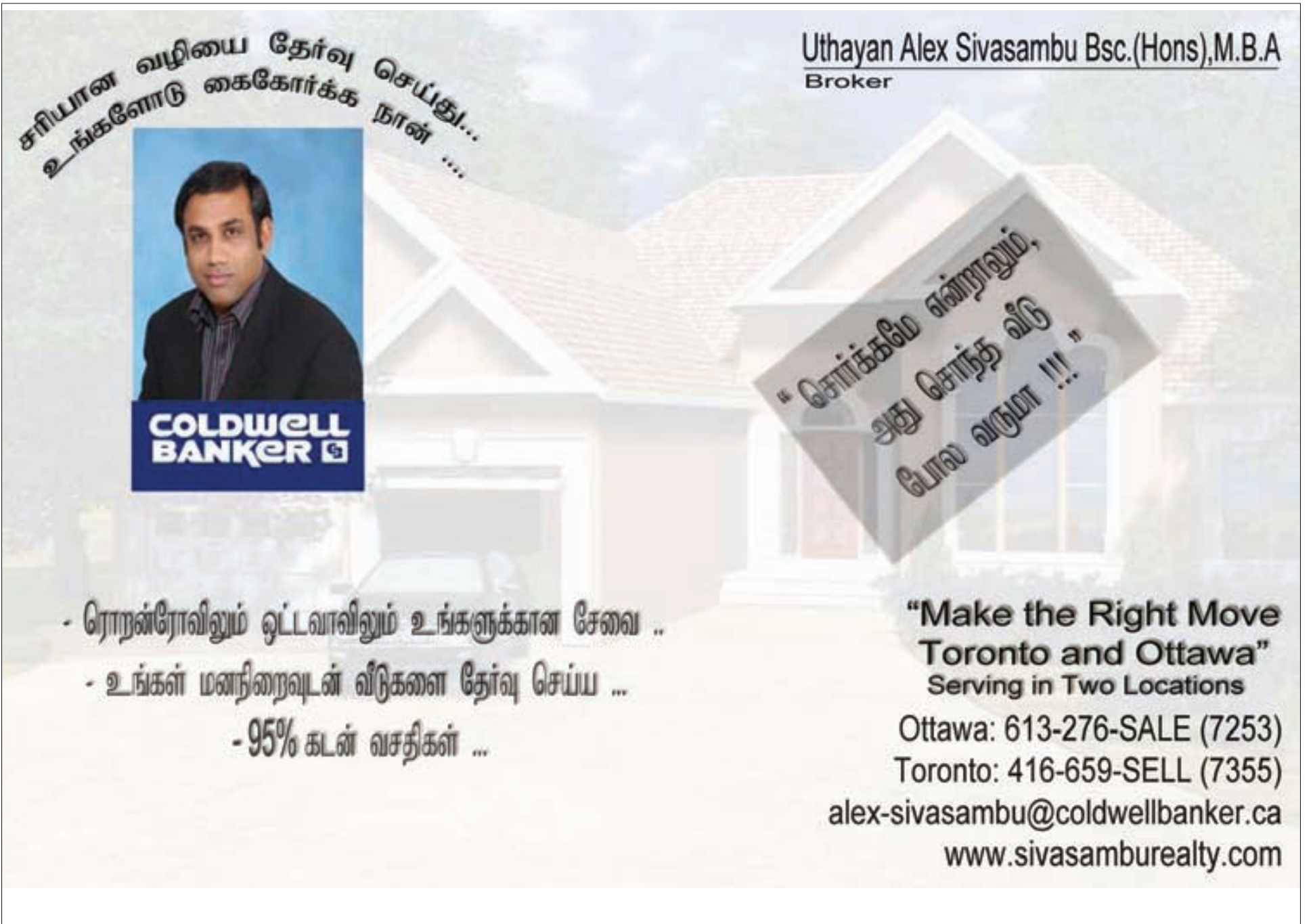

சரியான வழியை தேர்வு செய்து...
உங்களோடு கைகொடுக்க நான் ...



COLDWELL BANKER

Uthayan Alex Sivasambu Bsc.(Hons),M.B.A
Broker

“சொர்க்கமே என்றாலும்,
அது சொந்த வீடு
போல வருமா !!!”

**“Make the Right Move
Toronto and Ottawa”**
Serving in Two Locations

Ottawa: 613-276-SALE (7253)
Toronto: 416-659-SELL (7355)
alex-sivasambu@coldwellbanker.ca
www.sivasamburealty.com

- ரொறன்ரோவிலும் ஓட்டவாலிலும் உங்களுக்கான சேவை ..

- உங்கள் மனநிறைவுடன் வீடுகளை தேர்வு செய்ய ...

- 95% கடன் வசதிகள் ...

www.inayam.net

- கலை விழாக்கள்
- எழுச்சி நிகழ்வுகள்
- ஊர்ச்சங்க ஒன்றுகூடல்கள்
- திருவிழாக்கள்
- கொண்டாட்டங்கள்
- நடன, நாடக, இசை விழாக்கள்
- குடும்ப நிகழ்வுகள்
- மரணச் சடங்கு நிகழ்வுகள்

எதுவானாலும்,

இணையம் .net மூலமாகத் தெரியப்படுத்துங்கள்.

உங்களுக்கு அனுகூலமான இடம், காலம், நேரங்களில் ஏனைய நிகழ்வுகள் திட்டமிடப்பட்டுள்ளனவா என்பதை முன்கூட்டியே அறிந்துகொண்டு உங்கள் நிகழ்வுகளை நிர்ணயித்துக் கொள்ளுங்கள்.

முன்கூட்டியே **inayam.net** இல் பதிவு செய்துகொள்வதன் மூலம் ஏனைய நிகழ்வுகளோடு போட்டிகள் உருவாகுவதைத் தவிர்த்துக் கொள்ளுங்கள்.

உங்கள் நிகழ்வுகள் திருப்திகரமாக நடந்தேறுவதற்கு பங்குபெறும் மக்களின் அனுகூலம் முக்கியமானது.

இதைக் கருத்திற் கொண்டு உருவாக்கப்பட்ட ஒருங்கிணைப்புத் தளமே **inayam.net**

முயற்சி செய்யுங்கள்!

முற்றிலும் இலவசம்



416-400-6406

சு.ப. தமிழ்ச்செல்வன்...

1ம் பக்கத் தொடர்ச்சி...

மிகையொலியான கர்ச்சிப்பு. தென்னிலங்கை மகிழ்ச்சியில் ஆரவாரிக்கிறது. பிரதான சிங்கள அரசியற் கட்சிகள் எல்லாம் தமிழ்ச்செல்வன் கொலையை ஆதரிப்பதாகவே தெரிகிறது.

ஈழப் போர் சமீப காலமாக பரிணாம மாற்றத்துக்கு உட்பட்டு வருகிறது. சர்வதேசங்களின் ஈடுபாடு, குறிப்பாக இந்தியாவின் ஈடுபாடு, இம் மாற்றத்தின் அதி முக்கிய முடுக்கியாக இருக்கிறது. தமிழ்ச்செல்வன் குழுவின் கொலைச் சம்பவம் இம் மாற்றத்தின் முதல் பெறு பேறு.

தமிழ்ச்செல்வன் படுகொலையில் இலங்கை விமானப்படை புதிய தொழில்நுட்பத்தைப் பாவித்திருப்பதற்கான தடயங்கள் தெரிகின்றன. ஏற்கெனவே இஸ்ரேலினால் பலஸ்தீன, ஹிஸ்புல்லா போராளிகளுக்கு எதிராகப் பாவிக்கப்பட்ட குறி வைத்துத் தாக்கும் (targeted killing) நடைமுறை இங்கு முதல் முறையாக வெற்றிகரமாகப் பாவிக்கப்பட்டிருக்கலாமென்ற சந்தேகம் வலுவாக இருக்கிறது. கோதபாயயின் அதீத தன் நம்பிக்கையுடனான ஆர்ப்பரிப்பும், ஏனைய சிங்களத் தலைவர்களின் போரை முன்னெடுப்பதில் காட்டுகின்ற ஒற்றுமையும் இராணுவத்தின் வழமைக்கு மேலான உற்சாகமும் ஒரு பொதுமையைக் கோடிட்டுக் காட்டுகிறது. அது அவர்களுக்குக் கிடைத்திருக்கும் பாரிய தொழில் நுட்ப, நிபுணத்துவ உதவியாக இருக்கலாம் என்பதே எனது கருத்து. இந்தியாவின் சமீபகால ஈடுபாடுகளின் அதிகரிப்பும் சீன, பாகிஸ்தான் நாடுகள் பற்றித் தென்னிலங்கை இப்போது எதையுமே பேசிக் கொள்ளாத தன்மையும் இந்திய-சிறீலங்கா உறவின் இறுக்கத்திற்கான தடயங்கள். யாழ்ப்பாணத்தில் இடருறும் மக்களுக்காகத் தமிழ்நாட்டு மக்களால் சேர்க்கப்பட்ட உணவுப் பொருட்களை அனுப்புவதற்கு மறுத்த இந்தியா தென்னிலங்கையின் வேண்டுகோளுக்கிணங்கி உடனடியாகவே 6000 தொன் அரிசியை ஏற்றுமதி செய்ய இணங்கியிருப்பது இந்தியாவின் தமிழ் விரோத மனப்பான்மைக்கு நல்ல உதாரணம்.

இப்பின்னணியில், இந்தியாவின் நவீன இராணுவத் தளபாடங்களின் பரீட்சைக் களமாகத் தமிழ் தேசம் மாற்றப்படும் அபாயம் உருவாகியிருக்கலாம், அதன் ஆரம்பமே தமிழ்ச்செல்வன் படுகொலை என்ற கருத்து வலிமை பெறுவதைத் தவிர்க்க முடியாதுள்ளது. சில வாரங்களுக்கு முன்னர் சிறீலங்கா இராணுவத்துக்கு தாக்குதல் ஆயுதங்களை (defensive weapons)யும், சில நிபுணர்களை யும் இந்தியா வழங்கவிருப்பதாகச் செய்திகள் வெளிவந்தன. அதே காலத்தில் துல்லியமாக வழிகாட்டித் தாக்கும் (Precision Guided Muniton PGM) ஆயுதங்களைத் தயாரிப்பதாகவும் செய்திகள் வந்தன. இந்தரக ஆயுதங்களை வேறுபெயர்களில் அமெரிக்கா, இஸ்ரேல், ரஷ்யா போன்ற நாடுகள் பல போர்களில் உபயோகித்தன. Joint Direct

Action Muniton (JDAM) எனப்படும் செய்மதி வழிகாட்டலில் இலக்கைத் தேடிச்சென்று தாக்கியழிக்கும் Smart Bombs வல்லமையுள்ள குண்டுகளை இஸ்ரேல் பாஸ்தீனத்திலும், லெபனானிலும் அதேவேளை அமெரிக்கா இவற்றை வளைகுடாப் போரிலும் வெற்றிகரமாகப் பாவித்தன. இந்தியா இவ்வாயுதத்தை (Precision Guided Muniton) வேறு பெயரில் தயாரிப்பதெனவும் அவற்றை சிறீலங்கா இராணுவம் வாங்கவிருப்பதாகவும் சமீபகாலமாகச் செய்திகள் வெளிவந்தன. இப்படியான ஆயுதங்களைப் பாவிப்பதற்கு இலக்கு தவறாமல் அடையாளம்

விடைகள் இந்தியாவின் ஈடுபாட்டையே குறிவைக்கின்றன. இது எனது அனுமானமே தவிர முடிந்த முடிபல்ல. விடுதலைப் புலிகளின் பகுப்பாய்வே இவற்றுக்கு விடைதர முடியும். இதே வேளை பிராந்திய அரசியற் காரணங்கள் இந்திய ஈடுபாட்டை வலியுறுத்துகின்றன என்பதில் எனக்கு மாற்றுஅபிப்பிராயம் இல்லை. அண்டை நாடான பர்மாவில் ஜனநாயகத்துக்கு எதிரான அச்சுறுத்தல் இடம் பெற்றபோது அதில் தலையிட வேண்டிய கடப்பாடு இருந்தும் அதைத் தவிர்த்ததன் காரணமாக சீனா அங்கு தன் கலையைப் பரப்பிவிட்டது என்ற குற்றச்சாட்டு வலுவாக



த. சிவதாசன்

வேண்டிய அக்கறையிருப்பதையும் அனுமானிக்க முடிகிறது. அது தனியே ராஜீவ் காந்தியின் கொலையில் மையம் கொண்டதல்ல. மாறாக புலிகளின் பலமும், அவர்கள் 'வாங்கப்பட முடியாதவர்கள்' என்ற தன்மையும் அதற்குக் காரணம் புலிகளின்



படுத்தப்பட வேண்டும். GPS என்ற செய்மதி குறிகாட்டும் கருவிகள் இதற்குப் பயன்படுத்தப்படுகின்றன. சமீபத்தில் இந்தியா தனது பிரத்தியேக செய்மதியொன்றை இராணுவ பாதுகாப்பு காரணங்களுக்காக வானில் ஏவியது.

இத்தரவுகளை ஒன்று சேர்த்துப் பார்க்கும் போது தமிழ்ச்செல்வனின் கொலைக்கு இப்படியான PGM பாவிக்கப்பட்டதா? அதற்கான இலக்கை அடையாளப்படுத்துவதில் செய்மதித் தொழில்நுட்பம் உபயோகப்பட்டதா? அப்படியானால் அந்த வல்லமை சிறீலங்கா இராணுவத்திடம் இருந்திருக்க முடியுமா?

விருக்கிறது. நேபாளத்தில் மாவோயிஸ்டுகளின் ஆதிக்கம் வலுப்பெற்றதற்கும் இந்திய அக்கறையின்மையே காரணம் எனப்படுகிறது. இப்பின்னணியில் சிறீலங்காவில் அதன் தலையீடு தவிர்க்கப்படின் சீனாவும் பாகிஸ்தானும் நிரந்தர குடிமக்களாகிவிடுவார்கள் என்ற அச்சம்இருப்பது உண்மையே. அதனால் இந்திய தலையீடு அவசியமானதே. ஒரு நிரந்தர அரசியல் தீர்வுக்கான தலையீடாக மட்டுமே அது இருக்க வேண்டும். அந்த விடயத்தில் இந்தியா மாபெரும் தவறை இழைத்துவருவதற்கான தடயங்களே தெரிகிறது.

அதே வேளை தற்போதய இந்திய ஆட்சியாளருக்கு புலிகளைப் பலவீனமாக்க

தலைமைதான் என்பதுமே. அதனால் இப்போதுள்ள புலிகளின் தலைமை பலவீனமாக்கப்பட வேண்டும் அல்லது ஒழிக்கப்பட வேண்டும் என்ற முடிவில்தான் இந்திய ஈடுபாடு தொங்கி நிற்கிறது.

இந்த வேளையில் புலிகளின் விமானப்படை உருவாக்கம் அவர்களுக்கு ஒரு அதிர்ச்சியைக் கொடுத்தது. புலிகளின் விமானப்படை உருவாக்கம் பெறுவதற்கு முன்னர் இந்திய அரசின் அக்கறை சிறீலங்காவின் ஆயுதச் சேர்ப்பு, தனது எதிரிகளுடனான நட்பு போன்றவற்றில் மையமிட்டிருந்தது. புலிகளின் விமானப்படை உருவாக்கம் இந்திய பாதுகாப்பு சமூகத்தைத் தட்டி

7ம் பக்கம் பார்க்க...

1 TEAM @ PROPERTY/MAX REALTY INC.

PROPERTY MAX
Realty Inc. Realtor

Mohan Subramaniam
Broker of Record
416.321.2300

New Mortgage, Commercial Mortgage
New Immigrants, 1st, 2nd Mortgage
Re-Financing, New Home Buyers

Search More Properties @
www.realestatebrokerofrecord.info

PMCI
PROPERTY MORTGAGE CANADA INC.

PLEASE MENTION PROPERTY/MAX WHEN ENQUIRING ABOUT PROPERTIES!

குழந்தையும் தெய்வமும் கொண்டாடும் இடத்திலே...

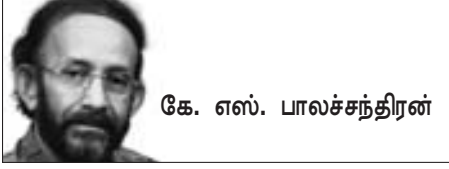

கே. எஸ். பாலச்சந்திரன்

அன்பு வைத்திருப்பவர்களைக் கண்டால் போதும், குழந்தையும் தெய்வமும் அவர்களிடத்து ஓடோடி வந்து விடுவார்கள் என்று நம்புகிறவன் நான். இதனால்தானோ என்னவோ தெய்வத்தையே குழந்தைவடிவில் வழிபடுவதில் எமக்கு விருப்பம் அதிகம்.

பொதுவாகவே குடும்பங்களில் பெற்றோரின் எதிர்காலக்கனவுகள் எல்லாமே தங்கள் பிள்ளைகளைப் பற்றியதாகவே இருக்கும். அவர்களின் சந்தோசமான வாழ்க்கையே பெற்றோரின் லட்சியமாக இருக்கும். அதற்காகவே தங்கள் சுகங்களைத் துறந்து, துயரங்களை மறந்து வாழ்க்கையை நடத்துபவர்கள் அனேகமான பெற்றோர். இதில் விதிவிலக்குகள் இருக்கலாம்.

போகும் பாதையை மட்டுமே பார்க்கக்கூடியதாக, பக்கவாட்டில் எதுவும் தெரியாமல் குதிரைகளின் கண்களை மறைத்து கட்டி விடுவார்களே - அதேபோல சில பெற்றோர்கள் ஒரே திசையில், ஒரே நோக்கில்



தங்கள் பயணங்களைத் தொடரும் போது பக்கவாட்டில் பல விடயங்களைப் பார்க்கத் தவறிவிடுகிறார்கள். “ஓடி ஓடி உழைக்க னாம்..” உண்மைதான். உடம்பில் வலு இருக்கும்போது உழைக்கத்தான் வேண்டும்.

ஆனால் சமகாலத்தில் இரண்டு குதிரைகளின் மேல் நின்று கொண்டே சவாரி செய்ய வர்களைக் கண்டிருக்கிறீர்களா? அது சிரமமான காரியம்தான். அந்த சிரமமான காரியத்தைச் செய்யவேண்டியவர்களாக புலம்

பெயர்நாடுகளில் பெற்றோர் இருக்கிறார்கள். இடையறாத உழைப்பின் மத்தியிலும் தங்கள் பிள்ளைகளுக்காக நேரத்தை ஒதுக்கிக்கொள்ளத் தெரிய வேண்டும்.

ஊரில் பெற்றோரோடு அவர்களது தாய், தந்தையர், உற்றார், உறவினர்கள் என்று பலரும் பிள்ளைகள்மேல் கண்ணையும், கருத்தையும் வைத்திருப்பார்கள். ஆனால் இங்கு அப்படி இல்லை. பெற்றோரின் அக்கறையே மகாபிரதானமாகிறது.

அதுமாத்திரமல்ல. ஒரு குழந்தையின் எதிர்காலத்தை அதன் ஐந்து வயதிற்கு உட்பட்ட கால அனுபவமே தீர்மானிக்கிறது என்று சொல்கிறார்கள். அக்காலத்திற்கிடையில் அது சம்பாதித்துக் கொள்கிற அறிவோ, மூடநம்பிக்கைகளோ, வெறுப்போ, சந்தோசமோ, பயமோ, ஸ்திரமற்ற தன்மையோ அதன் வாழ்நாள் கூடவே வரப்போகிறது. எனவே அந்தக்காலகட்டத்தில் உங்கள் பிள்ளைகளோடு குறைந்தபட்சம் அதிக நேரம் செலவழியுங்கள். அனேகமாக பிள்ளைகளுக்கு தங்கள் தகப்பனோ, தாயோதான் முதலாவது Model ஆக அமைவார்கள். காலப்போக்கில் அவர்களின் ஆதரவுபுருஷர்கள் என்று யாரோ, யாரோ வெல்லாம் (ஒரு Rap பாட்டுக்காரன், ஒரு நடிகன் இப்படி) வந்துபோகலாம். ஆனால் மூலவர்கள் பெற்றோராகிய நீங்கள்தான்.

இந்த இயந்திரமயமான வாழ்வில், களைத்து விழுந்து வந்து நீங்கள் கட்டிலில், சோபாவில் சாய்ந்து கண்ணயர், “போய் விட்டு வருகிறேன்” என்று உங்கள் மனைவியோ, கணவனோ அப்போதுதான் புறப்பட்டுச் செல்ல, உங்கள் பிள்ளைகளின் நிலையை யோசித்துப் பாருங்கள்.

“அவர்களுக்காகத்தானே இந்தப்பாடெல்லாம்.. அவர்கள் கேட்கும் எல்லாவற்றையும் வாங்கிக்கொடுக்கிறோமே” என்று நீங்கள் சமாதானம் சொல்லவும், திருப்திப்பட்டுக்கொள்ளவும் முனையலாம். ஆனால் அதுவா வாழ்க்கை? அதுவா சந்தோசம்?

குழந்தைகளில் சிலர் அதிகமாகப் பேசுவார்கள். அது குறையல்ல. அது அவர்களின் இயல்பு. துருவித்துருவி ஏதாவது கேட்பார்கள். அது ஒரு கரைச்சல் என்று நினைக்காதீர்கள். அவர்கள் சொல்வதற்கு செவி கொடுங்கள். அவர்களின் கேள்விகளுக்கு பதில் தேட முயற்சி செய்யுங்கள். அவர்களைப் பொறுத்தவரையில் அப்பாவுக்கு, அம்மாவிடமிருந்து தெரியாதது ஒன்று மில்லை.

“என் பிள்ளைகள் என்னோடுதானே இருக்கிறார்கள்... எங்கே போய்விடப்போகிறார்கள்” என்ற நம்பிக்கையில் தன் பிள்ளைகள் மேல் அன்பு காட்டவே அவகாசமில்லாதவளாய் இருந்த தாய் ஒரு நாள் திரும்பிப் பார்த்த பொழுது அவர்கள் வளர்ந்து பெரியவர்களாகி, “வருகிறோம் ..அம்மா” என்று

சொல்லி தங்கள் வழியில் போய்க்கொண்டிருந்தார்களாம். ஐயோ...என் பிள்ளைகளின் குழந்தைப்பருவ சந்தோசங்களை யேல்லாம் அனுபவிக்கத் தவறிவிட்டேனே என்று அந்த தாய் அழுவதாக ஒரு ஆங்கிலக் கவிதை ஒன்றை வாசித்திருக்கிறேன்.

ஆண்டுகள் கடந்து போயின விரைவாய் அவற்றை எவ்வாறு தவற விட்டேன் என் பிள்ளைகளோடு மகிழ்ந்து விளையட காலம் நிறையவுண்டு என்று நினைத்தேன் ஆண்டுகள் கடந்து போயின விரைவாய் என் மகள் வளர்ந்து யாரோ ஒருவரின்

மனைவியானாள் நேற்றுப் போல இருக்கிறது எல்லாம் என் குழந்தையின் சிறுமூக்கை பிடித்த சீறி விட்டதும்

அவள் கண்ணீரை என் முத்தங்களால் துடைத்ததும் நித்திரை கொள்ள இளவரசிக்கதைகள் சொன்னதும்

நேற்றுப் போல இருக்கிறது எல்லாம்

ஆண்டுகள் கடந்து போயின விரைவாய் அவற்றை எவ்வாறு தவற விட்டேன்

வீடு வாங்குவதற்கு சகல ஒழுங்குகளும் செய்து தரப்படும்

சீகு சின்னையா (வீடு விற்பனை முகவர்)

Century 21 Services Plus Courtier immobilier agréé

5455 boul. Taschereau, bureau 207, Brossard, QC J4Z 1A5
Bur : (450) 926-1881
email : sugumaran@sympatico.ca

Chaque franchise est indépendante et autonome de Century 21 Québec.

Sugumaran (Sugu) Sinniah
(Affiliated Real Estate Agent)
Direct : (514) 299-3186

மனம் பூரிக்க மங்களகரமான மனையை தேர்ந்தெடுங்கள்...

வீடு வாங்கவும் விற்கவும் குறைந்த வட்டி வீதித்தத்தில்
மோட்கேஜ் ஒழுங்கு செய்வதற்கும் அரையுங்கள்

Ravi. Paramu
Broker

Direct: 416-262-4176
Bus: 416-321-6969



HomeLife GTA Realty Inc. Real Estate Brokerage

1711 Mc Cowan Road, Suite #206, Scarborough.

ரொறன்ரோ நிலப்பரிமாற்ற வரி பற்றிய விரிவான தகவல்கள் (Details of Approved Toronto Land Transfer Tax)

புதிதாக வீடு வாங்குபவர்களிடம் ரொறன்ரோ மாநகரசபை ஒரு புதிய நிலப்பரிமாற்ற வரியை அறிவிடுவதற்கு தீர்மானித்துள்ளது. இது ரொறன்ரோ மாநகரசபைக்கு உட்பட்ட பகுதியிலேயே நடைமுறைக்கு வரவுள்ளது. இதுவரை காலமும் மாகாண நிலப்பரிமாற்ற வரியை செலுத்தி வந்த ரொறன்ரோவாசிகள் மேலும் ஒரு நிலப்பரிமாற்ற வரியை செலுத்தவேண்டிய கட்டாயத்திற்கு உள்ளாகியுள்ளார்கள். மற்றைய நகரசபையில் இருப்பவர்கள் இதை நினைத்து நாங்கள் தப்பிவிட்டோம் என நினைக்க வேண்டாம். இவர்களைப் பார்த்து மற்றைய நகரங்களும் சிலவேளைகளில் இந்த நடைமுறையைக் கடைப்பிடிக்கலாம்.

மாகாண நிலப்பரிமாற்ற வரியிற்கு (Provincial Land Transfer Tax) இற்கு மேலதிகமான இந்த மாநகர நிலப்பரிமாற்ற வரியை (Municipal Land Transfer Tax) விதிப்பதற்கான அனுமதி ஒக்டோபர்22, 2007இல் வழங்கப்பட்டுள்ளதுடன், இது பெப்ரவரி 1, 2008இல் அமுலுக்கு வருகின்றது. இது நகரத்தை அபிவிருத்தி செய்வதற்காகவும் நகரத்தின் ஏனைய தேவைகட்கும் பணம் போதாமையினால் அப்பணத்தை சேகரிக்குமுகமாக நகரசபையின் இப்புதிய வரி நடைமுறைக்கு வரவுள்ளது. TREB (Toronto Real Estate Board) இந்த வரிக்஑ெதிராக கடுமையாகப் போராடியதுடன், இந்த விடயம் தொடர்பாக Real Estate Agentsஇன் முயற்சிகளையும் இங்கு மிகவும் குறிப்பிட்டது. இக் கடுமையான நிலைப்பாட்டின் நேரடி விளைவாக, நகரத்தின் ஆரம்ப முன்மொழிவில் (Proposal) பல திருத்தங்களை மேற்கொள்ள நிர்ப்பந்திக்கப்பட்டது. இதனுள், முதற்தடவையாக வாங்குபவர்களுக்கான மீள்கொடுப்பனவு (First Time Home Buyer's Rebate), குறைக்கப்பட்ட வீதம் (Reduced rate) ஏற்கனவே இருக்கும் பரிமாற்றங்களில் இருந்து விலக்களித்தல் போன்றன அடங்கும்.

இதனை அமுல்படுத்தல் அல்லது நிர்வகித்தல் தொடர்பாக நகரம் இன்னும் விரிவான தகவல்களை வழங்கவில்லை. தற்போது கிடைக்கக் கூடிய தகவல்களின் அடிப்படையில் பின்வருவனவற்றைக் கூறலாம்.

- விலையில் 0.5%
- \$55,001 இலிருந்து \$4,00,000 வரையிலான கொள்வனவு விலையின் 1%
- \$400,001 இற்கும் \$40 மில்லியனுக்கும் இடைப்பட்ட தொகையின் 1.5%(இதனுள் பல்வாழிட கட்டடங்கள் மற்றும் வர்த்தக

மகேன் சிங்கராஜா
- வீடு விற்பனைப் பிரதிநிதி -



முன்பு குறிப்பிட்டது தவறு). Teranet ஆனது ரொறன்ரோ நகரத்திற்காக ரொறன்ரோ நிலப்பரிமாற்ற வரியை சேகரிக்கும். Teranet இன் சேகரிக்கும் முறைமையில் (Teranet's Collection System) நகரத்தில் விலக்களிக்கும் கொள்கை (Grandfathering policy) பிரதிபலித்ததும், பதிவு நேரத்தின்போது, ரொறன்ரோ நிலப்பரிமாற்ற வரியிலிருந்து முன்னர் மேற்கொள்ளப்பட்ட பரிமாற்றங்கள் விலக்களிக்கப்படும். அதுவரைக்கும் டிசம்பர் 31, 2007 அன்றோ அல்லது அதற்கு முன்பாகவோ கையொப்பமிடப்பட்ட ஒப்பந்தங்களின் முற்றுப்பெறும் திகதி பெப்ரவரி 1, 2008 அல்லது அதற்குப் பின்னராக இருந்தால், ரொறன்ரோ நிலப்பரிமாற்ற வரி விதிக்கப்படும். இது பின்னர் ரொறன்ரோ நகரத்தில் திருப்பிக் கொடுக்கப்படும்.

பெப்ரவரி 1, 2008இற்கு முன்னரான முற்றுப்பெறும் திகதியைக் கொண்டிருந்து, ஆனால் டிசம்பர் 31,2007 இற்குப் பின்னர் கொள்வனவு விற்பனை ஒப்பந்தத்தில் கையொப்பமிட்ட கொள்வனவாளர்கள் ரொறன்ரோ நிலப்பரிமாற்ற வரியை செலுத்த வேண்டுமென்று கேட்கப்பட மாட்டார்கள்.

பெப்ரவரி 1, 2008இல் அல்லது அதற்குப் பின்னர் முற்றுப்பெறும் திகதியைக் கொண்டிருந்து அதேவேளை டிசம்பர் 31, 2007 இற்குப் பின்னர் கொள்வனவு விற்பனை ஒப்பந்தத்தில் கையொப்பமிட்ட கொள்வனவாளர்கள் ரொறன்ரோ நிலப்பரிமாற்ற வரியின் முழுத்தொகையையும் செலுத்தும்படி கேட்கப்படுவார்கள்.

Teranet முறைமையில் அத்தியாவசியமான மாற்றங்கள் "2008 வசந்த காலத்தின்போது" அமுலாக்கப்படும் என நகரம் (City)குறிப்பிட்டுள்ளது. இதனைப் பற்றி நீங்கள் மேலதிகமாக அறியும் ஆர்வம்

6ம் பக்கம் பார்க்க...

நிலப்பரிபாலன வரி பற்றி விரிவான தகவல்கள்

வாழிடங்களுக்கு: (One and/or Two single family residences)

- \$0 உம் \$55,000 உள்ளிட்ட கொள்வனவு விலையில் 0.5%
- \$55,001 இலிருந்து \$4,00,000 வரையிலான கொள்வனவு விலையின் 1%
- \$400,001இற்கு மேற்பட்ட ஒன்றும்/ அல்லது இரண்டு தனிக்குடும்ப வாழிடங்களைக் கொண்ட நிலத்தின் பெறுமானத்தின் 2%

வர்த்தகம், தொழிற்சாலைகள் போன்றவற்றிற்கு

- \$0 உம் \$55,000 உள்ளிட்ட கொள்வனவு

சொத்துடமைகள் அடங்கும்)
• \$40 மில்லியனுக்கு மேற்பட்ட தொகையின் 1 வீதம்

நிலப்பரிமாற்ற வரியிலிருந்தான விலக்களிப்புக்கள்

டிசம்பர்31, 2007இல் அல்லது அதற்கு முன்னர் கொள்வனவு விற்பனை ஒப்பந்தத்துள் (Agreement of Purchase and Sale) ஈடுபட்ட கொள்வனவாளர்களும் விற்பனையாளர்களும் முற்றுப்பெறும் திகதியைக் கருத்தில் கொள்ளாது, ரொறன்ரோ நிலப்பரிமாற்ற வரியின் முழுப்பெறுமானத்தையும் மீள்பெறுவார்கள். (பெப்ரவரி 1, 2008இல் முற்றுப்பெறும் திகதி இருக்க வேண்டுமென தகவல் தொடர்பு சாதனங்கள் (Media)

Search Your Dream Home www.brokerofrecord.info

Buying, Selling, Leasing

PROPERTY MAX
HIGHER ACHIEVEMENTS
Realty Inc. Brokerage

Residential, Commercial, Investment Industrial And Rental



Mohan Subramaniyam
Broker Of Record
416-857-1780

Search Your Dream Home @ www.powerofsaleproperty.com
OR Call 416-321-2300

One Source For Many Type Of Properties And Mortgages!



Sold By Mohan Subramaniyam @ 98%

3+2 Bdrms, 4 Washrooms, Excellent Location, Aprox 8 Years Old Home, Shows Very Well!!



Sold By Mohan Subramaniyam @ 98%

4 Bdrms, 3 Washrooms, Show Well, Very Well Maintained, Close To Most Facilities.



2+1 Bdrms, 2 Washrooms, Amazing View, Amazing Suite, Very Clean Corner Suite!!!

Please Mention PROPERTY/MAX When Enquiring About Properties!

கொலோஸ்ரோல்...

5ம் பக்கத் தொடர்ச்சி...

கொண்டிருந்தால் உங்கள் சட்டத்தரணி யுடன் தொடர்பு கொண்டு அறிய வேண்டும்.

முதற்தடவையாக வீடு வாங்குபவர்களுக்கு

புதிய மற்றும் ஏற்கனவே இருக்கும் வீடுகளை முதற்தடவையாக வாங்குபவர்களுக்கு \$3,725 வரையான தொகை மீளக் கொடுக்கப்படும். அதாவது \$400,000 அல்லது அதற்கு குறைந்த பெறுமானமுடைய வீடுகளை முதற்தடவையாக வாங்கினால் முழு வரித்தொகையும் திரும்பக் கொடுக்கப்படும்.

உதாரணம் 1: \$600,000 பெறுமானமுள்ள புதிய வீட்டையோ அல்லது ஏற்கனவே இருக்கும் வீட்டையோ முதற்தடவையாக வாங்கினால் அவர் முதல் \$400,000

இற்கும், \$3,725இற்கு ரொறன்றோ நகர நிலப்பரிமாற்ற வரியை செலுத்தத் தேவையில்லை. மிகுதி \$200,000 இற்கும் தலா2% அடிப்படையில் மேலே காட்டப்பட்ட அளவுத்திட்டத்திற்கேற்ப \$4,000 டொலரை அவர் நிலப்பரிமாற்ற வரியாக செலுத்த வேண்டி இருக்கும்.

உதாரணம் 2: ஒருவர் \$400,000 இற்கும் குறைவாக அதாவது \$375,000 இற்கு ஒரு வீட்டினை வாங்கினால்,

\$ 0 - \$55,000	(0.05%)	= \$ 275
\$55,000 - \$400,000	\$320,000* 1%	= \$3,200
மொத்தமாக		<u>\$3,475</u>

மொத்தமாக \$3,475 ஐ செலுத்த வேண்டும். இதுவே இவர் முதல் தடவையாக வாங்குபவராக இருந்தால் \$3,475ஐ செலுத்த தேவையில்லை. ஆனால் முதல் தடவையில்லாமல் இருந்தால் \$3,475 ஐ செலுத்த வேண்டும்.

உதாரணம் 3: ஒருவர் \$450,000ற்கு ஒரு



நீங்கள் வாங்கும் வீட்டிற்கு பெப்ரவரி 1, 2008 இற்கு முன்பாகவோ முற்றுப் பெறும் திகதியை நிர்ணயித்தால், இம் மாநகர நிலப்பரிமாற்ற வரியைச் செலுத்த வேண்டிய அவசியமில்லை. எனவே டிசம்பர் 31, 2007 இற்கு முன்னர் நீங்கள் வீட்டினை வாங்கினால் முற்றுப்பெறும் திகதி (Closing Date) எதுவாக இருந்தாலும் இவ் வரிச் சலுகையை நீங்கள் பெற்றுக் கொள்வீர்கள்.



வீட்டை வாங்கினால்

\$0-\$55,000	= \$55,000*0.005% =	\$275
\$55,001-\$400,000	= \$345,000*0.01% =	\$3450
\$400,001-\$450,000	= \$50,000*0.02% =	<u>\$1,000</u>
		<u>\$4,725</u>

மொத்தமாக \$4,725ஐச் செலுத்த வேண்டும். ஆனால் முதல் தடவையாக வாங்குபவராக இருந்தால், ஆகக் கூடுதலாக \$3725 கழிவாக பெற்று மிகுதி \$1,000 செலுத்த வேண்டியிருக்கும். முதல் தடவையில்லாது வாங்கினால் முழுத் தொகையாக \$4725 செலுத்த வேண்டியிருக்கும்.

ரொறன்றோவில் வீடு வாங்க இருப்பவர்களுக்கு எனது சிறிய ஆலோசனை..... நீங்கள் டிசம்பர் 31, 2007 இற்கு முன்பாகவோ அல்லது பெப்ரவரி 1, 2008 இற்கு முன்பாகவோ முற்றுப்பெறும் திகதியை நிர்ணயித்தால், நீங்கள் இம் மாநகர நிலப்பரிமாற்ற வரியைச் செலுத்த வேண்டிய அவசியமில்லை. எனவே டிசம்பர் 31, 2007 இற்கு முன்னர் நீங்கள் வீட்டினை வாங்கினால் முற்றுப்பெறும் திகதி (Closing Date) எதுவாக இருந்தாலும் இவ் வரிச்சலுகையை நீங்கள் பெற்றுக் கொள்வீர்கள். எனவே இச் சலுகையை பெற முந்துங்கள்.....முந்துங்கள்!



இம் மாதத்திற்குரிய முக்கிய குறிப்புகள்

- விடுமுறைக்கான வாழ்த்து மடல்களை வாங்குங்கள். இப்பொழுதே வாங்குவதனால் நிறைந்த தெரிவுகள் கிடைக்கக் கூடியதாக இருக்கும்.
- தபால்கள் அனுப்புவதற்கான உங்கள் தபால் பட்டியலை சரிபாருங்கள்.
- விடுமுறைக்கு பின்னர் நன்றி தெரிவித்து அனுப்பும் வாழ்த்து மடல்களை தேர்ந்தெடுத்து வாங்குங்கள்.
- விடுமுறைகாலத்திற்குரிய கையேடுகளையும் சஞ்சிகைகளையும் ஒழுங்குபடுத்துங்கள்.
- விடுமுறைகாலத்தில் கேக் போன்ற பலகாரங்களைச் செய்வதற்கான பாத்திரங்களையும், உபகரணங்களையும் சுத்திகரியுங்கள்.
- வீட்டின் உட்பகுதியில் இருக்கும் தாவரங்கள் மெலிந்த கிளைகளையும் மஞ்சள் இலைகளையும் கொண்டதாக ஆரோக்கியமற்றுக் காணப்பட்டால், போதிய சூரிய ஒளியைப் பெறுமுகமாக தெற்கு அல்லது மேற்கை நோக்கிய யன்னல்களுக்கு அருகாமையில் இடம் மாற்றி வையுங்கள்.
- படுக்கையறைகளில் குளிர்காலத்திற்குரிய போர்வைகளை (Quilts & Comforters) பயன்படுத்துங்கள்.
- குளிர்காலத்திற்குரிய உடைகளை வெளியே எடுத்து ஆயத்தமாக்குங்கள்
- வெப்பகாலத்தில் மட்டுமே பயன்படுத்தக்கூடிய ஆடைகளை பாதுகாப்பாக சேமித்து வையுங்கள்.
- வீட்டினுள் வாயுக்கசிவு ஏற்படுமிடத்து ஒலிப்பதற்கான எச்சரிக்கை மணிகளின் (Alarms) மின்கலங்களை (Batteries) மாற்றி புதியவற்றை மீளமையுங்கள். வீட்டினுள் வாயுக்கசிவால் மணம் ஏற்பட்டால், தொலைபேசிகளைப் பயன்படுத்த வேண்டாம். எந்தவித மின் விசைகளையும் (Switches) அழுத்தாதிருங்கள். கணினியை இயக்கவோ, நெருப்பைப் பற்றவைக்கவோ, அருகாமையில் மோட்டார் வாகனங்களை இயக்கவோ வேண்டாம். வீட்டினுள் புதிய காற்று வருமுகமாக கதவுகளையும் யன்னல்களையும் திறந்து விட்டு அயலவரின் தொலைபேசியினுதலியுடன் என்பிரிட்ஜ் வாயு பரிவர்த்தனை அவசர

தொலைபேசி இலக்கத்தை (Enbridge Gas Distribution Emergency Number) அழையுங்கள்.

- வீட்டிற்கு வெளியே வாயுக்கசிவு மணம் ஏற்பட்டால் அயலவரின் தொலைபேசி உதலியுடன் அவசர தொலைபேசி இலக்கத்தை அழையுங்கள். கதவுகளையும் யன்னல்களையும் பூட்டி வையுங்கள். வெளியே நெருப்பு பற்றவைக்கப்பட்டிருந்தால் எல்லாவற்றையும் அணைத்து விடுங்கள்.
- பூக்கும் தாவரங்கள் மற்றும் காய்கறி நடப்பட்ட இடங்களை சுத்திகரியுங்கள். பின்னர் அடுத்த வசந்த காலத்திற்கேற்ற விதமாக வளமாக்கிகள் இட்டு பண்படுத்தி வையுங்கள்.
- புல்வெட்டும் கருவிகளை உற்பத்தியாளரால் கூறப்பட்டபடி கூர்மையாக்கி, சுத்தப்படுத்தி எண்ணெயிட்டு பாதுகாப்பாக வையுங்கள்.
- நொவம்பரின் ஆரம்பத்தில் பான்ஸி (Pansies) எனப்படும் ஊதாநிற பூக்கும் தாவரங்களை நாட்டுங்கள். இவை வசந்தகாலத்தில் பூப்பதற்கு தயாராகிவிடும்.
- மேலதிகமாக வளர்ந்த கொப்புகளையும் இவை கூரையைத் தொட்டு நிற்கின்றதா என்பதையும் அவதானித்து வெட்டி விடுங்கள்
- கூரைகள், நீர் கூரையிலிருந்து கீழே வருவதற்கான குழாய்கள், பீலிகள் போன்றவற்றில் கசிவுகள் காணப்படுகின்றதா என அவதானித்து சீர் செய்யுங்கள்.
- வீட்டைச் சுற்றி குளவிக் கூடுகள் காணப்படுகின்றதா என அவதானித்து இதனை அகற்றுவதில் நிபுணத்துவம் பெற்றவர்களைக் கொண்டு இவற்றை அகற்றி விடுங்கள்.
- கதவுவழிகள், யன்னலோரங்கள் மற்றும் நீர் வழிந்து செல்வதற்காக அமைக்கப்பட்டிருக்கும் வாய்க்கால்களில் இலைகள் அல்லது வேறு ஏதாவது கழிவுகள் காணப்படுகின்றதா என அவதானித்து அகற்றி விடுங்கள்.

குறிப்புகள் நவம்பர்



RBC Insurance
INDUSTRIAL ALLIANCE
INSURANCE AND FINANCIAL SERVICES

PAKEER
PAKERATHAN SAHADEVAN
Licensed Insurance Agent

வீடு வாங்க விற்க
Life Insurance (All kinds),
RESP/RRSP
Direct : **416.908.6003**

Century 21
AFFILIATE REALTY INC.
BROKERAGE*
208-80 Corporate Drive,
Toronto, ON. M1H 3G5
Office : 416.290.1200



PAKEER
PAKERATHAN SAHADEVAN
Sales Representative



புலிகளின் புன்னகை முகம் அழிக்கப்பட்டிருக்கிறது

கடந்த 2ம் திகதி கிளிநொச்சியில் நடந்த விமானக் குண்டு வீச்சொன்றில் புலிகளின் அரசியல் பிரிவுத் தலைவரும், சமாதானப் பேச்சுவார்த்தைக் குழுவின் தலைவருமான சு.ப.தமிழ்ச்செல்வன் கொல்லப்பட்டிருக்கிறார். உலகெங்கிலும் வாழுகின்ற தமிழ் மக்களை குறிப்பாக ஈழத் தமிழர்களை அதிர்ச்சிக்குள்ளாக்கியிருக்கிறது இந்தச் செய்தி.

சு.ப. தமிழ்ச்செல்வன் அவர்கள் விடுதலைப் புலிகளின் 'சமாதான முகமாக' சர்வதேசத்தால் அறியப்பட்டவர். புலிகளின் தலைவர் பிரபாகரனின் மிக நம்பிக்கைக்குரிய போராளியாகத் திகழ்ந்தவர். சர்வதேச ஊடகவியலாளர் சந்திப்புகளின் போதெல்லாம் 'நிபுணத்துவம்' மிக்க ஒரு அரசியல் தலைவராக வெளிப்பட்டவர். தமிழர் தரப்பின் இராசதந்திரத்துக்கு ஒரு அடையாளமாகத் திகழ்ந்தவர். அப்பேர்ப்பட்ட ஒருவரையே தமிழினம் இன்று இழந்து நிற்கின்றது.

விடுதலைப் புலிகளின் தலைவர்கள் சந்திக்கும் இடமொன்றைத் தாக்கியழித்திருப்பதாக இலங்கை இராணுவம் கூறியிருக்கின்றது. ஆனால் இலங்கை வான்படையின் குண்டுவிச்சுக்கு இலக்கானது விடுதலைப் புலிகளின் சமாதானச் செயலகம். இலங்கையில் சமாதானத்துக்கான சர்வதேச அனுசரணையாளர்கள், சர்வதேசங்களின் தூதுவர்கள், யுத்தநிறுத்தக் கண்காணிப்புக் குழுவின் என சமாதானத்துக்கான பிரிவினர் அனைவரும் விடுதலைப் புலிகளை இந்த அலுவலகத்திலேதான் சந்தித்திருந்தனர். சு.ப. தமிழ்ச்செல்வன் அவர்கள் அந்த அலுவலகத்திலிருந்தே இயங்கி வருகிறார் என்பது பரகசியமாகவே இருந்துவந்தது. சிறு குழந்தையொன்றுக்குக்கூட சு.ப. தமிழ்ச்செல்வன் அவர்கள் தனது பணிகளுக்காகவும், சர்வதேசத் தலைவர்களையும் இராசதந்திரிகளையும் சந்திப்பதற்காகவும் அந்த அலுவலகத்தில் இருப்பார் என்பது தெரிந்தே இருந்தது.

புலிகளின் அனுகூலம் தாக்குதலை சமன் செய்ய இலங்கை இராணுவத்துக்கு திடீர் வெற்றியொன்று தேவைப்பட்டது. தாம் ஏதோ இரகசியமான புலிகளின் தளமொன்றைத் தாக்கியழித்திருப்பதாக இலங்கை இராணுவம் சிங்கள மக்களுக்கு காண்பிக்க முயலுகின்றது. ஆனால் (அனைவருக்கும் தெரிந்த) சமாதான செயலகத்தைத் தாக்கியதன் மூலமும், சமாதானப் பேச்சுவார்த்தைக் குழுவின் தலைவரைக் கொன்றதன் மூலமும் சமாதானத்துக்கான கதவுகளை இலங்கை அரசு இழுத்து முடிவிட்டிருப்பதாகவே தெரிகிறது.

அமைதிப்பேச்சுவார்த்தைகளில் தமிழ்ச்செல்வனின் பங்கை அனுசரணையாளர்களான நோர்வே தரப்பினர் உணர்ந்துகொண்டிருப்பதாகவே தெரிகிறது. நோர்வே அமைச்சரும் அமைதிப்பேச்சுவார்த்தைகளில் முக்கிய பங்கு வகித்தவருமான எரிக் சொல்ஹைம் அவர்களின் அறிக்கையிலிருந்து இதை அறியக்கூடியதாக உள்ளது.

நோர்வே மட்டுமல்ல.. பல உலகநாட்டுப் பிரதிநிதிகளும் இவரை நன்கறிவர். தமிழ்ச்செல்வன் அவர்கள் உலகநாடுகளுக்குச் சுற்றுப் பயணம் செய்தபோதும் சரி, பல பிரதிநிதிகள் வன்னி சென்ற போதும் சரி, முகம் நிறைய புன்னகைத்தபடி கை குலுக்கியவர் இவராகவே இருந்தார். விடுதலைப் புலிகளின் 'புன்னகையின் குரலாக' திகழ்ந்தவர்.

உலகநாடுகளுக்குத் தெரிந்த ஈழத்தின் அரசியல் முகம் இவர்தான். ஈழத்தின் அவலங்களை வெளியுலகிற்கு அதிகமாகச் சொன்னவரும் இவர்தான். புலிகளுக்கு ஏதேனும் செய்திகளைப் பரிமாறவேண்டும் என நினைத்தால் அவர்கள் நினைவில் தோன்றுகின்ற முகமும் இவர்தான்.

அந்த முகம் இப்போது இல்லை

களமுனையில் ஆயுதங்களோடு காத்திருக்கும் போராளியாக இல்லாமல், பேச்சுவார்த்தை வாசலில் புன்னகை ஏந்திக் காத்திருந்த வாயிற்றோரணத்தைக் கிழித்துப் போட்டிருக்கின்றது இலங்கை அரசு.

இதயசுத்தியான சமாதான முன்னெடுப்பு இலங்கை அரசு தரப்பில் இல்லையென்பதை சர்வதேசங்கள் இனியாவது உணர்ந்து கொள்ள வேண்டும்.



சு.ப. தமிழ்ச்செல்வன்....

3ம் பக்கத் தொடர்ச்சி...

னாக இருக்கலாமோ என்பது எனது பலத்த சந்தேகம்.

இதே வேளை ஈழப்போரை அதிவிரைவாக முடிவுக்குக் கொண்டுவரவேண்டிய தேவை இலங்கை அரசுக்கு முன்னெப்போதும் போலல்லாது ஒரு அவசரத்தைக் கொடுத்திருக்கிறது. தென்னிலங்கையில் பொருளாதாரச் சீரழிவு, பால்மா, பாண் போன்ற அத்தியாவசிய உணவுப் பொருட்களின் விலையேற்றம், எரிபொருள் விலையுயர்வு போன்ற நெருக்கடிகள் தென்னிலங்கை பாமர மக்களை மிகவும் வதைத்து வருகிறது. இம் மக்களின் பட்டினியில் பசி போக்கிவரும் போலி மார்க்சியவாதிகளான ஜே.வி.பி யினர் தொடர்ந்தும் 'போர்ப் பாத்-திரத்தில்' வாக்குப் பிச்சை கேட்க முடியாதென்ற நிலையில் அரசை நிந்திக்க வேண்டிய நிர்ப்பந்தத்துக்கு ஆளாகிவிட்டார்கள்.

இதுவரை சரிந்து கொண்டிருக்கும் அரசுக்கு முண்டுகொடுத்துக் கொண்டிருக்கும் பெரிய கட்டையான இந்த ஜே.வி.பி. அரசைக் கவிழ்க்க எந்த நேரத்திலும் தயாராக இருக்கிறார்கள். தேர்தலுக்குப் போகும்போது திட்டத் தீர்க்க அவர்களுக்கு ஒரு கட்சி தேவை. சுதந்திரக் கட்சியின் வாக்குத் தளம்தான் அவர்களது. எனவே தனது ஆட்சிக் காலம் எண்ணப்பட்டுவிட்டது என்ற பயத்தில் தமிழரைத் தோற்கடித்த வெற்றி வீரனாக மக்களிடம் செல்லவேண்டுமென்பது ராஜபக்சவின் விருப்பம். எனவேதான் இந்த முடுக்கப்பட்ட போர். ரணிலுக்கு விருந்து வைத்து ராஜபக்சவை ஒதுக்கிய மன்மோகன் சிங்கிற்கு திடீரென்று ராஜபக்ச பரிவாரத்துக்கு விருந்து வைக்க வேண்டிய தேவை என்ன? மர்மம் துலங்க இன்னும் காலமிருக்கிறது. பொது மக்கள் இழப்பு அதிகமின்றி புலிகளை ஒழித்துக் கட்டுவதே இருவரதும் பொ.சி.பெ.

மறு பக்கத்தில் ரணில் காட்டில் கொண்டாட்டம் விமரிசையாக நடக்கிறது. புலிகளை ஒழித்துக்கட்டினால் பிரச்சினையற்ற அரசைத் தான் சுவீகரித்துக் கொள்ளலாம். அதே வேளை போரை நடத்துவதன் மூலம் அரசின் கஜானா விரைவில் காலியாகி விடும். மக்கள் மஹிந்தவைத் தூக்கி எறிந்து

விடுவார்கள். அதனால் தனது செங்கம்பளம் தயாராகிக் கொண்டிருக்கிறது என்று அவர் கனவு கண்டுகொண்டிருக்கிறார். சில வேளை இந்தியாவின் நோக்கமும் அதுவேயாகவும் இருக்கலாம். அல்லாதுபோகில் இந்தியா மஹிந்த பரிவாரத்தை உபசரித்த போது ரணில் ஆர்ப்பாட்டமெதுவுமில்லாது இருந்தார். தலையணை மந்திரம் பலமானதாக இருந்திருக்கலாம்.

தமிழ்ச்செல்வனது கொலையின் பின்னால் இந்திய ஆயுதமும் நிபுணத்துவமும் இருந்திருக்கலாமென்று வைத்துக் கொண்டால் 'குறி' வைத்துக் கொடுத்தது யார்? யாரோ நம்மவராகவே இருக்க வேண்டும். கிளி-நொச்சி, வன்னி என்று அத்துபடியாகப் பழகிய அம்மானின் அனுக்கிரகம் இன்னும் சிங்கள அரசு பக்கம் இருக்கிறது. அதைவிட அருகே வவுனியாவில் ஆழ ஊடுருவும் நாட்கூலிக்காரர்கள் நிறையவே இருக்கிறார்கள். GPS கருவிகள் தாராளமாகக் கிடைக்கிறது. வசதிகள் ஏராளம். தாராளம். இப்படியிருக்கும் போது கோதபாய மிகையொலியில் கர்ச்சிக்காமல் என்ன செய்வார்?

தமிழ்ச்செல்வனின் கொலை புலிகளின் முதுகெலும்பை உடைத்துவிட்டதாக சிங்கள அரசு எக்காளமிட்டால் அது நகைப்புக்குரியது. மாறாக, இக்கொலை விடுதலைப் புலிகளின் கைவிலங்குகளை உடைத்திருக்கிறது. சமாதானப் பேச்சுவார்த்தை என்ற பெயரில் சாவதேச சமூகம் புலிகளின் கரங்களில் மாட்டிய விலங்குகள் தகர்க்கப்பட்டு விட்டன. சர்வதேசங்களின் நியமங்களை மதித்து தற்கொலைப் போராளிகளைத் தடுத்து வைத்துக்கொண்டிருந்த தலைவரைச் சர்வதேச சமூகம் வஞ்சித்து விட்டது. தமிழ்ச்செல்வனின் கொலை மூலம் பேச்சுவார்த்தைக்கான சந்தர்ப்பத்தையே கொலை செய்திருக்கிறது சிறீலங்கா அரசு. அத்தோடு இனி வரப்போகும் இரத்தக்களரிக்கும் இவர்களே பொறுப்பு.

மண்ணின் பொருட்டு மடிந்துபோன தமிழ்ச்செல்வன் மற்றும் இதர போராளிகளினதும் குடும்பத்தினருக்கும் இவரது இழப்பால் துயரூறும் அனைத்து தமிழ் உள்ளங்களுக்கும் எமது ஆழ்ந்த அனுதாபங்கள்!



Publisher & Editor : P.J. Dilipkumar
பதிப்பாளர், ஆசிரியர் : பி.ஜே. டிலிப்குமார்

ஆலோசகர் குழு : ஞானம் லம்பேட், மாமூலன், பொன்னையா விவேகானந்தன், ரதன், சுந்தர் சின்னத்தம்பி.

தட்டச்சு : கௌரி, கௌசலா, ஜீவா.

ஒப்புநோக்கல் : சாவையம்பதி சுப்ரமணியம், கௌரி.

வரைகலை ஆலோசனை : கருணா (டிஜி) வரைகலை அமையம்

தொடர்புகள்:
For More Info : Editor
P.O.Box #63581
Woodside Squarew
1571 Sandhurst Circ.
Toronto, ON. M1V 1V0

Montréal விநியோகம் : சுகுமாரன் சின்னையா
1-514-299-3186

Ottawa விநியோகம் : அலெக்ஸ் சிவசம்பு
1-613-276-7253

Tel: 416-646-3422, 416.400.6406
Fax: 416.849.0594
Web: www.veedunews.com
E-mail: thaiveedu@gmail.com

பெயர் தோற்றாத கட்டுரைகளுக்கு ஆசிரியரே பொறுப்பு. கனடியத் தமிழ் வானொலியில் ஒலிபரப்பாகி பின்னர் எமக்குத் தரப்பட்ட விளம்பரங்கள் இலவசமாகப் பிரசுரமாகின்றன. அவற்றின் சரிபிழைகளுக்கு தாய்விடு பொறுப்பல்ல. ஏனைய விளம்பரங்கள் இலவசமல்ல. ஆக்கங்கள் அனைத்துக்கும் ஆக்கியோரே பொறுப்பு.



www.inayam.net

இது முற்றிலும் இலவசமான சேவை!!

CALL FOR MORE DETAILS 416.937.8090

OFFICE: 416.321.6969

NEW PROJECTS IN
Scarborough

Home Of The Week

\$669,900

CANDLE BROOK CRES,
Warden & FinchOpen House on Saturday
Oct. 6th (3 pm – 6pm.)

- Gorgeous 4 Bdrm Home, 2800 sqft
- Two apartments in BSMT
- Close to all amenities
- Rare Opportunity don't miss it.

\$169,900

1470 MIDLAND AVE. # 401
Midland & Lawrence

- Luxury Scarborough Fair Condo
- Bright Corner Unit
- 2+1 Br and 2 full w/Room

"Sitara"

The largest South Asian
Indoor Mall in North America

CELL: 416.937.8090 ஞானேந்திரன் நரசிங்கம்
CELL: 416.629.9797 ஜாடி ஞானேந்திரன்

Sales Representatives

HOMELIFE GTA REALTY INC., 1711 MCCOWAN RD. SUITE # 206, TORONTO, ON. M1S 3Y3

*EACH OFFICE IS INDEPENDENTLY OWNED AND OPERATED



- No Money Down Programs
- Credit பிரச்சினை உள்ளவர்கள் Credit இல்லாதவர்கள் Late Payment, Bankruptcy and R9's - No Problem
- புதிய குடிவரவாளர்களுக்கும், சுய தொழில் வாய்ப்புள்ளவர்களுக்கும் Mortgage ஒழுங்குகள் செய்து தரப்படும்
- New Mortgages, Refinances, Switches - (Switch for free) & Pre - Approval
- தமிழில் இலவச ஆலோசனைகள், கடைசி நிமிடக் கட்டணம் இல்லை
- Fast Approvals & Closings
- 45 வங்கிகளிடமிருந்து குறைந்த வட்டி வீதம் ஒழுங்கு செய்து தரப்படும்
- உங்களது வீட்டுக்கே வந்து Mortgage செய்து தரப்படும்
- உங்கள் திருப்தியே எங்கள் வெற்றி

MORTGAGE
MORTGAGE
MORTGAGE

ராம் கிருஷ்
RAM KRISH

Senior Mortgage Consultant

The Mortgage Alliance company of Canada

Head Office: 2005 Sheppard Ave. E, Suite 200,
Toronto, ON M2J 5B4

Phone: 416.499.5454, Fax: 416.499.8366

TEL: 416.526.4996

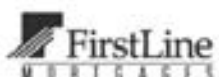

புதிய வீடுகளைக் கொள்வனவு செய்தலும் தரம் உயர்த்துதலும் (Upgrading)

புதிய வீடுகள் - வீடும் விடியலும்

வேலா சுப்ரமணியம்
- Certified Home Inspector -



2. சாளரங்கள்:

சாளரங்களைத் தரம் உயர்த்துவதால் பல வித நன்மைகளை அடைய முடியும், காலப்போக்கில் குறைந்தளவிலான சக்தியைப் பாவிப்பதன்மூலம் பணத்தைச் சேமிக்கலாம். அதேவேளை, சுற்றும் சூழலைக் குறைந்தளவு Air Pollutionன் மூலம் பாதுகாக்கவும் முடியும். புரவலான வீடுகளில் நீராவி உட்புறக் கண்ணாடிகளில் படிந்து காலப்போக்கில் சாளரத்தின் நிலைகளை உக்கச்செய்வதோடு, அவற்றில் வெடிப்புகள் ஏற்பட்டு, பூசப்பட்டிருக்கும் வண்ணங்களைச் சேதப்படுத்துவதோடு மட்டுமன்றி, மோல்ட், பங்கல் போன்றவற்றின் வளர்ச்சிக்கும் அதனால் ஏற்படக்கூடிய பலவித பாதக விளைவுகளுக்கும் காரணமாக அமைகின்றது. எனவே, தரமான சாளரங்களை உபயோகிப்பதால் பலவித நன்மைகளை அடைய வாய்ப்பு இருக்கின்றது.

சில மாதிரிகள் படம் 1, 2, 3ல் தரப்படுகின்றன.

3. மாடிப்படிக்கள் (STAIR CASE):

மாடிப்படிக்களை சாதாரண தரம் குறைந்த மரத்தில் அமைத்து அதனைக் Carpetஆல் மூடி மறைத்து அழகாக்குவதையே பல கட்டிட அமைப்பாளர்களும் செய்கிறார்கள். காலப் போக்கில் அதனை நாம் Hard wood க்கு மாற்ற நினைத்தால் பல அசௌகரியங்களையும் பாரிய செலவையும் சந்திக்க வேண்டி ஏற்படும். ஆரம்பத்திலேயே நாம் Hardwoodக்கு மாடிப்படிக்களைத் தரம் உயர்த்தும் பட்சத்தில் அவை வேறாகத் தயார் செய்யப்பட்டு மிக அழகாகவும் நேர்த்தியாக

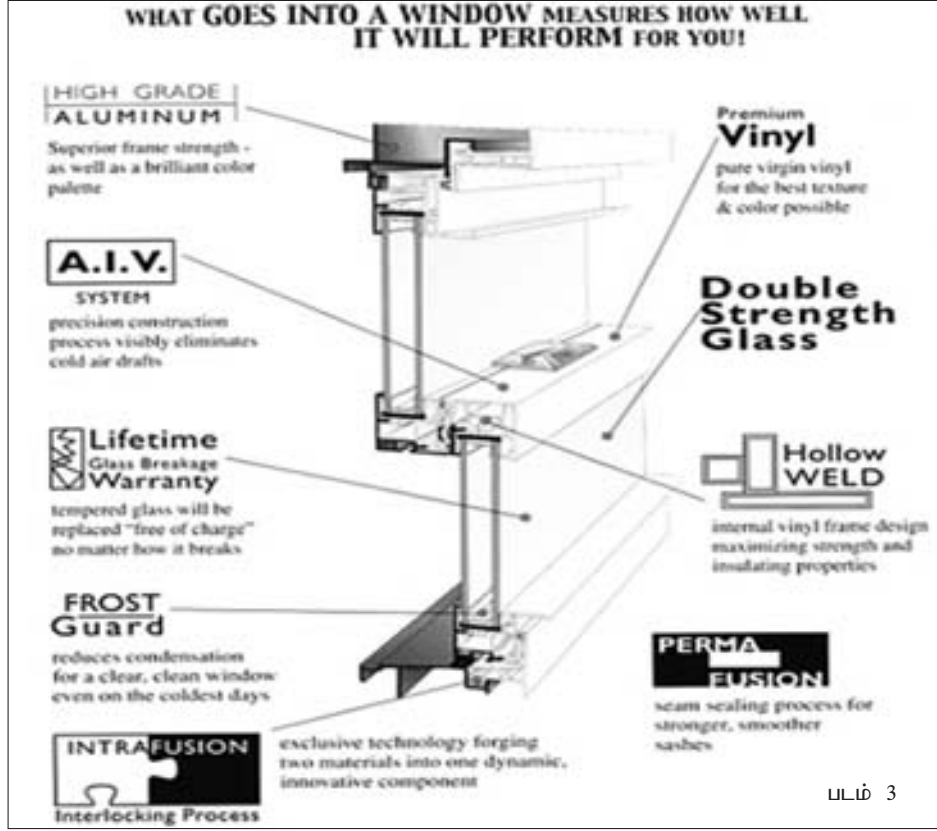
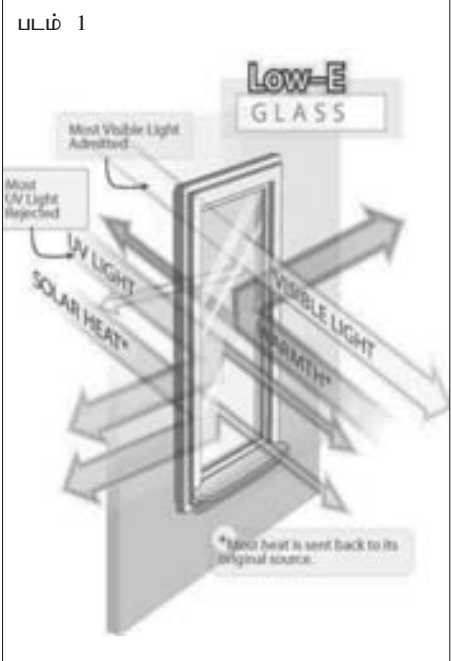

வும் பொருத்தப்படும். எனவே தரம் உயர்த்தும் போது Hardwoodக்கு தரம் உயர்த்துதல் சாலச் சிறந்தது. அத்துடன் Spiral Stair case வீட்டிற்கு அழகு தரக்கூடியது. அத்தகைய படிக்களை மேல் மாடிக்கு மட்டுமன்றி நிலக் கீழ் அறைக்கும் தரம் உயர்த்த முடியும். இதுவும் கவனிக்கப்பட வேண்டியது. மாதிரிகள் படம் 4

JACUZZI BATH:

வீடுகளைத் தரம் உயர்த்தும் போது சாதாரணக் குளியல் தொட்டிகளை JACUZZIக்கு மாற்றச் சந்தர்ப்பம் உண்டு. அவ்வாறு செய்

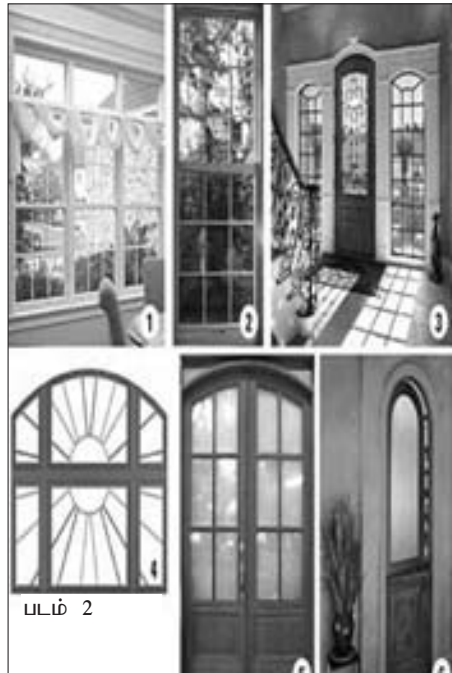

யும் போது சிறு தொகையை மேலதிகமாகச் செலுத்தினாலும் அதில் சில நன்மைக



ளைப் பெற வாய்ப்பு உள்ளது. அதாவது சந்தர்ப்பத்தை நழுவ விட்டு விட்டுப் பின்னர் மாற்ற நினைத்தால் மிக அதிக செலவும் சிரமமும் ஏற்படும். WATER THERAPY உடலுக்கும் உள்ளத்திற்கும் இதமும், சுகமும் தரக்கூடியது எனப் பல ஆராய்ச்சிகள் கூறுகின்றன. அவற்றைப் பயன் படுத்தும் வாய்ப்பு சொந்த வீட்டிலேயே அமைந்து விட்டால் நல்லது தான். ஆனால் அவற்றைக் கிராமமாகப் பயன் படுத்துபவர்களுக்கே இது நன்மை

அங்கம் - 21



தரக்கூடியது. தவிர வருடத்திற்கு ஒரு தடவையோ இரு தடவையோ தான் பாவிக்கும் நிலை இருக்கும் என்றால் செலவழித்த செலவு விரயம்தான். இருந்த போதும் எங்கள் வீட்டிலும் JACUZZI இருக்கிறது என்று மற்றவர்களோடு பேசும்போது ஏற்படும் இன்பம் அது பேரின்பம்.

4. Hardwood floor

சாதாரணமாகப் புதிய வீடுகளில் உள்ள படுக்கை அறைகளும் குளியல் அறை தவிர்ந்த பகுதிகளும் பிரதான தளத்தில் சமையல் அறை தவிர்ந்த ஏனைய பகுதி



களும் கார்பெற் கொண்ட தளங்களாக அமைக்கப்படுவது வழமை. செலவைக் குறைக்கும் நோக்கில் அதிகமான கட்டிட

29ம் பக்கம் பார்க்க...

ROYAL SHUTTERS & BLINDS INC.

DIRECT FROM MANUFACTURER Everything Factory Direct Prices

Sales - Service - Installations

Custom Made

Wood & Vinyl Shutters California Style Shutters Plantation Style Shutters Traditional Style Shutters Arches (We Do Any Colour Of Paint & Stain)	Blinds Vertical Blinds Venetian Blinds Wood Blinds Bamboo Shades Roller Shades And More	Draperies Swags Sheers Valance Curtains And More
---	--	--

Workmanship Guaranteed
Free Shop At Home
 CALL FOR A FREE ESTIMATE:

தாஸ் **Thaas Sivathason**
 13 Years of Experience in Shutter Business

Tel: (416) 562-0340

Full Satisfaction Guaranteed



உங்கள் இல்லத்தின் உட்புறத்திற்கு ஏற்றவகையில் யன்னல்களை மறைப்புச் செய்திடவும் அழகு படுத்திடவும் நாடுங்கள்

UP TO \$ 250,000 SMALL BUSINESS LOAN CAN BE ARRANGED



Chandran Sornalingam

Broker

Dir: 416-722-1654

Buying or Selling Business / Property...

Pizza! Pizza! Pizza!



\$ 175,000

Franchise Opportunity In The Busiest Plaza At Mississauga Very Good Income Potential

CAR WASH



\$ 700,000

Car wash with 2 Acres Open 24 Hrs, Completely Touch less & Fully Computerized

BAKERY / DELI



\$ 425,000

Downtown Established business & Clientele, Low Rent , Established Over 14 Years

PIZZAVILLE RESTAURANT



\$ 175,000

Barrie Good Pricel Good Location

ROYAL LePAGE

Connect Realty, Brokerage
INDEPENDENTLY OWNED AND OPERATED

Bus: 416-284-4751(24 Hrs)
880 Ellesmere Rd, Suite 203, Toronto

BAKERY / DELI



\$ 200,000

Gerogetown 36 Seats near industrial Area Good Location

CHICKEN PLACE



\$ 350,000

Toronto Established Business Easy to Run

GAS STATION



\$ 500,000

West of Toronto Successfully Family Run Business

DRY CLEANING/ALTERATION BUSINESS



\$ 60,000

Established Clientele Great Location Good For Owner Operator & Low Rent

Some Sold Franchises

Fox & Fiddle- Toronto, Pickering , Waterloo, Uxbridge & New market, Off-track Champion-Scar, Finnegan's, Wake Oakville , Albert's Parlour Toronto , Stone house Scarborough , Heritage Champions Markham, Used car sale property-Scar, Crown & Anchor Brampton , Macleod's Hamilton , Gator Ted's Burlington, West way Market, Gryphon pub-whitby



வீடு வாங்க விற்க மற்றும் வீட்டுக்கான கடன் உதவி பெற அழையுங்கள்

CEYLINGO FINANCIAL GROUP.

416.430.0111

2929 Lawrence ave east, suite 203
Scarborough, ON M1P 2S8



Siva Ratnasingam
Mortgage Consultant
416.430.0111

2005, 2006 Diamond award winner
No.1 Invis Mortgage agent in Canada



Karuna Gopalapillai
Mortgage Consultant
416.430.0111

:invis

வீடு - வினாவும் விடையும்.

வாடகைக் குடியிருப்பாளரும் வீட்டு உரிமையாளரும்



கருணா கோபாலபிள்ளை
வீடு விற்பனைப் பிரதிநிதி -

தனக்கென தனியொரு பாணியில் வீடு சார் தகவல்களை தாங்கி வரும் வீடு சஞ்சிகையின் வளர்ச்சிப் பாதையில் உங்கள் வாசிப்பின் பங்களிப்பு அளப்பரியது. இன்று நாம் கனடாவில் ஓர் தலைமுறை தசாப்தத்தை சந்திக்கின்றோம். ஆரம்ப காலங்களுக்கும் தற்போதைக்கும் எம்மவர் வளர்ச்சி எண்ணிலடங்கா. அவற்றிற்கு வித்திட்டவர்கள் ஊடகத் துறையினரே. அவர்களின் வளர்ச்சி இனத்தின் வளர்ச்சி. அதற்கான வாழ்த்துக்களுடன் சென்ற இதழில் இடம்பெற முடியாமல் போன கேள்விகளுக்கும் கடந்த மாதம் கிடைக்கப்பெற்ற தரமான கேள்விகளுக்குமான பதில்களை பார்ப்போம்.

● குளிர் காலங்களில் வீட்டின் யன்னலோரம் (உட்பகுதி) ஈரப்பதன் ஆக இருப்பதை தவிர்ப்பது எப்படி?

கணேசமூர்த்தி. வி பிரம்ரன்.

ஈரப்பதன் எதற்காக உருவாகின்றது என்பதை முதலில் கவனிப்போம். குளிர்காலங்களில் வீட்டினை அதிகம் பூட்டியே வைத்திருப்பதனால் ஈரப்பதன் சமநிலையைப் பேணுதல் கடினமாகின்றது. கோடை காலங்களில் குளிர்நிலைகளின் (A/C) உதவியுடனோ அல்லது Humidifier இன் உதவியுடனோ வீட்டுக்குள் ஈரப்பதனைப் பேணலாம். குளிர்காலங்களில் வீட்டுக்குள் உருவாக்கப்படும் ஈரப்பதனை வெளியேற்றுவதல் அவசியம். உதாரணமாக நாங்கள் குளிக் கும் வேளைகளிலோ, தண்ணீரை அதிகம் பாவிக்கும் வேளைகளிலோ, மற்றும் அளவுக்கு அதிகமான நாட்கள் சிறிய வீடுகளில் தங்கும் வேளைகளிலோ அதிகளவு ஈரப்பதன் உருவாகுகின்றது. இவ்வாறான வேளைகளிலேயே யன்னல் ஓரங்களில் தண்ணீர் வடிந்து காணப்படும். இதனைத் தவிர்ப்பதற்கு கீழ்வரும் முறைகளைக் கையாளலாம். குளித்து முடிந்த பின்னர் அல்லது குளியல் அறையின் தேவை முடிந்த பின்னர் காற்றகற்றிகளைக் குறைந்தது சில மணித்தியாலங்களாவது ஓடவிடுதல் வேண்டும். சமையல் வேளைகளிலும் காற்றகற்றிகளை கண்டிப்பாக இயக்குதல் அவசியம். தினமும் யன்னல் மற்றும் கதவுகளை திறந்து வைத்து வீட்டுக்குள் போதிய காற்றோட்டம் வர வழி செய்தல் மிகவும் அவசியம். மிகவும் பாரமான யன்னல் மறைப்புக்கள் சூடான காற்று யன்னலை அடைவதைத் தடுக்கும். அதற்காக சந்தர்ப்பம் கிடைக்கும் வேளைகளில் அவற்றினை விலக்கி வளி புகுவதற்கு வழி விடல் நன்று. அது மட்டுமன்றி அளவுக்கு அதிகமாக நாட்கள் தங்குகின்ற வேளைகளில்

யன்னல்களை சிறிதளவேனும் திறந்து வைத்து காற்றுப்புக வழிவிடல் வேண்டும்.



இருப்பிடம் அத்தியாவசிய தேவைகளில் ஒன்றாக விளங்குவதால். வாடகைக் குடியிருப்பாளருக்கு சிறந்த சலுகைகளும், உரிமைகளும் உண்டு. வாடகைப்பணத்தினைக் காரணம் காட்டி ஒருவரின் அத்தியாவசிய தேவையினை தடுத்தல் சட்டப்படி முரணானதாகும்.

● வீட்டிற்கான குடேற்றிகள் (Heater) மற்றும் குளிர்நிலைகள் (A/C) தனித்தனியாக வாங்கிப் பாவிப்பது நல்லதா? அல்லது Central A/C / Heating போடுவது நன்றா? செலவை மீதப்படுத்துவதற்காக தனித்தனியாக பாவிப்பது பற்றி உங்கள் கருத்து என்ன கருணா?



ரூபன். ரி ஸ்காபரோ பொதுவாக தற்போதும், இற்றைக்கு இருபது முப்பது ஆண்டுகளுக்குள்ளும் நிர்மாணிக்கப்பட்ட வீடுகள் யாவும் Central Heat முறையினையே கையாண்டு அமைக்கப்பட்டுள்ளன. வீட்டினை வடிவமைப்பவர்களும் மற்றும் இயற்கை வளம் பேணும் அமைப்புகளும் தமது நீண்டகால முயற்சியின் பயனாக அறிமுகம் செய்த முறை, இம்முறை

யாகும். நீங்கள் வீட்டில் இல்லாத வேளைகளிலும் வீட்டுக்குள் வெப்பநிலை ஒரு சீரான அளவில் பேணப்பட வேண்டும். அவ்வாறு செய்யாது விட்டால் உட்புற சுவர்கள் மற்றும் தளபாடங்கள் சேதமடைய வாய்ப்புண்டு. இது குளிர்கால பராமரிப்பு. ஆனால் கோடை காலங்களில் குளிர்நிலைகளை வீடு முழுவதும் இயங்கச் செய்வது உங்களின் பாவனைத் தேவையைப் பொறுத்ததே. ஒரு சிலர் தமது படுக்கை அறையினை மாத்திரம் குளிர்நிலைவார்க்கள். அவ்வாறு செய்யத் துணிபவர்கள் யன்னல்களில் பொருத்தக் கூடிய சிறு A/Cக்களை இயக்குதல் போதுமானது. ஆனால் செலவினை மீதப்படுத்துவது என்று பார்க்கும் போது பாவனை அளவுகள், வீட்டின் அளவுகள் மற்றும் கருவிகளின் திறனைப் பொறுத்து வேறுபட வாய்ப்புகள் உண்டு. எப்போதும் தேவைக்கேற்ப செலவு செய்தலே நன்று.

● வீடு வாங்கும்போது ஒரு முகவர் மூலம் வாங்காமல் நாங்களே போய் "Private Sale" இல் வாங்குவதால் உள்ள நன்மை தீமைகள் என்ன?

சிவபாக்கியம்.வா ஸ்காபரோ

உங்கள் கேள்வி நான் சிறுவயதில் படித்த தூக்கணாங்குருவியும் குரங்கும் என்ற கதையைத் தான் ஞாபகப்படுத்துகின்றது. "Private Sale" இல் வீடு வாங்குவது எந்த விதத்திலும் பிழையான காரியமன்று. ஆனால் அவ்வாறு செய்கின்ற வேளைகளில் ஒரு வீட்டினைப் பற்றி உங்களுக்கு முதிர்ந்த அனுபவம் நிச்சயம் வேண்டும். அது மட்டுமன்றி தற்போதைய சந்தை நிலவரம் வரும் காலங்களில் நீங்கள் வாங்குகின்ற வீட்டின் வளர்ச்சி போன்றவையும், வீட்டிலுள்ள நிலுவைகளை போன்றவற்றையும் தெரிந்திருத்தல் வேண்டும். "Private Sale" மூலம் நன்மையடைந்தோரை விட தீமை அடைந்தோரே அதிகம். வீடு விற்பனை முகவர்கள் இதற்கென பயிற்றப்பட்டவர்கள், பலர் அனுபவசாலிகளும் கூட, சேவைசார் தொழில்புரியும் அவர்களின் உதவியுடன் சிறந்த தெரிவுகளுக்கு சந்தர்ப்பங்கள் அதிகம். தூக்கணாங்குருவி கதை போல் ஒவ்வொருவருக்கு ஒரு திறமையுண்டு. அதனைத் தெரிந்து அவரவரிடம் விடல் நன்று. "இதனை இதனால் முடிக்கும் என்றாய்ந்து அதனை அவன் கண் விடல்" என்கிறார் வள்ளுவர்.

● வீடு வாங்கும்போது Mortgage Insurance அவசியம்தானா?

வினாயகமூர்த்தி. க ஸ்காபரோ

காப்புறுதி உங்கள் தேவையைப் பொறுத்ததே. வீடு சார்பாக மூன்றுவிதமான காப்புறுதிகளைப் பார்க்கலாம். Mortgage Insurance, Fire Insurance, High Ratio Insurance. இவைகளில் Fire Insurance கடன் வழங்கும் நிறுவனங்கள் இன்றியமையாததாகக் கருதப்படுகின்றது. அதாவது நீங்கள் உங்கள் வீட்டின் மீது கடன் பெற்றிருப்பின் அதற்கான Mortgage வழங்கியவர்கள் கண்டிப்பாக நீங்கள் Fire Insurance வைத்திருக்க வேண்டும் என்று கட்டளையிடுவார்கள். தீயினால் ஏற்படும் சேதங்களை ஈடு செய்வதற்கு பயன்படுவதால் எந்த கட்டத்திலும் Fire Insurance சிறந்ததாகவே கருதப்படுகின்றது. High Ratio Insurance, ஒருவர் 20% அல்லது 25%க்கு குறைவான முதலீட்டுடன் கடன் பெறும் வேளைகளில் பெற்றுக் கொள்கின்ற காப்புறுதியாகும். Mortgage Insurance இனை ஆயுட்காப்புறுதி என்றும் அழைக்கலாம். நீங்கள் பெற்றுக் கொள்கின்ற கடன் அளவை மையமாக வைத்து உங்கள் ஆயுளின் பெயரில் பெற்றுக் கொள்கின்ற காப்புறுதியே Mortgage Insurance என அழைக்கப்படுகின்றது. இவ்வகை காப்புறுதிகள் அவசியம்தானா என்று பார்ப்பதை விட உங்களுக்குப் பின் உங்களின் உழைப்பில் தங்கியிருப்பவர்களின் அநாதரவு நிலையினை கருத்தில் கொள்வதே தகும். அவ்வாறான முன்னேற்பாட்டு நடவடிக்கையே இக் காப்புறுதியாகும். அவரவர் திறனுக்கும் தேவைக்கும் ஏற்ப பெற்றுக் கொள்ளலாம்.

● Humidifier வீட்டுக்கு அவசியம்தானா? அதற்கான காரணிகள் என்ன?

மைதிலி.வி கொன்கோட்

வீட்டுக்குள் ஈரப்பதின் அளவை சமநிலையில் பேணாவிட்டால், சுவர் ஓரங்கள் பழுதடைதல், தளபாடங்கள் பழுதடைதல் போன்ற சேதங்கள் மட்டுமன்றி எமது உடல் நலத்துக்கு வேண்டிய சீரான சமநிலை இன்மை காணப்படும். A/C க்கள் Dehumidifier போன்று இயங்கி வளியிலுள்ள ஈரப்பதனை அகற்ற வல்லது. ஆதலால் கோடைகாலங்களை விட குளிர்காலங்களிலேயே இந்த Humidifierஇன் தேவை அவசியமாகின்றது. நீங்கள் சுவாசிக்கும் வளியில் போதியளவு ஈரப்பதன் இல்லையாயின் தொண்டை வரட்சியடைதல் மற்றும் தோல் வரட்சிகள் கூட ஏற்படும். மனிதன் காலநிலைக்கேற்ப தன்னை மாற்றிக் கொள்ளும் விலங்கினங்களினின்றும் வேறுபடுகின்றான். ஆதலால் தன் சுற்றுப்புறம், சூழல் போன்றவற்றை தனக்கேற்ப மாற்ற வேண்டிய கட்டாயம் ஏற்படுகின்றது. ஆரோக்கியமான வாழ்வு குறைவற்ற செல்வம்.

● வீட்டின் முன்புறம் மற்றும் பின் புறம் காற்றுத்தடை கதவுகள் பொருத்துதல் அவசியம் தானா?

தர்மினி.க கொன்கோட்

கடுமையான குளிர்காலங்களில் காற்றி

17ம் பக்கம் பார்க்க...

Rely On The Expert Team
Committed to Providing Real Estate Service with Integrity and Honesty

Amir Ramalingam, B.Sc.
Sales Representative
Cell: 416-409-6067
Email: aramalingam@trebnet.com

King's Quay Real Estate Inc.
Bus: 905-940-3428 (24hrs)

Pratheep Balasubramaniam
Sales Representative
Cell: 416-884-7020
Email: pbalasubramaniam@trebnet.com

சிறப்பான சொந்த வீடு மற்றும் சொந்த முதலீடுகளை முழுமனநிறைவுடன் மகிழ்ச்சிகரமாக அடைவதற்கு அறையுங்கள் அமீர்/பிரதீப் Top Producing Agents.
Call us for a No cost, No obligation market evaluation of your home.

FOR YOUR REAL ESTATE AND MORTGAGE NEEDS

Buying or Selling Residential, Commercial, Land and Investment Properties

Meet a Realty Expert

- No Income / No Credit / New Immigrants
- Renewals / Refinancing / Switching
- Self Employed
- Bank Turn Down / Previously Bankrupt
- Amortization up to 40 years
- Fast Approval



One Stop Solution

Mobile Mortgage Service at your Door Step with Best Rates!

Pleasant Service with
Lowest Commission
Starting at
1%

RE/MAX

Nilani Ravindran

Sales Representative

Cell: 647.836.6502

Associates Realty Inc., Brokerage

Independently owned and operated
900 Middlefield Road #4, Toronto, ON M1V 4X1

Tel: 416.293.1100, 416.293.6700



digi

Not intended to solicit properties currently listed for sale

எமக்கென்று ஒரு தனிக்குழல்

சொந்த இல்லத்திற்கு தேவையான அடமானத்தை சுலபமாகப் பெறுவதற்கு பலவருட அனுபவம் பெற்ற முகாமையாளர்களை நாடுங்கள்

TWO PROFESSIONAL MORTGAGE SPECIALISTS
UNDER ONE ROOF WITH RATES YOU CAN'T BEAT

MAILVAGANAM (MIKE) AHILAN

Senior Accounts Manager
Residential Mortgages
(2006 Platinum Award winner)

416-220-1184

VINCE SINNADURAI

Senior Accounts Manager
Residential Mortgages
(2006 Platinum Award winner)

416-917-9462

416.438.1688

Fax: 416.438.1612

2250 Midland Ave., #3

(South of Sheppard)

Unit 3, Scarborough, ON M1P 4R9



தண்ணீர் தண்ணீர்...

வாசகர்கள் எல்லோருக்கும் அணில் மண் போட்டு, இராமருக்கு பாலம் செய்த கதை ரூபகமிருக்கும். ஆனால், இப்போது அது கேள்விக் குறியாய் இருக்கிறது. அதாவது, அது இராமர் பாலமா இல்லையா என்பது பற்றி. இங்கு நான் தர்க்கத்திற்கு வரவில்லை. ஆனால், அணில் மண் போட்டது போல் - புவி வெப்ப வளர்ச்சியைத் தவிர்க்கக் தாங்களும் ஒரு சிறு பங்கு தரலாம். அதுபற்றி இங்கு கவனிப்போம்.



நீங்கள் வீட்டில் பாவிக்கும் குழாய் நீர் புவி வெப்ப வளர்ச்சிக்குக் காரணமாய் உள்ளது என்றால் வியப்பில்லையா? எனவே, அது பற்றி இங்கு கவனிப்போம்.

உலகிலேயே மிக அதிகம் நண்ணீர் உள்ள நாடு கனடா. கனடியர்களால் இது ஏற்றுக் கொள்ளப்பட்ட உண்மை. இன்னுமொரு விடயம் என்னவென்றால், உலகில் மிக அதிகம் நீர் பாவிக்கும் நாடுகளின் பட்டியலில் கனடா இரண்டாவது இடத்தில் உள்ளது. எனவே, புவியெப்ப வளர்ச்சிக்கு நாம் காரணகர்த்தாவாக உள்ளோம்.

‘காகம் இருக்கப் பனம்பழம் விழுந்தது போல்’ நாம் தண்ணீர் பாவிக்க, புவியெப்பம் அதிகரிக்கிறது என்பது சரியா? இவற்றிற்கு உள்ள தொடர்பு என்ன? இதற்கு விளக்கம் மிக எளிதாகத் தரலாம். ஆறுகளில் நீர் ஓடுவதுபோல், குளங்களிலிருந்து நீர் குழாய்களில் ஓடி உங்கள் வீடுகளுக்கு வருவதில்லை. உங்கள் வீட்டை அடைவதற்கு முன், நீர் பல நிலைகளுக்கூடாகச் செல்கிறது. இதை நாம் மறந்துவிடுகிறோம். இப்படியான நீரைச் சுத்திகரிக்க, வடிகட்ட, பம்பண்ணை என்று பல நிலைகளிலும் மின்சாரம் பாவிக்கப்படுகிறது என்பதை மறந்து விடலாகாது. உங்கள் வீட்டில் பாவிக்கும் நீரைக் குறைப்பதால் அவற்றைச் சுத்திகரிப்பதற்காகப் பாவிக்கும் சக்தி விரயத்தைத் தவிர்ப்பதால் புவியெப்ப வளர்ச்சியைத் தவிர்க்கலாம். இதற்காகப் பெரிய விடயங்கள் செய்யத் தேவையில்லை.

பல வீடுகளில், குழாய்களில் நீர் மூடிய பின்னும் சொட்டுவதை நான் கவனித்துள்ளேன். இது ஒரு சிறு விடயமாகப் பலரும் எண்ணுகிறார்கள். அது மிகத் தவறான ஒரு விடயமாகும். உங்கள் குழாய் சொட்டு கிறது என்றால் -

- 10 செக்கனுக்கு ஒரு சொட்டு நீர் கொட்டுவதானால் ஒரு நாளைக்கு 3.2 லீற்றர்

நீர் வீணாகிறது.

- இரண்டு செக்கனுக்கு ஒரு சொட்டு நீர் கொட்டுவதானால் வருடம் ஒன்றிற்கு 5,969 லீற்றர் நீரை இழக்கிறீர்கள்.

- ஒவ்வொரு செக்கனுக்கும் ஒரு சொட்டு



குழாயில் குளிக்கும்

வேளைகளில்

ஒருவர்

இரண்டு நிமிடங்கள்

குறைத்துக் குளித்தால்,

வருடம் ஒன்றிற்கு

6,570 போத்தல்

நீரை

மிச்சம் பிடிக்கலாம்.



விரயமானால் வருடம் ஒன்றிற்கு 11,937 லீற்றர் நீர் விரயமாகும்.

செந்தாரன் புனிதவேல்

- காப்புறுதி முகவர் -

இதைத் தவிர்ப்பதற்கு நீங்கள் 50சதத்திற்கு ஒரு வாசர் போடவேண்டியதே! சில குழாய்கள் வாழ்நாள் warranty இருப்பதால் அதுவும் இலவசமாகக் கிடைக்கும். உங்கள் தண்ணீர் வரி குறைவடைவதுடன், புவியெப்ப வளர்ச்சியைக் குறைப்பதற்கு உங்கள் பங்கைச் செய்ததாக மகிழ்ச்சியடைய முடியும்.

இன்னும் சில தகவல்களைப் பார்ப்போம். குழாயில் குளிக்கும் வேளைகளில் ஒருவர் இரண்டு நிமிடங்கள் குறைத்துக் குளிப்பதால், வருடம் ஒன்றிற்கு 6,570 போத்தல் நீரை மிச்சம் செய்யலாம். உதாரணத்திற்கு வீட்டில் வதியும் ஒவ்வொருவரும் குளிக்கும் நேரத்தைக் கணித்துவிட்டு, அந்த நேரத்தில் 20 சதவீதத்தைக் குறைத்துக் குளித்தால் எவ்வளவு நீரைச் சேமிக்கலாம் என்று அறிய விரும்புகிறீர்களா? உதாரணத்திற்கு பத்து நிமிடங்கள் குழாயில் குளிப்பதானால் அதை எட்டு நிமிடமாகக் குறைத்தால், குழாயானது நிமிடத்திற்கு சராசரி ஒன்பது லீற்றர் நீர் கொட்டுமாகையால் 18 லீற்றர் குறையப் பாவிக்கப்படும். வீட்டில் நான்கு பேர் உண்டானால், வாரம் ஒன்றுக்கு 500 லீற்றர் நீர் மீதமாகும். வருடம் ஒன்றுக்கு 26,208 லீற்றர் நீர் மீதமாகும். இதனால் புவியெப்பப்படுத்தும் வாயுக்கள் 225 கிலோ கிராம் குறையும். இதனால் உங்களுக்கு வருடத்திற்கு 100 டொலர் மீதம், உலகத்துக்கு வெப்பம் கூடுவதும் தவிர்க்கப்படும். எல்லோருக்கும் வெற்றி!



\$100,000

லைவ் இன்சூரன்ஸ்

மாதம் \$12.42 மட்டுமே

புகை பிடிக்காத 35 வயது ஆணுக்கு, 10 வருட தவணைக் காப்புறுதி

உங்களுக்கான மாதக்கட்டணத்தை அறிய அழையுங்கள்...



KEN KIRUPA
Life Insurance Broker
759 Warden Ave., Toronto, ON



கென் கிருபா
காப்புறுதி முகவர்
416 294 9322
E & OE

வாழ்க்கை சுவர்க்கமாவது இனிய இல்லமொன்றில்...



Mccowan/Eglinton

\$173,000

2+1 Bedrooms, 2 Washrooms, Newly Renovated Spacious Unit. Excellent Condition! Renovation Includes New Laminate Flooring



Mccowan/401

\$190,000

2+1 Bedrooms, 2 Washrooms, Immaculate And Spotless 2+1 Suite In Luxury Tridel Bldg. High Luxury Hardwood Floor.



Brimley/Lawrence

\$255,000

3+1 Bedrooms, 2 Washrooms, New Painting, New Bath Room, Wall Tiles, New Vinyl Floor, Close To Primary School



Steeles/Brimley

\$270,000

3 Bedrooms, 3 Washrooms, Bright, 3 Bedroom Home. Living Rm And Dining Rm Combo Walk-Out To Yard From Dining Room.

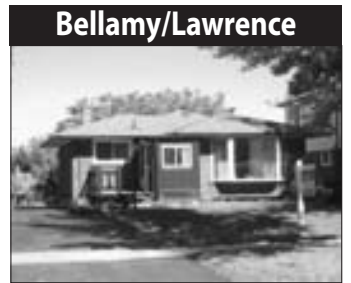

Bellamy/Lawrence

\$279,900

3+1 Bedrooms, 2 Washroom, Spacious And Well Maintained Bungalow In A Superb Location. Walk To Cedarbrae Mall

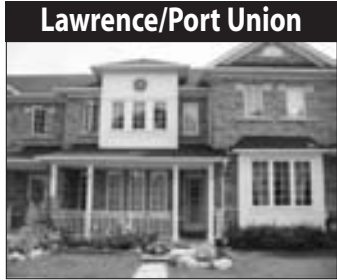

Lawrence/Port Union

\$282,800

3 Bedrooms, 2 Washrooms, Freehold Townhouse Close To Go Station, Lawrence Bus 24 Hours Service



Middlefield/Denison

\$344,900

3 Bedrooms, 3 Washroom, Well Maintained Beautiful Family Home In Excellent Location. Major Amenities, Freshly Painted



14th Ave & Markham

\$349,000

3 Bedrooms, 3 Washroom, Clean, Bright, Beautiful, Ceramic In Hall, Kitchen, Washroom, Appliances, Neutral Decor Thru-Out



Lisgar/ Derry

\$319,000

3+1 Bedrooms, 3 Washroom, Beautiful Wellkept Home. Just Move In And Enjoy. Brand New Kitchen Cabinet



Markham/Elson St.

\$324,900

3 Bedrooms, 3 Washroom, Great Location & Close To All Amenities. Double Door Front Entry Excellent Size Kitchen Area



Mclaughlin/Queen Mar

\$334,900

3 Bedrooms, 3 Washroom, Beautiful Detached All Brick Home. 6Yrs New W/Prof Builder Finished Bsmt W/Wet Bar



Morningside/Finch

\$369,900

3 Bedrooms, 3 Washroom, Almost 5 Years New. New Carpet, Newly Painted. Larger Lot. Family Room With Gas Fireplace.



Taunton/Wilson

\$409,600

5 Bedrooms, 3 Washrooms, 5 Bedroom Home, 5th Bedroom Is 3.84X3.18. **4 W/I Closets** Main Floor Office, Main Floor Laundry



Salem/ Taunton

\$419,500

4+1 Bedrooms, 4 Washroom, Beautiful House! With Excellent Layout. You Could Move In Anytime! Not Even One Year Old!



Morning/Nightstar

\$450,000

4 Bedrooms, 3 Washroom, Immaculate 4 Bedroom, Good Lyaout, Family Room With Fireplace, Lots Of Windows, Many Pot Lights



Morningside/Sheppard

\$459,000

4 Bedrooms, 3 Washroom, Less Than 3 Years Old Detached Mattamy Build Home. 4 Bedrooms On The 2nd Floor And A Library.



Mccowan/16th Ave

\$465,900

4 Bedrooms, 3 Washroom, Brand New Never Lived. Yorkwoods Popular Bridelwood. Practical Layout Very Bright & Neutral, Decor



Mccowan/ 14th Ave

\$559,900

4+1 Bedrooms, 5 Washrooms, Beautiful 4 Bedroom Home With 9Ft Ceiling. Open Concept.



Eglinton / Markham

\$1,250,000

Neighbourhood Commercial Plaza. - 4 Retail Units. Busy Eglinton Ave. Near Home Depot.



Pharmacy & Ellesmere

\$334,500

3+2 Bedrooms, 2 Washroom, Renovated & Upgraded Well Kept Home. Close To All Amenities. Lovely Kitchen & Washrooms

I can also assist you with: Mortgage Financing, Home Inspection, Real Estate Lawyer

New Retail/Restaurant Units Available for SALE/LEASE



Elaguppillai (Mike) Srinathan, B.Sc.

Sales Representative

Direct: 416.276.1225

esrinathan@trebnet.com

HOMELIFE/GTA Realty Inc. 1711 McCowan Rd., Suite 206, Toronto, ON M1S 3Y3



ஒன்ராறியோ மாகாண சாரதி அனுமதிப் பத்திரம்

அறியவில்லையானால் அறிந்துகொள்ளுங்கள் - கனடாவில் சில தகவல்கள்



சிவ பஞ்சலிங்கம்
- ஆயுட்காப்புறுதி பிரதிநிதி -

கனடாவில் எம்மவர்கள் பலர் வசிக்கும் ஒன்ராறியோ மாகாணத்தில் வாகனம் செலுத்தும் அனுமதிப் பத்திரம் பெறுதல்

கண் பார்வைகளின் பரிசோதனைகள்

- வீதியின் ஒழுங்கு விதிகளை அடிப்படையில் அறிந்துகொள்ளும் எழுத்துப் பரீட்சை
- முதலாவது வீதிப் பரீட்சை ஒன்றுக்குத் தோற்றி, தற்காலிகமாக குறிப்பிட்ட சில வருடங்களுக்கு மட்டும் சாரதி அனுமதிப் பத்திரம் பெறுதல்.
- இரண்டாவது நிலையில் உள்ள வீதிப் பரீட்சைக்குத் தோற்றி (அதிவேக தெருக்களில் பரீட்சை உட்பட) நிரந்தரமாக சாரதி அனுமதிப்பத்திரம் பெறுதல்

இப்படியான சகல நிலைப்பாடுகளையும் கடந்து வந்தே ஒருவர் நிரந்தரமான, முழுமையான சாரதி அனுமதிப் பத்திரத்தினைப் பெறலாம்.

ஆனால் - குறிப்பிட்ட சில நாடுகளில் ஏற்கனவே வாகனம் செலுத்தும் சாரதி அனுமதிப் பத்திரங்கள் வைத்திருந்தவர்களுக்கு எதுவிதமான எழுத்துப்பரீட்சை, வீதிப்பரீட்சைகளும் இல்லாது அந்த நாட்டின் சாரதி அனுமதிப் பத்திரங்களை ஒன்ராறியோ மாகாணசாரதி அனுமதிப்பத்திரங்களாக மாற்றியமைக்கலாம் என்பதனை அறிந்துகொண்டீர்களா?

கனடாவில் நாம் வசிக்கும் ஒன்ராறியோ மாகாண அரசு சில குறிப்பிட்ட நாடுகளுடன் மட்டும் இச் சாரதி அனுமதிப்பத்திரம் என்னும் விடயத்தில் உடன்படிக்கை ஒன்றை ஏற்கனவே உருவாக்கியுள்ளனர்.

அந்நாடுகள் எவை?

சுவிட்சர்லாந்து, ஜேர்மனி, பிரான்ஸ், பிரித்தானியா, யப்பான், கொரியா, ஆஸ்திரியா, பெல்ஜியம் என்பன. இவை தவிர, கனடா, அமெரிக்காவில் உள்ள மாணங்களில் வழங்கப்பட்ட சாரதி அனுமதிப் பத்திரம் வைத்திருப்பவர்கள். ஐரோப்பிய நாடுகளில் உள்ள கனடிய படைவீரர்களின் சாரதி அனுமதிப் பத்திரங்கள். (இவர்களின் சாரதி அனுமதிப் பத்திரம் எந்த நாட்டு சட்ட திட்டங்களுக்கு அமைய வழங்கப்பட்டிருந்தாலும் அவை ஒன்ராறியோமாகாண சாரதி அனுமதிப் பத்திரமாக மாற்றிக் கொடுக்கப்

படும்.)

ஒன்ராறியோ மாகாணத்தில் வழங்கப்படும் சாரதி அனுமதிப் பத்திரத்தின் படிமுறை நிலைப்பாடுகள் யாவை?

அவற்றைப் அட்டவணைப் படுத்தி, அதன் சட்ட ஒழுங்கு விதிகள் பின்வருமாறு குறிப்பிடப்பட்டுள்ளன:



G2 சாரதி அனுமதிப் பத்திரம் ஒன்ராறியோ மாகாணத்தில் வைத்திருக்கும் ஒருவர், கனடா அல்லது அமெரிக்காவில் - இங்கு இருப்பதுபோல் இரு பரீட்சைகள் என இல்லாத ஏதேனும் ஒரு மாகாணத்திற்கு இடம் பெயர்ந்து, மீண்டும் இரண்டு வருடங்களின் பின் ஒன்ராறியோ மாகாணத்திற்கு இடம் பெயர்ந்தவர்கள் இங்கு உள்ள அலுவலகத்தில் சாரதி அனுமதிப்பத்திரத்தை மாற்றும்போது, அது முழுமையான G சாரதி அனுமதிப் பத்திரமாக மாற்றி வழங்கப்படும்.

சாதாரணமாக வாகனம் செலுத்தும் சாரதி அனுமதிப் பத்திர வகைகளின் நிலைப்பாடு

- G1 லைசென்ஸ்
- G2 லைசென்ஸ்
- G லைசென்ஸ்

G1 சாரதி அனுமதிப் பத்திரமும் இதன் சட்ட விதிகளும்

எழுத்துப் பரீட்சை சித்தியடைந்தவுடன் இன்னொருவரின் உதவியுடன் வாகனம் செலுத்தி பழகுவதற்கு மட்டும் வழங்கப்படும் அனுமதிப் பத்திரம். ஆனால் வாகனம் செலுத்தக் கற்றுக் கொடுப்பவர் சாரதி அனுமதிப் பத்திரம் பெற்று, நான்கு வருடத்திற்குக் குறையாத அனுபவம் வேண்டும். இவ்வனுமதிப் பத்திரம் பெற்று பன்னிரண்டு மாதங்களின் பின்பு முதலாவது வீதிப் பரீட்சைக்குத் தோற்றலாம்.

- ஆனால்...
- அங்கீகரிக்கப்பட்ட சாரதி பயிற்சிப் பாடசாலையில் முறையாகக் கற்கை நெறிகள் முடித்து, சான்றிதழ் சமர்ப்பித்தால் எட்டு மாதங்கள் முடிவடைந்த பின்பு வீதிப் பரீட்சைக்குத் தோற்றலாம்.

- வாகனம் கற்றுக் கொள்ள அனுமதிக்கும் இப்பத்திரத்துடன் அதிவேக தெருக்களில் வாகனம் செலுத்தப் பழக்கக் கூடாது. ஆனால், அங்கீகரிக்கப்பட்ட சாரதி பயிற்சிப் பாடசாலை வாகனத்தில் லைசென்ஸ் பெற்ற பயிற்றுனரின் உதவியுடன் மட்டும் அதிவேக தெருக்களில் வாகனம் செலுத்தப் பழகிக் கொள்ளலாம்.
- வாகனம் ஓட்டப் பழகிக் கொள்ளும்போது மதுபானத்தின் அளவு ஒரு சிறிதேனும் குருதியில் இருக்கக் கூடாது.

தகவல் தொடர் - 11

வரை மட்டும் சேர்த்துப் போகும் பிரயாணியாக தமது வாகனத்தில் அழைத்துச் செல்லலாம்.

- இந்நேரங்களில் ஒருவருக்கு மேல் அழைத்துச் செல்லக்கூடாது என்பது அண்மையில் உருவாக்கப்பட்ட சட்டமாகும்.
- இருபது வயதுக்குட்பட்ட இருபாலாரும் ஆறு மாதத்தின் பின்பு (முழுமையான சாரதி பத்திரம் பெறும்வரை)இதே நேரத்தில் மூன்று பேரை மட்டும் வாகனத்தில் அழைத்துச் செல்லலாம். (மேற்குறிப்பிட்ட இருபது வயதுக்கு உட்பட்ட புதிய சாரதிகளின் ஒழுங்கு விதியில் வாகனம் செலுத்தும்போது, முன் ஆசனத்தில் நான்கு வருட சாரதி அனுமதிப்பத்திர அனுபவம் உள்ள ஒருவர் இருப்பாராக இருந்தால், இச்சட்ட விதிகளில் ஒரு விதி விலக்கு உண்டு.
- வாகனத்தில் சேர்ந்து போகின்றவர்கள் ஒரே குடும்பத்தில் உள்ள பெற்றோர், சகோதரர்கள் என்றால் மூன்று பேருக்கு மேலும் சேர்ந்து போகலாம்.

2003ம் ஆண்டு புள்ளி விபரத்தின்படி ஒன்ராறியோ மாகாணத்தில் விபத்தில் மரணமாகிய எண்பது பேர் இருபது வயதுக்கு உட்பட்ட இள வயதில் சாரதி அனுமதிப் பத்திரம் பெற்ற புதிய சாரதிகள் ஆவர். இரவு நேர விபத்தில் நண்பர்களுடன் சேர்ந்து அசுர வேகத்தில் வாகனம் செலுத்தி, காயம் அடைந்த இவ்வயதுக்கு உட்பட்டோர் ஏராளம். எனவேதான் ஒன்ராறியோ மாகாணத்தில் இவ்வயதில் உள்ளவர்களுக்கு நடைமுறையில் இச்சட்ட முலத்தினைச் சற்று இறுக்கமாகக் கொண்டு வந்துள்ளனர். செப்டெம்பர் 1, 2005 இல் இருந்து இச்சட்ட முலம் நடைமுறைக்குக் கொண்டுவரப்பட்டுள்ளது.)

G சாரதி அனுமதிப் பத்திரம்

இதுவே முழுமையான (graduation Licence) சாரதி அனுமதிப்பத்திரம் ஆகும். ஒவ்வொரு ஐந்து வருடங்களுக்கும் ஒருமுறை “கண்பார்வைப் பரிசோதனை”, உடல் ஆரோக்கிய உறுதி” ஆகிய பரிசோதனைகளுடன் மட்டும் \$75.00 டொலர் பணம் செலுத்தி புதுப்பித்துக் கொள்ளவேண்டும். இப் பத்திரம் காலாவதியாகினாலும் 180 நாட்களினுள் புதுப்பித்துக்கொள்ளலாம். இந்த 180 நாட்களுக்கு மேலாக - சில நேரம் மாகாணத்திற்கு வெளியே அல்லது வேறு நாட்டில் இருந்தாலோ தபால்மூலம் மேலும் ஆறு மாதத்திற்கு புதுப்பிக்கலாம். இந்த சாரதி அனுமதிப்பத்திரம் பெற்றவர்கள் மட்டுமே ஏனைய பாரிய வாகனம், பாடசாலை பஸ், அம்புலன்ஸ் போன்ற வாகனங்கள் செலுத்தும் அனுமதிப் பத்திரம் பெற முயற்சிக்கலாம்.

17ம் பக்கம் பார்க்க...



இரமணன் திரு
(முன்னாள் பெல் கனடா, ரோஜேர்ஸ் ஊழியர்)

For Your Business We

- Install, Repair, Sell
- Meridian Phone Systems & System Phones
- Structured Voice & Data Cabling
- Install, Repair Home Phone Wiring
- TV Cable (RGB)
- Network Cable

உங்கள் அழகிய வீட்டில் பழுதுகள் ஏதும் ஏற்பட்டாமல் சுவர்களுக்கு உள்ளால் வயர் எடுத்து கொடுக்கப்படும்

416.203.0344



www.PowerofSaleHome.com



(Birchmount & Ellesmere)

Tridel Luxury Condo
2 Bedroom + 2 Washroom
Corner Unit with Balcony
call for more details



(Milner/Morningside)

Beautiful Townhouse
with lots of upgrades
3+1 BR and 2 WR
Very convenient location.
Very Close To Transit
And Hwy 401,
Shops, Plaza, School.
A Must See!!

\$204,000

FOR RENT

4 BEDROOM HOUSE \$1300
2 BEDROOM BASEMENT \$700

Century 21

AFFILIATE REALTY INC. BROKERAGE
Bus. : 416.290.1200 (24Hr.)
80 Corporate Drive, Unit #208, Toronto, ON. M1H 3G

Not intend to solicit buyers or sellers currently under contract with a broker.

விரும்பிய இடத்தில் விரும்பிய இல்லத்திற்கு....

Suresh Sellathurai

Sales Representative

Dir. : 416.356.7330



குறைந்த செலவில் சிறந்த காப்புறுதி



தனா
மாணிக்கவாசகர்
Broker

Home Equity Line of Credit

Disability Insurance

Mortgage Insurance

RRSP - Start from \$25

Loan approval within 24hrs - Bad credit no problem

RESP - Start from \$25

(20%-40% Government Grant + 15% Company Bonus)

RESP SPECIAL!

இம்மாதம் RESP செய்பவர்களுக்கு

3 விசேட சலுகைகள் உண்டு!

- Start from \$25

IA INDUSTRIAL ALLIANCE
INSURANCE AND FINANCIAL SERVICES INC.

RBC Insurance

Canada Life™

Manulife Financial

Life Insurance

Critical Illness Insurance



INSURANCE SERVICE INC.

Cell: 416-728-5772

Business: 416-290-1200

வாடகைக் குடியிருப்பாளரும்...

11ம் பக்கத் தொடர்ச்சி...

னால் ஏற்படுகின்ற சக்தி விரயத்தினை தடுப்பதற்காகவே இக் கதவுகள் பயன்படுத்தப்படுகின்றது. வீட்டின் கட்டமைப்பினைப் பொறுத்து இவை தேவைதானா என்பதைத் தெரிந்து கொள்ளலாம். காற்று நேரடியாக கதவினை தாக்க வல்லவதாக கட்டிட அமைப்பு இருக்கின்ற பட்சத்தில் காற்றுத் தடை கதவுகள் பெரிதும் பயனளிக்கும்.

● எனது வீட்டில் வாடகைக்கு அமர்த்தப்பட்டிருக்கும் நபர் இரண்டு மாதமாக வாடகைப்பணம் செலுத்தவில்லை. வீட்டைக் காலிபண்ணும்படி கூறியும் கேட்பதாயில்லை. அடுத்ததாக நான் என்ன செய்யலாம்?

பிரபா.ச

ஒட்டாவா வியாபார நிலையங்களில், வாடகைக்காரர்களை விட உரிமையாளர்களுக்கே உரிமைகள் அதிகம். குறித்த திகதிகளில் வாடகைப்பணம் தரவில்லை முன்னறிவிப்பு எதுவுமின்றி உரிமையாளர்கள் வியாபார நிறுவனத்தை மூட முடியும். ஆனால் வதிவிடம் என்று பார்க்கும்போது வாடகைக்கிருப்பவர்கள் சிறந்த சலுகைகளும், உரிமைகளும் உடையவர்களாகின்றனர். அதற்கான முக்கிய காரணியாக, இருப்பிடம் அத்தியாவசிய தேவைகளில் ஒன்றாக விளங்குவதேயாகும். வாடகைப்பணத்தினைக் காரணம் காட்டி ஒருவரின் அத்தியாவசிய தேவையினை தடுத்தல் சட்டப்படி முரணானதாகும். ஆனாலும் இதற்கென சிறப்பாக இயங்குகின்ற சட்ட பிரிவுகளான Tenant Protection மற்றும் Landlord Protection பிரிவினரின் உதவியுடன் தகுந்த, சட்டப்படியான முறைகள் மூலம் வெளியேற்றுவதையோ, பாக்கிப் பணத்தினை அறவிடுதலையோ மேற்கொள்ளலாம். இதன் படிப்படியான நடைமுறைகள் சுமார் மூன்று தொடக்கம் ஆறு மாதங்கள் வரை கூட

நீடிக்கலாம்.

நான் புதிதாக வீடொன்றில் குடியேறியபின் பல GAS கம்பனிக்காரர்கள் வந்து தங்கள் கம்பனிகளில் ஐந்து வருடம் பதிவு செய்வதனால் நிறைந்த இலாபம் உண்டு என்று சொல்கிறார்கள். அது மட்டுமல்லாது எனது நன்மை கருதியே தாங்கள் அதை செய்வதாகவும் கூறுகிறார்கள். இது உண்மையா? அவ்வாறு செய்வது நல்லதா?

சனுஜா. பி

ஏஜென்ஸ்

இயற்கை வாயு, மின்சாரம், தண்ணீர் என்பன வழங்குபவர்கள் ஒருவராகவும் எடுத்து வருபவர் ஒருவராகவும் காணப்படுகின்றனர். இவற்றின் கட்டணங்கள் மாதத்திற்கு மாதம் வேறுபடும். சில காலங்களில் மிகக் குறைவாகவும் காணப்படும். உங்கள் மாதாந்த Billsல் இவற்றின் விபரம் உண்டு. அதாவது ஒரு அலகுக்கு அவர்களின் கட்டணம் அந்த மாதத்தில் எவ்வளவு என்பதை பார்த்து வருட சராசரியினை கணக்கிட்டுப் பார்த்தால் நன்மை தீமை புரியும். எங்க எது நன்மை கருதி ஒருவர் வீடு தேடி வருகின்றார் என்றால் சற்றுயோசிக்கவும் வேண்டும் தான். Nothing is Free என்று சொல்லுவார்கள்.

நன்றி நேயர்களே, மீண்டும் மீண்டும் கேள்வி பதில் மூலம் இணைந்து கொள்வதில் மகிழ்ச்சி. நிச்சயம் இது ஓர் பயனளிக்கக் கூடிய ஆக்கம் என்று கருதி, உங்கள் தொடர்ச்சியான ஆதரவாக தரமான கேள்விகளை வழங்குங்கள் என்று கேட்டுக் கொண்டு...

Halloween கொண்டாட்டங்கள் மற்றும் நத்தார் பண்டிகையை ஒட்டிய Shopping போன்றவற்றில் திளைத்து இன்புற்றிருக்க வேண்டி நிறைகிறேன்.

சாரதி அனுமதிப் பத்திரம்...

15ம் பக்கத் தொடர்ச்சி...

சரி! இங்கு மேற்குறிப்பிட்ட நாடுகளின் அல்லது கனடா, அமெரிக்காவின் ஏனைய மாகாணங்களில் உள்ளவர்களின் சாரதி அனுமதிப் பத்திரங்கள் எதுவிதமான பரீட்சைகளும் இல்லாது (கண் பார்வை பரீட்சை மட்டும் உண்டு) ஒன்றாறியோ மாகாணத்திற்கு மாற்றும் போது எந்த வகையில் உள்ள பத்திரமாக மாற்றியமைக்கப்படும்?

அங்கு இரண்டு வருடங்களுக்கு உட்பட்ட சாரதி அனுமதிப் பத்திரமாக இருந்தால் "G2 லைசென்ஸ் ஆகவும், இரு வருடங்களுக்கு மேற்பட்ட பத்திரமாக இருந்தால் G லைசென்ஸ் ஆகவும் மாற்றியமைக்கப்படும்.

G2 சாரதி அனுமதிப் பத்திரம் ஒன்றாறியோ மாகாணத்தில் வைத்திருக்கும் ஒருவர், கனடா அல்லது அமெரிக்காவில் - இங்கு இருப்பதுபோல் இரு பரீட்சைகள் என இல்லாத ஏதேனும் ஒரு மாகாணத்திற்கு இடம் பெயர்ந்திருந்தால், இங்கு உள்ள தமது லைசென்சினை அங்கு சாதாரணமாக எது விதமான வீதிப் பரீட்சைக்கும் தோற்றாமல் மாற்றிக்கொள்ளலாம்.

அங்கு இரு வருடங்களுக்கு மேலாக உள்ள லைசென்சினை, பின்னர் மீண்டும் ஒன்றாறியோ மாகாணத்திற்கு இடம்பெயர்ந்து வரும்போது, இங்கு உள்ள அலுவலகத்தில் மாற்றும்போது, அது முழுமையான சாரதி அனுமதிப் பத்திரமாக மாற்றி வழங்கப்படும். இது ஒரு சாதகமான நிலைப்பாடு. இரு வருடங்களுக்கு உட்பட்டதாக இருந்தால் ஐந்து வருடங்களுக்கு மீண்டும் புதுப்பிக்கப்பட்ட G2 சாரதி அனுமதிப் பத்திரம் வழங்குவார்கள்.

ஒன்றாறியோ மாகாணத்துடன் சாரதி அனு

மதிப் பத்திரம் தொடர்பாக உடன்படிக்கைகள் எதுவும் இல்லாத ஏனைய நாடுகளின் சாரதி அனுமதிப் பத்திரம் வைத்திருப்பவர், ஒன்றாறியோ மாகாணத்தில் வாகனம் ஓட்டும்போது என்ன சலுகை கிடைக்கும்?

ஒரேயொரு அனுசூலம்! சட்டரீதியான கால தாமதங்கள் எதுவும் இல்லாது வீதி பரீட்சைக்குத் தோற்றலாம். ஆனால், எழுத்துப் பரீட்சைக்குத் தோற்றும்போது, ஏனைய நாட்டின் அனுமதிப் தொடர்பான விபரங்கள், கனடாவில் இயங்கும் இந்நாட்டின் தூதராலய பிரதிநிதிகளால் ஆங்கிலம் அல்லது பிரெஞ்சு மொழியில் உறுதிப்படுத்தப்பட்டு இருந்தல் வேண்டும்.



காப்புறுதி சம்பந்தமான

தேவைகளுக்கும்

ஆலோசனைகளுக்கும்

சிவ. பஞ்சலிங்கம்

B. Com,

Licensed Insurance Broker

416.321.0999

Buy & Sell Residential and Commercial Properties



Raj. A. Rasaratnam B.Com.
Sales Representative

416-726-8055
416-299-8570



HomeLife/ GTA Realty Inc.
Real Estate Brokerage*
*Independently own and operated

1711 McCowan Rd., Suite #206,
Scarborough, ON. M1S 3Y3

Bus: (416) 321-6969

Fax: (416) 321-6963

\$148,000

Markham/Eglinton

Condo Apt. Perfect Large 3 Bedroom Units
Excellent Condition With Ensuite Laundry.
2 Full Size Bathrooms, Fridge, Stove, All Efls.

\$ 329,000

Mccowan/Denison

Detached 2-Storey, 3+1 Rooms, High Demand Location.
Recently Painted, Enclosed Porch, Close To All
Amenities (The, Shopping Malls, Schools).
2 Fridges, 2 Stoves, Washer, Dryer, All Efls,
All Window Coverings, Dining Room Chandelier, Cac

\$334,500

Pharmacy & Ellesmere

Detached, Bungalow, Bed Rooms: 3+2, Washrooms: 2,
Renovated & Upgraded Well Kept Home. Close To All Amenities.
Lovely Kitchen & Washrooms. Finished Basement W/ Separate
Entrance - Income Potential 2 Stoves, 2 Fridges, Washer, Dryer

\$399,000

Mccowan & 16th Ave

Link 2-Storey, Bed Rooms: 5, Washrooms: 3, New Home-Neer
Lived in 4 Bedroom Detached-Linked By Garage Only Great
Location-Steps To 16th Avenue! Quality \$\$\$ Upgrades! 9ft Ceiling,
Pnl Lights, Hardwood-Ceramic Floor Throughout Main Floor
"Semi-Circular Oak Stairs" Home Office-Library With French Doors
& Cathedral Ceiling * Gas Fireplace In Family Room* Bow Windows
In Family & Master Bed Rooms-With Window Seats* Soaker Tub
& Shower Stall In Master Ensuite* For Convenience-
Laundry On 2nd Floor** Warranty Protection Under The Ontario
New Home Warranties Plan**

\$529,900

Kennedy/Buroak

Detached 2-Storey, Bed Rooms: 5
Immaculate, Move-In Condition,
Professionally Finished Basement
Apartment. Close To Public Schools,
Public Transport And Go Station.
All Efls, All Window Coverings, Fridge,
Stove, Washer, Dryer, Dishwash.

\$559,900

McCowan/ 14th Ave

Detached 2-Storey, Beautiful 4 Bedroom
Home With 9ft Ceiling, Open Concept.
Most Of The Window With California Shutters.
Close To Markville Mall, Schools,
Parks, And Public Transport.
Finished Basement With Sep. Entrance

Mortgage arrangement, Business incorporation
and corporate tax preparation

416-726-8055

நச்சுவாயுவை சுவாசிக்காதீர்

பாஸ்கரன் சின்னத்துரை

-வீடு விற்பனைப் பிரதிநிதி -



வருடாந்தம் நமது வீட்டில் உள்ள furnaceஐ inspection செய்ய வேண்டியது ஒரு மிக முக்கியமான விடயமாகும். விடையம் என்பதை விட கடமை என்றுறே கூற வேண்டும். ஆனால் பெரும்பாலான தமிழர்கள் இதை ஒரு பொருட்டாகவே கருதுவதில்

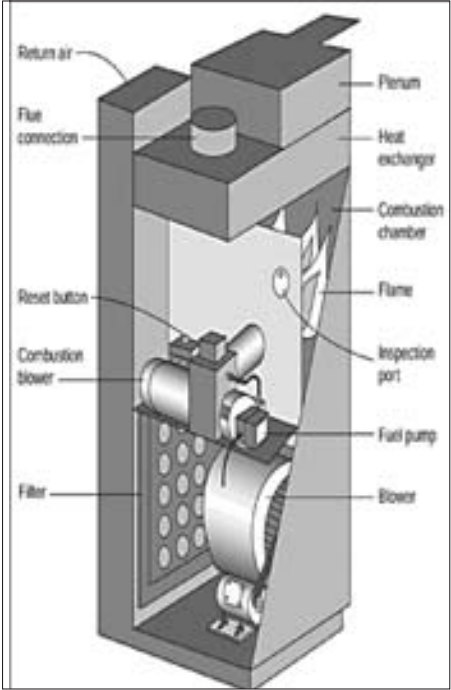

லை. குளிர்காலம் வந்து விட்டால் ஏதோ சூடான காற்றை இந்த furnace தந்தால் சரிதானே? பிறகு என்ன அதில் சரிபார்க்க இருக்கின்றது? என்ற எண்ணமே இதற்குக்

காரணம். இந்த அலட்சியம், அறியாமை உங்களுக்கும் இருந்தால் அது பெரிய ஆபத்தில் ஒரு நாள் முடியலாம் என்பதை நீங்கள் தெரிந்து வைத்திருக்க வேண்டும்.

furnaceஐ இவ்வாறு inspection செய்வதற்கு தெரிந்த நண்பரை அழைத்து இலவசமாக காரியத்தை முடித்துவிடாதீர்கள். ஒரு qualified, reputable heating contractorஐ இவ்வாறு furnace inspection செய்வதற்கு அழைக்க வேண்டும். இவ்வாறு உங்களது furnaceஐ பரிசோதித்து அதை வருடாந்தம் சரியாக கவனிப்பதால் பல நன்மைகள் உள்ளன.

furnace சுத்தம் செய்வதால் பொருளாதார ரீதியில் நன்மை ஏற்படும். அதற்குமேலாக furnaceல் இருந்து காபனோர் ஒட்சைட் (carbon monoxide) என்கின்ற நச்சு வாயு உருவாகி வீட்டில் உள்ளவர்களுக்கு உயிர் ஆபத்து ஏற்படுத்தப் படுவது தவிர்க்கப்படும். ஆபத்தில்லாத வீடு என்று மனதிலும் ஒரு அமைதி ஏற்படும்.

உங்களது furnaceஐ பரிசோதிக்கின்ற அதே சமயம் எல்லா vents, heat exchangers and motors களையும் பரிசோதகர் பரிசோதனை செய்வார். இத்தோடு மட்டும் நிறுத்திவிடக் கூடாது. மேலதிகமாக அவர் செய்ய வேண்டிய பணிகளும் உள்ளன.

1- Heating seasonல் (குளிர்காலத்தில்) மூன்று தடவையாவது filterஐ மாற்ற வேண்டும்.

2- Pilot lightஐயும் Blower beltயும் பரிசோதனை செய்யவேண்டும். இவை உரிய முறையில் இயங்குகின்றனவா என்பதை கண்டறிந்து, அதில் ஏதாவது பழுதுகள் இருந்தால் திருத்த வேண்டும்.

3- Cold-air grillsஐ சுத்தம் செய்யவும். இதனால் காற்று உரியமுறையில் வீசும்.

காபனோர் ஒட்சைட் (carbon monoxide) உருவாவது தடுக்கப்படும்.

4- Furnaceல் உள்ள தூசுகளையும், Blower compartmentல் உள்ள தூசுகளையும், தேவையற்ற கழிவுகளையும் துப்பரவு செய்யவும்.

5- Thermostat ஐ பரீட்சித்து heating system உரிய முறையில் இயங்குகின்றதா என்று

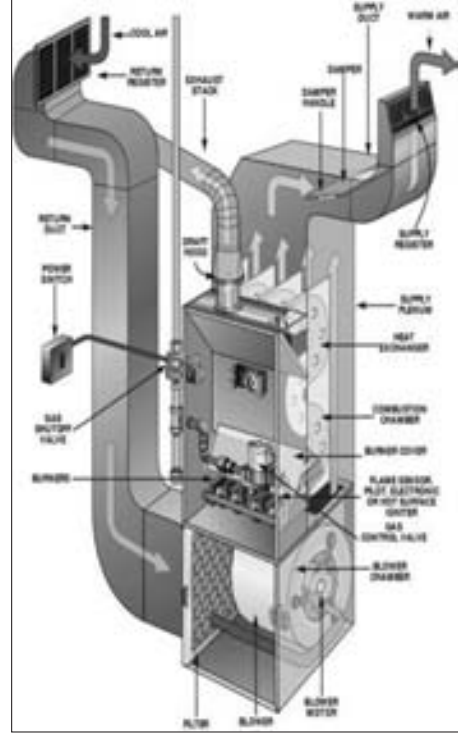

சரி பார்க்கவும். அதில் குறைபாடுகள் இருந்தால் அதற்குரிய திருத்தங்களை செய்ய வேண்டும்.

furnace துப்பரவாக இல்லாமலும், முழுமையாக செயல்படாமல் போகின்ற போதும், காற்று போதுமான அளவு செல்லாத கார

-ணங்களினால் ஒரு சிக்கல் ஏற்படுகின்றது. அது என்ன வென்றால் furnace இயங்க பயன்படும் எரிபொருள் (Gas)முழுமையாக எரிக்கப்படாமல் அரை குறையாக எரிக்கப்படும். இதனால் Gas ஒட்சைடின் சேர்ந்து எரிந்து காபனீர் ஒட்சைட்(CO2)பக்க விளை பொருளாக உருவாவதற்குப் பதிலாக காபனோர் ஒட்சைட்டும் (CO) சேர்ந்து உருவாகின்றது. காபனோர் ஒட்சைட் (carbon monoxide) என்பது உயிர் ஆபத்தை ஏற்படுத்தக் கூடிய நமக்கு வேண்டாத ஒரு வாயுவாகும்.

காபனோர் ஒட்சைட் (carbon monoxide) ஒரு நிறம், மணம், சுவை அற்ற நச்சுவாயுவாகும். வீட்டினுள் இந்த நச்சு வாயு அதிகமாகும் வீட்டில் உள்ளவர்களுக்கு பல வகையில் தொந்தரவுகளை ஏற்படுத்தும்.

காபனோர் ஒட்சைட் நாம் சுவாசிக்கும் போது காற்றோடு சேர்ந்து சுவாசப்பை வழியாக குருதிக்குள் புகுகின்றது. மெல்ல மெல்லமாக குருதியில் இதனுடைய அளவு அதிகரிக்க அதிகரிக்க உடலுக்கு தேவையான ஒட்சிசன் உள்ளெடுக்கப்படுவது தடை செய்யப்படுகின்றது. (due to the formation of carboxyhemoglobin in the blood, which inhibits oxygen intake) இவை காரணமாக இதயநோய் உள்ளவர்களுக்கு நெஞ்சு நோ ஏற்படலாம். கண்பார்வை கெடலாம், தலையிடி, வாந்தி ஏற்படலாம். மிக அதிக நேரம் இந்த நச்சு வாயுவை சுவாசிக்கிற நிலைமை ஒருவருக்கு ஏற்பட்டால் அது மரணத்தை ஏற்படுத்தும்.

இன்னிலைமைகள் ஏற்படாமல் இருக்க நீங்கள் செய்ய வேண்டிய காரியம் வருடாந்தம் வீட்டில் உள்ள furnace ஐ inspection செய்ய வேண்டியதே.



வார்த்தக நிறுவனங்கள் வாங்க, விற்க...



1700 Sq. Space For Lease For Any Retail. Or Plaza For \$1,250,000 Net Income \$82,000



15000 Sq. Plaza Asking Only \$1,500,000



Canadian Restaurant Asking Only \$39,000



Space For Any Retail In Brand New Plaza Available October 2007



Tamil Catering! Asking Only \$69,000



Italian Restaurant With Property And Apartment Asking Price \$649,000



HomeLife GTA Realty Inc.
1711 McCowan Rd., Suite 206
Toronto, ON. M1S 2Y3
416.321.6969



Your #1 choice agent for commercial properties!

Commission as low as 1%*
* some conditions apply.



Baskaran Sinnadurai
Commercial & Residential Sales Representative
416.880.8585

சலரோக உபாதைகளிலிருந்து நீங்குவதற்கான ஆரோக்கிய பானம்!

டயபீனா தினமும் அருந்தக்கூடிய மூலிகை ஆரோக்கிய பானம். இது உடலில் மிகுதியான குழுக்கோசினை குறைக்கக்கூடியதும், இரத்தத்திலுள்ள அதிகளவு குழுக்கோசினால் ஏற்படக்கூடிய நோய்களை ஒழுங்கு முறையாக தடுக்கவும் உதவுகிறது. விறைப்புத்தன்மை, பாதங்களில் சுளுக்கு, அலட்சியத் தன்மை மற்றும் மீண்டும் மீண்டும் வியாதிகளை படிப்படியாக நீக்கிவிடக் கூடியது. டயபீனா கண்டிப்பாக நீரிழிவு நோயினால் வருந்துபவர்கள் மட்டுமே பாவிக்கவேண்டியது.



மலச்சிக்கல் மற்றும் குடல் உபாதைகளுக்கான நிவாரணி!

கொன்சிடாப் மூலிகைப் பானமானது மலச்சிக்கலுக்கு எதிராக போட்டியிடும் சக்திவாய்ந்தது. உடலிலிருந்து கழிவுப் பொருட்களை இயற்கையான முறையில் வெளியேற்றுவதற்கு உதவுகிறது. மூலவியாதி, வாயுப் பிரச்சினையினால் எழக்கூடிய அடிவயிற்று வலியை தவிர்க்க உதவுவதோடு பசியை அதிகப்படுத்தவும், நீரோட்ட தொழிற்பாட்டை சீராக வைத்திருக்கவும் உதவுகிறது. எவ்வித அசௌகரியமின்றி சிறுநீர் கழிக்கக்கூடிய சக்தியை வழங்குகிறது.



உடலின் கெடுதியான கொழுப்பைக் குறைத்து உடல்தென்பைப் பேண வேண்டுமா?

க்லூட்டியலா பானமானது மிகுதியான உடல் கொழுப்பை குறைக்கக் கூடியதும், குறிப்பாக உடலின் இடுப்பு, தொடை, தோற்பட்டை, கைகள் போன்ற பகுதிகளில் ஏற்படக்கூடிய ஊமைச் சதை பெருகுவதை தடுக்கவும், கொழுப்பினால் விளையக் கூடிய கெடுதியினை கட்டுப்படுத்தவும், உடல் வலியை நீக்கவும், அத்துடன் வாதத்தினால் ஏற்படக்கூடிய வலியினை குறைக்கவும் உதவுகிறது. க்லூட்டியலா உடலுக்கு புதுத்தெம்பைக் கொடுப்பதோடு நீண்ட சுகமான வாழ்விற்கும் வழிவகுக்கிறது.



லோங்லைஃப் ஆனது முற்றிலும் இயற்கையான மூலிகையினைக்கொண்டு இருப்பதால் இதனை தினமும் அருந்துவதன் மூலம் எமது சரீரத்தின் வெளித்தோற்றத்தையும் திடகாத்திரதன்மையையும் விருத்தி செய்து கொள்ளலாம். இருப்பினும் இது குறிப்பாக நோய் எதிர்ப்புச் சக்தியினை பலப்படுத்துவதற்கும், பசியை



அதிகப்படுத்தற்கும் அத்துடன் அடிவயிறு உஷ்ணத்தை தடுத்து எரிவைத் தடுக்கவும், சிறுநீரகப் பிரச்சினையிலிருந்து நிவாரணமளித்து உடலிலிருந்து கழிவுப் பொருட்களை சீரான முறையில் வெளியேற்ற உதவியாகவும் தயாரிக்கப்பட்டுள்ளது.

The **ERVAMATIN HAIR LOTION** provides effective and fast therapy for hair loss and its treatment ensures excellent therapeutic results. Recommended as a treatment for hair loss, hair regeneration, dandruff, alopecia, thin Hair, baldness, fragile and dry hair.



Tel: 416 264 8787
www.amazonhealthcare.ca
2602, Eglinton Ave East. (Midland/Eglinton)



www.amazonhealthcare.ca



Clarica is becoming Sun Life Financial.
Your trusted Clarica advisor remains your trusted
Sun Life Financial advisor.

Ask us how these changes will benefit you.



I'm Chandran Rasalingam.

I have been your trusted Clarica advisor and am now becoming your Sun Life Financial advisor. Please call me at 416 412-0401 ext 305 so I can talk about the benefits to you.



Associated with Clarica Financial Services Inc. and Clarica Investco Inc., a Mutual Fund Dealer. These companies intend to change their names to reflect the Sun Life Financial brand. Both companies are wholly owned subsidiaries of Sun Life Assurance Company of Canada, one of the Sun Life Financial group of companies.

புதிய சுவடு புதிய உலகம் புதிய உணர்வு

இன்று TORONTO பார்ப்பது

Tamil
one

முற்றுமுததாக கனேடிய தயர்ழ் கலைஞர்களுடன்..



FILM IMPACT RECAP
(சன் இரவு 7.00)



இதுதான்டா இம்சை
(ஞாயிறு இரவு 7.30)



உங்க நேரம்
(ஞாயிறு மாலை 6.30)

கனடாவின் முன்னணி தயர்ழ் நகழ்ச்சீகளை
கண்டுக்க உங்கள் தெர்வு **TAMIL ONE**

TO SUBSCRIBE:

CALL DANIEL

1.866.360.7977

416.817.7977

Rogers Channel 622

Phone: 416-299-0118

வீடு வாங்க, விற்க...

Royal Team ஐ அழைப்பவர்கள்.

19 வருடங்களாக இத்துறையில் முன்னணியில்.
அனுபவம்! அறிவு!! திறமை!!! பொறுமை!!!!

Karu Kandiah FRI. CRES
Real Estate Broker



Ranked # 7 in
All of Canada-2006

Over 30 Team Members Serving in your Area



Praba Jeganathan*



Chandran Sornalingam*



Siya Kandiah*



Charles Deva*



Malini Muhunthan*



Ranjan Francis Xavier*



Naren Sanbasivam*



Joy Emmanuel*



Sri Ganesh Thambaiah*



Ananthi Selvasivam*



Neelan Thambiah*



Paul Premraj*



Austin Flavius*



Ken Seyon*



Sunil Guneratne*



Sara Thangaras*

Finch/Neilson

3+1 Bedrooms, 4 Washrooms
The Parkwood Model. Garage
Access To Basement, Walkout
To Yard. Hardwood Floor
Throughout On Main Level
\$409,900

Steeles & Staines

5 Bedrooms, 3 Washrooms
Approximately 3250 Sqft
Oak Kitchen, 9' Ceiling On
Main Floor, Main Floor Office
Huge Deck
\$499,000

Simcoe/Niagara

3+3 Bedrooms, 4 Washrooms
Spacious 2 Storey Detached
Home W/3 Bedrooms In-Law
Apartment, Upgraded Very
Spacious Kitchen
\$360,000

9th Line/14th

4 Bedrooms, 4 Washrooms
Excellent Boxgrove Community
Built By Starlane Homes Over
3,000 Sq Feet, Double Door
Entry, Main Floor Laundry
\$549,900

**Steeles/Kennedy
Brampton**

3+1 Bedrooms, 2 Washrooms
Beautiful Re-Built Townhouse!
Outstanding Value! Brand
New Basement With 4 Pc
Washroom & Recreation Area
\$199,900

**Salem/Rosland
Ajax**

4 Bedrooms, 3 Washrooms
Stunning 4Br Home In A
Desirable Area & Located On A
Quiet Court. Approx 2114 Sq Ft
Close To Shops, Transit, Hwy 401
\$379,900

**Rosland/Harwood
Ajax**

4 Bedrooms, 5 Washrooms
2Yrs New! An Immaculate
Clean Detached Corner House
Sitting On A Premium Lot Of
Montebello Enclave
\$464,900

Markham/Denison

3 Bedrooms, 3 Washrooms
Brand New Home! Back On
Ravine! Very Convenient
Location. Living/Dining Has
Hardwood Floors.
\$389,900

Mccowan/Denison

5+2 Bedrooms, 3 Washrooms
Stunning House, Monarch
Built. 5 Bedroom, Finished
Basement, Interlocking Driveway
Double Enclosed Porch
\$599,900

**Taunton/Baycliff
Whitby**

4 Bedrooms, 3 Washrooms
Corner Lot 3200 Sq Ft 4Yrs Old
9' Ceiling On Ground Floor
Close To 4 Schools, 3 Parks &
Major Shopping Centres
\$469,000

**Burnumthorpe/Hurontario
Mississauga**

2+1 Bedrooms, 2 Washrooms
Large Balcony With Beautiful
Panoramic View Of The City
Luxury Condo Lifestyle With
State Of The Art 30,000 Sq. Ft
\$319,900

Mccowan/Steeles

2+1 Bedrooms, 2 Washrooms
Luxury Condo, Very Good
Condition, Solarium Can Be
Used As 3rd Bedroom
Close To School, Shopping
\$196,900

Elginmills/Bayview

4+1 Bedrooms, 5 Washrooms
2 Years New Home,
Stone Facing, 2750Sq.Ft.
Backing Trees/Ravine, Dble Dr
Entry, Lots Of Upgrades...!!!
\$699,900

Kennedy/Steeles

3+1 Bedrooms, 3 Washrooms
Beautiful Well Kept Home With
Finished 1 Br Basement. New
Windows & Storm Doors In 2001
Location! Location! Location!
\$ 399,900

Middlefield/Finch

2+1 Bedrooms, 2 Washrooms
Brand New 816 Sq.Ft
(Model R) Low-Rise Condo
Upgraded Laminate Flooring
Close To 24 Hrs Tlc, Gto Square
\$195,000

Markham/Sheppard

2 Bedrooms, 2 Washrooms
Well Maintained Home In
Demand & Convenient Location
Close To School, College,
Shopping, Library & 401
\$184,900

Sheppard/Neilson

2+1 Bedrooms, 2 Washrooms
Well Maintained, Spacious,
Bright 2 Bedroom + Den
Condo In Convenient Location
Close To Tlc, Shops
\$134,900

BRAND NEW CONDO IN MARKHAM

Midland & Steeles
1 or 2 Bedrooms
From 600 to 1138 Sq.Ft
CALL FIRST TO GET THE BEST UNIT
Karu Kandiah
for more info.
416-616-7278



Kumar Varatharajah*



Raj Ariyam*



Ganesh Thangarajah*



Meera Ram*



Ramanan Ramachandran*



Sajanthan Shan*



Vithi Thillainayaham*



Ragu Paramsothy*



Roger Kuhan Thambiah*



Nitharshan Kumar*



Saba Ganeash*



Kannan Kankesu*



Siva Ratheesan*



Murali Kanagasbai*



Dir: 416-284-5555

Bus: 416-284-4751 (24 Hrs)
Toll Free: 1-888-766-4456
E-Mail: karuroyalteam@yahoo.ca
Visit: www.royalteamonline.com
880 Ellesmere Rd, Suite 203, Toronto

அரசு வங்கியும் அற்புதப் பழமும்

RBC vs RIM

**மாறன்
செல்லையா**

- நிதி திட்டமிடல் ஆலோசகர் -



அண்மையில் ஒரு நண்பருடன் பேசிக் கொண்டிருந்தபோது பல தடவைக்கு மேல் நமது உரையாடலில் அவரது BlackBerry குறுக்கிட்டது. அதைப் பற்றிக் கருத்துக் கூறிய அவர் நல்லதொரு கையடக்கமான கருவி வியாபாரத்திற்கு நல்ல உதவி என்றார். நகரிலே பிரபலமான ஒரு வர்த்தகரான அவரிடம் இக்கருவியை செய்வது யார் தெரியுமா எனக் கேட்டேன். அதற்கு அவர் என்ன சீனர் அல்லது அமெரிக்கர் தான் இதைச் செய்வார் என்றார்.

இல்லை. அவருக்கு கூறிய பதில்கள்தான் இங்கு கட்டுரையாகத் வடிவம் பெற்றுள்ளது.

இந்த BlackBerry கருவில் Water Loo, Canadaவில் இருக்கும் Research In Motion (RIM) என்ற நிறுவனத்தால் செய்யப்படுகின்றன. உலகெங்கணும் பாவிக்கப்படும் இந்த கருவிக்கு அண்மையில் சீனச் சந்தையிலும் அனுமதி வழங்கப்பட்டதுள்ளது.

1998 இல் ஆரம்பிக்கப்பட்ட இந்த நிறுவனம் Pager என்னும் பழமையான கருவியை Interactive Pager ஆக மாற்றி விற்பனை செய்யத் தொடங்கியது. இவர்களது முதலா

வது உற்பத்தி Interactive Page 950 என்பதாலும் பின்பு பல மாற்றங்களுக்குப் பிறகு 1999இல் BlackBerry உற்பத்தி செய்யத் தொடங்கினார்கள். இந்த கருவியில் ஒவ்வொரு ஆண்டும் பல மாற்றங்களைச் செய்து பலரும் பாவிக்கும் வண்ணம் மாற்றியிருக்கிறார்கள். இந்த BlackBerryஇன் உபயோகத்தைத் தடைசெய்தால் அமெரிக்க அரசாங்கம் நின்றுவிடும் என்ற அளவில் இதன் உபயோகம் அதிகரித்துள்ளது. இதன் அத்த உபயோகம் காரணமாக BlackBerry என்பது ஒரு வினைச் சொல்லாகவும் மாறும் அளவிற்கு வந்துவிட்டது. உதாரணமாக III BlackBerry you an answer to night என்ற வழக்கு உருவாகிவருகிறது.

இந்த நிறுவனத்தின் ஆரம்பம் இப்படி இருக்க அண்மையில் இந்த நிறுவனத்தின் பங்குகள் சந்தை பெறுமானம் \$67.35Billionஆக வந்த நிலையில் இதுவரை காலமும் \$67.49 Billion பெறுமதியுடன் Toronto சந்தையில் முடிசூடா மன்னாக இருந்த Royal வங்கியின் இடத்திற்கு ஒரு போட்டியை RIM கொடுக்கிறது.

இந்த இரு பெரும் நிறுவனங்களும் முதன்மையிடத்தை தக்கவைத்துக் கொள்ள இனிவரும் காலங்களில் கடும்கு போட்டியாக இருக்க கப்போகிறது. இந்த நேரத்தில் ஒரு நல்ல கேள்வி அந்த நண்பர் கேட்டார். எந்த நிறுவனத்தில் பணத்தைப் போடுவது ஆதாயம் என்று. எந்த நிறுவனம் போடும் பணத்திற்கு உத்தரவாதத்துடன் எதிர்காலப் பாதுகாப்பையும் வழங்கும்?

ஒருபுறம் மிக வேகமாக விலை உயரும் பங்குகளைக் கொண்ட, வேகமாக வளர்ந்து அண்மையில் சீனச் சந்தையிலும், கருவிகளை விற்க அனுமதியைப் பெற்றுவிட்ட நிலையில், சீனாவின் கை பட்டதெல்லாம்

கூடுதலானவர்கள் 2007ல் 147% வளர்ச்சியடைந்த RIM பங்குக்கே ஆதரவு தருவார்கள். ஏனென்றால் Royal இன் பங்குகள் 2007 ல் 5% சரிவு கண்டுள்ளது. வேகமாக



பொன்னாகும் எனக் கூறும்பலர் RIM கட்டாயம் வெற்றி பெறும் எனப் பந்தயம் கட்டலாம்.

மறுபுறம் கனடாவில் மிக பெரிய நிதி நிறுவனமாய் ஒரு முதிர்ச்சியடைந்து இலாபம் குறைந்து போகும் நிலையில் அண்மையில் Sub Prime கடன்களால் மென்மையடைந்த நிலையில் Royal வங்கி.

RIMஐபோல வளரும் நிறுவனங்கள் அரிதாக இருக்கையில் RIM இன்னும் உயர்வு அடைவது தவிர்க்க முடியாதது என்று UBS ஆய்வாளர் Jeffery தெரிவித்துள்ளார். இன்னும் 12மாத காலத்தில் RIM பங்கு \$150ஐ அடையும் என எதிர்வு கூறியுள்ளது. இந்த \$150 விலை தற்போதைய விலையை விட

26ம் பக்கம் பார்க்க...

வீடு வாங்க விற்க இலவச ஆலோசனைக்கு

அழையுங்கள்

மங்கா அருணாசலம் 416.816.8775

Unique Financial & Business Solutions Inc.

One Stop for all Your Financial Needs

We Offer

- FREE Mortgage Consultation
- Residential & Commercial
- Business Loan & Personal Loan
- Real Property Marketing
- Life Insurance
- All Accounting and Bookkeeping services

Harry
416.856.4276

Kannan
416.854.6183

Lingan
416.830.2700

COMMERCIAL MORTGAGE

- Commercial Interest starts from 5.5%
- New Business Loans
- Bussiness Loans
- New Plazas

இலவச ஆலோசனையுடன் வீட்டுக்கான கடனுதவிப்பை

- 1st & 2nd Mortgage
- Commercial Mortgage
- Re-Finance to get rid of your loans
- Bridge Financing
- Cottage Properties Financing
- Up to 90% LTV
- Non-Permanent Residents
- Rental Properties Financing
- Self-Employed
- No Money Down Mortgage



K.N. KANNAN

Mortgage Consultant

Tel: 416-854-6183

Montréal: 1-514-787-9486

Office: 416.273.8232

Fax: 416.214.1999

inviskana@gmail.com, www.invis.ca

invis

HSBC 
The world's local bank

FIRST NATIONAL
FINANCIAL LP 

INTERBAY
FUNDING, LLC 

90 Kennedy Rd. S., Unit C, Brampton
701 Evans Ave., Suite 600, Toronto, On M9C 1A3

Head Office:
GTA Square 256 & 257 - 5215 Finch Avenue East, Scarborough, ON. M1P 5H4
Branch: 16 - 2857 Lawrence Avenue East, Scarborough, ON. M1P 2S9

‘வீடு’ வரை உறவு! ‘வீதி’ வரை மனைவி!

‘காடு’ வரை பிள்ளை! ‘கடைசிவரை’ காப்புறுதி!



சென்ற இதழில் குறிப்பிட்ட அணுகுமுறை ஒரு சில வாசகர்களுக்கு மேலதிக தெளிவான விளக்கம் தேவைப்பட்ட காரணத்தால் தொலைபேசி மூலம் தொடர்பு கொண்டார்கள். அதனை உங்கள் எல்லோருடனும் பகிர்ந்து கொள்ள விரும்புகிறேன்.

உங்கள் பிள்ளைகளுக்காக மாதாமாதம் கிடைக்கும் அரசாங்க சலுகைப் பணம் (Chil Tax Benefit) அல்லது நீங்கள் மாதாமாதம் கட்டவிருக்கும் கட்டுப்பணம் \$300 என்று கருத்தில்கொள்வோம். இந்தப் பணத்தை வங்கியில் காப்புறுதி நிறுவனம் மூலம் மனுச்செய்யும் கடன் \$75,000 என்றும் கருத்தில் கொள்வோம். இந்த \$75,000 வருடா வருடம் 8வீத தொடர் வட்டியைக் கொடுக்கும்மேயாயின் பின்வரும் கணிப்பை மேற்கொள்வார்கள். அதாவது சேமிப்பு வளர்ச்சியை கையாளுவதற்கு ஆங்கிலத்தில் “Rule Of 72” என்ற முறையை கையாளுவார்கள். இதன்படி “72” இனை வட்டிவீதமான “8” இனால் வகுத்தால் கிடைக்கும் விடை “9”. இதன்படி “9” வருடமுடிவில் உங்களது புதிய சேமிப்பு இரட்டிப்பாகும். அதாவது \$ 150,000. இந்த புதிய தொகையான டொலர் 150,000 இன்னும் 9 வருடங்களால் இரட்டிப்பாகும். (அதாவது டொலர் 300,000) சுருங்கக் கூறின் “18” வருட முடிவில் உங்களது புதிய சேமிப்பு டொலர் 300,000. இந்த

டொலர் 300,000இல் ஆரம்பத்தில் வாங்கிய டொலர் 75,000 இனை திரும்பவும் கடன் வாங்கிய வங்கிக்கு கையளித்த பின் மீதி டொலர் 225,000 உங்களது சேமிப்பாகும். பிள்ளைகளுக்கான மாதாந்த சலுகைப் பணம் உங்களது மேலதிக சம்பளம் காரணமாக கிடைக்காத பட்சத்து உங்கள் வதியும் வீட்டை திரும்பவும் அடமானம் செய்து தேவையான பணத்தை பல்வேறு சேமிப்புக்

பாட்டுக்குள் எப்போதும் இருக்குமேயொழிய “பிறரின்” அதிகாரத்தில் அல்ல என்பதும் குறிப்பிடத்தக்கது.

(4) வங்கிகளை பொறுத்த மட்டில் வதியும் வீட்டிற்கு மட்டுமே அடமானக் காப்புறுதிக்கு மனுச் செய்யலாம். உங்கள் பெயரில் வேறு வீடுகள் இருக்குமேயாயின் அடமானக் காப்புறுதிக்கு மனுச் செய்யமுடியாது. இதன்

தொடர் - 6

காப்புறுதியாக மனுச் செய்யலாம். இதன் பிரகாரம் உங்களுக்கு திடீர் மரணம் ஏற்பட்டாலும் கிடைக்கும் மரண இழப்பீட்டுப் பணமான “DEATH CLAIM” வருமான வரியின்றிக் கிடைக்கும் பணம் என்றபடியால் தேவையான வருமானவரியினைக் கட்டிவிட்டு மீதிப்பணத்தை வாரிசுதாரர் தமது தேவைகளுக்கு உபயோகப்படுத்தலாம். அத்துடன் தனித்தனியே அடமானக் காப்புறுதிக்கு மனுச் செய்து கட்டும் பணத்தைவிட மொத்தமாக மனுச் செய்யும் கட்டுப்பணம் ஏறத்தாழ மூன்றில் இரண்டு மடங்காக இருக்கும். இதற்கான காரணம்

● ஒவ்வொரு காப்புறுதி ஒப்பந்தத்திற்கும் அறவிடும் “POLICY FEES” (இது வருடம் டொலர் 65 இலிருந்து டொலர் 90 வரை வேறுபடும்)

● பொதுவாகவே மேலதிக தொகைக்கு மனுச்செய்யும்போது நீங்கள் கேட்காமலேயே காப்புறுதி நிறுவனம் வழங்கும் கழிவுக் கட்டணம் (அதாவது DIS-COUNTED RATE OR POLICY BANDING)

(5,6) வங்கிகளை பொறுத்தவரை வாங்கிய வீட்டை விற்றவுடன் அல்லது கொடுத்த அடமானக்கடன் காலவரை முடியும் தறுவாயில் இன்னுமோர் வங்கிக்கு அல்லது பிரத்தியோக நிறுவனத்திற்கு அடமானக் கடனை மனுச் செய்தால் ஆரம்பத்தில் கொடுத்த

“ பிரத்தியேக நிறுவனங்களைப் பொறுத்தவரை ஆரம்பத் தொகை, மாதாந்தக் கட்டுப்பணம் எக் காரணத்தையிட்டும் மாறாது. மேலும், வருடா வருடம் பணம் செலுத்தினால் ஏறத்தாழ ஒரு மாதத்திற்கான கட்டுப்பணம் கழிவாக இருக்கும் ”

களை அடக்கிய சேமிப்புத்திட்டத்தில் ஆரம்பித்து அதிலிருந்து கிடைக்கும் ‘வருமான வரிக்கு உட்பட்ட’ பணத்தை டொலர் 75,000 கட்டுக்கான வட்டிப்பணமாக மட்டும் உபயோகப்படுத்தினால் இந்த வட்டிப்பணம் வருமான வரிலிக்குக்கு உட்பட்டது. இந்த ஒழுங்கு மூலம் வருமானவரி இலாகாவிற்கு கட்ட வேண்டிய தொகையை முற்றாகத் தவிர்க்கக்கூடிய அல்லது குறைக்கக் கூடிய சாத்தியக்கூறு உண்டு. மேற்கூறிய ஏற்பாடு முற்றிலும் பெற்றோராகிய உங்கள் கட்டுப்

காரணமாக இந்த வேறு வீடுகளை விற்கும் பட்சத்தில் கிடைக்கும் மேலதிக பணம் UNEARNED INCOME அதாவது சம்பாதித்த பணத்தை விட்டுக் கிடைக்கும் மேலதிக பணமாகக் கருதி அதற்குத் தக்கபடி வருமான வரி விதிக்கப்படும். மாறாக, காப்புறுதி நிறுவனத்திலிருந்து மனுச் செய்யும் பிரத்தியேக அடமானக் காப்புறுதியில் வதியும் வீட்டிற்கான அடமானக் கடனைவிட மேலதிக வீடுகளின் அடமானக் கடனையும் சேர்த்து மொத்தமாக ஒரே அடமானக்

26ம் பக்கம் பார்க்க...

சக்தி என்றால் காப்புறுதி



1983ஆம் ஆண்டிலிருந்து காப்புறுதித்துறையில் முழுநேர நெறியான சேவை

“சகல காப்புறுதி நிறுவனங்களினதும் பிரதிநிதி”

- ▶ பாரபட்சமின்றி எந்த நிறுவன திட்டமாக இருப்பினும் தெளிவான துல்லியமான இலகுவில் கிரகிக்கும் வண்ணம் விளக்கம்.
- ▶ 9000 இற்கும் மேற்பட்ட திருப்திகரமான வாடிக்கையாளர்கள்
- ▶ 90க்கும் மேலான துரித காப்புறுதி இழப்பீடுகள்.
- ▶ எனது வாடிக்கையாளர் பட்டியலில் ஒருசில
 - வருமான வரி இலாகா, கணக்கியல் சோதனையாளர்கள் (Revenue Canada Auditors),
 - நிதியமைச்சு அதிகாரிகள் (Ministry of Financial Services),
 - காப்புறுதி பிரதிநிதிகள், அவர்கள் குடும்ப அங்கத்தவர்கள், முதியோர், சிறார்கள்,
 - பிரபல வர்த்தகர்கள், குடும்பத்தவர்கள்,
 - பிரபல எழுத்தாளர்கள்,
 - வைத்தியர்கள்,
 - வழக்கறிஞர்கள்
- ▶ 85 வயதுக்குட்பட்ட எவருக்கும், எச்சுழ்நிலையிலும், நிச்சயமாக காப்புறுதியளிக்கும் திறமை (நிறுவனங்களின் நிபந்தனைப்படி)
- ▶ எக்காப்புறுதித் திட்டமாக இருப்பினும், விளக்கத்துடன் மன ஆறுதல் திட்டமாக பெற்றிட தயங்காமல் நாடுங்கள்
- ▶ மருத்துவ ரீதியின்றி 275,000 வரை காப்புறுதி

- சக்திவேல் -

தொலைபேசி: 416.706.3530, 905.428.9299, 905.763.8912

Fax: 905.428.9307 Email: george14@sympatico.ca

மன்னிக்கவும்!

வாகனக் காப்புறுதி (Car Insurance), தீ காப்புறுதி (Fire Insurance) செய்வதில்லை!

வீடு வாங்க விற்க



Alen Sivasambu

Sales Representative

Please Call Alen :
905-822-5000

Fax: 905-822-5617



alen@sutton.com

அரசு வங்கியும் அற்..

23ம் பக்கத் தொடர்ச்சி...

21% உயர்வாகும்.

ஆனாலும் எல்லா ஆய்வாளர்களும் Rim க்கு இன்னும் இடம் இருக்கிறது என்பதை ஒத்துக் கொள்ளவில்லை. Chris Umias towski என்ற TD வங்கியில் சேர்ந்த ஆய்வாளர் Rim வளர்ச்சியில் பெரும்பகுதி முடிந்துவிட்டது. சீனாவில் அறிமுகப்படுத்தப்பட்ட போதிலும் அடுத்த 12 மாதங்களுக்குள் இலாபத்தில் பெரிய தாக்கம் ஏதானையும் அது தராது என தெரிவித்துள்ளார்.

முதலீட்டாளர்களின் எதிர்பார்ப்பு அதிகமாக இருக்கும் போது உயர்ந்து செல்லும் Rim, அந்த எதிர்பார்ப்பில் ஒரு தடங்கல் வரும் போது விலை அதலபாதாளத்தை நோக்கி வந்துவிடும். இந்த இடத்தில் Rimன் பங்குகள் இரண்டு அல்லது மூன்று மடங்காகலாம். ஆனால் இங்கு இடர் அதிகம்.

ஆனால் Royal வங்கியைப் பொறுத்தமட்டில் அடுத்த ஆண்டுமே இரண்டு மூன்று மடங்காக வளரும் சாத்தியமே இல்லை. முதலீட்டாளர் மத்தியில் Royal பற்றி எதிர்பார்ப்பும் குறைவு. ஆனால் படு வீழ்ச்சியடையக் கூடிய இடர் அதற்கு இல்லை. காலாண்டுக்கு ஒரு முறை dividends கூட உண்டு. Rim Dividends கொடுப்பது இல்லை. ஆகவே Royal வங்கி பாதுகாப்பானது.

இதனைக் கேட்டதும் நண்பர் சொன்னார் இருந்தாலும் Rim என்றால் விரைவில் பணம் பணலாம் என்றார். நான் அவருக்கு 2001இல் Nortel எனத் தொடங்க உஸ்... இது மனைவிக்குகூட No Tell என்று எழுந்து விட்டார்.

2001 Nortelல் அனுபவப்பட்டவர்கள் உண்மையில் அறியப்பட்டதைவிட மிக அதிகம் போலிருக்கிறது.

வீடுவரை உறவு வீதி வரை...

25ம் பக்கத் தொடர்ச்சி...

அடமானக் காப்புறுதி ரத்து செய்யப்படும். அதை நீங்கள் தடுக்கவோ, மாற்றவோ முடியாது. காரணம் இந்தக் காப்புறுதியின் முகாமையாளர், வாரிசுதாரர் இரண்டுமே வங்கியேயொழிய நீங்களல்ல. பதிலாக பிரத்தியேகமாக மனுச்செய்யும் காப்புறுதி தற்காலிக தேவைகளான பிள்ளைகளின் படிப்பு, அடமானக்கடன், வேறு கடன்களை நிவர்த்தி செய்வதற்கு எடுத்த காப்புறுதி என்றபடியால், இதன் முகாமையாளர் நீங்கள் என்ற முறையில் உங்களது அனுமதியுடன் ஆயுட்கால காப்புறுதிக்கு "70" அல்லது "75" வயதிற்கு முன் மருத்துவ ரீதியின்றி மனுச் செய்யலாம். இதற்கான கட்டுப்பணத்தை நீங்களோ, உங்கள் பிள்ளைகளோ அல்லது உங்கள் தேகநலனைக் கவனிக்கும் எவரும் மாதாமாதம் அல்லது வருடாவருடம் கட்டிக்கொண்டு வரலாம்.

(7,8,9,11) வங்கிகளை பொறுத்தவரை ஒரேயொரு காப்புறுதி நிறுவனத்துடன் மட்டுமே ஒப்பந்தம் செய்திருப்பார்கள். இதன் காரணமாக அவர்கள் உங்களுக்குக் கொடுக்கும் விண்ணப்பப் பத்திரத்தில் சுருக்கமாக கேட்ட தேகநிலை பற்றிய கேள்விகளுக்கு மட்டும் நீங்கள் "ஆம்" அல்லது "இல்லை" என்று பதில் கொடுக்க வேண்டும். ஏதாவது காரணத்தையிட்டு "ஆம்" என்று தேக நலன் காரணத்தையிட்டு பதில் கொடுத்தால் காப்புறுதி நிராகரிக்கப்படும். இதற்கான சரியான காரணமும் அறிய முடியாது. அதேநேரம் காப்புறுதியளிக்கப்பட்ட பின் உங்களுக்கு மரணம் ஏற்படின் இதற்கான விபரங்களை அறிய வங்கியை நாடமுடியாது. காரணம் உங்கள் பிரதிநிதி வங்கியில்ல. அத்தருணம் வங்கிமூலம் ஆரம்பத்தில் செய்த நிறுவனத்தை அணுகினால் அவர்களுக்கு உங்கள் தேகநலன் பற்றிய முழுவிபரமும் தெரியாதபடியால் அப்போதுதான் மரணம் அடைந்தவரின் முழுதேகநிலை விபரங்களை அவரது வைத்தியரிடமோ அல்லது

வைத்தியசாலைகளை அணுகி விபரங்களை சேகரித்து அதன் பிரதிபலிப்பாக நிராகரிக்கக் கூடிய சாத்தியக் கூறும் உண்டு.

பதிலாக, "பிரத்தியேகமாக" மனுச்செய்யும் காப்புறுதியைப் பொறுத்தவரை ஆரம்பத்திலேயே சகல விபரங்களை, மேலதிக விபரங்களைக் கொடுத்து "மருத்துவ ரீதியாக" காப்புறுதி ஒப்பந்தம் ஒருவித நிபந்தனையின்றி அல்லது தேகநிலை காரணமாக ஓரளவு மேலதிக அறவீட்ட மாதக் கட்டுப்பணத்துடன் (RATED) நிபந்தனைகளுடன் (AMENDMENTS) ஒப்பந்தம் அளிக்கப்படும். இந்த மாதிரியான உறுதியாக ஒப்பந்தம் அளிக்கப்படும் திட்டம் பல்வேறு நிறுவனங்களின் காப்புறுதி நிபுணர்களால் மட்டுமே கொடுக்கமுடியும் என்பது குறிப்பிடத்தக்கது. அத்துடன் மரண இழப்பீட்டை கவனிப்பதிலும் இவர்கள் துரிதமாக செயற்பட்டு உங்களுக்கு மன ஆறுதல் திட்டத்தைக் கொடுப்பதிலும் தீவிரமாக இருப்பார்கள்.

"வங்கிகளைப் பொறுத்தவரை" வீட்டு "அடமானக்கடனுக்கு நீங்கள் வட்டி கட்டுவதனால்" அவர்கள் மூலம் மனுச்செய்யும் காப்புறுதித் தொகைக்கும் வட்டி கட்டவேண்டும். இந்த அடமானக் கடன் குறையக், குறைய காப்புறுதித் தொகையும் அதற்கேற்ப குறைந்து கொண்டு போனாலும் மாதாந்தக் கட்டுப்பணத்தில் ஒருவித மாற்றமும் இருக்காது.

பிரத்தியேக நிறுவனங்களைப் பொறுத்தவரை ஆரம்பத் தொகை, மாதாந்தக் கட்டுப்பணம் எக்காரணத்தையிட்டும் மாறாது. மேலும், வருடாவருடம் பணம் செலுத்தினால் ஏறத்தாழ ஒரு மாதத்திற்கான கட்டுப்பணம் கழிவாக இருக்கும் என்றால் மிகையாகாது.

(10) நீங்கள் திருமணமானவராகவும் மனைவியார் முழுநேர வீட்டுவேலை மட்டும் செய்ய வராயின் வங்கிமூலம் மனுச் செய்யும்போது உங்களுக்கு மட்டுமே அடமானக் காப்புறுதி வழங்கப்படும். காரணம், நீங்கள் சம்பள

வேலை செய்வதனாலும் உங்கள் மனைவி சம்பளமில்லா வீட்டு வேலை செய்வதனாலும் உங்களுக்கு மட்டும் காப்புறுதியளிக்கப்படும்.

ஆனால் பிரத்தியேகக் காப்புறுதியில் இருவருமே மனுச் செய்யலாம். காரணம், கனடாவில் சட்ட ரீதியாக இருவரும் ஒரே வீட்டில் மொத்தத்திற்கு மேல் இருப்பவராயின் இருவருக்கும் வீட்டின் பெறுமதியில் சம உரிமை உண்டு. இதன் காரணமாக தகுந்த காரணங்களைக் காட்டி இருவருக்கும் சரியான அடமானக் காப்புறுதித் திட்டத்தை ஒருங்கிணைந்த காப்புறுதியாக எடுக்காமல் (JOINT POLICY) தனித்தனியாக காப்புறுதித் திட்டத்திற்கு (SINGLE LIFE) மனுச் செய்வதனால் எதிர் காலத்தில் எக்காரணம் கொண்டும் "குலையாத" காப்புறுதித் திட்டமாக எப்போதும் நிம்மதியைக் கொடுக்கும் காப்புறுதித் திட்டமாக வழக்கறிஞருள்ள ஈடுபாடின்றி வைத்திருக்கலாம்.

அத்துடன் வங்கி மூலம் அணுகும் அடமானக் காப்புறுதித் திட்டத்திற்கு உங்கள் வயது 55ற்கு குறைவாக இருக்கவேண்டும். அடுத்த இதனில் "பரபரப்பாக" பேசப்படும் "UNIVERSAL LIFE" பற்றி ஆராய்வோம். பதிலாக பிரத்தியேகமாக மனுச் செய்யும் அடமானக் காப்புறுதித் திட்டத்திற்கு உங்கள் வயது "70"ற்கு குறைவாக இருக்கவேண்டும்.

தொடரும்.... ■ ■ ■

வீடு பத்திரிகையில் விளம்பரம் செய்வீர். வணிகத்தின் எல்லைகளை விரிவாக்குவீர்!

416-400-6406

வீடு வாங்க, விற்க...

ROYAL LEPAGE
Connect Realty, Brokerage
INDEPENDENTLY OWNED AND OPERATED



SIVA KANDIAH
Sales Representative
CELL: 416 301 9540
BUS: 416 284 4751(24 Hrs)



Finch/Neilson
- 3+1 Bedrooms, 4 Washrooms
- Garage Access To Basement
- Walkout To Yard. Fenced Yard
- Hardwood Floor Throughout On Main Level

\$ 409,900



Steeles & Staines
- 5 Bedrooms, 3 Washrooms
- Oak Kitchen, 9' Ceiling On Main Floor, Main Floor Office,
- Upgraded Designer Broadloom Including Designer Rugs

\$ 499,000



Ellesmere/Orton Park
- 4 Bedrooms, 2 Washrooms
- Excellent 4Br Condo* Bright And Clean Family Home
- Steps To Ttc, Walk To Schools, Parks And Minutes To 401

\$ 235,000



Markham/Denison
- 3 Bedrooms, 3 Washrooms
- Location! Location! Location!
- Brand New Home! Back On Ravine
- Living/Dining Has Hardwood Floors

\$ 389,900



Keele/Finch
- 2 Bedrooms, 1 Washroom
- Extra Large 2 Bdrm Condo Aptl
- Open Concept Lr & Dr With Sunken Lr W/Out To Balcony
- Close To York U, Ttc, Shopping

\$ 144,900



Finch/Middlefield
- 2 Bedrooms, 2 Washrooms
- Low Maintenance Bright Corner Unit
- 677Sq Ft Plus 119 Sq Ft Deck
- Close To Ttc, Hwy 401/407.

\$ 179,900



Birchmount/Finch
- 3 Bedrooms, 1 Washroom
- Clean, Bright, Spacious. This Corner Unit Features Newly Painted Walls & New Laminate Floors Throughout

\$ 149,900



Kennedy/Steeles
- 3 Bedrooms, 1 Washroom
- Location! Location! Location!
- Outstanding Value Beautiful Rebuilt Town House Almost Everything Redone 4 Years Ago

\$ 199,000



Midland/Eglinton
- Medical Clinic/Dental
- 1,600 Sq Ft Total Area
- Finished Basement(800 Sq Ft.)
- High Traffic Location With Superior Interior Finishes With Multiple Offices And Training Rooms And Reception Areas

Asking \$ 749,000

-Hey ! This Guy Can Do It Better-

Pirabaa Nallathamby (Babu)

Sales Representative



Tel: 416.264.0101

Cell: 416.399.8093

Fax: 416.261.1519

Email: nvpiraba@hotmail.com

262 Markham Road, Scarborough, ON M1J 3C5

பூவரசம் பொழுது 2007

வெற்றி பெற

வாழ்த்துக்களோடும்



THINKING OF BUYING OR SELLING
"HOME OR BUSINESS"



புதிய வீடுகளை...

9ம் பக்கத் தொடர்ச்சி...

அமைப்பாளர்கள் இதனையே நடைமுறையில் வைத்திருக்கிறார்கள். ஆனால் முடிந்தளவு வீட்டின் உட்புறப் பகுதிகளை ஹார்ட்வூட்



Parquet floor

ஆக மாற்றுவதால் பல வித நன்மைகள் உண்டு.

- தூசினால் ஏற்படக்கூடிய ஒவ்வாமைக்கு உகந்தது.
- பரமரிப்பு சுலபம்.
- சுவாசம் சம்பந்தப்பட்ட ஆஸ்த்மா போன்ற நோய்களின் உக்கிரத்தைக் குறைக்கவல்லது.
- வீட்டிற்கு அழகும் மதிப்பும் தரவல்லது.

போன்ற பலவித நன்மைகள் ஹார்ட்வூட் போடுவதால் ஏற்பட வாய்ப்பு இருக்கிறது. ஆனால், இவற்றைக் கட்டிட அமைப்பாளர்களிடம் இருந்து பெறுவதானால் அதற்கான செலவு பல மடங்காக இருக்கும்.

நல்ல தரமுள்ள ஹார்ட்வூட் அமைப்பாளர் மூலம் போடுவதற்கு சதுர அடிக்கு 12 டொலரிலிருந்து 18 டொலர் வரை செலவுழிக்கவேண்டிய நிலை உருவாகும். ஆனால், இதனை வெளியார் மூலமாகச் செய்வதானால் சதுர அடிக்கு 2.99 டொலரில் இருந்து 10 டொலர் வரையான செலவே ஏற்படும்.

கட்டிட அமைப்பாளர்கள் மூலம் போட்டால்

வேலை தரமாக இருக்கும் என்ற பொதுவான கருத்து தவறானதாகும். எத்தனையோ புதிய வீடுகளில் ஒரு வருட பரிசோத



Laminating floor

னையின்போது ஹார்ட்வூட் பதித்த விதத்தில் பல தவறுகள் கண்டுபிடிக்கப்பட்டு, அவற்றைத் திருத்துவதற்கு அனுபவமும், சில இடங்களில் அவற்றைத் திருப்பிப்போடுவதற்கு அனுபவமும் எனக்குண்டு. எனவே, வெளியாரை நாடும்போது, தரமானவர்களை நாடினால் அத்தகைய பிரச்சினைகளில் இருந்து விடுபட முடியும். தற்போது பலத்த போட்டி காரணமாக மலிவான விலையில் நாமே பிறரைக் கொண்டு செய்வதே மிக இலாபகரமானதாகும்.

ஹார்ட்வூட் நிலத்தில் பல வகைகள் உண்டு. வசதிக்கும் சூழ்நிலைக்கும் ஏற்றவாறு பொருத்தமானவற்றைத் தெரிவுசெய்தல் நல்லது. மாதிரிப் படங்கள் கீழே தரப்படுகின்றன.



உலகத் தமிழர் சமூக நூலகம் உங்களை அழைக்கிறது!

புலம்பெயர் நாடுகளிலேயே மிகப் பெரிய நூலகம்!

15,000க்கும் மேற்பட்ட தமிழ் நூல்கள்!

சிறுவர் முதல் பெரியோர்வரை

பயன்பெறக்கூடிய நூல்கள்!

வருடமொன்றிற்கு 200க்கும் மேற்பட்ட

புத்தகங்களை

வாசிக்கக்கூடிய அதிர்ஸ்டம்!

இணையத்தளம்

www.tamilibrary.ca ஐப்

பார்வையிடுங்கள்.

இன்றே அங்கத்தவராகிப் பயன்

பெறுங்கள்.

தொடர்புகளுக்கு:

39, Cosentino Dr.

Scarborough, ON

M1P 3A3

Midland/Progress

Tel: (416) 335 0622

Home Inspection
Vela Subramaniam
 Certified Home Inspector
 Optimal Home Inspection Services
Tel: 416-786-0760
416-299-0700
 E-Mail: vela.ohis@gmail.com
 Web: www.ohis.ca

அதிஸ்டசாலி குகன் அவர்களுக்கு என் வாழ்த்துக்கள்

வீடு விற்பனை முகவர் பஞ் சொக்கலிங்கம் அவர்களின் வாடிக்கையாளர்களுக்கிடையே நடாத்தப்பட்ட அதிஸ்டக்குலுக்கலின் மூலமாக ஸ்காபரோவைச் சேர்ந்த திரு. குகநேசன் கோபாலசிங்கம் அவர்கள் புத்தம் புதிய 2008 Toyota Corolla கார் ஒன்றினைப் பரிசாகப்பெற்றார்.



வாடிக்கையாளர்களின் திருப்தியே எனது வெற்றி

- பஞ் சொக்கலிங்கம் -

சர்க்கரைக்

கொல்லி...

**இராஜசேகர்
ஆத்தியப்பன்**



சென்ற இதழில் உணர்வுக்கொல்லி நோயான நீரிழிவு (சலரோகம்) (அ) சர்க்கரை நோய் என்று அழைக்கப்படும் டயாபடீஸ் பற்றி வெகு சுருக்கமான தகவல்களைப் படித்துப் பயன்பெற்றிருப்பீர்கள். நோயின்தன்மையை அறிந்தவர்கள் தீர்க்கும் வழியையும் சொல்ல வேண்டுமல்லவா? தாய்வீட்டிலிருந்து தாராளமாய்த் தகவல்களை அள்ளித் தருகின்றோம். பின்பற்றி சுகம்பெற தாயுள்ளத்தோடு வாழ்த்துகின்றோம்.

	காலை	மதியம்	மாலை
Bepsonil	2	0	2
Aerolive	1	0	1
Spiruline 500mp	2	0	2

தெரிவு 1:

பெப்சோனில் & ஏரோலிவ் இவ்விரண்டும் அரவிந்த் பார்மாவினால் தமிழகத்தில் தயாரிக்கப்படுகின்றது. 'ஸ்பைருலினா' எங்கு வேண்டுமென்றாலும் பெற்றுக் கொள்ளலாம்.

மேற்படி மருந்துகளை தொடர்ச்சியாக எட்டு மாதங்கள் எடுக்க வேண்டும். தினமும் '20' நிமிடங்களாவது எளிய உடற்பயிற்சி செய்ய வேண்டும். இதனுடன் 'மதுமேக லேகியத்தை யும்' சேர்த்துக் கொண்டு 'மதுபானத்தை' முற்றிலும் தொடாமலிருந்தால் இரண்டாவது வகை (இன்கலின் சாராதது) சர்க்கரை நோய் முற்றிலும் குணமாகும்.

	காலை	மதியம்	மாலை
Cap.Diabcare	2	0	2
கருஞ்சீரக எண்ணெய்	1/2கரண்டி	0	1/2கர
Cap. Spirulina	2	0	2

தெரிவு 2:

- தொடர்ந்து ஏழு மாதங்கள் எடுக்க வேண்டும்
- கண்விழித்தல், மதுபானம் கூடாது
- உடற்பயிற்சி, உறக்கம், உடலுறவு, உணவு இவைகளை முறைப்படுத்த வேண்டும்.
- பூரண சுகம் உத்திரவாதம்.

Diamaxol	
TurmericForce	- 3 மாதங்களுக்கு
Cinnam Force	
Spirulina	- 3 மாதங்களுக்கு
வல்லாரை	
Turmeric Force	- 3 மாதங்களுக்கு
கரிசாலைக் கற்பம்	- 1 மாத்திற்கு

தெரிவு 3:

இந்தத் தெரிவானது, நீரிழிவு மற்றும் கொலஸ்ட்ரால் நோய்களுக்கும் சேர்த்துப் பயன்பெறக் கொடுத்துள்ளோம்.

தெரிவு 4:

சலரோகத்தினால்	ஆண்மைக்	குறைவும்	
காலை	மதியம்	மாலை	
Cap.Dial Forte	2	0	2
Cap.Afrojet	1	0	1
Tab. Adizoa	1	0	1
Cap. Aeroliv	1	0	1

சோர்வும் சேர்ந்து காணப்பட்டால் இந்தத் தெரிவு உதவி செய்யும். தொடர்ந்து '8' மாதங்கள் எடுக்க வேண்டும்

	காலை	மதியம்	மாலை
Cap. Diapex	1	0	1
Cap.Herbolina	1	0	1
அமுகரா சூரணம்	1/2t.sp	0	1/2t.sp

தெரிவு 5:

தொடர்ந்து 10 மாதங்கள் எடுக்க நல்ல சுகம் கிட்டும்.

தெரிவு 6:

Debonil இது ஒரு ஹோமியோபதி மருந்து. இதனைத் தொடர்ந்து 6 மாதங்கள் எடுக்க வேண்டும். காப்பி, தேநீர் போன்ற பானங்கள் கூடாது. வீட்டில் ஊதுபத்தி, சாம்பிராணி உபயோகிக்கக் கூடாது.

சில மூலிகைக் குறிப்புகள்:

ஆவாரம்பட்டை 20gmm பொடித்து 1 லீட்டர் நீரில் இட்டு 200மி.லீ. ஆகக் காய்ச்சி 50மி.லீ. காலை, 50மி.லீ. மாலை என்று குடித்து வந்தால் அதிக தாகம், சர்க்கரை நோய், சிறுநீருடன் இரத்தம் வருதல் ஆகியவை தீரும்.

கட்டுக்கொடி, வேப்பங்கொழுந்து சமஅளவு அரைத்துக் காலை மட்டும் வெறும் வயிற்றில் 40 நாட்கள் உட்கொள்ள சலரோகம் குறையும்.

நெல்லிக்காய்ச்சாறு 15மி.லீ, தேன் 15மி.லீ, எலுமிச்சைச் சாறு 15மி.லீ கலந்து காலை மட்டும் வெறும் வயிற்றில் 96 நாட்கள் சாப்பிட்டால் நீரிழிவு குணமாகும்.

பொதுவான குறிப்புகள்:

சர்க்கரை நோயாளிகளுக்கான 100 வகை உணவு முறைகள் (சமையல் வகைகளைத் தனியாக எழுதிப் பெற்றுக்கொள்ளவும்)

சென்ற இதழின் துவக்கத்தில் சர்க்கரை நோய்க்கான காரணம், நமது மூளையில் ஏற்படும் அழுத்தம் (மன அழுத்தம், மன உழைச்சல்) என்று கூறியிருந்தேன். நோய்க்கான மருந்தும் நமது மூளையிலேயே உள்ளது. அதனால்தான், தியானம், யோகா, முச்சுப் பயிற்சிகளை வலியுறுத்துகின்றோம். ஓய்வு, மனஅமைதி ஆகியன நோயைத் தீர்க்கும் காரணிகள். இந்தப் பயிற்சிகளை, இரகசியங்களைத் தகுதிவாய்ந்தவர்களிடம் கற்று பயிற்சி எடுத்தல் நலம்.

இரத்த அழுத்தம், சர்க்கரை, கொலஸ்ட்ரால்

இரத்த அழுத்தம், சர்க்கரை, கொலஸ்ட்ரால் மூன்றும் உள்ளவர்கள் கீழ்க்கண்டவாறு இயற்கை நல மருத்துவத்தைப் பின்பற்றலாம்.

கொழுப்பு, இனிப்பு	கூடாது
அசைவம் (மாமிசம்)	குறைவாகச் சாப்பிடவும்
பால்-பயறுவகைகள்	மிதமாகச் சாப்பிடவும்
பழங்கள்	அளவாகச் சாப்பிடவும்
காய்கறிகள்	அதிகமாகச் சாப்பிடவும்
தானியங்கள்	தேவைக்குச் சாப்பிடவும்
குளிர்சாதனப்பெட்டி	
உணவு	கூடாது
காரம், புளி, உப்பு	குறைத்து உண்ணவும்
அவித்த உணவுகள்	நன்று
பொரித்த உணவுகள்	நச்சு

கருவாப்பட்டை + துளசி + கருஞ்சீரகம் + உள்னி (வெள்ளைப் பூண்டு) ஆகிய மூன்றையும் வெள்ளைப்பூண்டுடன் தினமும் காலை மாலை இருவேளை உட்கொள்ள வேண்டும். இரவு 9 மணிக்கு நித்திரை கொள்ளத் துவங்க வேண்டும். காலை உணவு 7.30 மணிக்கும் மதிய உணவு 12.30 மணிக்கும் இரவு உணவு 6.30 மணிக்கும் சாப்பிடப் பழகிக் கொள்ளவும். எளிய முறை உடற்பயிற்சியான நடை, நீச்சல் போன்றவற்றை 20நிமிடங்களாவது தினமும் செய்ய வேண்டும். தியானம் (அ) முச்சுப்பயிற்சி பழகுதல் நன்று. உப்பு, புளி, காரம், சர்க்கரை இவைகளைத் தவிர்த்தல் மிக நன்று. Relaxation technique – உடலைத் தளர்த்தும் உபாயம்

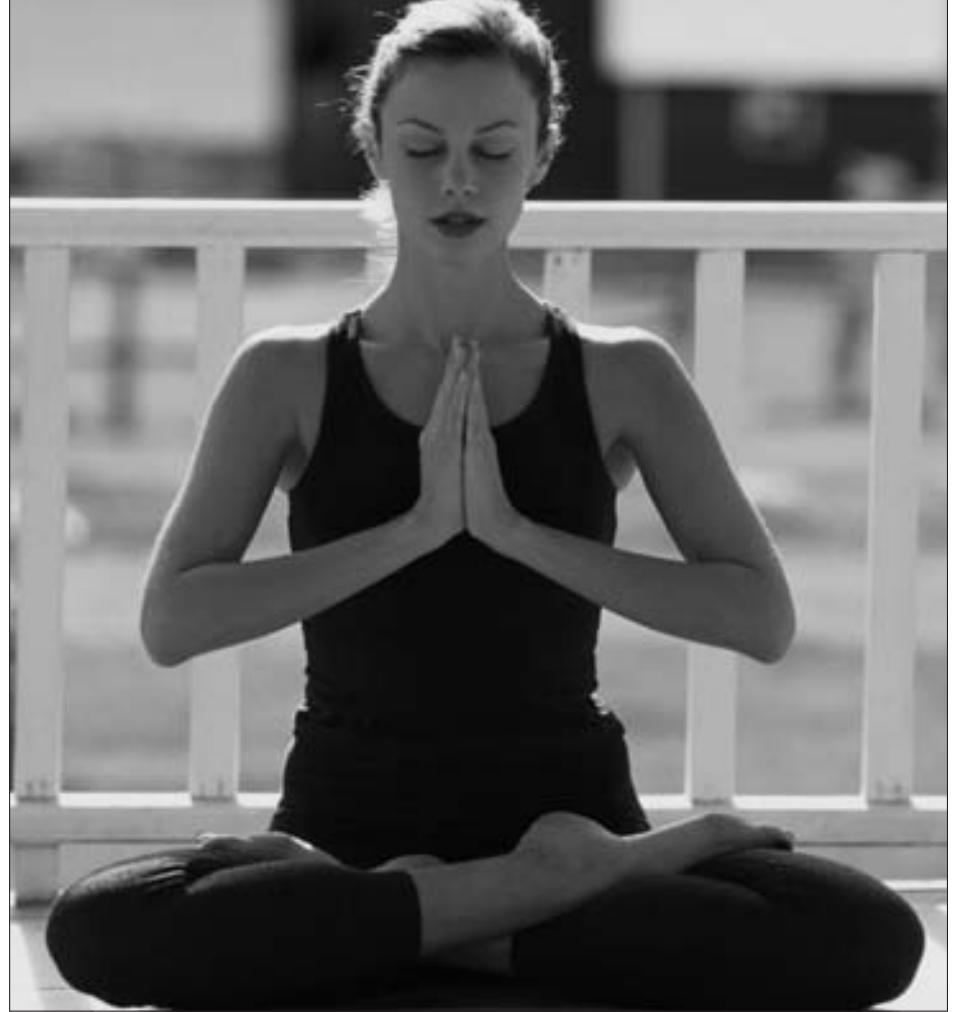

8நிமிடங்களுக்குள் செய்யலாம். வேலைத் தளத்தில் மதிய உணவு நேரத்தில் செய்தாலே போதுமானது. சிந்தியுங்கள்- செயல்படுங்கள்- ஹைபோதாலமஸ் என்ற உங்கள் மூளையின் ஒருபகுதி பாதிக்கப்படாத

வாறு வாழப் பழகுங்கள். நலம் பெறுக! வளம் பெறுக!!

புற்றுநோய் மற்றும் தோல்நோய் ஆராய்ச்சி மையம்



- முகப்பரு
- எக்ஸிமா
- சொரியாஸிஸ்
- வெண்புள்ளி
- கரும்புள்ளி
- கன்கனில் கருவையம்
- மூளையில் கட்டிகள்
- இரத்த சோகை
- மெலனோமா
- தேமல்
- படர்தாமரை
- அரிப்பு, அலர்ஜி
- வொடுகு
- கட்டிகள்
- குடல் புற்று நோய்
- கர்ப்பப்பை கட்டிகள்

எந்தப்பிரச்சனையாக இருந்தாலும் எங்களுக்கு எழுதுங்கள் ஆலோசனைக் கட்டணம் \$ 50. மட்டுமே. மருந்து மற்றும் சிகிச்சை இரத்தியானிலும், வெளிநாட்டிலும் பெறமுடியும்.

விபரங்கள் அறிய

Dr. Rajasekar,

SKIN & CANCER RESEARCH

253/103, KENNEDY STREET, NAGERCOIL - 1,

TAMILNADU, INDIA - 629 001.

e-mail : thirukoti@yahoo.co.in

416-995 0416

விரும்பியோ அல்லால் விதிவசமோ... புலம்பெயர்ந்தோம்

முடிந்தவரை மேல்நாட்டவர் போல் வாழவும் பழகிக்கொண்டோம். இருந்தும் சில பின்னடைவுகள் எம்மிடம் எஞ்சி நிற்கின்றன. அதில் ஒன்றுதான் நீண்டகால பாதுகாப்பான ஆயுட்காப்புறுதி செய்யாதிருத்தல் என்பது. நெருங்கிய உறவுகளிலோ அல்லது நமது குடும்பத்திலோ ஒரு இழப்பு ஏற்பட்டபின் வரும் ஞானோதயம் யாருக்கும் உதவாது. ஆகையால் யாராவது ஒரு முகவரை அணுகி ஏதாவது நல்ல நிறுவனத்தில் கட்டாயம் ஆயுட்காப்புறுதி செய்து வைப்புகள். நீங்கள் தெரிவு செய்யும் **அந்த முகவர் நானாக இருந்தால் எனக்கும் மகிழ்ச்சிதான்.**



**Life Insurance • Critical Illness Insurance • Creditor Insurance
Investment • Disability Insurance • RESP • RRSP**



Guna Selliah

Life Insurance Broker

416.371.7776

**IA INDUSTRIAL
ALLIANCE**

INSURANCE AND FINANCIAL SERVICES INC.



759 Warden Ave., Toronto,
Ontario, M1L 4B5

Tel: 416.759.5453 ext: 401

Fax: 416.759.6220

E-mail: guna@lilandinsurance.com



MANONMANIAM SUNDARANAR UNIVERSITY
DIRECTORATE OF DISTANCE AND CONTINUING EDUCATION
 Tirunelveli - 627 012 Tamil Nadu E-Mail: tv_distance@sancharnet.in Ph: (0462) 2321620, 2321614



தமிழ்க் கலை-தொழில்நுட்பக் கல்லூரி
TAMIL ACADEMY OF CULTURE & TECHNOLOGY

ADMISSION NOTIFICATION (ACADEMIC YEAR 2007- 2008)

I. UNDER GRADUATE COURSES - 3 YEARS -BACHELORS-

Eligibility: (A/L Pass / +2 Pass / its equivalent)

B.A.

1. Tamil	3. Music	5. History *	7. B.Com*
2. English	4. B.Litt Tamil	6. B.C.A.	8. B.B.A

II. POST GRADUATE COURSES - 2 YEARS - MASTERS -

M.A Eligibility: **M.Com *** Eligibility:
 2 years 1. **Tamil** (Any degree with part I Tamil) 2 years (B.Com. / B.B.A. / B.B.M
 2. **English** (Any degree with part II English) / M.B.A.)

M.PHIL. Eligibility: PG with 50% in the discipline concerned.

1. Tamil	3. History *	5. Commerce
2. English	4. Education	6. Mathematics

III. DIPLOMA COURSES

DIPLOMA in... (Eligibility: A/L Pass / +2 Pass / its equivalent)

1. Functional Tamil	3. Epigraphy	5. Art Music
2. Functional English	4. Devotional Music	6. Hotel Management

IV. OTHER COURSES *

1. Bachelor of Library and Information Science

V. CERTIFICATE COURSES * 1 year

CERTIFICATE Eligibility: Xth Std/Equivalent , Eligibility: +2 / Equivalent
 1. Music #

விண்ணப்ப
 முடிவு நாள்
 நவம்பர் 30

தமிழ்க் கலை-தொழில்நுட்பக் கல்லூரி

TAMIL ACADEMY OF CULTURE & TECHNOLOGY
 3150 EGLINTON AVE. E, # 6,
 SCARBOROUGH, ON M1J 2H2
 TEL: 416 757 9601 FAX: 416 757 2006
 www.tamilacademy.org
 REG.#: 1506103

* Tamil & English Medium

தொடர்பு : Email: disted@tamilacademy.org

416 757 1870 | 416 757 9601 | 416 757 2541

(திங்கள் முதல் வெள்ளி: காலை 10:00 - மாலை 9:00)

புலப்பெயர்வு மண்ணிலிருந்து மட்டுமல்ல எங்களைக் கல்வியிலிருந்துத் தூர்த்திருக்கிறது.
 களையில் விழுந்தாக மட்டும் கல்வி கற்க முடியாதவறு கல்விக் கட்டணமும் பணி நெருக்கடியும் இருக்கின்றன.
 பாழில் தொலைத்தபின் கல்விக் களவுகளை கீழ்த் தருவதற்காக இந்த அஞ்சல் வழிக் கல்வி தொகைப்பெற்றிருக்கிறது.
 கல்விக் கருவிகள் களாத் தவிழ்க்காத் திறக்கப்பட்டிருக்கின்றன.
 தவிழ்க்காக இயல்வரும் தமிழ்க் கலை-தொழில்நுட்பக் கல்லூரி கல்வியியலமைப்பு பெற மகிழ்வுடன் உங்களை அழைக்கிறது!

விட்டுப்போன
 கல்விதைத்
 தொட்டிலும்
 வீட்டிலிருந்தே
 சினைவரும்
 படிக்கலாம்

APEX CREATION

உங்களுக்குத் தேவையான அனைத்து அச்சுத் தேவைகளுக்கும் துரிதமாகவும் தரமாகவும் பெற்றுக்கொள்ள நாடுங்கள்

103-50 Nashdene Rd, Scarborough, ON
Tel : 416-297-0707

உங்களுக்குத் தேவையான அனைத்து திருமண அழைப்பிதழ் பூப்புனித நீராட்டுவிழா அழைப்பிதழ்களை இணையத்தளத்தில் பார்த்து உங்கள் ரசனைக்கேற்ப தெரிவு செய்யலாம்.

www.sekar.ch



தருஷ் அழைப்பிதழ்களின் வடஅமெரிக்காவின் ஏக விநியோகஸ்தர்கள் மொத்த விற்பனையாளர்கள் விசேட கழிவு விலையில் பெற்றுக்கொள்ளலாம்.



இரண்டாவது மிகச் சிறந்த செப்ரெம்பர்

சந்தை நோக்கு (செப்ரெம்பர்-2007)



S.K. பாலேஸ்

- வீடு விற்பனை முகவர் -

“செப்டம்பரில் 6866 தனிக்குடியிருப்புகள் ரொறன்ரோவில் MLS முறையில் கை மாறி இன்னுமொரு சிறப்பு நிகழ்வு நடந்தது”. என ரொறன்ரோ வீட்டுச் சந்தைத் தலைவர் மொரீன் ஓ நீல் அறிவித்தார். மேலும் அவர் கூறுகையில் “சென்ற வருடம் விற்பனையான 6,622 ஐ விட இது நான்கு வீதம் அதிகமும், செப்டம்பர் 2005ல் விற்பனை 7,326 விற்பனையைவிட ஆறு வீதம் குறைவு” என்றும், “இவ்வருடம் இதுவரை பதிவு செய்யப்பட்ட விற்பனையான 73,827 2006ம் ஆண்டு விற்பனையைவிட 12 வீதம் அதிகமாகவும், TREB ன் சரித்திரத்தில் மிகச் சிறந்த ஆண்டாகவும் பதிவு செய்யப்பட்ட 2005ஐ விட 11 வீதம் அதிகமாகும்” என்றும் கூறினார்.

விற்பனை விபரம் பின்வருமாறு அயல் வட்டாரச் சதுக்கம்

கிழக்கு யோக்

2007ம் ஆண்டு இன்றுவரை கிழக்கு யோக்கில் (E03) 1,136 விற்பனைகளானது சென்ற ஆண்டு விற்பனையைவிட ஆறு மடங்கு அதிகமாகும். இவற்றுள் 588 தனி வீடுகள் சராசரி டொலர் 404,314 விலைக்கு அதாவது 2006ம் ஆண்டின் முதல் ஒன்பது மாதங்களில் பதிவு செய்யப்பட்ட டொலர் 363,458ஐ விட 11வீதம் அதிகமாகும். மேலும் 252 பகுதித் தனிவீடுகள் டொலர் 388,595க்கு அதாவது சென்ற ஆண்டில் முதல் ஒன்பது மாதங்களில் இருந்த விலையை விட பத்து மடங்கு அதிகமாகும்.

வசிக்கும் வீட்டின் மாதிரி	விற்பனை	%	மீடியன்
1. Detached	3,299	98	\$397,000
2. Semi Detached	766	100	\$325,000
3. Condo Town house	617	98	\$245,000
4. Condo Apt.	1,882	99	\$239,900
5. Link	144	98	\$298,600
6. Alt. Row Townhouse	439	99	\$303,000
7. Co-Op Apt.	16	97	\$161,000
8. Det. Condo	04	97	\$280,000

எண்ணிக்கை	மாவட்டம்	சராசரி	விற்பனை
28	மேற்கு மாவட்டங்கள்	\$351,328	2613
14	மத்திய மாவட்டங்கள்	\$501,419	1298
23	வட மாவட்டங்கள்	\$404,663	1380
21	கிழக்கு மாவட்டங்கள்	\$306,467	1575

தனிக் குடும்பக் குடியிருப்பு களின் விற்பனை விபரம் TREB நிலவரம்

குத்தகை இடம் செப்ரம்பரில் 12 வீதம் உயர்வு கண்டுள்ளது

செப்ரம்பர், ஒக்டோபர் 2007 - TREB அங்கத்தவர்களின் அறிவிப்பின்படி 1,112,814 சதுர அடி இடம் MLS முறையில் செப்ரம்பரில் குத்தகைக்கு விடப்பட்டது. இது 2006ம் ஆண்டு பதியப்பட்ட தொகையான 988,678ஐ விட 12வீதம் அதிகமாகும் என்று வர்த்தக சங்கத் தலைவர் காறி லாண்டர் அறிவித்தார். ஒரு சதுரஅடி 38வீதம் ஓகல் டைவிட உயர்ந்துள்ளது. எப்படிப் பார்த்தாலும் விழுந்த ic&i சந்தை வேகமாக முன்னேற ஆரம்பித்துள்ளது.

செப்ரம்பர் விலையில் குறிப்பிடத்தக்க எந்த அறிகுறியும் தெரியவில்லை. குத்தகைக்கு விடப்பட்ட தொழில் இடம் (சகல அளவு

பிரிவுகளும்) 2006 செப்ரம்பரில் 5வீதம் உயர்ந்து டொலர் 5.80 sfn ஆக உயர்ந்திருந்தது. வர்த்தக இடம் சென்ற ஆண்டு விலையான டொலர் 17.08ல் இருந்து 29 வீதம் குறைந்து டொலர் 12.52 sfn ஆக இருந்தது.

விற்பனைச் சந்தையின் சிறப்புக்கள்

TREB அங்கத்தவர்கள் ரொறன்ரோ mls முறையில் 57 ic&i சொத்துக்கள் செப்ரம்பரில் விற்கப்பட்டுள்ளதாக அறிவித்தனர். இவற்றுள் 32விற்பனைத் தொழில் சொத்துக்கள் (சகல அளவுப் பிரிவுகளும்). இவை வழக்கத்துக்கு மாறாக குறைந்த விலையான டொலர் 61-17 (சதுர அடி)க்கு விற்கப்பட்டது. காரணம் ஒரு பெரிய இடம் 200,000 சதுர அடி mls மூலம் இதே மாதம் விற்கப்பட்டதே. mls அல்லாத இடங்கள் ஒரு சதுரஅடிக்கு டொலர் 76-67க்க விடப்பட்டன.

எலி பூச்சித் தொல்லையா...?

RUBAN PEST CONTROL

- ▶ வீடுகள்
- ▶ தொடர்மாடி வீடுகள்
- ▶ தொழிற்சாலைகள்
- ▶ வியாபார நிலையங்கள்

ஆகிய அனைத்து இடங்களிலும் எலி, பூச்சித் தொல்லைகளை அறவே நீக்க அழைப்புங்கள்!

KANTHAN
416-291-3997

உங்கள் மனைகள் மாளிகையாக அமைந்திட

சத்தி மருதப்பா
SATHI MARUTHAPPAH
Direct: 416-816-1500

LOWEST COMMISSION FREE MARKET EVALUATION

Weston / Sheppard Condo Apt
Bedrooms 2 ,Washroom 2
Law Maintenance
\$168,000

TORONTO Condo Apt.
Sheppard. Kennedy
Bedrooms 3,Washroom 2
\$149,900

MARKHAM Semi Detached 2 Story
Kennedy / Castlemore
Bedrooms 4 ,Washroom 4
\$489,900

VAUGHAN Keele / Major Mac Semi Detached 2 Story
Bedrooms 3+1 ,Washroom 4
\$345,000

Gas Stations (Petro Canada, Shell, Esso, Sunoco) Convenience Stores also Available)

Ajax Detached, 2 Story,
Bedroom 4+1 Washroom 4
One year old
\$389,900

VAUGHAN Weston / Rutherford Detached 2 Story
Bedrooms 4 ,Washroom 3
\$486,500

BRAND NEW CONDOS IN Scarborough, Downtown Closing IN 2010

பனித்தோல் போர்த்திய நாட்டில் குளிர் காலமும் உங்கள் தோலின் தோற்றமும்

குளிர் காலத்தில் உங்கள் தோலின் தோற்றம்

பனிபெய்யும் மாதங்களிலும் கடுங்குளிர் கால வேளையிலும் உங்கள் தோல் கடுமையாகப் பாதிக்கும் வாய்ப்பு அதிகம். மிகுந்த குளிர் காலமாயும், அதிகுறைந்த வெப்ப நிலையாயும் காலநிலை மாறும் பொழுது, உங்கள் உடலில் அல்லது தோலில் உள்ள கொஞ்ச நஞ்சு ஈரத்தன்மையையும் குளிர் உறிஞ்சி எடுத்துவிடும். உங்கள் தோலும் உடலும் ஆரோக்கியமாக இருக்க வேண்டுமெனில் நிச்சயம் உங்கள் தோல் ஈரப் பதன் உடையதாய் இருத்தல் மிக அவசியம். தோலில் மேலோட்டமாக உள்ள நீர் ஆவியாகப் போய்விடுவதன் காரணமாகவே உங்கள் தோல் குளிர் காலங்களில் வரட்சியாகவும், சிவப்பாகவும் உலர் தோல் செறிவுகளாகவும் மற்றும் வயது முதிர்ந்த தோரின் தோலைப்போலவும் காட்சியளிப்பதுண்டு.

குளிர்காலத்தில் தோலின் அறி குறிகள்

- **வரண்ட தோல்:** காரணம் என்னவெனில் அடர்ந்த குளிர் காலங்களில் வரண்ட காற்றானது ஈரத்தை முழுமையாக உங்கள் தோற் பகுதியிலிருந்து உறிஞ்சி எடுத்துவிடும்.
- **வயது முதிர்ந்த தோற்றமுடையவரின் தோல்:** ஈரப்பதன் இல்லாத மனிதத் தோலானது பல சுருக்கங்களும் வரிகள்,

கோடுகள் போன்ற தோற்றமும் அமையப் பெற்று அழகிழந்து இருக்கும். தோல்களுக்கென்று பிரத்தியேகமாக விற்கும் களிகளைப் பயன்படுத்துவதன் மூலம் இம் மாதிரித் தோற்றத்தைச் சற்று தளரச் செய்யலாம்.

- **தோல் உரிதல்:** ஈரப் பதன் உறிஞ்சப்பட்ட நிலையில், நம் தோலின் முதல் படர்வானது அணுக்கள் இறந்த நிலையில் உயிற்று இருக்கும்போது மெதுவாக உரியத் தொடங்கும். இவை கணக்கிலடங்காமல் எண்ணிக்கையில் பெருகி, குவிந்து செறிவுகளாக செதில்களாகக் காட்சியளிக்கும்.
- **சிவந்த பகுதிகள்:** காரணம் அதே தான். வரண்டுபோன தோலின் உட்பாக அணுக்கள் வெடிக்கும் தறுவாயில், மேற் தோல் அரிப்பதனாலும், தடிப்பதனாலும் சிவந்த நிறமுடையதாய் மாறும்.
- **அரிப்புக்கள்:** எவ்வளவுக்கு எவ்வளவு உங்கள் தோல் வரட்சியாய் மாறுகின்ற தோ, அவ்வளவுக்கவ்வளவு தோல் அரிப்பு மிகுதியாக இருக்கும். தாராளமாக மேற் கூறியதுபோல் நல்ல தரமான களிம்பு களையும், திரவநிலை களி வகைகளையும் வரண்ட இடங்களில் அடிக்கடி பூசுங்கள்.

தோல்லை கட்டும் குளிரிலிருந்து பாதுகாக்க மேலும் பல வழிமுறைகள்

- தண்ணீரை தினமும் தாராளமாக அருந்துங்கள்.

- உங்கள் உடலுக்கு அடிக்கடி நீராவிக் குளியல் பரிசாகக் கொடுங்கள். இச்சிறப்புக் குளியலுக்குப் பின், பிரத்தியேக களிகளை தாராளமாக உடலின் எல்லாப் பாகங்களிலும் தடவிக்கொள்ளுங்கள்.
- வெண்பனி பளிச்சென கண்ணில் கடுமையாகப் படும்போது, கண்களை இடுக்கிக் கொண்டு பார்ப்பதைத் தவிருங்கள். அல்



லது அம்மாதிரிக் குளியலாய்க் கிடக்கும் உறைபனியை அதிகம் உற்றுநோக்கலைத் தவிர்த்துக்கொள்ள வேண்டும். தேவையானபோது குளிர்க் கண்ணாடியை அணிந்து கொள்ளுங்கள்.

- கண்களைச் சுற்றி கண்களுக்கென பிரத்தியேகமாக விற்கப்படும் களிகளை வாங்கி அடிக்கடி தடவிக்கொள்ளுங்கள்.
- உதடுகளைப் பாதுகாக்க, களிம்புகளை

உதடுகள் வெடிக்காதவாறு தடவிக்கொள்ளுங்கள்.

- குளிர்கால விளையாட்டுக்களில் கலந்து கொள்வதற்கு முன் கைகள், காது, முக்கு, கழுத்து ஆகியவற்றிற்கு களிம்பு களைத் தடவிக்கொள்ளுங்கள்.
- வெளியே கிளம்பும்போது தலையில் குல்லாய்கள், கைகளில் கையுறைகள்,



கழுத்தைச் சுற்றி கம்பளி முதலானவைகளை பாதுகாப்பாக அணிந்துகொள்ளுங்கள்.

- வெய்யிலில் இருந்து கறுத்துப்போகாதிருக்க பூசும் களிம்புகளை தேவையறிந்து பாவிக்கத் தயங்காதீர்கள். உங்கள் குடும்ப வைத்தியரின் ஆலோசனை விரும்பத் தக்கது.



Justin William
Broker
Cell: 416.803.7344



Ravi Raveendran
Broker
Cell: 416.817.8479



Wilton Gnanapragasam
Sales Representative
Cell: 416.554.4747



Open House
Saturday
November 3rd
2.00 - 4.00 pm



Well Maintained Condominium
2 Bedrm W/Ensuite Washrm
Recently Renovated Unit
Two Parking Spaces
Call Wilton For Details....



Less Than 5 Years Old
Well Kept Semi Detached Hse
Spacious 3 Bedrooms
Double Door Main Entry
Call Ravi For Details....



Spacious Luxury Condo
Approx 1375 Sq Ft
Excellent Neighbourhood
24 Hrs Security
Call Wilton For Details....



Beautiful Condo Townhouse
Excellent Location
Spacious 3+1 Bedrooms
Close To Schools & Ttc.
Call Ravi For Details....



2 Bedroom Condominium
Absolutely Move In Condition
Large sw Corner Unit
Gorgeous View
Call Ravi For Details....



Rainbow Village Condominium
One Bedroom Plus Solarium
Great Facilities & Day Care Ctr
Walk To Subway & Ttc.
Call Wilton For Details....



3 Bedroom Condo Townhouse
Well Maintained House
Basement Apartment
Ttc At Your Door Step
Call Justin For Details....



4 bedroom Condo Townhouse
Totally Renovated
Laminated Floor Throughout
Convenient & Quiet Location
Call Justin For Details....



3+2 Bedroom Clean House
Great Location In Scarborough
Basement Apartment W/Entrance
Renovated Kitchen & Washrooms
Call Wilton For Details....



Beautiful Detached House
4+2 Bedrooms
Lots Of Upgrades
Walk-Out Finished Bsmt
Call Ravi For Details....



3+1 Bedroom House
Finished Basement
Approx 1600 Sq Ft
Recently Painted
Call Justin For Details....



Affordable 2 Bedroom Condo
Bright And Spacious Unit
Well Maintained Building
Close To All Amenities
Call Justin For Details....

HomeLife GTA Realty Inc., Brokerage*1711 McCowan Rd, Suite 206, Scarborough, On. Office: 416.321.6969

This is not intend to solicit properties currently listed for sale *Independently owned and operated

உங்கள் வீட்டுக்கான ஈட்டுக்கடன் தேவைகளுக்கு

அனுபவம் - நம்பிக்கை - நாணயம் - சேவை

"Debt is the Slavery of the Free. Our Ambition is Your Freedom"

ஈட்டுக்கடன் முகவராக

விரும்புகிறீர்களா?

வீட்டுக்கான ஈட்டுக்கடன் முகவராக வருவதற்கு நீங்கள் விரும்புகின்றீர்களா?
வீட்டுக்கான ஈட்டுக்கடன் பற்றியும் அனைத்து ஆலோசனைகளையும், கல்வியும் தொடர்ச்சியான பயிற்சியும் எம்மால் வழங்கப்படுகின்றன. இன்றே எம்முடன் தொடர்பு கொள்ளுங்கள்.

Want to become a Mortgage Consultant?

We provide you free workshops, training and seminars to become a certified Mortgage



digit Media Creation



1920 Ellesmere Road, Suite 111, Toronto, ON M1H 2V6
Tel: **416.548.7475**, Fax: 416-548.7496
Toll Free: 1.800.952.1366
www.bmsic.com, info@bmsic.com

- Mortgages
- Re-Finance
- Seminar
- Workshops

www.bmsic.com

one stop solution for all your mortgage needs

SP S.P. IMPORTERS

ஒரே பிளாசாவில் நான்கு தனிப்பெரும் ஸ்தாபனங்கள்

மிகப்பிரமாண்டமான (15,000 சதுர அடி) காட்சியறை கொண்ட தளபாட மாளிகை

கண் கவர் தளபாடங்கள் Solidwood Bedroom set, Solidwood Diningroom Set, Leather Sofa Set, Kids Bedroom sets and more..

அனைத்து வயதினருக்கும் தேவையான மெத்தை வகைகள் (orthopedic, CiroPedic, Poster Pedic mattress andmore..)

\$ 100 OFF

with purchase of \$1500 of furniture

416-266-3077



www.spimporters.ca

NO PAYMENT INTEREST for 1 YEAR





உங்கள் tvஇல்

வெள்ளி இரவு 9 மணிக்கு (Nov 09/07) பருத்திவீரன் திரைப்படம்
 பிரதி சனி தோறும் பகல் 1 மணிக்கு மஸ்தானா மஸ்தானா
 சனி ஞாயிறு தினங்களில் மாலை 5:30 க்கு **FliMinutes** **NEW!**
 பிரதி ஞாயிறு தோறும் காலை 10 மணிக்கு காலைத்தென்றல் **NEW!**
 பிரதி ஞாயிறு தோறும் பகல் 1 மணிக்கு **CROSS ROADS** (live)

உங்கள் விழித்திரைக்கு எங்கள் ஒளித்திரை tvஇல்

To order Call

Tel: 416-593-9300 Or Toll-free: 1-888-836-6834

www.tamilvision.tv

Or Watch Anywhere in the world

ROGERS
 Channel: 621
 Tvi + Basic Channels for only \$42.99

Bell ExpressVu
 Channel: 707
 Tvi + Basic Channels for only \$54.99

tvஇல் ON LINE DEMAND
 www.tviondemand.com

 <p>Logan Manikkavasagar Associate Broker</p>	<p>\$ 320,000.</p>  <p>Mccowan/ McNicoll 3 BR, 2 WR, Well Maintained Home. Move-in Condition. Steps To Ttc. Established Area Close To Schools, Shopping And Parks.</p>	<p>\$ 154,900.</p>  <p>Mccowan/Steeles Corner Unit, Den Has Window, Can Be A 2nd Bedroom. Wrap Around Windows. Unit Is Above Ground Level. Huge Master BR .Ttc At Door, Minutes To Supermarket, Community Centre, School And Church. Low Maintenance Fee</p>	<p>\$ 477,000.</p>  <p>Weston/ Rutherford 4+1 BR, 4 WR, Extra Bright. Many Windows. Spacious, Wood And Ceramic Floors Through-Out. Very Wide Irregular Side Yard. Convenient To All Amenities.</p>	 <p>Kalai Logan Sales Representative</p>
	<p>Century 21</p> <p>Percy Fulton Ltd. 416-708-9903 416-298-8200 www.loganhotproperties.com</p>			

THINKING OF BUYING OR SELLING PROPERTY

for professional, reliable and honest service

- Residential-Commercial-Industrial-Investment
- List Your Home (Low Commission)
- Mortgage, Lawyer, Home Inspection

Manickanadarasa Karunahkaran

Sales Representative
Dir: 647.272.8597

1345 Morningside Ave., Suite: 8, Toronto, ON M1B 5K3,
Office: 416.759.6000 fax: 416.759.6005
www.vedu.com



I'm here to get your mortgage smarter and faster.

உங்களுக்கு அதிக கடன் பளு இருந்தால் அனைத்தையும் குறைந்த ஒரு மாதக்கட்டணத்தில் கொண்டுவருவதுடன் உங்களுக்கு அதிக பணத்தையும் சேமிக்க உதவுவேன்.

- Residential
- Industrial
- Commercial

1st, 2nd, 3rd Mortgages Upto 100%...

வங்கி வட்டி வீதத்தை விட குறைந்தளவு வட்டி வீதம்

NO FEE FOR RESIDENTIAL MORTGAGES

- Rate discount up to 3%
- Give me a call for free consultation
- Mortgages without no down payment

We do the best for you

நீங்கள் வங்குகிராத்துக்கு போயிருந்தாலும் நிராகரிக்கப் பட மாட்டீர்கள். யாருமே நிராகரிக்கப் படமாட்டார்கள் அனைவரும் தகுதியானவர்கள். குறைந்த வட்டி வீதத்தில் ஈட்டுக்கடன் பெற்றுக்கொள்ளவும், கடன்கள் குறித்த இலவச ஆலோசனைகளுக்கும் அனைவரையும் நம்பிக்கைக்கு பாத்திரமான அகிலா செந்தில் அழையுங்கள்

When it comes to finding the Right Mortgage Solution to meet your needs, Please call **ME** before making any **Decision!!!**

After Approval

Joy is yours

Pride is ours

Our interest rates starts from 0%

- First-time Buyers
- Renewal
- Refinancing
- Pre-Approval
- Self Employed
- Bankruptcies
- Poor Credit
- New Immigrants
- Debt Consolidation
- Construction Loans







அகிலா செந்தில்
Akila Senthil, AMP
Senior Mortgage Consultant,
Team Leader, Platinum Award Winner
A Challenging Prosperity Long Term Experienced Team Leader

Cell: 416.895.4321
104-5770 Hurontario St., Mississauga, ON L5R 3G5
Fax: 905-283-3339, Web: www.mortgageprincess.ca, E-mail: akilasenthil@invis.ca
Head Office: Invis Inc., 100-480 University Ave., Toronto, ON M5G 1V2



"Make Your Dream Home Come True"

Professional Realtor

24/7

416-230-1107

Param Gnanaswaran Broker



**HomeLife GTA
Realty Inc., Brokerage**

**Office West
145 Traders Blvd.
Suite # 28
Mississauga
Tel: 905-712-2666**

**Office East
1711 McCowan RD.
Suite # 206
Scarborough
Tel: 416-321-6969**

SCARBOROUGH

**PIZZA
CHICKEN WINGS**



49,900

Nicely Set Up Pizza & Chicken Wings, Fully Equipped & Ready To Go. Owner Has Other Interests. Rent \$2500/Month Includes Trmi. New Lease Could Be Negotiated. Full Basement.

SCARBOROUGH



179,900

Fantastic Starter Home 3 Bed & 2 Wash rooms Townhouse in a safe area lots of space Updated Windows; Roof Re shingled in 2001; Large Storage Space in Master Bedroom Closet.

SCARBOROUGH



239,000

Detached 2 storey, 4+1 Bedroom, 2 washrooms Finished basement. House Needs Cosmetic Work Separate Ent To Potential Bsmrt Apartment Washroom Updated Fenced Yard

SCARBOROUGH



239,800

Detached 2 storey, 3 Bedroom, 2 washrooms For Home With Modern Ceramic Kitchen, & New Gleaming Hardwood Floors In Living & Dining Rooms. Walk-Out From Finished Basement.

SCARBOROUGH



269,900

Semi det. 2 storey, Part finished basement Separate Entrance To Basement, 3 bed, 3 washrooms. Close To School & Shopping, Fresh, Updated, Hardwood Under Broadloom

SCARBOROUGH



279,000

Detached 2 Storey 4 bedrooms and 4 wash finished basement Beautiful Home! This Home Features 4 Spacious Bedrooms And Has Hwood Floors, Renovated Kitchen And Bathroom

MISSISSAUGA



310,000

Detached bungalow finished basement. 3 bedrooms and 2 washrooms. Renovated With Many New Top Quality Upgrades. Well Maintained Through-Out.

MISSISSAUGA



318,800

Semi det. 2 storey partly full basement. 3 bedrooms and 2 washrooms. Beautifully Upgraded Home In Lisgar Area, Walk To Pond, Walking Trail, Parks

MISSISSAUGA



319,000

Semi det. 2 storey, finished basement, 3+1 bed & 3 washrooms. Close To 401, 403, 407, New Go Train Station. Brand New Kitchen Cabinet, Marble Floor, Granite Counter top, Pot Lights.

MISSISSAUGA



415,000

Detached 2 storey house with finished basement with 4+1 bed and 4 washrooms. Features Beautiful Kitchen W/ O/C Family Room, Gas F/P Walkout To Private Backyard W/ Majestic Maple Tree, Fully Fenced.

MISSISSAUGA



419,800

Detached 2 storey, finished basement 4bedrooms, 5 washrooms. Open Concept Family Rm W/Cathedral Ceiling And Gas Fireplace. Large Wraparound Deck, Flagstone Walkway, 2 Master Ensuite. Main Floor Den

BRAMPTON



239,800

Semi det. 2 storey house, finished basement 3 bed and 2 washrooms. Very Spacious Home in Mature Area In The Heart Of Brampton. Walk Out To Beautiful Deck Over Looking Fields. Updated Roof And Windows.

BRAMPTON



239,900

End Unit Freehold, 3 Large Bdrms (2 W/1 Closets), 3 Bathrooms (Mbr 3Pc Ensuite), All Upgraded Doors, Cac, C/Vac, New Kitchen Floor, Ceramic Backsplash, W.O. From Eat-In Kit.

BRAMPTON



249,500

2 storey townhouse Full basement. 3 bedrooms 2 washrooms. New Broadloom On 2nd Floor, L Shaped Living & Dining, Neutral Decor And Huge Family Size Backyard Perfect For Entertaining

BRAMPTON



252,000

Lovely 3 Bed, 3 wash, Freehold Townhouse. Galley Kitchen With Breakfast Area. L-Shaped Living Room With Walk-Out To Rear Yard. Master Bedroom With 4-Piece Ensuite

BRAMPTON



401,000

Detached 2 storey, 4+2 bedrooms 4 wash rooms Newer House In A Desirable Neighborhood With On A Premium Lot. Seller And Agent Do Not Warrant The Retrofit Status To The Basement.

- ➔ **INVESTMENT** - Luxury Condominiums, Commercial Properties and Vacant Lands.
- ➔ **Selling and Buying your Properties or Businesses.**
- ➔ **Arranging Mortgages for LOWEST INTEREST RATE.**

For all your real estate questions and needs Call Param G

‘துயருறுத்தற் பொருட்டன்று’



தேவகாந்தன்

ஆறாவது சர்வதேச தமிழ் குறுந் திரைப்பட விழா 2007, ரொறன்ரோ

கடந்த ஐப்பசி மாதம் 20 ஆம் திகதி நடந்து முடிந்திருக்கிறது, ரொறன்ரோ 6வது சர்வதேச தமிழ் குறுந் திரைப்பட விழா. ‘எமக்கான திரைப்பட மொழியை உருவாக்க குவோம்’ என்ற கோசத்தோடு கடந்த ஆறு ஆண்டுகளாய் விடாமுயற்சியோடு செயலாற்றி வரும் சுயாதீன கலைப்பட இயக்கத்தினருக்கு இந்த இடத்தில் நன்றி கூறிக் கொள்ள வேண்டும். இனியும் அவர்களது முயற்சி தொடர் வாழ்த்துக்களோடு தமிழ் குறுந்திரைப்பட விழாவில் திரையிடப்பெற்ற படங்களின் தாரதம்மியத்தைப் பார்க்க இனி முற்படுகின்றேன்.

Film என்ற ஆங்கில வார்த்தைக்கான பதமாக திரைப்படம் என்ற சொல் தமிழில் வழக்கத்தில் இருக்கின்றது. அதேவேளை சினிமா என்ற சொல்லும் புழக்கத்தில் உண்டு. ஆங்கிலத்தில் போலத்தான்.

காமம் என்ற சொல் அத்த சுகவிழைச்சலை மய்யப்படுத்தும் அர்த்தவாக்கம் வழக்கத்தில் இருந்தாலும், ‘மலரினும் மெல்லிது காமம்’ என்ற குறளடியில் வரும் சொல்லுக்கான அர்த்தத்தை உன்னதமாகக் கொள்ளும் புரிதலும் நம்மிடம் உண்டு. இந்த இரண்டு காமங்களையும் யாரும் குழப்பிக் கொள்வதில்லை. இந்த அறிதல் திரைப்படத்தையும், சினிமாவையும் புரிந்துகொள்ள மிக்க அவசியம். வள்ளுவனின் ‘காமம்’, பண்டைத் தமிழர் வாழ்வியலையும், மனவுணர்வுகளின் இரகசியங்களையும் வெளிப்படுத்தி நிற்பதுபோல, சினிமா என்ற பதம் அது குறித்த ஆய்வுகள், கண்டுபிடிப்புகள், விடாமுயற்சிகள், வெற்றி தோல்விகளென்று பல்வேறு விடயங்களின் உள்ளடங்கலைக் கொண்டிருக்கிறது. நூல் பிரதி என்ற பதங்களின் அர்த்த வித்தியாசம்போல இத்தையும்

கொள்ளலாம்.

இப் பகுப்பு இப்போது பெரும்பாலும் நடைமுறையில் இல்லையென்பது உண்மையே. எனினும், இந்த வித்தியாசங்கள் உண்டென்பதை அறிந்துகொள்ளலாவது குறும்பட விமர்சனத்துள் புகுவதன் முன்னர் அவசியமானது. இன்னொன்றையும் இங்கு மீக் கொள்ளல் தக்கது. கட்டிற்றுக்கமும், கலைத்தன்மையும், கலகக் குணமும் கொண்டதாய் எதிர்பார்க்கப்படும் ‘short cinema | film’ என்பதனைக்கூட நாம் குறும்படம் என்றே சொல்லிக்கொள்கிறோம் என்பது முரண்நகையாகவே இருக்கிறது.

1895க் காலம், கண்டுபிடிப்புக்களினதும், ஆய்வுகளினதும், பரீட்சார்த்தங்களினதும் விசைபெற்றதாக திரைப்படத் துறையில் இருந்தது மேற்கிலும் வடஅமெரிக்காவிலும். அப்போது கிளெற்றோஸ்கோப், வைற்றாஸ்கோப், பயஸ்கோப், சினிமாற்றோகிறா.ஃப் என்று இத் கலைத் தொழில்துறை பல்வேறு பெயர்களால் அழைக்கப்பட்டுக் கொண்டிருந்தது. இவை புகைப்பட(camara), திரைப்பட (projector)க் கருவிகளின் தன்மை சார்ந்த பெயர்களாகவே அமைந்தன என்பது நினைவுகொள்ளப்பட வேண்டும். சினிமாற்றோகிறா.ஃப் என்ற பிரெஞ்சுச் சொல்லிலிருந்தே சினிமா என்ற ஆங்கிலச் சொல் உருவானது. எனின் தன் அர்த்த அடர்த்தியை இழந்த வரலாறாக இது தொடர்வதே நிகழ்கிறது.

இப் பரிமாணத்தைப் புரிந்துகொண்ட சமிக் கையைச் செய்யும் அளவிற்குக்கூட 6வது குறுந்திரைப்பட விழா அமையவில்லையென்பதை விரும்பாதபோதிலும் சொல்லவே வேண்டியுள்ளது.

விழாவில் திரையிடப்பெற்ற 22 படங்களில், பன்னிரண்டு படங்கள் போட்டிக்கானவை. இவற்றுள் விமர்சகர் தேர்வில் இடம்பெற்ற பி.எஸ். சுதாகரனின் ‘கதவுகள்’, பாஸ்கரின் ‘நதி’, நிரோஜன் சிவஹரியின் ‘வினை’ ஆகிய மூன்று சினிமாக்களில் ‘வினை’ கேடயம் வென்றது. ‘நதி’ போட்டி நடுவர்களின் பரிசுபெற்றது. ‘கண்ணால் காண்பதெல்லாம்’ திரையிடப்பட்டு முடிய எழுந்த கரகோசத்தில் இது பார்வையாளர் பாராட்டைப் பெற்றதாகக் கொள்ள முடியும். எஸ்.எம்.தனபாலனின் ‘மெளன சுமைகள்’ திரையிடலின் பின் எழுந்த விவாதத்தின் மூலம் முக்கியத்துவம் பெற்ற படமாகிறது. இந்த ஐந்தினையுமே இங்கு விமர்சனத்துக்கு எடுத்தல் தக்கது.

பார்வையாளர், நடுவர், விமர்சகர் ஆகிய முத்தரத்தாரதும் தளம் சார்ந்த நிலைகளினூடாக அணுக இவ்வைந்தும் போதுமானவையே. எனினும் வேறு சில சிறப்புக்காட்சிப் படங்களின் விமர்சனச் சேர்மானமும் இங்கே தவிர்க்க முடியாததாகவே இருக்கும்.

‘கண்ணால் காண்பதெல்லாம்’ தான் சொல்ல வந்த விடயத்தை மிக எளிமையாகச் சொல்லிச் சென்றது. ஆனால் எந்த மன அதிர்வையும் ஏற்படுத்தாத வெற்றுப் படமாக எஞ்சி நின்றதே நடந்தது. வி.ரவி ஏற்கனவே திரைப்பட அனுபவமுள்ளவர் என்கிற தளத்தில் அவரிடம் ஒரு நல்ல

பார்வையாளன் மிகக் கூடுதலாக எதிர்பார்த்திருக்க வாய்ப்புண்டு. அந்த எதிர்பார்ப்பைப் பொய்யாக்கியிருக்கிறார் ரவி. மிக நொய்மையான கரு, அதன் தரத்துக்கு தொலைக்காட்சித் தொடர்பு பார்வையாளர்களைக் குளிப்படுத்தியதைத் தவிர சினிமாவாக ஒரு ரோமக் கூச்சளவுக்கும் எழுந்திருக்கவில்லை. அதில் சிலாகிக்கக் கூடியதாயிருந்தது மனைவிப் பாத்திரத்தின் நடிப்பு மட்டுமே.

‘மெளன சுமைகள்’ ஒரு இயல்பான விடயத்தை யதார்த்தமாய்ப் பேசுவந்தது. சொல்லப்போனால், இன்று மேற்குலகில் புலம் பெயர்ந்துள்ளோர் மத்தியில் முதிய பெற்றோர் குறித்த அக்கறையான விடயம் இது. ஆனாலும் இதுபோன்று ஏற்கனவே சில குறுந் திரைப்படங்கள் வந்துள்ளமை இதன் அர்த்த வெளிப்பாட்டுக்கு மெளன அங்கீகாரங்களைக்கூட அளிக்காது போய்விட்டது. கே.எஸ்.பாலச்சந்திரனின் நடிப்பில், இதே சுயாதீன அமைப்பினரின் முந்திய திரைப்பட விழாவொன்றில் திரையிடப்பட்ட ஒரு படம் இருக்கிறது. அது ஏற்கனவே தொலைக்காட்சிகளிலும் ஒளிபரப்பப்பட்டதாய்த் தெரிகிறது. இது குறித்த ஒரு பெண்ணின் மாற்றுக் குரல் அவையில் எழுந்தபோதும், விடயமறியாத வேறுபேரால் அக் குரல் அடக்கப்பட்டு விட்டமை துர்ப்பாக்கியமானது. மட்டுமில்லை. இதுவும் இன்னொரு தொலைக்காட்சித் தொடர்த் துண்டுபோலவே இருந்து விட்டதையும் குறிப்பிடாமலிருக்க முடியாது.

‘நதி’ பாரிஸிலிருந்து போட்டிக்கு வந்திருந்த குறும்படம். உறவினராக நடித்தவர், நடிப்பில் கொஞ்சம் அடக்கி வாசிக்க முடிந்திருந்தால், இன்னும் கொஞ்சம் படத்தொகுப்பில் கூடுதலான கவனத்தைச் செலுத்தியிருந்தால் இந்தக் குறும்படம் ஒரு நல்ல படமாக நின்றிருக்கும்தான்.

இளைஞன் வீதியில் கைது செய்யப்பட்டிருக்கும் நிலையில் வீட்டுக்கு இலங்கையிலிருந்து வரும் தொலைபேசி அவனது தாயாரின் மரணத்தைத் தெரிவிக்கிறது. தாயாரின் சுகவீன விபரமெல்லாம் ஏற்கனவே தெரிவிக்கப்பட்டுத்தான் கதை நகர்ந்துகொண்டிருக்கிறது. இளைஞனின் இக்கட்டான நிலைமையும் வாசக மனத்தில் பதிவாகியாயிற்று. இந்தநிலையில் அவன் கைதுசெய்யப்பட்டதன் பின்னர் தாயாரின் மரணத்தைத் தெரியப்படுத்துவது எதற்காக? அதன்மூலம் அவன்மேலான அனுதாபத்தை வாசகன் மேல் திணிக்க நெறியானுநர் முயற்சிக்கிறார் என்பதைத் தவிர வேறு என்ன காரணம் இருக்கக்கூடும் இதற்கு?

‘Darkness at Dawn’ நல்ல ஒரு குறும்படமாக உலகத் தீவிர சினிமாத் தளத்தில் நின்றிருக்கவேண்டியது. ஆனாலும் அதிகமாகச் சொல்லவந்ததில் தன் தரமிழந்தது. ஒரு சிறுமியும் ஒரு முடச் சிறுவனும் இலவம்பஞ்சு ஊதிப் பறக்கவிட்டு விளையாடிக் கொண்டிருக்கிறார்கள். அப்போது ஹெலியொன்று பேரிரைச்சல் இட்டவாறு பறந்து வருகிறது. ஹெலியை சத்தத்தினால் தவிர காட்சியினால் காணமுடியாதிருக்கும் பார்வையாளனால். ஹெலி பறந்து சென்று அச்சுழலிலிருந்து மறைய, மறுபடியும் சிறுமியும் சிறுவனும் விளையாடத் துவங்குகின்

50ம் பக்கம் பார்க்க...



EXPERT BUILDING INSPECTIONS LTD

"Dedicated to Expert, Honest & Independent Inspections"

Tel: 905 940 0811 Fax 905 940 6108
Toll Free 1 866 373 3315

- 🏠 Commercial Building Inspections
- 🏠 Environmental Assessments
- 🏠 Air Quality Investigations
- 🏠 Problem Analysis & Solutions
- 🏠 New Home Warranty Inspections
- 🏠 Resale Home Inspections
- 🏠 Complete Home Audit
- 🏠 Thermal Imaging

www.expertinspector.com

- 🏠 Tough and Thorough Inspections by University of Toronto educated Building Science Experts Specializing in Defect Recognition
- 🏠 Our Inspectors are Registered Home Inspectors under the Province of Ontario 1994 Home Inspectors Act-Bill 158 and full members of ASHI and CAHPI-Ontario
- 🏠 Exceed Nationally Recognized Standards
- 🏠 Important Maintenance Advice & Follow Up Support For First Time Buyers
- 🏠 On-Site Narrative Reports
- 🏠 Seven Days a Week





"Affordable and Trusted Services"

Call Esan or Donald
Direct: 416-835-1700

Light Towing
Flatbed
Carrier Services
Unlocking The Doors
Free Scrap Car Removal
Top Dollars For Your Unwanted Cars

525 Bloor St W
Toronto, ON, M5S1Y4
Dispatch: 416-642-TEAM (8326)

பனிச் சறுக்கலும் பக்குவமும்

புவியின் வடபகுதியில் வாழும் எம்மில் அநேகமானோருக்கு குளிர்காலத்தில் ஆறு அல்லது ஏரியின் மேற்பரப்பில் வேலை செய்ய வேண்டிய நிலை காணப்படுவதுடன், இப் பகுதிகளில் விளையாடுவதும் வாழ்க்கையின் ஒரு பகுதியாக அமைந்து காணப்படுகின்றது. எனினும் இச் சந்தர்ப்பங்களில் வாழ்வா - சாவா என்பது எவ்வாறு பாதுகாப்பாக செயற்படுவது என்பதிலேயே தங்கியுள்ளது. மிதந்து கொண்டிருக்கும் பனி மூடிய நன்னீர்ப் பகுதிகளில் நீங்கள் வேலை செய்ய அல்லது விளையாட வேண்டியிருந்தால் எவ்வாறு முன்னெச்சரிக்கையாக நடந்து கொள்வது என்பதை அறிவதற்கு கீழ்வரும் தகவல்கள் உங்களுக்குப் பயனுள்ளவையாக இருக்கும்.

பனி கொட்டும் வேளையில் நீங்கள் வெளியே செல்லத் திட்டமிட்டால், நான்கு விடயங்களில் கவனம் செலுத்துங்கள்.

1. உடல்நிலை
2. உடைகள்.
3. எடுத்துச் செல்லும் உபகரணங்கள்
4. நடவடிக்கைகள்.

இவற்றை விரிவாக கீழே நோக்குவோம்.

உடல்நிலை: பனிப் பிரதேசத்தினுள் செல்லும் எவரும் நல்ல ஆரோக்கியமான உடல் நிலையுடன் இருக்க வேண்டும் என்பது



துடன் அவசர நிலை எழும்போது அதாவது பனிமூடிய பிரதேசத்தினுள் ஒருவர் விழுந்து விட்டால், அவரைத் தூக்கி விடக் கூடிய நிலைமையில் இருக்க வேண்டும். நீந்த அல்லது மிதக்கத் தெரிந்திருந்தால், அவசர நிலைமையின்போது உதவி புரிவதுடன், பனிப் பகுதிகளுக்குச் செல்லும்போது ஏற்படும் அச்ச உணர்வும் நீங்கியதாகக் காணப்படுவீர்கள்.

உடை: குறைந்த வளி வெப்பநிலை, காற்று, பனி அல்லது உறைபனி வீழ்ச்சியிலிருந்து உங்களைப் பாதுகாக்கக் கூடியதாக உங்கள் உடை அமைவதோடு அவசர வேளைகளில் உங்கள் உடை உங்களைக் கட்டுப்படுத்தாததாகவும் இருக்க வேண்டும். அதாவது நீந்துவதையோ அல்லது மிதப்

பதையோ கட்டுப்படுத்தும் உடையை அணிந்து சென்றால் அவசர சந்தர்ப்பங்களின் போது, நீங்கள் தப்பிக் கொள்வதை அது தடை செய்யும். இடுப்பு வரையுமான சப்பாத்துக்களோ (Hip boots) முழங்கால் வரையுமான சப்பாத்துக்களோ அணிய வேண்டாம். நீங்கள் நீந்தும்போது இவற்றுள் நீர் சென்று எடை கூடுவதால், அசைந்து செல்வதைத் தடை செய்யும். மிதக்கக் கூடிய உடைகளை (Personal floatation device - PFD) அணியுங்கள். இவ்வுடை உள்ளடையாகவோ அல்லது Jacket ஆகவோ அமையலாம்.

உபகரணம்: இதனுள் பனிக்கட்டியின் தடிப்பைப் பரிசோதித்து அளவிடும் உபகரணங்களுடன் தற்பாதுகாப்பு உபகரணங்களும் அடங்கும். உறைந்த பனியை அகற்றும் கருவி, பனியில் துளையிடும் கருவி, அளவிடும் நாடா, பனியில் குத்திச் செல்ல உதவும் கூரான தடி என்பவற்றுடன் பனியில் மிதக்கக் கூடிய உடை, ஆபத்தின் போது மூழ்கிய ஒருவரை மீட்பதற்குக் கயிறு, மற்றும் வீசி எறிந்து ஒருவரைக் காப்பாற்ற உதவும் மீட்கும் பை (Rescue throw bag) என்பவற்றையும் எடுத்துச் செல்லுங்கள்.

உங்கள் நடவடிக்கைகள்:

- ஒருபோதும் பனி குவிந்த இடங்களுக்குத் தனியாகச் செல்ல வேண்டாம். உங்கள் பாதுகாப்பிற்கு ஆபத்து இருக்கும் என நீங்கள் கருதுவீர்களாயின் அவ்வாறு செல்வதைத் தவிர்த்து விடுங்கள்.
- வெளியே செல்லத் திட்டமிடும்போது, செல்லும் நாட்களிலும் அவற்றைத் தொடர்ந்துவரும் நாட்களிலும் வளி வெப்பநிலையின் பதிவை (Record of the air temperature) தொடர்ந்து அவதானித்து வாருங்கள்.
- யாரேனும் சிலருக்காவது உங்கள் பிரயாண திட்டங்களையும் நீங்கள் எப்போது திரும்புவீர்கள் என்பதையும் அறிவியுங்கள்.
- உறைந்த ஆறு அல்லது ஏரியின் விளிம்பை நீங்கள் அண்மித்ததும், நீர்ப்பகுதியின் பனிப் போர்வையை மேற்போக்காக நோட்டம் விடுங்கள். நீர்மட்டங்களில் அண்மைக் காலத்தில் ஏதாவது மாற்றங்களுக்கான அறிகுறிகள் தென்படுகின்றதா என்பதை அவதானியுங்கள்.
- பனிக்கட்டியில் இருந்து பலத்த சத்தமான வெடிப்புகள் அல்லது பனிக்கட்டி மேலெழுவது போல் காணப்படுகின்றதா என்பதைக் கவனியுங்கள். இவ்வாறு ஏற்படுவது பனிக்கட்டி உடைவதற்கான அல்லது நகரப்போவதற்கான அறிகுறியாகும். பல ஏக்கர்கள் கணக்கான ஏரிகளின் அதிகமான பகுதியில் இத்தகைய சத்தங்கள் ஏற்படுதல் வெப்பத்தால் பனிக்கட்டி விரிவடைவதால் அல்லது சுருங்குவதால் ஏற்படும் விளைவுகளாகும்.
- பனிக்கட்டியில் வெடிப்புகள் அல்லது பனி குவிந்துள்ள பகுதி போன்றவை இல்லாத சீரான பகுதிகளை நீங்கள் வேலை செய்வதற்காகத் தெரிவு செய்யுங்கள்.

● நீங்கள் பனிக்கட்டி மீது வாகனம் அல்லது வேறு ஏதாவது உபகரணத்தைக் கொண்டு செல்ல வேண்டுமாயின் முதலில் நடந்து செல்லுங்கள். பனி கிண்டும் கருவியை உங்களுடன் எடுத்துச் சென்று உங்களுக்கு முன்னாலுள்ள பகுதிகளை ஆராய்ந்து கொண்டு செல்லுங்கள். பனி கிண்டும் கருவி பனிக்கட்டியினுள் திடீரென இறங்குமாக இருந்தால் கவனமாகத் திரும்பி, கரை நோக்கி மீண்டும் வந்து இன்னுமொரு நாள் பிரயாணம் செய்ய முயற்சி செய்யுங்கள்.

● கரைக்கு அண்மையாக, பனிக்கட்டிகளை கிண்டிச் செல்லும்போது வெற்றிடம் காணப்படுவதைக் குறிக்கும் ஒலி ஏற்படுகின்றதா என்பதை அவதானியுங்கள். கரையில் இருந்து கீழ்நோக்கி பனிக்கட்டி சாய்ந்து செல்லும்போது கீழே காற்று இடைவெளி இருக்கலாம். இது பாதுகாப்பானதல்ல. பாரங்களைத் தாங்கக் கூடியவாறு பனிக்கட்டி மிதக்கும்போதே இது பாதுகாப்பானதாகும்.

● பாதுகாப்பான பனிக்கட்டிப் பகுதிகளைக் கண்டறிந்து இறங்கிய பின், குழுவில் இருக்கும் ஏனையோர், தலைவரின் பாதைகளில் தொடரலாம். ஆனால் ஒவ்வொருவருக்கும் இடையே 10அடி இடைவெளி இருக்கும்படியாக நடந்து செல்லுங்கள்.

பனிக்கட்டி எவ்வளவு தடிப்பானது?

பனிக்கட்டி எவ்வளவு தடிப்பானது என்பதைத் துளையிடும் கருவி மூலம் அறியலாம். ஒரு இடத்தில் துளை ஒன்றை இட்டு துளையினுள் இருக்கும் பனிக்கட்டி இறுக்கமானதா அல்லது மென்மையானதா என்பதை அறியுங்கள். ஒவ்வொரு 150அடி தூரத்திற்கும் ஒருதடவை இவ்வாறு அளவிடுங்கள்.

ஆற்றுப்பகுதிகளில் குறுகிய தூரங்களுக்குள்ளேயே பனிக்கட்டியின் தடிப்பும் தரமும்

41ம் பக்கம் பார்க்க...

N.K.S

Drapery & Blinds Fabric LTD

திறமையான

சேவையால் பல

விருதுகளை பெற்ற

நிறுவனம்

உங்கள் வீட்டுக்குனுத் தேவையான சகலவித யன்னல் திரை வகைகளையும், கேட்டின் துணி வகைகளையும் மிகவும் மலிவான விலையில் பெற்றுக் கொள்ள அழையுங்கள்.

கேதா நடராஜா

416.321.6420

Ketha Nadarajah

(President)

Tel: 416.321.6420, 905.944.0218

Fax: 416.321.2217

www.nksdrapery.ca

Drapery & Blinds Fabric Ltd., 210 Silver Star Blvd., Unit #825, Scarborough, ON M1V 5J9



MEGA CARPET & DUCT CLEANING LTD.

உங்கள் இல்லத்தினுள்ளே சுழலும் காற்றோட்டத்தை சுத்தமாக்கி சுத்தமான காற்றை சுவாசிக்க வழிவகுக்கின்றோம். அனுபவம் மிக்கவர்களினால் தரமாகவும் ஆலோசனைகளுடன் கூடிய நிதானமான சேவை

- Heavy duty equipment • Real high pressure cleaning • Remove mold yest and bacteria • We use state of art technique • Individually cleaning all vents

NATHAN: Dir: 416.893.8363, Tel: 416.286.2416, www.megaduct.com

அதிகளவில் மாற்றமுறலாம். கிளையாற்றின் வளைவுகள், பேராற்றுடன் கிளையாறுகள் சந்திக்கும் இடங்கள் என்பவற்றில் பனிக்கட்டியின் தடிப்புகளில் மாற்றங்கள் அதிகளவில் ஏற்படும். இவற்றைக் குறித்து கவனமாயிருங்கள். உறைந்த ஏரிகள், ஆறுகளை நோக்கி ஊற்றுக்களில் இருந்து வரும் வெப்பமான நீர் கலக்கும்போது, பனிக்கட்டியின் தடிப்பு குறையலாம். கரையோரத்தில் இருக்கும் பனிக்கட்டி, வெப்பமான தரைக் கீழ் நீர் உள்வருகையினால் அல்லது இடம் பெயரும் பனிக்கட்டி திரண்டு செல்வதால் தடிப்புக் குறையலாம். அல்லது நீர்மட்டங்கள் வேறுபடுவதற்கேற்ப தடிப்பு கூடியிருக்கலாம். இவற்றினை அளவிடுங்கள்.

அண்மையில் ஏற்பட்ட பனிப்புயல்கள் பனிக்கட்டியில் மேலதிக சமையை ஏற்படுத்தி தடிப்பை அதிகரிக்கலாம். இவ்வாறு புதிதாக உருவாகிய சமையானது பாரம் கூடியதாக இருந்தால் பனித்தகடு கீழ்த்தாழ்வதுடன் மேற்பரப்பு நீர்மட்டத்திற்குக் கீழும் தாழும் சந்தர்ப்பங்கள் உண்டு. இந்நிலைமையின் போது, உருகிய நீர் வெடிப்புக்களினூடாக பனித்தகட்டிற்கு மேலாகச் சென்று பனிக்கட்டியின் கீழ்ப்படைகளை ஈரலிப்பானதாக்கும். இந்த ஈரமான நிலைமை முற்றிலும் உறைந்தபின் இது மேலும் தடிப்பை அதிகரிக்கும்.

இதனை விட திடீரென வளி வெப்பநிலையில் ஏற்படும் அதிகரிப்பு பனிக்கட்டியை உடையச் செய்வதுடன் இத்தகைய பனிக்கட்டியில் வேலை செய்வது அல்லது விளையாடுவது பாதுகாப்பானதாக இராது.

பனிக்கட்டிக் கவிப்பில் எவ்வாறு பாதுகாப்பாக வாகனம் செலுத்துவது?

ஓர் மூடிய வாகனத்தை பனிக்கட்டிக் கவிப்பில் செல்வதற்குப் பயன்படுத்துவீர்களெனின், எப்போதும் யன்னல்கள் அல்லது ஒரு கதவைத் திறந்து வைத்தபடி பயணம் செய்யுங்கள். இது ஆபத்தான நிலைமைகளில்

நீங்கள் தப்புவதற்கு உதவும். ஈரலிப்பான பகுதிகளில் வெடிப்புக்கு சமாதரமாக பயணம் செய்வதை விடுத்து, அவ் வெடிப்புக்குக் குறுக்காகப் பயணம் செய்யுங்கள். அதிக சமையினால் பனிக்கட்டியின் சில பகுதிகள் கிண்ணம் போல கீழ்த் தாழ்ந்திருக்கலாம். இச் சந்தர்ப்பத்தில் இந்த அசையும் கிண்ணத்தின் மேல் நீங்கள் செல்லும் போது நீரில் அலைகளை உருவாக்கும்.



அலையின் வேகம் வாகன வேகத்திற்கு சமனாகும்போது, பனிக்கட்டி உடையும் சாத்தியக்கூறுகள் காணப்படுகின்றன. இப் பனிக்கட்டித் தகடுகளின் தடிப்பு குறைவானதாக அல்லது இவை ஆழமற்ற நீர்ப்பகுதிகளாகக் காணப்பட்டால் நிலைமை மிக மோசமானதாக இருக்கும். இந்த ஆபத்தை நீங்கள் தவிர்க்க வேண்டுமாயின் 1 மணித்தியாலத்திற்கு 15மைல் வேகத்திற்குக் குறைவாகப் பயணம் செய்ய வேண்டும்.

பாரம் ஏற்றப்பட்ட பனிக்கட்டித் தகடானது மெதுவாக அசையத் தலைப்படும். அல்லது நீண்ட காலப்பகுதியில் மேலதிக பாரம் ஏற்றப்படாமலேயே உருமாறலாம். நீண்ட காலத்திற்கு ஒரு பனிக்கட்டித் தகட்டின்

மேல் ஒரு சமையை ஏற்றி வைக்க விரும்பினால் சமையின் அருகே ஒரு துளையிடுங்கள். இத்துளையினூடாக நீர் அதிகளவில் வெளிவருமாயின் உடனடியாக சமையை அவ்விடத்தில் இருந்து அகற்றுங்கள். உங்கள் வாகனம் இயங்க முடியாமல் போகும்போது இதனை எங்கு விடுவது என்பதைக் குறித்து கவனமாக இருங்கள். பனிக்கட்டி உடைவதால் வாகனம் பனிக்

கள் சறுக்கியை இழுப்பதை இலகுவாக்குவதுடன் யாராவது பனிக்கட்டியினூடாக நீரில் விழுந்தால், கயிற்றைப் பிடித்துக் கொண்டு சறுக்கியை அவர்கள் பற்றிக் கொள்ளுமுகமாக அவர்களை நோக்கி சறுக்கியை நகர்த்தலாம்.

இரண்டு கூரான நீண்ட தடிகளைக் கொண்டு செல்லுங்கள். நீங்கள் பனிக்கட்டியில் நிலைதவறி விழுந்து விடாதிருக்க அவற்றை ஊன்றிக் கொள்ளலாம். நிலை தவறி விழ வேண்டிய நிலை ஏற்பட்டால் பனிக்கட்டிப் போக்கிற்குக் குறுக்காக உருளுங்கள்.

யாராவது பனிக்கட்டியில் விழுந்து விட்டால், அவர் பற்றிக் கொள்ளுமுகமாக வீசி ஏறியக்கூடிய இருக்கை மெத்தைகளைக் கொண்டு செல்லுங்கள். இந்த மெத்தை நீங்கள் அமரும்போது செளகரியத்தைக் கொடுப்பதுடன், இன்னொருவரைக் காப்பாற்றவும் உதவும்.

பனிக்கட்டியில் துளையிடக் கூடிய கருவியைக் கொண்டு செல்லும்போது, அவற்றை நன்கு மூடிப் பாதுகாப்பாகக் கொண்டு செல்லுங்கள். அவற்றின் கூரான அலகுகள் கவனமின்றிக் கொண்டு செல்லப்படும்போது உங்களுக்குக் காயங்களை ஏற்படுத்தலாம். உங்கள் துளையிடும் கருவியிலும் உங்கள் பனிச் சப்பாத்துக்களிலும் எண்ணெயைப் பூசுங்கள். இதன்மூலம் பனி ஒட்டிக் கொள்வதைத் தவிர்க்கலாம்.

கூரான முட்கள் போன்ற அடிப்பாகத்தைக் கொண்ட சப்பாத்துக்களை அணியுங்கள். இது பனிக்கட்டியில் இருந்து நீங்கள் தவறிவிழுவதைத் தவிர்க்க உதவும்.

மேற்கூறிய தகவல்களை நன்கு விளங்கிக் கொண்டு செயற்படும்போது பனிக்கட்டியில் நீங்கள் மேற்கொள்ளும் பிரயாணமோ, உங்கள் தொழிலோ, விளையாட்டோ எதுவாயினும் அது பாதுகாப்பானதாக அமையும் என்பது உறுதி.

கட்டியினுள்ளே புதையக் கூடிய ஆபத்தும் ஏற்படலாம்.

பனிக்கட்டியில் பாதுகாப்பாக மீன்பிடிப்பதற்கான தகவல்கள் இதோ...

பனிக்கட்டியில் மீன்பிடிப்பதற்காக பனிச்சறுக்கியில் செல்லும்போது நீங்கள் உங்களுடன் முதலில் கூறப்பட்ட சில உபகரணங்களையும் எடுத்துச் செல்ல வேண்டும். அவை எவ்வாறு உங்களுக்குப் பயன்படுமென்பதை நோக்குவோம்.

உங்கள் பனிச்சறுக்கியுடன் (Sledge) நீண்ட கயிறு ஒன்றைப் பிணையுங்கள். இது உங்



சிகையலங்காரம் உங்களை
மெருகூட்டுகிறது.
எமது அலங்காரம் உங்கள்
இல்லத்தை உருமாற்றுகிறது!

visit or call
www.4168316397.com

சமையலையும் ஆச்சரியப்படுத்தி அழையுங்கள்...

Best Way

BLINDS & SHUTTERS

DISCOVER THE WORLD FROM YOUR WINDOW

www.bestwayblinds.com
bestwayblinds@yahoo.ca

8 Shaddock Cres, Toronto, ON

416.831.6397, 416.269.6117



ROOMS / BASEMENT RENT

MORNINGSIDE & SHEPPARD

3 B/Room Basement for Rent
Call: 416 283 1984

MORNINGSIDE & OLD FINCH

2 B/Room Walk-Out Basement for Rent
Call: 416 878 4453

DONFORTH & ELLINGTON

2 B/Room Basement (Big) for rent
Call: 416 898 1469

KENNEDY & EGLINTON

2 B/Room Basement for Rent
Separate Entrance
Call: 416 701 9084

LAWRENCE & PHARMACY

2 B/Room Basement for Rent
Call: 416 759 3597

BELLAMY & EGLINTON

1 B/Room Basement for Rent
All facilities
Call: 416 430 0592

WESTON / CHURCHILL

1 B/Room Basement for Rent (2 Girls)
(Walkout Basement)
Call: 416 614 9467

MARKHAM & ELSON

1 B/Room for Rent (in 2 B/Room
Basement)
Call: 416 520 0496

MORNINGSIDE & MILLNER

3 B/Room Basement for Rent
Call: 416 283 1984

MCCOWAN & FINCH

2 B/Room Basement for Rent
Call: 416 298 9631

KENNEDY & DENISON

5 B/Room House for Rent
Call: 905 591 0464

MORNINGSIDE & OLD FINCH

2 B/Room Basement for Rent
Separate Entrance
Call: 416 878 4453

MCCOWAN & EGLINTON

2 B/Room Condo for Rent or Sale
Call: 416 977 4256

DUNFORTH & EGLINTON

2 B/Room Basement for Rent
Separate Entrance
Call: 898 1469

BRIMLEY & ELLESMERE

2 B/Room Basement for Rent
Separate Entrance
Call: 416 430 0035 / 416 917 8336

DENISON & FONDA ROAD

3 B/Room Basement for Rent
(Cable & Parking Included)
Call: 905 472 7741 / 416 457 8206

KENNEDY & DENISON

1 B/Room Basement for Rent
(Internet & Cable TV Included)
Call: 416 878 5144

WARDEN & FINCH

3 B/Room Town House for Rent
(From November)
Call: 416 494 3371

MARKHAM & EGLINTON

3 B/Room Town House for Sale
1700 Sq.feet
Call: 416 459 0417

HOUSE / CONDO FOR SALE

MCCOWAN & EGLINTON

2 B/Room Lux condo for Sale
Call: 416 977 4256

MARKHAM & EGLINTON

1700 Sq.feet Free Hold House for Sale
Call: 416 459 0417

AUTO FOR SALE

94 TOYOTA COROLLA

Call: 416 704 8534

1996 NISSAN PATHFINDER

236 K.
\$5500.00

2002 TOYOTA SILVER

98k., \$9500.00
Call: 416 836 9355

90 TOYOTA CAMRY

226K.
\$500.00
Call: 905 471 7373 / 416 402 1124

98 HONDA CIVIC

99K. Power
Call: 416 289 2228

92 HONDA CIVIC - 210K.

Call: 416 616 1403

2004 HONDA CIVIC - 28K.

Power - Black
Call: 416 289 2228

2000 HONDA ODDESY

132K.
One Owner - Ex-Model
Call: 416 294 6954

1991 HONDA CIVIC

2 Door - 293K. \$600.00
Call: 416 451 8918

2005 TOYOTA SIENNA

2K.
Call: 416 822 4272 / 647 206 6842

2000 T.CLEICA

.97,300K. Dark
\$11,500.00
Call: 416 854

2000 HONDA ODYSSEY

GRAY - 132Km
Power - 13,500.00
Call: 416 294 6954

93 TOYOTA COROLLA

290K
90 Toyota Camry - 290K for Sale
Call: 905 471 7373 / 416 402 1124

2001 TOYOTA SIENNA

108Km
2nd Owner
\$14,000.00
Call: 416 286 9997

4 TRUCK FOR SALE

2004 - Frigh Liner 0 475HPW 13 Speed
2004 - Frigh Liner 1200 -2406 -475 18 Speed
2000 - Frigh Liner 1200 - 18Speed
1995 Volvo White 3 - 435 - 155speed
Call: 416 428 5221 / 416 819 7356

OTHERS

INDOOR PLANTS

for Sale
Call: 905 458 8159

416.264.8798

TUITIONS FOR KIDS
English, Math, Homework
Call: 905 458 8159

BUNK BED / BED KIDS for Sale
Call: 416 615 5555

PAINTING FOR HOUSES
Call: 416 828 5745

COMPUTER TAMIL TYPIST

கொம்பியூட்டர் தமிழ் தட்டெழுத்தாளர் வேலை தேடுகிறார். முழு நேரம், பகுதி நேரம், அல்லது வீட்டில் இருந்து வேலைசெய்வது என்றாலும் பரவாயில்லை. பென்றிரா - 416 439 2064

OFFICE ROOM FOUR RENT

Markham & HW 401
416-833 0152

REASTAURANT FOR SALE MARKHAM

L.L.B.O அனுமதியுடன் மார்க்கம் நகரில் உணவகம் ஒன்று விற்பனைக்கு உண்டு \$ 99.900
416 302 7283

வேலைகளுக்கு ஆட்கள் தேவை.

Dunforth & Pharmacy

அமைந்துள்ள Pizza

நிறுவனத்திற்கு

Pizza தயாரிப்பாளர்,

Pizza Delivery

போன்ற வேலைகளுக்கு

ஆட்கள் தேவை.

416-694 0888

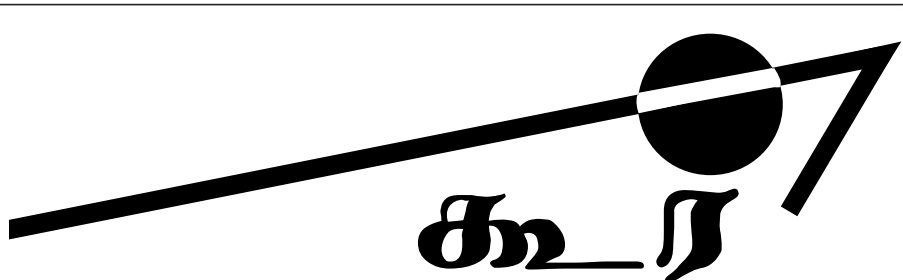

கனடா நவீன கலை, இலக்கியத் தொகுப்பு 2008 பனிக்கால ஆரம்பத்தில் வெளிவரவிருக்கிறது. தெகுப்பிற்கான சிறுகதை, கவிதை, விமர்சனக் கட்டுரை, நூல் மதிப்புரை, மொழிபெயர்ப்பு ஆக்கங்கள் வரவேற்கப்படுகின்றன. தொடர்புகளுக்கு 416 458 9426, 416 551 0087, 416 500 9016.



உங்கள்

சிறு விளம்பரங்களும்

வீடு

பத்திரிகையில் விளம்பரமாவதற்கு

416-646-3422

நவீன அடிமைகள்



- ரதன் -

1970 வைகாசி மாதம் 10ம் நாள் நண்பகல். கோடை வெய்யிலில் ஒரு சிறுமி, யாழ்ப்பாணத்தின் மேற்கே அமைந்துள்ள அந்த ஊரின் சந்தியை கடந்து, கடையொன்றை நோக்கி சென்று கொண்டிருந்தாள். அச்சிறுமியை இடை மறித்த பெரியவர் “நீ பள்ளிக்கூடம் செல்லவில்லையா” என வினவினார். அதற்கு சிறுமி பதில் கூற முன்னர் சுதாகரித்துக் கொண்ட பெரியவர் அடுத்த கேள்வியை கேட்டார் “நீ எந்த வீட்டில் வேலை செய்கின்றாய்?” சிறுமி பதிலைக் கூறினாள். சிறுமியின் வயது சுமார் ஒன்பது. அவள் இலங்கையின் மலையக பிரதேசத்தைச் சேர்ந்தவள். 70களிலும் அதற்கு முற்பட்ட காலப்பகுதியிலும் யாழ்ப்பாணத்தின் மத்திய தட்டு மக்களது பெரும்பாலான வீடுகளில் மலையக சிறுமிகள் வேலை பார்த்து வந்தனர். இவர்கள் பாடசாலைக்குச் செல்வதில்லை. இவர்களுக்கு ஆரோக்கியமான உணவு கொடுக்கப்படவில்லை. பாலியல் வன்முறைக்கும் உள்ளாக்கப்பட்டார்கள். (1980களில் இலங்கை வானொலியில் “புதிய அடிமைகள்” என்ற நாடகம் ஒலிபரப்பப்பட்டது. இது இவர்களைப்பற்றியது) இவர்களது சம்பளம் கூட மிக, மிகக் குறைவானது. இவர்கள் குழந்தைத் தொழிலாளிகள். இவர்கள் மீதான அடக்கு முறையை சமூகமோ, சட்டமோ தட்டிக் கேட்கவில்லை. இன்று இந்தக் குழந்தைத் தொழிலாளிகளை பாதுகாக்க சட்டங்கள் உள்ளன. ஆம், உருவாக்கப்பட்டுள்ள சட்டங்கள் அனைத்தும் இவர்களது பெருக்கத்தை அதிகப்படுத்துகின்றன.

கடந்த வாரம் பத்திரிகைகளை அலங்கரித்த விவகாரம்” GAP என்ற நிறுவன உட்பு வகைகள் தயாரிக்கும் தொழிற்சாலைகளில் குழந்தைகள் வேலை பார்ப்பதாக உறுதிப்படுத்தப்பட்டது”. இந்த நிறுவனம் இதனை முற்றாக நிராகரித்ததுடன், தங்களது நிறுவன கொள்கைப் பிராகாரம், “எங்களுக்கு



ஆரம்பத்தில் வீடுகளில் அடிமைகளாக வேலை பார்த்து வந்த குழந்தைகள், இப்பொழுது மிகவும் கடினமான தொழிற்சாலைகளில் வேலை பார்க்கின்றனர். இலாப விகிதத்தில் உறங்கும் இந்த பன்னாட்டு நிறுவனங்கள் மூன்றாம் உலக நாடுகளை முன்னேற விடமாட்டார்கள். முன்னேற்றம் ஏற்படாத விடத்து இந்த நவீன அடிமைகளுக்கு விடிவு ஏற்படாது.

உட்புதைத் தயாரிக்கும் முகவர் நிறுவனங்கள், குழந்தைத் தொழிலாளிகளை பாவிப்பதனை நாம் அறிந்தால் இவ்வையேல் உறுதிப்படுத்தினால் நாம் அந்த முகவர் நிறுவனங்களிடமிருந்து உட்புகளை பெறமாட்டோம்” என சுட்டிக் காட்டின. ஆனால் இந்த முகவர் நிறுவனங்கள் பல பெயர்களில் உலாவுகின்றன. இது இந்த நிறுவனங்களுக்கும் தெரியும். பத்திரிகையில் செய்தி வருவதும், பதில் கூறப்படுவதும். ஒரு கண்ணாம்பூச்சி விளையாட்டே. ஊண்மையில்

பின்வரும் தரவுகளை பார்க்கும் பொழுது எண்ணிக்கை வளர்ச்சியை அவதானிக்கலாம்.

ஏந்த நாடுகளில் குழந்தைத் தொழிலாளிகள் அதிகம் உள்ளார்கள்

ஆசியா 61 விகிதம், ஆபிரிக்கா 32 விகிதம்

இவர்களைப் பற்றி அக்கறை கொள்வதில்லை.

ஐக்கிய இராச்சியத்தின் மிகப் பெரிய விற்பனை நிறுவனங்களுள் ஒன்றான TESCO வின் வங்காளா தேசத்தில் உள்ள சொந்தத் தொழிற்சாலைகளில் (சுமார் 13வயதுக்குட்பட்ட பிள்ளைகள் வேலை பார்ப்பது

Name company (seed)	Cost of production for farmers (Rs.)	Procurement price paid by the company to the farmers (Rs.)	Marketing price (price sold by the company in the market) (Rs.)
HLL (Brahma)	220	290	1100
Syngenta (Sandocot 35)	220	290	1000
Mahyco-Monsanto (BTcotton)	220	250-300	3550

பிரத்தானிய பத்திரிகையாளர்களால் கண்டு பிடிக்கப்பட்டுள்ளது.. இந்த TESCO தான் குழந்தைத் தொழிலாளர்களை உற்பத்தி நிறுவனங்களில் பாவிப்பதற்கான சட்டம் நடைமுறைக்கு கொண்டுவர முன்னின்றது.

லத்தீன் அமெரிக்கா 7விகிதம், அமெரிக்கா, கனடா, ஐரோப்பா 1 விகிதம்

அட்டவணை 1.0

Approximate area and number of children employed in hybrid cottonseed farms pro-

Name of seed company	Extent of area under hybrid cottonseed farms (acres)	No of children employed in seed production
Hindustan Lever Ltd.	2500	25000
Syngenta	650	6500
Advanta	300	3000
Mahyco-Monsanto	1700	17000
Proagro	200	20000
Total	5350	53500

ducing seed for Multinational seed companies in AP, 2000-2001

Hindustan Lever Ltd. an Indian subsidiary of Anglo-Dutch multinational company, Monsanto, a US based Multinational company

Advanta India Ltd. (formerly ITC Zeneca Ltd.) is the Indian joint venture company of Advanta B.V., which is among top ten seed companies of the world

Syngenta India, an Indian subsidiary of Switzerland based Syngenta AG, is one of the leading seed company in India

Cottonseed production – Linkages between MNCs and Child labour

Multinational Companies

Indian Subsidiary or Joint Venture Companies

Seed Organisers

Seed Farmers

Children working in the cottonseed farms

மேல் உள்ள அட்டவணையில் பருத்திக் கொட்டை உற்பத்தி விவசாயிக்கும், பெரும் நிறுவனங்களுக்குமான இடைவெளியை அறியலாம். மேலும் ஒரு கிலோ பருத்திக் கொட்டைகளை 290 ரூபாய்க்கு வாங்கும் பெரும் நிறுவனங்கள், அவற்றை ஆயிரத்து நூறு ரூபாய்க்கு சந்தையில் விற்கின்றன. இந்த விவசாயின் உற்பத்திச் செலவு 280 ரூபாய்கள். இதில் இதே நிறுவனங்களிடம் கொள்வனவு செய்யப்படும் பசளை, உரம் என்பனவும் அடங்கும். இந்த நிலையில் விவசாயிகள் தங்களிடம் வேலை பார்ப்பவர்களுக்கு குறைந்த வேதனத்தையே வழங்க முடியும். இதற்கு சிறப்பான வழி குழந்தை தொழிலாளிகளே. தோழிற்சங்கள் கூட

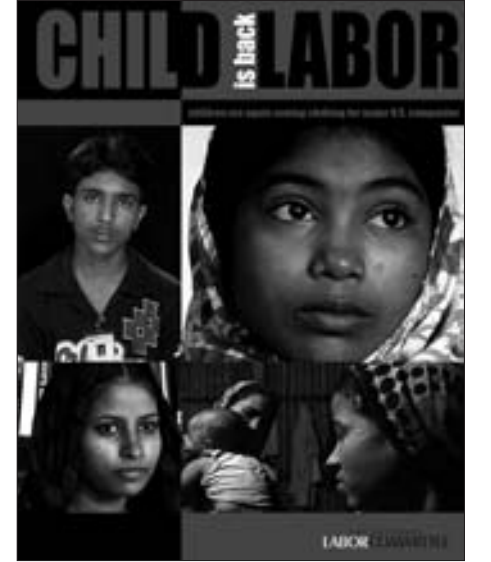

- ஆமெரிக்காவில் Sports Services, Live Nation ஆகிய நிறுவனங்களுக்கு மகுசெட் மாநில நீதிபதியால் தண்டனை வழங்கப்பட்டுள்ளது. இவர்களது தொழிலகங்களில் குழந்தை தொழிலாளிகள் வேலை பார்த்ததே காரணம்.
- ஏல் சல்வடோரவில் கொக்கோ கோலா நிறுவனம், குழந்தைத் தொழிலாளிகளை உற்பத்தியில் ஈடுபடுத்தியமை உறுதிப்படுத்தப்பட்டுள்ளது.
- வோல் மார்ட் - வழமைபோல் இவர்கள் எந்த சட்டங்களையும் மீறுவார்கள். சட்டங்கள் இவர்களுக்காக உருவாக்கப்பட்டுள்ளது.
- வோல் மார்ட் 2003-2005 க்கும் மிடெப்பட்ட காலப்பகுதியில் 337 குழந்தைத் தொழிலாளிகள் வேலை பார்த்துள்ளதை Connecticut Governor M. Jodi Rell உறுதிப்படுத்தியுள்ளார். (Wall Street Journal, 2/12/05)
- தை 2005ல் 135,540 அமெரிக்க டெலர்களை அபராதமாக செலுத்தியுள்ளது. காரணம் 1,1371 குழந்தை தொழிலாளிகள் சம்பவ சட்ட மீறல்களுக்காக. (New York Times, 1/13/04)
- 1995க்கும் 1998க்கும் இடைப்பட்ட காலத்தில் Maine மாநில சட்டங்களை மீறியமைக்காக 205,650 டொலர்களை அபராதமாக செலுத்தியுள்ளது Bureau of Business Practice News
- வோல் மார்ட்டில் வேலை பார்க்கும் மாணவர்கள் தங்களது சாப்பாட்டினை உண்ணாதும், இடைவேளைகளிலும் வேலை பார்த்து வருகின்றனர். இதனை அவர்களது பரிசோதகர்கள் திணைக்களமே உறுதிப்படுத்தியுள்ளது. New York Times, 1/13/04]
- இனிமையான இனிப்பு வகைகளை

65ம் பக்கம் பார்க்க...

APPLIANCES REPAIR & SERVICE

Commercial & Residential

• Electrical Repair • Stoves • Plumbing • Washers
• Fridges • Dryers • Freezers • Dishwashers

உங்கள் வீட்டின் மின்பாவனைப் பொருட்களின் திருத்த வேலைகளுக்கும், பராமரிப்பு தேவைகளுக்கும் அழையுங்கள்

Sada
Certified Technician

416 • 773 • 1451



CELL TEL MOBILITY



For all your cellphone and accessory needs...



We sell new & used cellphones, Pagers and accessories for:
ROGERS WIRELESS, FIDO, TELUS MOBILITY, BELL MOBILITY



NOKIA 6500

MOTOROLA V8

LG KE 970 SHINE

<p>Winter Sale !!! Genuine Leather Case</p>  <p>From \$2.99 Reg. \$19.99</p> <p><small>Offer Expires December 31st 2007</small></p> <p><small>One coupon per family. Customer must bring this coupon to get the offer. The coupon must be redeemed during the valid redemption period. Cell Tel Mobility Reserved the rights to terminate the offer any time without notice.</small></p>	<p>Winter Sale !!! Smart car charger</p>  <p>From \$4.99 Reg. \$39.99</p> <p><small>Offer Expires December 31st 2007</small></p> <p><small>One coupon per family. Customer must bring this coupon to get the offer. The coupon must be redeemed during the valid redemption period. Cell Tel Mobility Reserved the rights to terminate the offer any time without notice.</small></p>	<p>Winter Sale !!! Hands free</p>  <p>From \$3.99 Reg. \$29.99</p> <p><small>Offer Expires December 31st 2007</small></p> <p><small>One coupon per family. Customer must bring this coupon to get the offer. The coupon must be redeemed during the valid redemption period. Cell Tel Mobility Reserved the rights to terminate the offer any time without notice.</small></p>
---	--	---

Call Toll free:- 1.877.312.5123 **SHOP ONLINE @** www.celltelmobility.com

CELL TEL MOBILITY WIRELESS REPAIR CENTER

NOKIA, MOTOROLA, PANASONIC
SONY ERICSSON, SAMSUNG.

Display, Antenna replacement
and all other repairs.....

PHONE RENTALS
Planning a vacation? You can rent a world wide GSM phone

We also
UNLOCK (GSM) phones

2637 Eglinton Ave. East,
Eglinton Ave/Midland Rd
416.266.6818

220 - 5990 16th Avenue
16th Avenue/ Markham Rd
905.201.4859

5C - 2950 Birchmount Rd
Birchmount / Finch Ave
416.495.7776

உருகும் பனியும் அருகும் கடுங்குளிரும்

ஜீவா
திசைராஜா



மனித வாழ்க்கைக்கு மாற்றங்கள் அவசியமே. நாம் விரும்பியோ விரும்பாவிட்டாலோ புவிக்கும் ஞாயிற்றுக்குமிடையிலான தொடர்புகளுக்கேற்ப ஏற்படும் பருவகால மாற்றங்கள் மனித வாழ்க்கையிலும் பாரிய தாக்கங்களை ஏற்படுத்துகின்றன. குளிர் உடன் கூடிய இலையுதிர்காலம் புவியின் தென்பகுதியில் ஞாயிற்றுக் கதிர்கள் உச்சம் கொடுக்க ஆரம்பிக்கும்போது ஆரம்பமாகி விடுகின்றது. புவியின் அதி வடஅந்தமான வட துருவத்திலும் 6மாத இருண்ட பருவ காலம் ஆரம்பித்து விட்டது. கடும் குளிரி டையே புதிதாக பனிக்கட்டிகள் வடக்கே யுள்ள ஆக்டிக்க சமுத்திரத்தின் பரந்த பரப்பு கட்டு மேலாக ஏற்கனவே படர ஆரம்பித்து விட்டன.

இவ் ஆண்டின் கோடைகாலம் இந்த ஆக்டிக்க பனிகளில் அதிகளவு மாற்றத்தை ஏற்படுத்தி யுள்ளது. பனிப்படலங்கள் மிக வேகமாக உருகியமை விஞ்ஞானிகளை ஆச்சரியப்பட வைத்துள்ளது. 1979 இலிருந்து செய்மதிகள் பனிப்படலங்களின் பரப்பு பற்றி அளவீடு களை மேற்கொண்டுள்ளன.

1979இல் செய்மதிப் பதிவுகள் ஆரம்பிக்கப் பட்டதன் பின்னரான அவதானிப்பின்படி, ஒவ்வொரு மாதமும் ஆக்டிக்க கடற்பனிக்கட்டிப் படிவுகள் குறைந்து வருவதாகவும் கூறப் படுகின்றது. ஒவ்வொரு வருடமும் செப்டம்பரில் மேற்கொள்ளப்படும் பதிவிற்போது 38,000 சதுர மைல் அளவிலான பனிக்கட்டி கள் குறைந்து சென்றுள்ளதாகவும் கூறப்படு கின்றது. இதன்படி ஒரு தசாப்தத்தில் 3.6% குறைந்துள்ளதாக கூறப்பட்டது. 2002 செப் தம்பரில் ஆக்டிக்க கடற்பகுதியின் பனிக்கட்டி யின் பரப்பளவு முன்னெப்போதும் இல்லாத வாறு 4%தால் குறைவடைந்தது. இதனைத் தொடர்ந்து வந்த வருடங்களில் இவ்வாறு குறைவடையும் வேகம் மேலும் அதிகரித் தது. இக் காலப்பகுதியில் பச்சைவீட்டு வாயுக் களின் அதிகரிப்பால் வெப்பநிலை 2°யிலிருந்து 7°ஆக அதிகரித்தது.

இதன்காரணமாக கோடைகாலத்தில் அதிக பனி இழப்பு ஏற்படும் அதே வேளை மாரி காலத்தில் குறைந்தளவே பனிக்கட்டி உரு வாக்கம் காணப்படுகின்றது. இதன்படி 2040 ஆம் ஆண்டளவில் கோடையின் பிற்பகுதி யில் எந்தவித கடற்பனியும் இராது.

பனி உருகுவது போலவே பனி அசைந்து செல்வதன் விளைவாகவும் ஆக்டிக்க பகுதி யில் மாற்றங்கள் ஏற்பட்டுள்ளன என அநேக ஆய்வுகள் கூறுகின்றன. NASA (National Aeronautics and Space Admini- stration) ஆய்வுகூடத்தில் 2000ஆம் ஆண் டில் மேற்கொள்ளப்பட்ட செய்மதி (Satellite) ஆய்வுகளின்படி, கிறீன்லாந்தைக் கடந்து வந்த காற்றுக்கள் ஆக்டிக்க வடிநிலத்தி லிருந்த பாரிய அளவிலான தடிப்பான மிகப் பழைய பனிக்கட்டிப் படிவுகளை தள்ளி அகற்றியுள்ளது எனக் கூறப்படுகின்றது. இதன்பின் காணப்பட்ட திறந்த சமுத்திரப் பகுதியில் உருவாகிய மெல்லிய பனிக்கட்டி கள் விரைவாக உருகின. அல்லது காற்றால் அடித்துச் செல்லப்பட்டன.

1987ன் வசந்தகாலத்தில் ஆக்டிக்க பகுதியில் 10வருட பழமையான பனிக்கட்டிகள் 80% மானவையாகக் காணப்பட்ட அதேவேளை 2007ன் வசந்த காலத்தில் இவ்வாறு 10 வருட பழமையான பனிக்கட்டிகள், 2% மாகவே காணப்பட்டன என NASA விஞ்ஞானிகள் கூறுகின்றனர்.

மனித நடவடிக்கைகளின் விளைவாக வெப் பத்தை தம்முள் உறிஞ்சி வைத்திருக்கும் பச்சைவீட்டு வாயுக்கள் (Green house

gases) அதிகரித்தமையின் விளைவாக ஏற் பட்ட புவி வெப்பமடைதலே பனிப்படலங்கள் வேகமாக உருகுவதற்கு முதற்காரணம் எனக் கூறப்படுகின்றது. இவ் வெப்பமடை தல் 1930களில் உச்சநிலையை அடைந்த துடன் இதனால் அதிகளவில் பாதிக்கப்பட்ட நாடுகள் கிறீன்லாந்தும் ஸ்கண்டிநேவியா வுமே.

இந்த வருட மாரிகாலத்தின் உறைதல் (Winter freeze) அதிகளவிலான பனிக்கட்டி பற்றாக்குறையுடன் (Deficit of ice) ஆரம் பிப்பதன் காரணமாக அடுத்த கோடையில் (2008 Summer) பனிக்கட்டி பின்வாங்கிச் செல்லல் (Ice retreat) மேலும் அதிகமாக ஏற்படும் என நிபுணர்கள் கூறுகின்றனர். இவர்கள் 2013ம் ஆண்டளவில் கோடையில் ஆக்டிக்க சமுத்திரம் நீலக்கடலாக காட்சி தரும் என எதிர்வு கூறுகின்றனர். 2050 ஆம்

டங்களும் வழக்கத்தை விட அதிகமாக இருந்ததை ஆக்டிக்க நிபுணர்கள் அவதானித் துள்ளனர்.

ஆக்டிக்க பனி உருகுதல் கடல் மட்டம் அதிகரிப்பிற்கு பங்களிக்காது. வடதுருவத் தில் காணப்படும் மிதக்கும் பனி ஒரு கிளாஸ் குளர்பானத்தில் மிதக்கும் பனிக் கட்டிகள் போன்றதே. இப்பனிக்கட்டிகள் உருகுதல் குளர்பானத்தின் அளவை எவ் வாறு அதிகரிக்காதோ அவ்வாறே கடற் பனிக்கட்டிகள் உருகுதல் கடல்நீரின் அளவையும் அதிகரிக்காது. எனினும் புவி வெப்பமடைவதன் காரணமாக கிறீன்லாந்து, அந்தாட்டிக்காவின் பனி உருகி சமுத்திரத் தினுள் ஓடும்போதே பாரிய கடல்மட்ட மாற்றங்கள் ஏற்படலாம்.

இதேவேளை ஆக்டிக்கின் கடற்பகுதியில்

தாக அமையும்.

கடல் உயிரினங்களுக்கான பாதிப்புகள் இவ்விதமிருக்க, பனிக்கட்டி குறைவடைவ தைத் தொடர்ந்து இலாபங்களை எதிர்பார்க் கும் பிரிவினரும் இருக்கத்தான் செய்கின் றனர். பனி உருகியதைத் தொடர்ந்து கடல டித்தள வளங்களுக்கு நாடுகள் போட்டி யிடத் தொடங்கியுள்ளன. ஆக்டிக்க பகுதியில் காணப்படும் அதிகளவிலான எண்ணெய் வளங்களையும் கனிய வளங்களையும் பெறுவதற்காக நாடுகள் திட்டங்களை தீட்ட ஆரம்பித்து விட்டன. சர்வதேச ரீதியில் எரி பொருள் சக்தியிற்கான நெருக்கடி ஏற்பட்டு வரும் நிலையில் ஆக்டிக்க பனி உருகுவதன் மூலம் இந்த எண்ணெய் வலு நெருக்கடி களைத் தீர்க்கக் கூடியதாக இருக்கும்.

ரஷ்யா வடதுருவத்தைச் சுற்றி ஒரு பாரிய



ஆண்டுகளில் மாரிகாலப் பனியில் 40% முற்றிலுமாக அற்றுப் போய்விடும் எனக் கூறப்படுகின்றது. இதற்கு முன்னர் மேற் கொள்ளப்பட்ட ஆய்வுகளின்படி இவ்வாறு பனிப்போர்வை அற்றுப் போவதற்கு இன்னு மொரு நூற்றாண்டு செல்லலாம் எனக் கூறப்பட்டது.

சுருக்கமாகக் கூறின் ஆக்டிக்க நீர்ப்பகுதி யானது அந்தாட்டிக்காவைச் (Antarctica) சுற்றிய நீர்ப்பகுதிகளைப் போலவே காணப் படும். அந்தாட்டிக்காவில் மாரிகாலத்தின் போது கடற்பகுதியில் பரந்தளவில் பனிக்கட் டி உருவாகியபோதும் கோடையில் அவை உருகி மறைந்து விடுகின்றன. எனினும் கடந்த சில அண்மைய தசாப்தங்களின் போது அந்தாட்டிக்காவைச் சுற்றிய பனிப் படலத்தில் அதிகரிப்பு ஏற்பட்டுள்ளது எனக் கூறப்படுகின்றது.

ஆக்டிக்க பகுதியில் பனிக்கட்டிகள் உருகிய மைக்கான காரணங்கள் பற்றி விவாதம் நடந்து கொண்டிருக்கும் அதேவேளை, அநேக விஞ்ஞானிகளின்படி இந்த வருடம் பனிக்கட்டி உருகியமைக்கு அதிக வெப்பத் தை தம்முள் கொண்டிருந்த முகில்கள், வளியில் காணப்பட்ட நீராவி, ஜன், ஜ்ஸை யில் சமுத்திரத்தை வெப்பமாக்கிய அசா தாரணமான வெப்பமான நீர்ப்பகுதி, இதனை விட சைபீரியாவின் உயர் காற்ற முத்த பிரதேசத்தில் இருந்து வீசிய வெப்ப மான காற்றுக்கள் போன்றனவும் காரணமாக அமைகின்றன.

அலாஸ்காவிற்கும் ரஷ்யாவிற்கும் இடையி லான பெரிங் நீரிணை (Bering strait) ஊடாக ஆக்டிக்க சமுத்திரப்பகுதிக்கு வரும் வெப்பமான நீரில் ஏற்பட்ட அதிகரித்த அளவுகளும் அத்திலாந்திக் சமுத்திரத்தில் இருந்து ஸ்கண்டிநேவியாவுக்கு அருகாக வடக்கு நோக்கிச் சென்ற ஆழமான நீரோட

காணப்படும் பனிக்கட்டி உலகின் கால நிலையை ஒழுங்குபடுத்துவதில் முக்கிய பங்கு வகிக்கின்றது. வட முனைவைச் சுற்றியுள்ள சூழற் தொகுதி பனிக்கட்டி உருகுவதால் மிகவேகமாக மாற்றமடைந்து வருகின்றது. ஆக்டிக்கின் கடற்பனியில் ஏற்பட்ட குறைவே ஐரோப்பாவின் தெற்கு மற்றும் மேற்குப்பகுதியின் அதிகரித்த மழை வீழ்ச்சிக்கும் வழிவகுத்தன என கொலராடோ பல்கலைக்கழக சூழல் விஞ்ஞானிகள் கூறு கின்றனர். ஆக்டிக்க பனிக்கட்டிக் குறைவுகள் கொலராடோ போன்ற மேற்கு மாநிலங்க ளில் விவசாயமும் பனிக்கட்டி தொடர்பான பொருட்களை உற்பத்தி செய்யும் தொழிற் சாலைகளும் பாதிக்கப்படும் என்று கூறப் படுகின்றது.

மேலும் கடற்பனியை தமது வாழ்விற்காகத் நம்பியிருக்கும் உயிர் வாழ்வனவிற்கும் பனி குறைவடைதல் ஒரு கெட்ட செய்தியாகும். ஆக்டிக்க கடல் விலங்குகள் தமது உணவி- ற்கு பனிக்கட்டியோரங்களையே நம்பியிருக் கின்றன. கோடைகாலத்தில் பனி வடக்கு நோக்கி நகர்ந்து பின்வாங்கிச் செல்லும் போது சீல் மீன்களைப் பிடிப்பதற்காக துரு வக் கரடிகள் அதிக தூரம் வடக்கு நோக்கி நந்திச் செல்லவேண்டியவையாக உள்ளன. அநேகமான துருவக் கரடிகள் தற்போதே ஊட்டச் சத்துக் குறைபாடு அறிகுறிகளைக் காட்டியுள்ளன. உயிரியலாளர்களின்படி, ஒரு சில தசாப்தங்களில் இவற்றின் குடித் தொகை குறைவடையும் என எதிர்பார்க்கப் படுகின்றது. பனிக்கட்டியை விரும்பும் இறால் வகைகள் அற்றுப் போனால் இவற்றை உண்ணும் சாம்பல் நிற திமிங்கிலங்கள் பாதிப்புக்கு உட்படும். ஆனால் சில வர்த்தக ரீதியில் முக்கியமான மீன்வகையான பொ- லொக், சமன் ஆகியன வெப்பமான நீரில் வாழ முடியும். இது அலாஸ்காவின் பெரிங் கடலில் மீன்பிடிக்கும் சியாட்டில் (Seattle) கப்பல்கட்கு அதிக செல்வத்தைக் கொடுப்ப

பகுதியை தனக்கு உரிமை கோரியுள்ளது. டென்மார்க்கும் கனடாவும் இவ்வாறு உரிமை கோருவதற்குத் தயாராகி வருகின்றன. இவ்வாறு உரிமை கோரப்படும் பகுதிகள் அந்தந்த நாடுகளின் கண்டத்திட்டுக்களுடன் (Continental shelves – கடலின் கீழுள்ள ஆழமற்ற நிலப்பகுதி) தொடர்பான பகுதி யின் அளவில் தங்கியுள்ளது.

கடற்போக்குவரத்தைப் பொறுத்தவரை பனி உருகுதல் சாதகமாக அமையும். கனடிய ஆக்டிக்கிற்குக் குறுக்காகச் செல்லும் வட மேல் பாதை இந்த வருடம் முதன்முதலில் உருகியதைப் போன்று ஒவ்வொரு கோடை யிலும் உருகி கடற்போக்குவரத்துக்கு வழி திறப்பதாக அமையும்.

2007 கோடைகாலத்தில் ரஷ்ய நீர்மூழ்கிக் கப்பல் வடகடலின் கடலடித்தளத்தில் தமது கொடியை நாட்டியது. கனடா தனது இறை மைக்குரிய பிரதேசமாகக் கேரி வடமேற்கு கடல்பாதையில் இராணுவ தளங்களை அமைக்கும் திட்டங்கள் பற்றி அறிவித்தது. ஐனதிபதி புஷ், இந்தப் பாதை சர்வதேச கடல்வழி என வலியுறுத்தி வருகின்றார்.

இத்தகைய முக்கியத்துவம் பெறும் ஆக்டிக்க பனிக்கட்டிகள் புவியை குளிர்மையாக வைத்திருக்க உதவுகின்றது. இவை அற்றுப் போனாலோ அல்லது குறைவடைந்தாலோ கூட புவி மிக வேகமாக வெப்பமடைந்து விடும். பனிக்கட்டி வெப்பத்தையும் ஒளியை யும் பிரதிபலிக்கின்றது. பனிக்கட்டி அற்றுப் போனால் இருண்ட நிலப்பகுதி அல்லது கடல் வெப்பத்தையும் ஒளியையும் உறிஞ் சிக் கொள்ளும். இதன் மூலம் மாரிகாலத் தில் (Winter)கூட புவி குளிரடைவது கடின மாகும். இதுவே அண்மைய காலங்களில் குளிர் குறைவடைந்து காணப்படுவதற்குக் காரணமாகும்.



எனது முற்றத்தில் ஒரு சிறிய பசும் குடில்

வனஜா சிவபாலன்

- வீடு விற்பனைப் பிரதிநிதி -



என்ன? வரவிருக்கும் புதிய சினிமாவா என்று யோசிக்கிறீர்களா? A small backyard green house. என்பதன் நேரடித் தமிழாக்கம் தான் மேலேகண்டது. சொல்வதற்கு வேடிக்கையாகத் தோன்றினாலும் விடயம் என்னவோ வீட்டுத் தோட்டத்தில் ஆர்வம் உள்ள பலரது மனதிலும் ஊசலாடும் ஆசைதான்.

Green house பல வடிவங்களில் பல விலைகளில் கடைகளில் பெறப்படலாம். ஆயினும் எமது சக்திக்கு ஏற்ற வகையில் சிக்கனமாகவும் அமைக்கப்படலாம்.

தேவை

- எளிமையான உபகரணங்கள்
- Building supply storeஇல் பெறப்படக் கூடிய மூலப் பொருட்கள்,
- உங்கள் நேரம் (பல மணித்துளிகள்)

கீழ்க்காணும் படத்தில் உள்ளது போன்ற சாதாரண backyard green house ஒன்றைக் கீழுள்ள படத்தில் காண்கிறீர்கள். நீங்கள் பாவிக்கும் பொருட்களின் தன்மையைப் பொறுத்து, இதற்காகும் செலவு 100-300 டொலர்கள் வரை ஆகலாம்.



மேல்கண்ட படத்தில் உள்ள 10 அடி நீளம் 6 அடி அகலம் 9 அடி உயரம் கொண்ட (10'x6'x9') கொண்ட Green house இன் பிளாஸ்டிக் கவர் அகற்றப்பட்ட கோடை நேரத் தோற்றம் வின்ரர் ஐக்கற் போடாது, summer dress(less) தோற்றத்துடன் green house பச்சை வர்ணம் பூசப்பட்ட pvc pipe கள். அழகான ஒரு தொங்கு தோட்டம்.



Green houseக்கான இடம் தெரிவுசெய்தல்

நீர் தேங்காத, சமதரையான, winter மாதங்களில் அதிக சூரிய வெளிச்சம் பெறக்கூடிய பகுதியை தெரிவுசெய்தல் வேண்டும். மின்

சார வசதியும் தண்ணீர் வசதியும் இலகுவில் பெறப்படக்கூடியதாகவும் இருத்தல் அவசியம்.



Green house அமைக்கும் முறை

மரச் சட்டம் கொண்டு அமைக்கப்பட்ட Foundation frame இல் pvc pipe கொண்டு செய்யப்பட்ட வளைவு (ribs)அமைப்புகள் பொருத்தப்பட்டு கிளியர் பிளாஸ்டிக் கவரினால் மூடப்படல் வேண்டும்.



Foundation frame அமைப்பதற்கான மரம் எப்போதும் தரையுடன் தொடர்பு கொண்டிருப்பதால் பழுதடையாமல் இருக்கும் வண்ணம் cca போன்ற பாதுகாப்புப் பூச்சு பூசப்பட்ட மரங்களைத் தெரிவுசெய்யலாம். இவ்வண்ணம் செய்யப்பட்ட green house அமைப்புகள் (பிளாஸ்டிக் கவர் தவிர) 10 – 12 வருடங்கள் பாவிக்கப்படக் கூடியவை. ஆயினும் சிலருக்கு இரசாயனங்கள் ஒவ்வாமை உள்ள காரணத்தால் சாதாரண Red cedar மரங்களைப் பாவிக்கலாம். ஏதாவது பகுதியில் உக்கினாலோ பழுதானாலோ அந்தத் தப் பாகத்தை மட்டும் புதுப்பிக்கலாம்.

தரை சரியான மட்டமான சமதரையாக இல்லாதிருப்பின் Foundation frame board மட்டப்படுத்தப்பட வேண்டும். பதிவான பக்கத்தை உயர்த்துவதற்குப் பதிலாக உயரமான பக்கத்தில் ஒரு பள்ளத்தை உருவாக்கி, அதனுள் Foundation boardஐ வைப்பது உகந்தது. ஏனெனில், Foundation board எப்போதும் தரையில் உறுதியாகப் பொருந்தியிருப்பது சிறப்பான காற்றிறுக்கமான உறுதியான முடுகையைத் தரும். மழைநீர் உட்புகாமல் இருப்பதற்கு Foundation board நில மட்டத்தின் மேலே இருப்பது அவசியமாகும். அதிலும் குறிப்பாக கதவுப் பக்கத்தில் இது கருத்தில் கொள்ளப்பட வேண்டும்.

PVC pipe, Green கவுஸ் structure உடன் விலா (Ribs) போன்று வளைவுகளாக அமைக்கப்படுகின்றன. Foundation boardஇல் உள்ள side board ஆக அமைந்துள்ள 4"x4" அளவான base boardஇல் pvc pipeஐவிட சற்

றுப் பெரிதான துளைகள் போடப்பட்டு அதனுள் பிவிசீ பைப்புகளைப் புகுத்துவதன் மூலம் foundation frame உடன் பிவிசீ ribs பொருத்தப்படுகின்றன.

பிவிசீ பைப்புகள் 12' or 20' நீளத்தில் schedule 40 அல்லது 80 நிறை அளவுகளில் வாங்கப்படலாம். Schedule 80 pvc pipe 40ஐ விட தடிமனான சுவரைக் கொண்டது. எனவே, உறுதியானது. Green house அமைப்புக்கு உகந்தது.

12 அடி நீளமான பிவிசீ பைப்பில் 10 அடி நீளம் கொண்ட விலா(Ribs) பெறப்படலாம். 2அடி நீளமான மிகுதித் துண்டுகளில் ஐந்து துண்டுகள் green houseஇன் கூரைப் பகுதியை நீளவாக்கில் இணைப்பதற்கும் மிகுதி Ribsஐ குறுக்குவாக்கால் இணைப்பதற்காக வெட்டப்படும் பயன்படுத்தப்பட்டன. Pvc pipe hand saw எனப்படும் கைவாளினால் அரியப்படக்கூடியதாயினும் அதற்குரிய பைப் கட்டிங் ரூலினால் வெட்டுதல் சிறப்பானதாகும்.

பொருத்தப்படும்போது மிகவும் அவதானம் அவசியமாகும். ஏனெனில் pvc பொருத்தப் பாவிக்கப்படும் cement மிக விரைவில் உறுதியாக இறுக்கக்கூடியது. (Fast acting and permanent) 50°F இற்கு மேல் உள்ள வெப்பநிலையில் காற்றோட்டமான இடத்தில் தான் இந்த cement பாவிக்கப்பட வேண்டும். விபரங்கள் இதற்கான canன் பெறப்படலாம்.

ஒவ்வொரு Ribம் தனித்தனியாகப் பொருத்தப்பட்ட பின்னரே கூரைப் பகுதி பொருத்தப்பட வேண்டும். Ribs ஒவ்வொன்றும் 2அடி இடைவெளியில் அமைய வேண்டும் எனில் நடு நிப் பைப் 22 1/2 அங்குல நீளத்தில் வெட்டப்பட வேண்டும்.

எல்லாப் பொருத்துகளும் சிமென்ற் இடப்பட்டு இறுகியபின் சில நிமிட நேரங்களின் பின்னரே ஸ்ட்ரக்ச்சர், பெண்டேசன் பிறேமில் பொருத்தப்பட வேண்டும். இரண்டு அல்லது அதற்கு மேல் ஆட்களின் உதவி இருப்பின் கட்டுமானப் பணி இலகுவாக இருக்கும். அத்துடன் கிறீன் ஹௌசின் உயரம் அதிகம், ஆனால் அகலமோ 6' மட்டும்தான். அதனால் "ரொப் ஜொயின்ரில்" அளவுக்கு மீறிய அழுத்தம் உண்டாவதால் பொருத்துக்கள் உடையும் வாய்ப்புகள் உண்டு. எனவே, பலர் இருப்பின் வேலை எளிது. அத்தோடு 10' நீளமான galvanized electrical metal tubing ஐ top ribs இன் ஊடாக புகுத்துவது ஸ்ட்ரக்ச்சரை உறுதியாக்கும். பாஸ்கெற் போன்றவை தொங்கவிட வசதியாகவும் இருக்கும்.

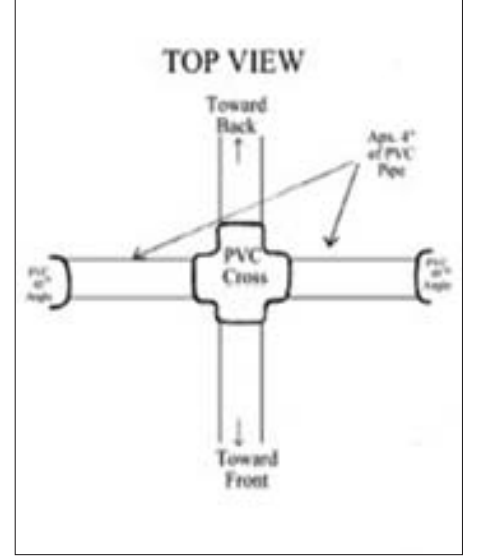
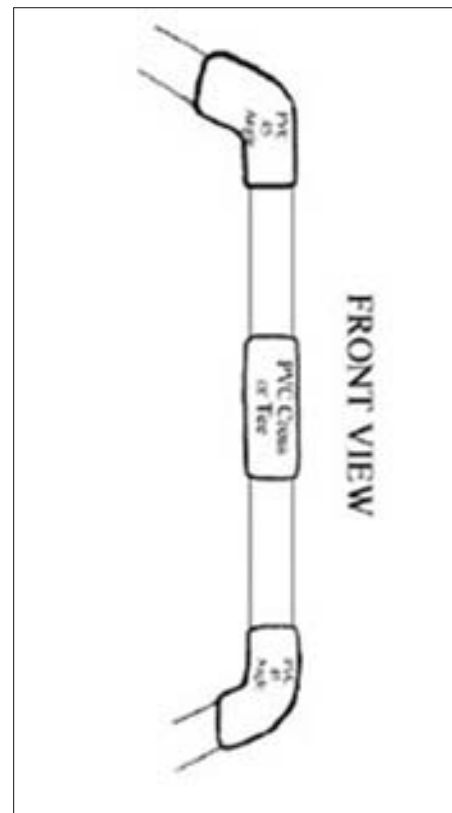

Mid rib pipes 22 1/2 அங்குல நீளத்தில் வெட்டப்பட்டு ribs இணைக்கப்பட்ட pvc crosses மூலம் மீள்ப் பொருத்தப்பட வேண்டும். mid ribன் உள்ளே 10 அடி நீளமான EMT புகுத்தப்பட்டு mid rib உறுதியாக்கப்படும்.

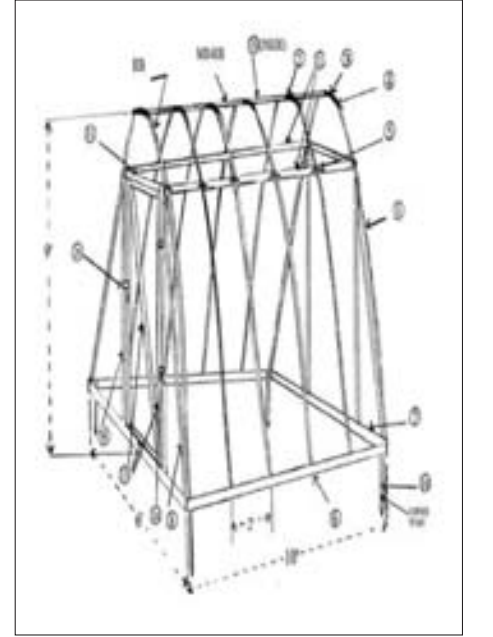

சகல பிவிசீ நிப்புகளும் பொருத்தப்பட்டபின், இரண்டு முகப்புகளும் கதவும் பொருத்தப்பட வேண்டும். ஒரு பக்கத்துக்கு மட்டுமே கதவு வருமாயினும் மறுபுறத்திலும் செவ்வக அமைப்பில் பலகை மூலம் முகப்பைப் பொருத்துவதனால் கிறீன் ஹௌசின் ஸ்ட்ரக்ச்சர்ஸ் உறுதியாகும். அத்துடன் பின்னர் பிளாஸ்டிக் கவர் பொருத்துவதற்கும் எளிதாக இருக்கும். இரண்டு பக்க முகப்புகளும் 1"x4" அளவுள்ள பலகைகளால் ஸ்ட்ரக்ச்சர்ஸின் ரொப்பிற்கு அருகில் ஒன்றுடன் ஒன்று பொருத்தப்படும். பின்னர் பிவிசீ நிப்ஸ் 3/4அங்குலம் galvanized electrical straps மூலம் இந்த பலகைச் சட்டத்தில் இணைக்கப்படும்.



47ம் பக்கம் பார்க்க...

Item	Quantity	Description
1	12	3/4" PVC pipe, schedule 80, 10 ft lengths
2	4	3/4" PVC crosses, schedule 80
3	2	3/4" PVC tees, schedule 80
4	12	3/4" PVC 45 degree angles, schedule 80
5	12	3/4" galvanized electrical tubing straps
6	2	4" x 4" x 10' red cedar boards
7	2	4" x 4" x 6' red cedar boards
8	4	2" x 4" x 7' red cedar boards
9	4	2" x 4" x 6' red cedar boards
19	4	1" x 2" x 18" red cedar board stakes
11	2	2" x 4" x 8" red cedar boards
12	2	1" x 4" x 10' red cedar boards
13	2	1" x 4" x 12' red cedar boards to be cut up for door parts
14	1	set of door hinges
15	1	plastic sheeting 6 mil
16	1	1 can of PVC cleaner
17	1	1 can of PVC cement
18	1	1/2" by 10' galvanized electrical metal tubing
19	Misc.	bolts, nuts, washers, screws or nails, staples
20	1	door latch and handle
		Please, carefully measure for lengths of PVC pipes and boards BEFORE you cut them. My lengths are estimates.

Coverக்குரிய சரியான material தெரிந்து எடுக்கப்பட வேண்டும். ஒளிபுகக்கூடிய பிளாஸ்டிக் கவர் உகந்தது. Home depot இல் பெறப்படக்கூடிய 6mil plastic sheeting உபயோகிக்கலாம்.



Plastic cover Foundation Frame உடனும் structure உடனும் பொருத்தப்படும்போது, பலகைக்கும் coverக்கும் மேலாக மெல்லிய cheep wood strip ஒன்று வைத்து staple செய்தால் அடுத்த spring சீசனில் cover அகற்றும்போது இந்த மர strip கழற்சி எடுப்பதன் மூலம் இலகுவாக plastic cover அகற்றலாம். அத்துடன் அதிக staples தேவைப்படாது.

cover foundation boards விட பல அங்கு -லங்கள் வெளியே இருக்குமாறு பார்த்துக்

கொள்ள வேண்டும். பவுண்டேசன் போட்டுக்கு வெளியேயுள்ள பிளாஸ்டிக் மீது மண்ணை மூடி இறுக்கி நிரப்புவதன் மூலம் மழைநீர் மற்றும் சிறு பிராணிகள் green house இன் நுழைவதைத் தடுக்கலாம்.

உட்தரையில் கிரவல் எனப்படும் சிறுகற்கள் இருவதால் களைகள், சேறு போன்ற பிரச்சினைகள் தவிர்க்கப்படலாம்.

Heating the Greenhouse

Green house எவ்வளவுக்கு இறுக்கமாக அடைக்கப்பட்டுள்ளதோ அவ்வளவுக்கு Heat, Humidity என்பவற்றைத் தன்னுள் தக்க வைத்துக்கொள்ளும்.

Over heating ஏற்படுமிடத்து கதவைத் திறப்பதன் மூலம் over heating நிவர்த்தி செய்யலாம். மிகவும் கடுங்குளிர் காலங்களில் அல்லது இரவுகளில் ஒரு சிறிய heat lamp, or electric heater மூலம் கிளின் ஹெளஸிற்கு வெப்பம் பெறப்படலாம். ஹீற்றர் பாவிக்கும் பட்சத்தில் ஒரு சிறிய வானி ஒன்றில் தண்ணீரை ஹீற்றரின் முன் வைப்பதன் மூலம் காற்றை ஈரலிப்பாக வைத்திருக்கலாம். heater ஒரு மரக்குற்றியிலோ அல்லது ஒரு கல்லிலோ வைப்பதன் மூலம் அதனுள் நீர் போகாது பாதுகாக்கலாம். அத்துடன் செடிகளுக்குத் தண்ணீர் ஊற்றும் முன் ஹீற்றரை அப்புறப்படுத்துவதன் மூலம் அதனுள் நீர் புகாமல் பாதுகாக்கலாம்.

ஈரலிப்பான சூழலில் உபயோகப்படுத்தப்படும் எந்த மின் உபகரணமும் ஒரு தகுந்த ground fault circuit interrupter (GFCI) or circuit breaker உடன் தொடர்புடைய outlet இல் தான் பொருத்தப்பட வேண்டும்.

வேறுபட்ட பல பெரிய விலை அதிகமான green house அமைப்புகள் இருப்பினும் மிகவும் சிறிய இடத்தில் போடப்படக்கூடிய உயர்மான green house இதுவாகும்.



Connecting tutors & students in the GTA

BRILLIANT TUTOR @ YOUR HOME INC.

தமிழ் மாணவர்களின் நலன் கருதி அவர்களின் வீடுகளுக்கு சென்று பாடங்களை ஒன்றராரியோ பாடத்திட்டத்திற்கு அமைய கற்பித்து வருகின்றோம்.

- SCIENCE
- CHEMISTRY
- PHYSICS
- BIOLOGY
- MATH
- CALCULUS
- ALGEBRA & GEOMETRY
- DATA MANAGEMENT
- ENGLISH
- FRENCH

Call Kuna Today

416-291-4684, 905-507-8470, 647-295-5862

We will visit your home

JK to GRADE 8
\$80⁰⁰/MONTH

1 ON 1 OR
GROUP

9 to University 2nd Year
\$90⁰⁰/MONTH

Over 100
Tutors

Over 1500
Students

Markham, Scarborough, Mississauga, Toronto, Etobicoke, Brampton, North York, East York, Richmond Hill, Ajax, Malton, New Market

Kuberan

Divine Homes

1845 Lawrence Av. East. Scarborough,
ONT. M1R 2Y3 (Lawrence /Pharmacy)

Tel: 416 999 3997, 647 435 0105



கூல்திபுரம் மற்றும் பெல் வீடுகளுக்கான சிறிய கோயில்கள் மற்றும் பூஜை மண்டபம் ஒன்றும் உண்டு. உங்கள் வீடுகளை அழகுபடுத்தும் பொருள்களையும் சாமிமேல் செய்து தரப்படும். கடின சிமென்ட் பூஜை செய்யக்கூடிய மண்டபமும், உட்கட்டிடப்பட்டுள்ள பெரியவர்களுக்கும், குழந்தைகளுக்கும் துண்டு மென்மையான பூஜை செய்யக்கூடிய மண்டபமும் உண்டு.

சாமிர் சலைகள், குடபுர சலைகள், அலம்புரிச் சங்குகள்,
அலங்காரப் பொருட்கள், பூச்சாடகைகள்
அன்பளிப்பு பொருட்கள் இன்னும் பல...

www.divinehome.org
divinehome@rogers.com

Copyright - 647 219 7076

typros

typros printing

உங்கள் நினைவுகளை நாங்கள் அச்சில்
கொண்டு வருகிறோம்

- வியாபார அட்டைகள்
- தன்னறிமுக அட்டைகள்
- திருமண அழைப்பிதழ்கள்
- பூப்புனித நீராட்டு விழா
- அழைப்பிதழ்கள்
- அரங்கேற்ற மலர்கள்
- விழா மலர்கள்

இது போன்ற உங்கள் அனைத்து அச்சுத்
தேவைகளையும் உங்கள் விருப்பப்படி நீங்கள்
அச்சில் ஏற்றிட இன்றே நாடுங்கள் Typros
அச்சகம்

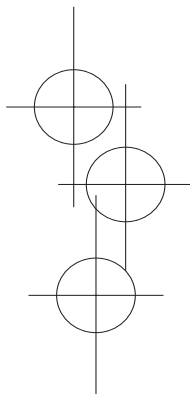

- Business Cards
- Invitation Cards
- Wedding Cards
- Brochers
- Booklets
- Bulletins
- Flyers
- Posters
- Letter Heads

- Message Pads
- Note Pads
- Tickets
- Business Forms
- Application Forms
- Order Forms
- Stickers
- Labels
- Much More.....

Call Us Today!

t. 416.635.8761
f. 416.635.7244

3957 Chesswood Drive, Downsview,
ON, M3J 2R8

வளிமண்டலம்

பஞ்சபூதங்களில் ஒன்றாக கருதப்படுவது காற்று (வளி மண்டலம்). கிரிகைகளின் போது காற்றை பரிசுத்தமாக வைத்திருப்பதற்கு மும் வளர்ப்பதுண்டு. அதற்காக மூலிகைகளை தீயில் போட்டு, எரித்து புகையை உருவாக்குவார்கள். வளியில் உள்ள கிருமிகளை அப்புக்கை அழித்துவிடும். உதாரணத்துக்கு சாம்பிராணிப் புகையை பாவிப்பதுண்டு. கிரிகையில் பங்கு கொள்பவர்கள் நல்ல சுகந்தமுள்ள காற்றினை சுவாசிக்க முடிகிறது. திருப்பதிக்கு அருகேயுள்ள காலகஸ்த்தி கோயில் பஞ்சபூதங்களில் ஒன்றான காற்றுக்கு எடுத்துக்காட்டாக அமைந்துள்ளது. இக்கோயில் இராகு கேதுவுடனும் இணைந்துள்ளது.

மனிதனுடைய சுவாசத்துக்கு காற்று முக்கியமானது. அதோடு மட்டுமல்ல ஒலியின் பயணத்துக்கும் அது அவசியமாகிறது. சுவாசத்துக்கு மாசுபடாத காற்றாக இருப்பது அவசியம். மனிதனுக்கு மட்டுமல்லாது மற்றைய உயிரினங்களுக்கும் காற்றானது, சுவாசத்துக்கு அத்தியவசியமானது என்பது யாவரும் அறிந்ததே. தொழிற்சாலைகளில் இருந்து வெளியேறும் இராசயனம் கலந்த புகை, மற்றும் வாகனங்களும் வீட்டில்

பாவிக்கப்படும் குளிர் ஊட்டும் சாதனம் போன்ற கருவிகளும் வெளியேற்றும் வாயுக்களும் வளிமண்டலத்தை அசுத்தப்படுத்துவது மட்டுமன்றி ஓசோன் மண்டலத்தில் துவாரத்தையும் உருவாக்கி, புவி வாழ் உயிரினங்களுக்குத் தீங்கை விளைவிக்கிறது. காற்றானது, இந்துமதத்தில் வாயு என்ற நாமத்துடன் வணங்கப்படுகிறது

பூமியின் மேற்பரப்பைச் சுற்றி உள்ள வளிமண்டலம் வாயுக்களைக் கொண்டது. புவியின் ஈர்ப்புச்சக்தியால் இவ்வாயுக்கள் நிலையாக இருக்கின்றன. இவ்வாயுக்களில் 78 விகிதம் நைதரசனும், 21விகிதம் பிராணவாயுவும், மற்றும் ஆர்கன், கரியமல வாயுக்களையும் உள்ளடக்கியுள்ளது. இவற்றோடு ஒரு விகிதத்தில் நீராவிடும் உண்டு. இவ்வளிமண்டலம் புவியில் வாழும் உயிரினங்களைப் பாதுகாக்கிறது. அதிக சக்தியுள்ள புற ஊதாக்கதிர்கள் பூமியையடைந்து உயிரினங்களுக்குப் பாதகம் விளைவிக்காத வண்ணம் இவ்வளிமண்டலம் பாதுகாக்கிறது. அத்தோடு இரவுக்கும் பகலுக்கும் இடையே வேறுபடும் வெப்பநிலை வித்தியாசத்தையும் குறைக்க உதவுகிறது.

வளிமண்டலத்தின் முக்கால் பங்கு நிறையானது பூமியிலிருந்து 11 கி.மீ உயரத்துக்குள் அடங்குகிறது. 100 கி.மீ உயரத்துக்கு அப்பால் உள்ள பகுதியை வான்வெளியென்பர். வளிமண்டலத்தின் வெப்ப நிலை புவியில் இருந்து உயரம் அதிகரிக்கும் போது குறையத் தொடங்குகிறது.

- பொன் குலேந்திரன் -

வளிமண்டலத்தை 6 படலங்களாக பிரிக்கலாம். துருவங்களிலிருந்து 7கி.மீ உயரத்திலும் பூமத்திய ரேகையில் இருந்து 17 கி.மீ உயரத்திலும் அடிவளிமண்டலம் எனப்படும் (Troposphere) அமைந்துள்ளது. அடிவளிமண்டலத்துக்கு அடுத்துள்ள மண்டலம் சுமார் 7மலை உயரமுள்ளது. இந்த Stratosphere என்ற மண்டலமே ஓசன் படலத்தைக் கொண்டுள்ளது. இதையடுத்து 50கி.மீ முதல் 80கி.மீ உயரத்தில் மெசோ மண்டலம் Mesosphere, அதையடுத்து (Thermosphere) என்ற வெப்பமண்டலம், அதைத் தொடர்ந்து சூரிய கதிர்களால் மின்னேற்ற துகள்கள் கொண்ட அயனி மண்டலம் என்ற (Ionosphere), இறுதியாக சுயேட்சையாக திரியும் துகள்களைக் கொண்ட எக்சோ மண்டலத்தை 500கிமீ முதல் 1000கிமீ உயரத்தில் கொண்டுள்ளது. இந்த மண்டலங்களுக்கு எல்லைகள் உண்டு. வளி மண்டலத்தின் சராசரி வெப்பநிலை 15பாகையாகும். வளிமண்டலத்தால் உருவாக்கப்படும் அமுக்கத்தினை வைத்து அதன் உயரத்தைக் கணிக்கலாம். வளிமண்டலத்தில் 99விகிதமான நிறை 100கி.மீ உயரத்துக்கு கீழே உள்ளது.

வளிமண்டலத்தில் உள்ள வாயுக்கள் நீலநிறக் கதிரினை மற்றைய நிறங்களை அதிகளவுக்கு தெறிக்க வைக்கிறது. அதனால் பூமியானது வான்வெளியில் இருந்து பார்க்கும் போது நீலநிற ஒளிவட்டமாக காட்சி தருகிறது. பூமி தோன்றிய ஆரம்பகாலத்தில் வளிமண்டலம் ஹீலியம், ஐதரசன் ஆகிய வாயுக்களை கொண்டிருந்தது. அதன் பின்னர் 4.4பில்லியன் ஆண்டுகளுக்கு முன்னர் எரிமலைகளினால் தோற்றுவிக்கப்பட்ட கரிய-மலவாயு, நீராவி, அமோனியா போன்ற வாயுக்களை கொண்டிருந்தது

காற்றை அசுத்தப்படுத்துவதினால் அதில் உள்ள இரசாயன அமைப்பு, இயற்பியல் அமைப்பு ஆகியன மாறுகிறது. குலொரோ புளொரோ காபனினால் ஓசோன் படலம் பாதிப்படைகிறது. இதுவே பூமிவாழ் உயிரினங்களின் ஆயுளைப் பாதிக்கிறது. சுவாசிக்க முடியாததினால் ஏற்படும் வியாதிகள் அதிகரிக்கிறது. வளிமண்டலத்தில் உள்ள ஓசோன் கடந்த பத்து வருட காலத்தில் 4 விகிதம் குறைந்துள்ளது. துருவங்களுக்கு மேல் இது அதிகளவு குறைந்துள்ளது. இதுவே பல விஞ்ஞானிகளால் பேசப்படும் வளிமண்டலத்தில் உள்ள ஓசோன் துவாரமாகும் (Ozone Hole). ஓசோன் படலம், சக்திவாய்ந்த ஊதா நிறக் கதிர்கள் பூமியை வந்தடையாமல் தடுக்கிறது. இக்கதிர்கள் மனித உடலை தாக்குவதன் மூலம் சருமம் சம்பந்தப்பட்ட புற்று நோய்கள் தோன்ற ஏதுவாகிறது. அதோடு தாவரங்களின் வளர்ச்சியையும் பாதிக்கிறது. மெலனோமா (Melanoma) என்ற சருமத்துடன் சம்பந்தப்பட்ட புற்று நோய் மிகப் பயங்கரமானது. இது

சூழல் - 8

ஓசோன் படலத்தில் ஏற்படும் துவாரத்தினால் ஏற்பட வாய்ப்பு இருக்கிறது.

வளிமண்டலச் சக்தி இருவகைப்படும். ஒன்று இயக்கச்சக்தி. மற்றது நிலையான சக்தி. வளிமண்டலத்தில் உள்ள மூலக்கூறுகளின் அசைவினால் இயக்கச்சக்தி தோன்றுகிறது. நிலையான சக்தி அம்மூலக்கூறுகள் இயங்காதபோது அதனுள் முடங்கிக் கிடக்கிறது. வெப்ப நிலை அதிகரிக்கும் போது மூலக்



கூறுகளின் இயக்கம் அதிகரிக்கிறது. அதுவே இயக்கச் சக்தியை அதிகரிக்கச் செய்கிறது. இவ்விரு சக்திகளைப் பயனுள்ள பாவனைகளுக்குப் பாவிக்கிறார்கள். காற்றினால் விசிறிகளை அசையவைத்து மின்சக்தியினை உருவாக்குகிறார்கள். மேற்கத்திய நாடுகளில் விவசாயத்துக்கு தண்ணீர் பாய்ச்சுவதற்கு காற்றின் சக்தியை Windmill மூலம் பாவிக்கிறார்கள்.

இந்துமதத்தில் வாயுவையும் ஒரு கடவுளாக வணங்குவார்கள். பண்டைய கிரேக்கர்களும் வாயுவை தெய்வமாக வணங்கினார்கள். பீமனும், அனுமானும் வாயுவின் புத்திரர்கள் என்கிறது புராணம். இன்னொரு விசித்திரமான கதையுண்டு. வாயுவானது மேருமலையின் உச்சியை தனது பலத்தினால் உடைத்து வீசி எறிந்ததால் உருவாகியதே இலங்கை தீவாம்!

வாயுவுக்குப் பல புத்திரர்கள் இருந்தார்கள் என்கிறது புராணம். அதன் அர்த்தம் என்னவென்றால் சூறாவளி, புயல், வசந்தம், தென்றல், சுழிகாற்று போன்று பல வடிவத்தில் காற்று இயங்குகிறது என்பதாகும். பூமியின் பருவநிலை வளிமண்டலத்துடன் தொடர்புடையது. பூமியில் உள்ள நீர் ஆவியாகி வளிமண்டலத்தை அடைந்து, முகிலாகி மழையாகி திரும்பவும் நம்மை வந்தடைகிறது. இந்த செயற்பாட்டில் இடி, மின்னல், புயல் தோன்றுகிறது. முகில்களை பலவகைகளாக Cumulus, Stratus, Cirrus, nimbus என பல பெயர்களுடன் வகுத்துள்ளனர்.

திருப்பதிக்கு அருகாமையில் உள்ள காலகஸ்த்தி கோயில் ஐம்பூதங்களின் ஒன்றான காற்றை வழிபாடு செய்யும் தலமாகும்.

(தொடரும்) ■ ■ ■

மூலிகை வைத்தியம் Herbal Treatment

கனடாவில் 14 வருடங்களுக்கு மேலாக மூலிகை வைத்தியம் செய்யும் ஒரேயொரு மூத்த வைத்திய நிபுணர்

தேங்காயில் நேரடியாக கொலஸ்ரோல் இல்லை என்று ஆய்வு செய்து கனடாவில் நிரூபித்த டாக்டர்

நீண்டநாள் வியாதிகள், பிடிவாதமான நோய்கள், ஆய்வுகளில் புலப்படாத நோய்கள் இன்னதென்று கண்டு பிடிக்கப்படாமல் கைவிடப்பட்ட நோய்கள்



- ஆலோர்ஜிஸ்
- குழந்தைகளின் கிரந்தி
- தோல் வியாதிகள்
- ஆண்மைக்குறைபாடுகள்
- மாதவிடாய் கோளாறுகள்
- கை, கால், கழுத்து, நரம்பு வியாதிகள்
- இடுப்பில் இருந்து குதிக்கால் வரையும் பாயும் நரம்பு வலிகள்
- முள்ளந்தண்டு 4ம் 5ம் விலகல்
- தலை மயிரில் புழு வெட்டுதல்
- Head aches + Migraine
- Allergies
- Skin Diseases
- Male Difficulties
- Menses Problem
- Nervous Disorders
- Sciatica
- Carpal Syndrome (Wrist)
- Pinch Nerve
- Twisted Nerve Nerve in hand & Legs
- Prolapsed disc 4 & 5

இங்குள்ள வைத்திய முறைகளால் உங்கள் வியாதி குணமடையவில்லையா?... இனி என்ன செய்வது!! இலங்கைக்குப் போவோமா? இந்தியாவுக்குப் போவோமா? என்று ஏங்கும் நோயாளிகள் ஒரு தடவை மட்டும் தொலைபேசியில் அழையுங்கள். பல மன உழைச்சல்களும் கவலையும் தீரும்

முன்பதிவு மட்டும் (By Appointment only)
Tel: 905-209-9464

கீதவாணிவானொலி, செந்தாமரை, உதயன், உலகத்தமிழர் பத்திரிகைகள் மற்றும் மருத்துவம் சஞ்சிகை புகழ்

Dr. N. M. குமார் Prd. MBBS, CNHP (Canada)

Health Card not covered மருத்துவ அட்டை செல்லுபடியாகாது



Thavaraj Logasundaram

Sales Representative

thavarajl@yahoo.ca

Cell: 416 277 1453

HomeLife/Future Realty Inc. Brokerage

Independently Owned and Operated, REALTOR®

262 Markham Road, Scarborough

Ontario, M1J 3C5

Tel: 416.264.0101

Fax: 416.261.1519



திருப்தியான இல்லம்; முழுமையான சந்தோஷம்

துயருறுத்தற் பொருட்டன்று...

39ம் பக்கத் தொடர்ச்சி...

றனர். போரின் கொடுமையும், உலகத்தின் இயல்பும் தெளிவுறவே காட்டப்பட்டாகிவிடும் இந்தளவிலேயே. ஆனால் நெறியானநர் மேலே மேலேயாய்ச் சொல்லிக்கொண்டே போகிறார். சினிமா தன் தரமிழக்கிறது.

பார்வையாளன் விளங்கிக்கொள்ள இது போதுமானதில்லையோ என்று எப்போது ஒரு ஐயம் ஒரு நெறியானநன் மனதில் தோன்றுகிறதோ, அக் கணத்தில் அவன் காணாமல்போகிறான்.

‘அ.கம்’ படத்தில் அருண் சிவகுமாரனுக்கு நடந்தது இதுதான். சினிமாபற்றிய தெளிவு, அது குறித்த சரியான விமர்சனக் கண்ணோட்டமுள்ள அவர், மிக அதிகமாகச் சொல்லவந்ததில் அந்தக் காணாமல் போதல் நடந்தது.

தொலைக்காட்சிப் பார்வையாளருக்காக குறும்படம் எடுப்பதாக இனியாவது பாஸ்கர் போன்றவர்கள் நினைக்காதிருக்க வேண்டும். பாஸ்கரின் திறமை வெளிப்படையாகவே குறும்படத்தில் காணக்கிடந்தது. நல்ல நெறியானநராக, நடிகராக அவர் மிகக் குறைபட்டுப் போகவில்லைத்தான். ஆனாலும் படத்தில் துருத்தலான சில குறைகள் இருந்து அவரைக் கேள்விக்குட்படுத்து கின்றன. இக் குறைகளின் சுட்டுகை, இது போன்ற குறைகள் நீக்கப்பட்ட உன்னதமான குறும்படங்களை நாம் அவரிடமிருந்து எதிர்பார்க்க முடியுமென்ற நம்பிக்கைகளையே நிகழ்த்திவிடுகிறது.

‘கதவுகள்’ ஒரு நகைச் சுவைத் துணுக்குப் போலத்தான் திரையில் தன் முதலாவது நிமிட ஜீவியத்தைத் தொடங்கியது. படப் பிடிப்பு, தொகுப்பு, பின்னணி இசை என்ற அம்சங்களில் காத்திரமாகத் தொடங்கிய அப் படம், மனைவி பிரிந்ததால் தற்கொலைக்குப் பன்முறையும், பல்வழிகளிலும் முயலும் ஒரு கணவன் தன் குழந்தையைக் கண்டு மனம் மாறுவதான வெறும்வெளியாக ஐந்தாவது நிமிடத்தில் சுருங்கி மறைகிறது. அதன் இருப்புக்கான இலக்கு எய்தப்பெறவே இல்லை, அதன் ஜீவிய காலம் முழுக்க. ஆனாலும் தொழில்சார் நுட்பங்களால் அது கவனம் பெற முடியும்.

அதே ஐந்து நிமிட கால எல்லைகொண்டு பரிசீலனைக்கு வரும் படம் ‘வினை’. அது தொலைக்காட்சித் தொடர்பு பார்வையாளர்களால், இந்திய அல்லது ஹாலிவுட் மசாலா பட ரசிகர்களால், இன்னும் தெளிவாகச் சொல்லப்போனால் ‘சிவாஜி’ பட அலவாங்குத்தன சுவைஞர்களால் புரிந்து கொள்ளப்பட முடியாதது. அதற்கு கிரமமாக அடைந்துவந்துள்ள ஒரு சுவைத் திறன் தேவை. தக்க புரிதல் நுட்பத்தை யாசித்து நிற்கிற படங்களின் வகையானது அது. இதில் கணிதவகையான சிக்கல் எதுவும் இல்லை. புதிர்க் கணக்கு வகையான கனிவு களும் கிடையாது. ஒரு கலைத்தரமான புரிதலோடு வருபவர்களுக்கு மட்டும் அது தன் வாசலைத் திறக்கிற வகையான படம்.

கனடாவிலுள்ள இளம் சமூகத்தின் மனம் சார் நுட்பமே அதில் காட்சிப் படுத்தப்பட்டதாய் நான் கருதுகிறேன். கர்மா என்பது மெய்யா, அது தமிழ் இளஞ்சமுதாயத்தில் இறங்கியிருப்பது பகுத்தறிவுத் தளத்தில் நல்லதா என்பது பற்றியெல்லாமான விசாரணைகள் இந்த இடத்தில் அநாவசியமானவை மட்டுமில்லை. கேள்வி நேரத்தில் எழுப்பப்பட்ட கேள்விகள் அர்த்தமற்றவையாயினும், நெறியானநரால் கொடுக்கப்பட்ட பதில் மொண்ணைத் தனமாகவிருந்தது. அப் பதிலைவிடவும் அச் சினிமா வெளிப்படுத்திய கருத்தினை மிக ஆழமாக மறுவாசிப்புச் செய்ய முடியும். காட்சி ஊடக வழியாய் அது எதையாவது சொல்ல முனைந்திருந்தாலும், சினிமாவின் மொழியை அது பேசுகின்றதா என்ற கேள்வியிலேயே அதன் தரம் பெரிதும் தங்கியிருப்பது நிஜம்.

அச் சிறிய குறுஞ்சினிமாவில் பல குறைகள் இருந்தபோதிலும், அது போட்டிக்கு வந்த ஏனைய சினிமாக்களினது அளவாக இல்லை. ஆனாலும் சுட்டிச் சொல்ல ஒன்று உண்டு.

பார்வையாளனுக்குப் புரியாதே, பார்வையாளன் புரிந்திருப்பானா என்ற அய்யம் எழுந்து எந்த நெறியானநன் உரைநடை ஊடகத்தைத் தன் படத்தின் முன்னிலை, இடையிலோ, கடைசியிலோ துணைக்கழைக்கிறானோ அந்த நிமிடம் அந்தப் படம் தன் தன்மை இழக்கிறது. தன் வினை தன்னைச் சுடும் என்ற மாதிரியான புராண, இதிகாச, கிராமியக் கதைகளெல்லாம் நிறையவே தமிழ்ப் பரப்பில் உண்டு. அந்தத் திசையில் நடப்பதற்கு ஒரு நெறியானநருக்கு மிகுந்த ஜாக்கிரதைத் தனம் தேவை.

பார்வையாளன் தக்க தகவலும் பகுதிற்று முள்ளவன் என்ற தளத்திலிருந்தே இனிவரும் காலங்களில் முயற்சிகள் மேற்கொள்ளப்பட வேண்டும் என்பது விதியாக அறைந்தாயிற்று.

‘வினை’ சினிமாவும் இக்குறையைக் கொண்டிருக்கிறது.

மற்றும்படி ‘வினை’, இயக்குமுறைப் பிழையினால் காட்சிப்படுத்தப்பட முடியாதுபோன DNA என்ற படம் தவிர்ந்த ஏனைய போட்டிக்கான படங்களில் சிறந்ததாயிருந்தது என்பது மறுக்கமுடியாத உண்மை.

இப்போது இன்னொரு கேள்வியை நாம் முகங்கொள்ள வேண்டியவர்களாயிருக்கிறோம்.

தமிழ்க் குறுஞ் சினிமாப் பரப்பில் வரவர வீச்சான ஆக்கங்கள் ஏன் வெளியாகின்றன வில்லை? அல்லது வெளிவந்திருந்தும் இப்போட்டிக் களவில் அவை கால் பதிக்காதிருக்கின்றனவா? இந்த இரண்டு கேள்விகளும் முக்கியமானவை.

இக் கேள்விகளுக்குத் தக்கதொரு விடை கிடைக்காது போகிறபட்சத்தில் சுயாதீன கலைத் திரைப்பட இயக்கத்தினரிடம் கேட்க

என்னிடமொரு கேள்வி இருக்கின்றது.

போட்டிக்கு வரும் குறும்படங்களில் போட்டிக்கானவற்றின் தேர்வு எவ்வாறு நிகழ்கிறது? இதற்கான விளக்கம் பல சிக்கல்களை நீக்க உதவும் என்பதால் அத்தியாவசியமானதாக நான் கருதுகிறேன். அத்துடன், ஒரு பார்வையாளனுக்கு போட்டிக்கு வருகின்ற குறும்படங்களின் பட்டியல், அவசியமெனில் போட்டியிலிருந்து நீக்கப்பட்டனவற்றினைப் பார்ப்பதற்கான வாய்ப்பு எல்லாம் எய்தற்குரியனவாக்கப்பட வேண்டும் என்ற என் சிபார்சினையும் முன்வைக்கிறேன்.

தொழில்நுட்பரீதியாய் இத்துறையில் நாம் கணிசமான அளவு முன்னேறியிருக்கிறோம் தான். ஆனாலும் சினிமா என்கிற கலைத் துறையாக நாம் விரிவடையவில்லை என்பதே உண்மை. தமிழரை மட்டுமன்றி, மற்றைய சமூகத்தின் தீவிர திரைப்படத் துறை சார்ந்தோரையும் ஈர்க்கும் நிலை உருவாகிற ஒருநாளில்தான் நாம் எல்லோரும் பெருமைப்பட வாய்ப்பிருக்கிறது.

‘துயருறுத்தற் பொருட்டன்று விமர்சனம்!’



J.R.B Universal Inc.

Almost All Services Available

- கடன் - அடமானக்கடன் - காப்புறுதி

- Loans
- Mortgages
- Insurance Claims
- Traffic Ticket
- Auto/Life Insurance

- Scholarship Plan (RESP)
- Real Estate Related
- Credit Counselling
- Accounting
- Tax Services



R.R. Rajkumar
B.Com (Hons) M.B.A
Dip. In Accy.

Bus; 416 • 752 • 7555 Fax: 416 • 752 • 7556
Cell: 416 • 937 • 9081
2390 Eglinton Ave. East, 206B, Scarborough, Ont. M1K 2P5

www.inayam.net

- கலை விழாக்கள்
- எழுச்சி நிகழ்வுகள்
- ஊர்ச்சங்க ஒன்றுகூடல்கள்
- திருவிழாக்கள்
- கொண்டாட்டங்கள்
- நடன, நாடக, இசை விழாக்கள்
- குடும்ப நிகழ்வுகள்
- மரணச் சடங்கு நிகழ்வுகள்

எதுவானாலும்,

இணையம் .net மூலமாகத் தெரியப்படுத்துங்கள்.

உங்களுக்கு அனுசூலமான இடம், காலம், நேரங்களில் ஏனைய நிகழ்வுகள் திட்டமிடப்பட்டுள்ளனவா என்பதை முன்கூட்டியே அறிந்துகொண்டு உங்கள் நிகழ்வுகளை நிர்ணயித்துக் கொள்ளுங்கள்.

முன்கூட்டியே **inayam.net** இல் பதிவு செய்துகொள்வதன் மூலம் ஏனைய நிகழ்வுகளோடு போட்டிகள் உருவாகுவதைத் தவிர்த்துக் கொள்ளுங்கள்.

உங்கள் நிகழ்வுகள் திருப்திகரமான நடந்தேறுவதற்கு பங்குபெறும் மக்களின் அனுசூலம் முக்கியமானது.

இதைக் கருத்திற் கொண்டு உருவாக்கப்பட்ட ஒருங்கிணைப்புத் தளமே **inayam.net**

முயற்சி செய்யுங்கள்!

முற்றிலும் இலவசம்

inayam
416-400-6406

தாயகத்தின் நினைவுகளை மீட்டுத்தரும்

மூங்கில் நாட்காட்டி

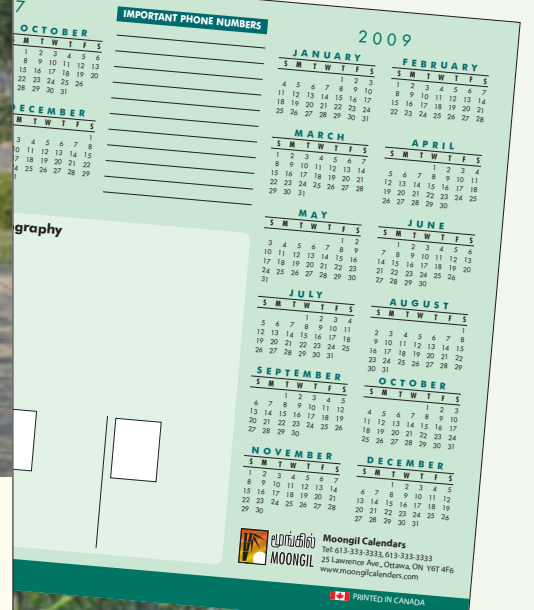

Sunday	Monday	Tuesday	Wednesday	Thursday	Friday	Saturday
	1 Labour Day	2	3	4	5	6
7	8	9	10	11	12	13
14	15	16	17	18	19	20
21	22	23	24	25	26	27
28	29	30	September 2008	1	2	3
4	5	6	7	8	9	10
11	12	13	14	15	16	17
18	19	20	21	22	23	24
25	26	27	28	29	30	31



Tennysen Jeyaratnam
Sales Representative
416.000.0000
000 McCowan Road, Toronto, ON



thinai realty

Tennysen Jeyaratnam
Sales Representative
416.000.0000
000 McCowan Road, Toronto, ON

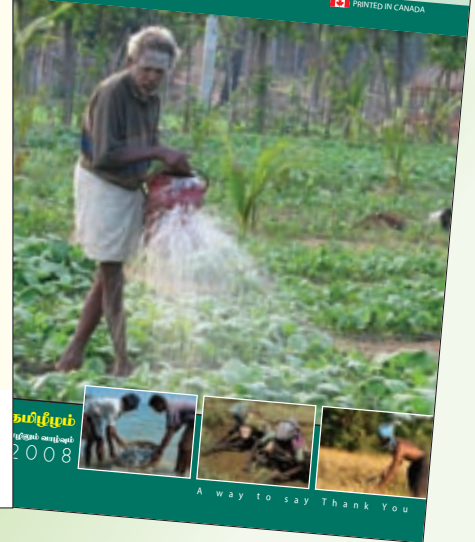

நீங்கள் உங்கள் வாடிக்கையாளர்களுக்கு 2008ம் ஆண்டு நாட்காட்டிகளை வழங்க விரும்புகிறீர்களா? மூங்கில் நிறுவனத்தின் நாட்காட்டிகளை வழங்குங்கள். மூங்கில் நிறுவனம் தமிழீழத்தின் இயற்கை எழிலையும், மனிதர்களையும், பண்பாட்டு அழகையும் வருடம் முழுவதும் அழகிய நாட்காட்டிப் படங்களாக அழைத்துவருகிறது. பதின்மூன்று மாதத்திற்கான விபரங்களைக் கொண்ட இந்த நிறுவனத்தின் புகைப்படங்கள் எமது புகைப்படக் கலைஞர்களின் படைப்புக்களாகும். மூங்கில் நிறுவனத்தின் இந்த அழகிய நாட்காட்டிகளில் ஒவ்வொரு மாத விபரங்களின் கீழும் உங்கள் நிறுவனத்தின் பெயர், உங்கள் புகைப்படம், விபரங்கள் அச்சிடப்பட்டிருக்கும். மூங்கில் நாட்காட்டிகள் மூலம் புலம்பெயர் தேசமெங்கும் தமிழீழ எழிலையும், வாழ்வியலையும் பரவவிடுங்கள்.



மூங்கில்
MOONGIL

www.moongil.ca
TEL: **416-628-7109**
1-(888)-401-3824

Miss Tamil Toronto

Queen of Angels 2007

PRESENTED BY

Arajen
BEAUTY CENTER

@ Princess Banquet Hall

3330, Pharmacy Ave. Scarborough, ON, M1W 2V8

செய்திபிடு மாவார் அரூஜன்காண்டி
November 12 ஸாரி விதகாண்டி

To participate & for more info:
416.261.0019, 416.509.7978

Nov
18
@ 5:30 P.M

நிதி செய்திபிடு மாவார் அரூஜன்காண்டி
செய்திபிடு மாவார் அரூஜன்காண்டி
நிதி செய்திபிடு மாவார் அரூஜன்காண்டி
செய்திபிடு மாவார் அரூஜன்காண்டி
நிதி செய்திபிடு மாவார் அரூஜன்காண்டி

செய்திபிடு மாவார் அரூஜன்காண்டி
செய்திபிடு மாவார் அரூஜன்காண்டி
செய்திபிடு மாவார் அரூஜன்காண்டி



Whatever your dream is ...

Whether your dream is to own a perfect house or starting a business, don't just keep dreaming about it, call us and we'll arrange the finance for you.

- ◆ Up to 100% financing on purchase
- ◆ Discounted interest rates O.A.C
- ◆ Mtg. computer analysis - amortization schedules
- ◆ Second mortgages guaranteed for very low interest rates
- ◆ Debt Consolidation to 100% of value
- ◆ Mortgage investment opportunities
- ◆ Bank refusals restructured
- ◆ Real estate project (acquisition + development + construction)
- ◆ Residential, Commercial & Industrial



LOOKING AFTER YOUR
BEST INTEREST!



SHANJITH (SHAWN) SATKUNANANTHAN
Senior Mortgage Consultant (AMP)

RAJANI SHANJITH
Mortgage Consultant



CENTUM Advance Realty Inc

647.281.1315 (416).290.1200

80, Corporate Drive Suite 208,
Toronto, ON M1H3S5
shanjith2002@yahoo.com
www.centum.ca

M and M CONSULTANTS

Serving 22 years in Canada
www.mandmconsultants.net

- ▶ Financial Planning
- ▶ Advice on Bankruptcy
- ▶ Arrangement with Creditors
- ▶ Credit Management & Counselling
- ▶ Corporate & Personal Tax Consultations
- ▶ Settlement without Bankruptcy / Consumer Proposals
- ▶ Interview with CCRA and Ministry of Finance on Audit Issues
- ▶ Client Support on Audit Issues relating to Canada Revenue Agency & Ministry of Finance

2075 Lawrence Ave East #203
 (Warden & Lawrence)
 Scarborough, ON
 M1R 2Z4
 Tel: 416-266-0706
 Fax: 416-256-2876

3645 Bathurst Street #212
 (Bathurst & Wilson)
 North York, ON
 M6A 2E4
 Tel: 416-256-9550

BMK

SERANDIB TRAVEL 1

AROUND THE WORLD WITH SERANDIB

WITH US YOU ARE A GUEST NOT A PASSENGER

We don't just sell air line tickets.
we make your trip a comfortable and memorable one.

That is why you should try us First.



For tour packages and more information contact us or visit our website. TICO (retail) #:50012691

Toronto: 416-750-0009, Montreal: 514-448-1389,
 Canada wide Toll Free: 1-888-207-0902
 serandibtravel1@bellnet.ca www.serandibtravel.com

USA

New York:	716-408-0342	Detroit:	313-263-0610
Washington DC:	202-517-0139	Chicago:	312-625-1420
Los Angeles:	213-254-0119	Miami:	305-625-4102
New Jersey:	732-783-1513	Honolulu:	808-457-1730

இந்தியாவின் குதூகலம் : கோவா



திரு மகேசன்

கனடிய நாட்டின் தட்ப வெப்ப நிலை நில-வரம் மாறிக்கொண்டிருக்கிறது. “ஐயையோ, குளிர் தலைகாட்டப் போகிறது” என்று முனகல் சத்தம் சற்றுப் பலமாகவே கேட்கிறது. வழமையாக “வினர்” குளிர்க்கு இலங்கை நோக்கிப் படையெடுத்து, மூன்று நான்கு மாதங்கள் பட்டையும் சம்பலையும் சாப்பிட்டு, கொலஸ்ரோலை ஏத்திக்கொண்டு வரும் கூட்டத்தினர், அனுராதபுரம் அடியோடை அந்தப் பக்கம் தலைகாட்டிற்று ஆபத்து என்று பதுங்குவதும் பார்க்கத் தெரிகிறது. சமருக்கு உல்லாசப் பிரயாணம் என்ற உலகப் பயணங்கள் போய், கூட்டமாய் என்ஜோய் பண்ணிவிட்டு வந்தவர்களுக்குக் கையும் காலும் ஒரே இடத்திலிருப்பது என்பது கஷ்டமான காரியம்தான்! “இனி கடன் வாங்கினவர்கள் மாதிரி தலையையும் மூடிக் கட்டிக்கொண்டு, முழுசி முழுசித் திரிய வேண்டியதுதான்” என்று முடிவே கட்டிவிட்டது ஒரு கோஷ்டி. வினர் இன்னமும் தலைகாட்டவில்லை. நேரம்கூட மாற்றப்படவில்லை. ஆனால், ஏதோ ஆமி காம்ப் அடிக்க “றெக்கி” பார்க்கிறவர்கள் கணக்கில் “மப்” தூக்கி வைத்துக்கொண்டு விளருக்கு என்ன செய்கிறது என்று யோசிச்சுத் தொடங்கிவிட்டார்கள். எனவே, வினர் பயணங்களைப் பற்றி சிந்திக்க இன்னமும் நேரம் தாராளமாகவே இருக்கிறது. விழுந்து, முறிந்து நாரி பிடித்து விலாவாரியான “வினர்” தொடங்கிய சாத்தியக் கூறுகள் இல்லாதபோது, எதற்காக அதற்குள் தலையைப் புகுத்த வேண்டும்?

இந்தியப் பயணக் கட்டுரையின் சூடு பிடிக்கும் இடமான கோவா நோக்கி லக்னோவிலிருந்து டெல்லிவழியாக விமானப் பயணத்தில் கோவா வந்தடைகின்றோம். பக்திமயமான சூழலில் மதுராவில் தொடங்கி, காசியினூடாக எம் பாவங்களை எல்லாம் போக்கிவிட்டு, கோவாவின் நாம் பக்திப் பழங்களாக நுழைவதென்பது வடிக்கடிய பொய். காரணம், உல்லாசப் பிரயாணிகள் என்று செல்பவர்களை சொர்க்கபுரியாக மாற்றும் ஒரு விடுமுறைக்கால கடற்கரைப் பிரதேசம் கோவா!

இந்தியாவின் எழில் கொஞ்சும் கடற்கரை அழகைக் காண சில்வர் சாண்ட் எனப்படும் தெளிவான தண்ணீர் அலையடிக்கும் ஆசியாவின் மிகப்பிரதானமான கடற்கரையே கோவாவின் அழகுக்கு மெருகூட்டுகிறது. இந்தியாவின் புதுமையான பிரதேசத்திற்குள் காலடி எடுத்து வைக்கின்றோம் என்பதை விமான நிலையத்தைவிட்டு வெளியே வரும்போதே நாம் உணர்கின்றோம். திரும்பிய பக்கமெல்லாம் உல்லாசப் பிரயாணிகளால் கோவா நிரம்பி வழிகின்றது. இந்தியாவின் மிகச் சிறிய மாநிலமே கோவா. சனத்தொகையில் நான்காவது மிகக் குறைந்த சனத்தொகை கொண்ட பிரதேசம் இது. இந்தியாவின் மேற்குக் கடற்கரையோரம் மகராஷ்டிர மாநி-

லத்திற்கு வடக்காகவும், கர்நாடக மாநிலத்திற்குக் கிழக்காகவும் அமைந்திருப்பதுவே கோவா. கோவாவின் தலைநகரம் பனாஜி. போத்துக்கீச கலாச்சாரப் பின்னணியில் இன்னமும் மூழ்கிக் கிடக்கிறது கோவா.

போத்துக்கீசிய வியாபாரிகள் 15ம் நூற்றாண்டில் இங்கே காலூன்றியதைத் தொடர்ந்து, 450 ஆண்டுகளாக அவர்களின் கொலனியாகவே கோவா இருந்திருக்கிறது. நீண்ட காலமாகவே இன்னொருவரின் கொலனியாக இருந்த சாதனையையும் கோவா தாங்கிநிற்கிறது. 1961ம் ஆண்டுதான் மீண்டும் இந்தியாவால் மீட்கப்பட்டது. ஆசியாவின் மிகப் பிரதானமான கிறிஸ்தவ தேவாலயமான Basilica of Bom Jesus old Goa பகுதியில் அமைந்திருப்பதால் இங்கே வருடந்தோறும் பல்லாயிரக் கணக்கான சர்வதேச உல்லாசப் பிரயாணிகள் வந்தவண்ணம் இருக்கிறார்கள்.

அதேநேரம், மகாபாரதத்திலும், சமஸ்கிருதத்திலும் கோவா ‘Govarashtra’ என்ற குறிப்பிடப்படுகின்றது. கொங்கணி, மராத்தி ஆகிய இரண்டு மொழிகளுமே அரசகரும மொழிகளாக பாவிக்கப்படுகின்றது. விஜய நகர சாம்ராச்சியத்தின் கட்டுப்பாட்டின்கீழ், 1469ம் ஆண்டுவரை இப்பிரதேசம் இருந்திருக்கின்றது. 1560இலிருந்து 1812 வரையிலான காலப்பகுதியில் இங்கே தலையெடுத்திருந்த போத்துக்கீசர்களால் இந்துக்கள் பலர் கிறித்தவர்களாக மதமாற்றம் செய்யப்பட்டார்கள். மக்கள் அவர்களது சொத்துக்களை, தொழிலை இழக்க நேரிடும் என்று மிசனரியினரால் மிரட்டப்பட்டதால் கிறித்தவ மதத்திற்கு மாறினர்.



கொங்கணியே கோவாவின் அரச கரும மொழியாக இருந்தாலும் திரும்பிய பக்கமெல்லாம் ஆங்கிலப் பாடல்களும் ஆங்கில மொழியிலான உரையாடல்களும் நடைபெறுவதைக் காணக்கூடியதாக இருக்கின்றது. மேற்கத்திய நாகரிகத்தில் மூழ்கிக் கிடக்கிறது கோவா. சென்ற மாதம் இந்திய சுற்றுப் பயணம் சென்று கோவாவையும் பார்த்துத் திரும்பிய ஈழத்து முதியவரின் வார்த்தைகளில் சொல்வதானால் “தம்பி, கசோரினா பீச்சோட அண்டின கீரிமலை

பிரதேசம் போலக் கிடக்குது கோவா. மண்ணுக்குப் போக முடியேல்லை. ஆனால் அந்த சுகத்தை கோவாவில் கண்டனான்” இது உண்மையே. சென்றுவரும் அனைவருமே கோவாவை நமது மண்ணின் கடற்கரை வனப்போடு ஒப்பிட்டுப் பார்ப்பதைக் கேட்கக் கூடியதாக இருக்கின்றது.



போத்துக்கீச கலாச்சாரப் பின்னணியில் கோவா அமைந்திருந்தபோதும், அவர்களின் உணவு வகைகளில் அது கலக்கப்படவில்லை என்பது குறிப்பிடத்தக்கது. பெரும்பாலானவர்களின் உணவு வகைகளில் சோறும் மீன்கறியும் நிச்சயமாக இடம்பிடித்திருக்கிறது.

தீபாவளி பண்டிகையை ராமனால் இராவணன் கொல்லப்பட்ட தினமாகவே கோவாவில் கொண்டாடி மகிழ்கின்றனர். வாண வேடிகைகளோடு மக்கள் இராவணன், இராமன் வேடம் பூண்டு தெருக்களில் கூடி, ஆடிப் பாடி மகிழ்கின்றனர். விழாவின் முடிவில் இராவணன் உருவத்தை எரித்து, தீபாவளிப்

பண்டிகையை முற்றுப் பெறவைக்கின்றனர்.

சந்ததுர்க்கா ஆலயம் இந்துக்களின் மிகப் பிரதானமான வழிபாட்டுத் தலமாக மட்டுமல்லாது, அனைத்து மதத்தவரும் மதித்துச் செல்லும் ஒரு வழிபாட்டுத் தலமாக மிளிர்கின்றது. 65வீதமான இந்துக்களும் 30வீதமான கிறிஸ்தவரும் 5வீதமான முஸ்லிம்களும் வாழும் இடமாக இருந்தபோதிலும் எந்தவிதமான மத காழ்ப்புணர்வுமின்றி அனைத்து மதத்தினரும் பாசத்தோடும் பரிவோடும் பழகுவதைப் பார்க்கும்போது நமக்குள் நாம் எதையோ இழந்துவிட்டதுபோல் தோன்றுகிறது.

இவை எல்லாவற்றுக்கும் மேலாக நாம் கோவாவின் கிராமப்புறங்களில் ஈழத்தின் கிராமப்புறங்களில் பெரும்பாலும் விவசாய, மீனவ பின்புலத்தில் வாழும் மக்களிடையே காணப்படும் ஒற்றுமையைக் கண்டு மெய்சிலிர்த்துப் போனோம். காரணம், பல கிராமங்களில் தமது சமையலை இன்னமும் விறகு மூட்டிய அடுப்புகளில் மண் பாத்திரங்களில் மிளகாய்த் தூள் கலந்து சமைத்துப் பரிமாறும் அழகைக் கண்டு கண்களில் நீர்கசிந்தது.

மண்பாத்திரங்களில் இறால், நண்டு, கணவாய் போன்ற கடலுணவுகளைச் சமைத்து, தேக்கம் இலைகளில் அவர்கள் பரிமாறியபோது நம் நாட்டுக்குச் சென்றுவந்த உணர்வு ஏற்பட்டது.

கோவாவை விட்டுப் புறப்பட்டபோது, நாம் எமது பயணத்தை எமது மண்ணின் கடற்கரைக் கிராமம் ஒன்றுக்குச் சென்றுவந்த உணர்வே நெஞ்சில் தேங்கிநின்றது.



மகர முதல வளர்ப்பெல்லாம்

வீட்டில் மீன் வளர்ப்பு கருத்தில் கொள்ள கடுக்கு குறிப்புகள்:

வீட்டில் மீன் வளர்த்தல் என்பது மனதுக்கு இதமானது, மீன் தொட்டிக்கு முன்னால் நின்று அவர்கள் ஓடிப்பிடிப்பதையும், ஒளிந்தும் துள்ளியும் விளையாடுவதை பார்த்துக் கொண்டு நின்றால் எவ்வளவு துயரங்கள் எம்முள் அடைந்துகிடந்தாலும், துயர் மறந்து ஓர் புத்துணர்வு ஏற்படுவதை உணரமுடியும். மீன் தொட்டியில் ஓடும் நீரின் அந்தச் சல சலப்பு, சத்தமின்றி கேட்க சாந்தப்படுத்தும் எம் மனதை. இவற்றை எல்லாம் எமக்குத் தரும் மீன் இனத்தை எப்படி நாம் தெரிவு செய்வது எனப் பார்ப்போம்.

1) மீனின் உடல் ஆரோக்கியத்தைப் பற்றி நிதானமாக ஆராய்ந்தறிய முற்படுங்கள். நீங்கள் ஒரு வல்லுனராக இந்த விஷயத்தில் இருந்தால், சடுதியிலேயே உள், வெளி உடல் நிலையைப் பற்றிய ஒரு மீனின் தன்மையை எடை போட்டு விடுவீர்கள். கண்ணால் பார்த்தும் மீனின் உடல் ஆரோக்கியத்தை ஓரளவு கணிக்கலாம். முதலில் ஒரு மீனின் வெளிப்பற உடல் நிலையை நன்றாக ஆராயுங்கள். செதில் களையும் செட்டைகளையும் கூர்ந்து அவதானியுங்கள். செதில்கள் மிகவும் பளபளப்பாக இருக்க வேண்டும். செட்டைகளில் வெட்டுக்களோ காயப் பிரிவுகளோ இருக்கக் கூடாது. மீனின் உடலில் எப்பகுதியிலாவது வளர்ச்சி வித்தியாசமான செறிவு களுடன் காணப்படின, அவற்றை வாங்க முனையாதீர்கள். கண்களைச்சுற்றி ஏதாவது வித்தியாசமான வளர்ச்சிகள் உள்ளதா என அவதானிக்கவும். ஆனால் உள்ளூடலில் உள்ள நோய்கள் கண் பகுதியிற் தெரிவதரிது. கொஞ்ச நேர அவதானிப்பிலேயே மீன் எப்பொழுதும் தொட்டியின் அடிப்பாகத்

திலேயே அடைந்து கிடக்கிறதா அல்லது மிகவும் உற்சாகமாக விளையாடித் திரிகிறதா என்று கணித்தல் எளிது.

2) அடுத்ததாய் நீங்கள் கருத்தில் கொள்ள வேண்டிய விடயம், அந்த மீன் வாழும் நீரின் தன்மையும் அந்த மீன் வகையுடன் ஒத்துப் போகக் கூடிய மற்றைய மீன் வகைகளையும் பற்றியதாகும். மற்ற மீன்களுடன்

இவைகளுடன் ஒன்றாகச் சேர்த்து வளர்ப்பது மிகவும் கடினமாக இருக்கும். அத்துடன் ஒரு மீன் இனத்தை நீங்கள் தேர்ந்தெடுக்கும்பொழுது அவை தங்கள் சொந்த இனத்துக்குள்ளேயும் எளிதாக ஒத்துப்போகக் கூடியவையா என்பதை முன்கூட்டியே அறிந்து கொள்ளுங்கள். சில மீன்கள் தன்னினத்துக்குள்ளேயே எதிரியாய் மற்ற மீன்களைப் பார்க்கும். அத்துடன் பால் இன

மஞ்சளா ராஜலிங்கம்

வளர்ப்பு போகும் மீனுக்கு அண்ணளவாக நான்கு லீட்டர் தண்ணீரைக் கொள்ளக் கூடிய நீர்த்தொட்டி அவசியமானது என்ற கணக்கில் உங்கள் தேவையை நீங்களே தீர்மானித்துக் கொள்ளுங்கள். ஆனால் வாங்கும் போது மீனின் அளவு என்ன என்பதை மட்டும் கருத்தில் கொள்ளாது அது தன் வளர்ச்சியை எட்டும் அளவையும் நீங்கள் நிச்சயம் கணக்கிட்டு வைத்திருக்க வேண்டும்.



சண்டை போடும் குணமுள்ள மீன்களை வாங்கி ஒன்றாக வளர்க்க ஆசைப்படாதீர்கள். இதனால் பல தீமைகள் அமைய வாய்ப்புண்டு. மீன்கள் தங்களைத் தாங்களே அல்லது ஒருவரை ஒருவர் தாக்கிக் கொள்ள மிகுந்த வாய்ப்புண்டு. இம்மாதிரி சந்தர்ப்பங்களை தவிர்ப்பது உங்கள் கையில் தான் உள்ளது. இம்மாதிரி மீன்களை பராமரிப்பது மிகவும் கஷ்டமான ஒரு விடயம் மட்டுமின்றி மற்ற மாதிரி மீன்களையும்

வித்தியாசங்களை வைத்தும், ஒரே வகை மீன்கள் தத்தமக்குள்ளே ஒத்துப்போகா. இதைக் கருத்தில் இருத்திக்கொள்ளுங்கள்.

3) விற்பனையாளர்களிடம் மீனின் வளர்ச்சி எவ்வளவுதூரம் போகும் என்பதை அறிந்து கொள்ளுங்கள். இந்த இடத்தில்தான் நீங்கள் மீன் தொட்டிக்குரிய அளவையும் தேர்ந்தெடுக்க வேண்டிய அவசியத்துக்கு தள்ளப் படுவீர்கள். ஒரு அங்குல நீளம்

தை மட்டும் கருத்தில் கொள்ளாது அது தன் வளர்ச்சியை எட்டும் அளவையும் நீங்கள் நிச்சயம் கணக்கிட்டு வைத்திருக்க வேண்டும்.

4) மீன்களின் வாழ்க்கையானதும் உடல் ஆரோக்கியமும் அவை வாழும் நீரின் தட்ப

57ம் பக்கம் பார்க்க...

**PENS
CLOCKS
CALENDERS
MEMOS
MEASURING TAPES
CELL PHONE STANDS
FRIDGE MAGNETS
B. CARD HOLDERS
CORPORATE GIFTS
SEASONAL GIFTS
LASER ENGRAVING
PAD PRINTING
AND MORE.....**

One Stop for

TROPHIES, AWARDS AND PROMOTIONAL PRODUCTS

2007ம் ஆண்டுக்கென தமிழக கலை சார்ந்த தொழில், வியாபார விருத்தி அன்பளிப்புப் பொருட்கள் (PROMOTIONAL PRODUCTS) கலை சார்ந்த நிறுவனங்களுக்கும் கலை நிகழ்வுகளுக்கும் சிறப்பு விலைகளில் கிடைக்கிறது.



On high with your thoughts
உயரத்தில் எண்ணத்தோடு உயர்த்தல்

PRO MAR
Awards & Promotions Ltd

www.promarawards.com **416-291 2344**

585 Middlefield Rd Unit # 3, Scarborough, ON., M1V 4Y5

The Big choice

இலங்களை அருகுபடுத்த ஓர் பெரிய தெரிவு

நிகழ்வுகளும் நிகர் வத்தியாசமுமான வீட்டு, அலுவலக சுவர்களை அலங்கரிக்கும் வர்ணக் கலைப் பொருட்கள்

சிறப்புத் தெரிவுகளாகவும், குறைந்த எண்ணிக்கையிலும் இறக்குமதி செய்யப்பட்டிருப்பதால் உங்கள் தெரிவுகளுக்கு முந்துங்கள்

IN WHOLESALE PRICE FOR RETAIL

80 Nasdane Rd Unit C-59 416-898 4846

வெப்ப நிலையில் மிகையாகத் தங்கியுள்ளன. மீன்கள் வாழும் நீரின் தன்மை பல வகைப்படும். எந்த மீன் எவ்வகை நீரில் ஆரோக்கியமாக வாழும் என்பதை நிச்சயமாக விற்பனையாளர்களிடம் கேட்டு அறிந்து கொள்ளுங்கள். இது மிகவும் முக்கியம். அல்லது மீன்கள் இறந்து போக வாய்ப்புண்டு. எப்படி மீன்கள் வாழும் நீரின் வெப்ப நிலையை சமப்படுத்துவது என்பதை அவர்களிடம் கற்றுக் கொள்ளுங்கள். அவர் களிடம் உங்களுக்கான பதில் நிச்சயம் இருக்கும். அவர்கள் எப்படி வெப்பநிலையைச் சமப்படுத்துவது என்று பொறுமையாக சொல்லித் தருவார்கள்.

5) கடைசியாக சாப்பிடும் சாப்பாட்டின் தன்மை என்ன என்பதைப் பொறுத்து மீன்களை வாங்குங்கள். பலவித மீன்களின் உணவுப் பழக்க வழக்கமானது ஒன்றுக் கொன்று மாறுபடும். எனவே இதில் கூடிய கவனம் செலுத்துங்கள். சில மீன்கள் சாப்பிடுவதற்கு ரொம்பத்தான் பிசுபண்ணிக் கொள்ளும். மீன்களுக்காக நீங்கள் வாங்கும் உணவானது, இலகுவில் எங்கும் வாங்கக் கூடியதா என்பதையும் அறிந்து கொள்ளுங்கள். அவை விலைப்பட்டியலை அல்லது உங்கள் செலவை மிஞ்சாத வகையில் உள்ளதா என்பதையும் கேட்டறிந்து கொள்ளுங்கள். விலையுயர்ந்த உணவைத் தான் மீன்களுக்கு கொடுக்க வேண்டும் என்ற அவசியமில்லை. உணவை தேவையான அளவில் சேமித்து வைத்துக் கொள்ளுங்கள்.

இந்த ஐந்து கவனிப்புக்களையும், நீங்கள் மீன்களை வாங்கி வளர்க்க தீர்மானிக்கும் போது நினைவில் வைத்துக் கொண்டாலே போதுமானது. இதை மனதில் வைத்துக் கொண்டு மீன்களை நீங்கள் வாங்க முற்பட்டால் சரியான மீனைத் தெரிவுசெய்வதில் எந்தப் பிரச்சனையும் எழ வாய்ப்பில்லை.

மீன் தொட்டியில் மண்ணின் முக்கியத்துவம்

மீன் தொட்டியின் அடிப்பாகத்தில் மணற் படுக்கையை ஒழுங்கு படுத்துவது மிகவும் நன்மை பயக்கும். உண்மையில், கடலில் நீரின் அடிப்பரப்புக்களில், மீன்கள் இப்படித் தான் வாழ்ந்து கொண்டிருக்கின்றன. மீன்களுக்கு இது இயற்கையின் சூழலில் வாழ்வதான ஒரு பிரமையைத் தோற்றுவிக்கும். இப்படி நீங்களும் உங்கள் மீன்தொட்டியில் இப்படியொரு அமைப்பைத் தோற்றுவிப்பதின் மூலம், மீன்கள் தண்ணீரில் உல்லாசமாய் துள்ளிக் குதிப்பதையும், மணற் படுக்கையில் சந்தோஷமாய் புரண்டு விளையாடுவதையும் நீங்கள் ரசிக்கலாம். மண்ணை அடிக்கடி சுத்திகரிப்பதும் அப்படியொரு கஷ்டமான ஒரு காரியம் கிடையாது. மீன் தொட்டியில் மணலை இட்டு நிரப்புவதால், இயற்கையான கடற் சூழ்நிலையின் அழகை மீன் தொட்டியில் காணக்கூடியதுடன், மீன்களுக்கும் இது நிறைந்த சந்தோஷத்தைத் தோற்றுவிக்கும்.

“உயிருள்ள மணல்” எனப்படும் இயற்கை மண்ணானது, உங்கள் தொட்டியில் வாழும் எந்த உயிரினத்துக்கும் நன்மை பயக்கும். இவ்வகை மண்ணில் சில தாவரங்களின் விதைகளும், “பக்டீரியா” போன்ற நுண் கிருமிகளும் கலக்கப்பட்டிருக்கும். இவை நீரில் இயற்கையாகப் படிந்திருக்கும் மாசுகளை அகற்றுவதுடன், நீரில் இயற்கையாகப் பொருந்தியிருக்கும் இரசாயனப் படிவுகளையும் மிகைப் படுத்தித் தருகின்றது. ஆனால் இம்மாதிரி மணல் மிகவும் விலையுயர்ந்தது. ஆனால் அதே சமயம், இம்மாதிரி மணல் வகையை மீன்தொட்டியில் நிரப்பினாலும், இதை பெரிய அளவில்

பராமரித்து பாதுகாக்க வேண்டிய அவசியமில்லை. இந்த மணல் தன்னுள்ளே படியும் கழிவுகளை மட்டும் சுத்தப்படுத்துவதோடு நின்று விடாது, இது மீன்தொட்டியின் உட்புறத்தையும் தானே சுத்தப் படுத்தி விடும்.

மீன் தொட்டியில் பயன்படுத்துவதற்கென்றே பிரத்தியேகமான, பலவிதமான மணல் வகைகள், இயற்கை, செயற்கை முறையில் பதப்படுத்தப்பட்டு, கடைகளில் விற்கப் படுகின்றன. இதில் சிலவற்றை இப்பொழுது ஆராயலாம்.

“Aroganite” மணல்

“Aroganite” மணலானது மிகவும் விலை உயர்ந்த மணல் வகையாகும். ஆகவே இம்மாதிரி மணல் வகைகளை பெரிய அளவிலான மீன்தொட்டிகளுக்கு பயன்படுத்துவது புத்திசாலித்தனமல்ல. ஆனால் இரசாயனக் கலவையின் விகிதத்தை தண்ணீரில் மிதமாக வைத்திருக்கவும், நீரை தன் பாட்டிலேயே சுத்திகரிக்கவும் இந்த மணல் மிகவும் பயன்படும்.

“Cilica” மணல்

“Cilica” மணலானது மிகவும் சாதாரணமான கடல் மணலாகும். இதை இலகுவாக எல்லாக் கடைகளிலும் பெற்றுக் கொள்ளலாம். இதில், மண்ணில் இயற்கையில் இருக்கக் கூடிய Cilicon Dioxide, SiO2 போன்றவை கலந்திருக்கும். இம் மணல் வகை மிகவும் மென்மையாக இருக்கும். இவ்வகையான மணலை மிகவும் இலகுவாக அரித்தெடுக்கலாம். இதை சுத்திகரிப்பதும் ஒரு சாதாரண வேலையே ஒழிய ஒரு பெரிய சவால் அல்ல என்பதை நினைவிற் கொள்க.

Coral மணல்

Coral மணலானது “Nitrate “ மற்றும் “Ph Level” போன்ற நீரின் இயற்கை இரசாயன அளவுகோலை மாற்றியமைக்கக்கூடிய ஓர் மணல் வகையாகும். இதற்கும் நீரை இயற்கையிலேயே சுத்திகரிக்கும் தன்மை அதிகம் உள்ளது.

“Black Beauty”

“Black Beauty”. இது மணல் போன்ற ஒரு பதார்த்தம். ஆனால் இது ஒரு மணல்

வகையே அல்ல. இது இரும்பு உலோகத்தைக் கொண்டு உருவாக்கப் பட்டது, அதாவது இரும்பைத் தூளாக்கி பதப்படுத்தப் பட்ட ஒரு கலவையேயாகும். இதை தொட்டியில் இட்டு நிரப்பிப் பார்க்கும் போது, நீர்த் தொட்டிக்கும் மிகுதியான அழகைக் கொடுக்கும். ஆனால் இவை இரும்புத் துகள்கள் என்பதை ஒரு போதும் மறந்து விடாதீர்கள். இவற்றின் துகள்கள் மிகவும் கூர்மையாக இருக்கும். எங்களுக்கு அந்த வித்தியாசங்கள் தெரியாது. ஆனால் மீன்களின் உடம்பிற்கு அவை கூரிய ஆயுதமே. ஏனெனும் மாதிரி மணலை, எந்நேரமும் மணலில் படுத்திப் புரளக்கூடிய குணத்தைக் கொண்ட மீன்களை வளர்க்கும் பட்சத்தில், அம்மாதிரி மீன்தொட்டிகளில் பயன்படுத்துவதை அறவே தவிர்க்கப் பாருங்கள். மீன்களுக்கு உயிர்ப்பத்தை விளைவித்து விடாதீர்கள்.

மணலும் சுத்திகரிப்பும்

மணலை அடிக்கடி சுத்தப்படுத்துவது மிக முக்கியம். அத்துடன் மணலை சரியான முறையில் சுத்திகரிப்பது இன்னும் அவதானமாக கவனத்தில் கொள்ள வேண்டிய ஒரு விடயமாகும். இதோ, மணலை சுத்திகரிப்பதில் படிப்படியாக நீங்கள் செய்ய வேண்டியது பின்வருமாறு:

- ஒரு வானியில் 2 gallon மணலை நிரப்பிக் கொள்ளுங்கள்.
- ஒரு தண்ணீர்க் குழாயின் உதவியுடன், அந்தவானியின் மிகுதி அரைவாசி வெற்றிடத்தை நீர் கொண்டு நிரப்புகள்.
- இப்போது, நீரை மெதுவே கொஞ்சம் கொஞ்சமாக வடிய விடுங்கள். இவை மிதக்கும் தேவையற்ற கழிவுகள், துகள்கள் போன்றவற்றையும், தூசு போன்ற மாசுகளையும் தன்னுள் கரைத்து அவற்றை வெளியே அகற்றி விடும்.
- மீண்டும் நீரை வானியினுள் நிரப்புகள். இம்முறை நீரை நன்றாக மணலுடன் கலந்து கடையுங்கள்.
- நீரை மீண்டும் சிறிது சிறிதாக வெளியேற்றுகள்.
- இந்த வழிமுறையை மேலும் சில தடவைகள், தண்ணீர் தெளிவடையும் வரை செய்யுங்கள்.

மணலை மீன்தொட்டிகளில் பயன்படுத்தும் போது, மீன்களுக்கும் தாம் இயற்கைச் சூழலில் வசிப்பது போன்ற ஒரு உணர்வை அந்த அமைப்பு தோற்றுவிக்கும்.

Law Office T. JEGATHEESAN

(Barrister, Solicitor and Notary Public (on))



உங்கள் சட்டப் பிரச்சினை எதுவாகிலும் தமிழிலும் ஆங்கிலத்திலும் ஆலோசனைகளுக்கும் சட்ட நடவடிக்கைகளுக்கும் தொடர்பு கொள்ளுங்கள்.

தி. ஜெகதீசன்

(Barrister, Solicitor and Notary Public (on))

Off: 416 • 266 • 6154

Res: 416 • 449 • 0358

Fax: 416 • 266 • 4677

2620 Eglinton Ave., East # 201

Scarborough, ON

M1K 2S3

VJ'S RENOVATION & CARPET CLEANING

- HARDWOOD FLOORING
- PLUMBING
- BASEMENT WORKS
- ELECTRICAL WIRING
- CARPET CLEANING (RESIDENTIAL/COMMERCIAL)
- TOTAL RENOVATION

CONTACT: VJ. KUMAR

647.588.2880





VARNAM INSTITUTE OF FINE ARTS

தமிழோடு இசை பயில வர்ணம் நுண்கலைப் பயிலகம்

பிரதான கிளையில் தமிழ், சமய வகுப்புகளும் ஆரம்பமாகின்றன. (எமது பயிலகத்தில் பயிலுவோர்களுக்கு இவ்வகுப்புகள் இலவசம்) மாணவர்களுக்கு ஏற்ற நேர ஒழுங்குகள் செய்து தரப்படும். பின்வரும் இடங்களில் வகுப்புகள் நடைபெறுகின்றன:
Brimley & Lawrence
Dundas & Hwy 10
McCowan & Denison
Williams Pkwy & Chinguacousy
Nelson & Finch
Tobram & Bovaird Drive
Wellesley & Parliament
Albion & Finch



Carnatic Music (Vocal), Violin, Miruthangam, Veena, Bharatha Natyam, Keyboard (Piano), Guitar, Drums, Tabala Scarborough, Toronto (Downtown) Mississauga, Brampton, Etobicoke, Markham ஆகிய இடங்களில் கற்பித்தல் துறையில் பல வருட அனுபவம் கொண்ட ஆசிரியக் கலைஞர்களினால் விஜயதசமீ தினத்தில் (20-10-2007, சனிக்கிழமை) புதிய இசை, நடன, வாத்திய வகுப்புகள் ஆரம்பமாகின்றன. கர்நாடகசங்கீதம், பண்ணிசை, வயலின், வீணை, மிருதங்கம், தபேலா, கீபோட், கிற்றார், றம்ஸ், பரதநாட்டியம் போன்ற கலைகளைப் பயில சிறீயோர் முதல் பெரியோர்வரை இணைந்து கொள்ளலாம் ஸ்காபீரோ, மிஸிஸாகா ஆகிய இடங்களில் தரம் 1 முதல் - தரம் 12 வரை கணிதம், ஆங்கிலம், விஞ்ஞானம், மற்றும் மாணவர்களுக்கான பாடசாலை உதவி வகுப்புகளும் நடைபெறுகின்றன.

மேலதிக தொடர்புகளுக்கு: சங்கீத, மிருதங்க கலாவித்தகர் இசைக்கலைமணி வர்ண. இராமேஸ்வரன் வர்ணம் நுண்கலைப் பயிலகம் 2929 Lawrence Ave East (# 202) 647 893 4010 / 416 265 8884 varnam@gmail.com



For all occasions
BOBBIKA
Bridal & Hair styling



Certified Hair Stylist, Over 15years Experience in SriLanka, India & Canada



தீருமணம், பிறந்தநாள் பூப்புன்த நிராட்டு, ஒன்று கூடல் வைபவங்களுக்கு பெண்களை அழகுபடுத்த அழையுங்கள்

Bobbika 905- 470 0337 , 416- 737 4807

பழந்தமிழரின் அறிவியல் அறிவுடமை



மாமூலன்

பழந்தமிழரிடத்தில் அறிவியல் அறிவு சிறப்புற அமைந்திருந்தது என்பதை இற்றைக்கு 2300 ஆண்டுகளுக்கு முற்பட்ட பதிவுகள் பலவற்றில் இருந்தும் நாம் அவற்றை அறியமுடிகிறது. பழந்தமிழ் மக்களிடம் இருந்த பல வழக்கங்கள், மரபுகள், நம்பிக்கைகள் போன்றனகூட அவர்களின் பட்டறிவின்மூலம் பெறப்பட்ட அறிவியல் வெளிப்பாடாக உள்ளன. சங்ககாலத்தில் அறிவியல் அறிவு அந்தக் காலகட்டத்தின் வளர்ச்சிக்கு ஏற்ப இருந்து வந்திருக்கிறது.

மன்றக் காலத்தில், சங்க காலத்தை இப்படித்தான் கூறவேண்டும். அல்லது பழந்தமிழகத்தில் உயிரியல், நிலவியல், மொழியியல், குழகவியல், கட்டடவியல், உலோகவியல் மற்றும் மருத்துவவியல் என இந்நாட்களில் பெயரிடப்பட்டுள்ள பல அறிவியல் துறைகள் சிறந்து விளங்கியுள்ளன.

மன்றக் காலத்தில் தமிழர்களிடையே எழுத்தறிவு பரவலாக இருந்தது என்பது இன்னும் கூர்மையுடன் நோக்கத்தக்கதாகும். தமிழர் வாழ் இடங்களிலெல்லாம் பரவலாக எழுத்தறிவு அமைந்திருந்தது. இது அவர்களது அறிவுத் திறனுக்குச் சான்றாகும். கி.மு.2300 ஆவது ஆண்டளவில் சாதாரண மக்களால் பொறிக்கப்பெற்ற நடுகல் கல்வெட்டுக்கள் தமிழகத்தில் காணப்படுகின்றன. தேனி மாவட்டம் புலிமான் கோம்பை என்ற இடத்தில் இந்த நடுகல் கல்வெட்டுக்கள் உள்ளன. அவற்றில் இருக்கும் எழுத்து வடிவம் முதல் பழந் தமிழ் (தமிழ்ப் பிராமி) எழுத்துவடிவத்

தின் மாதிரி எனக் கொள்ளப்படுகிறது.

தொல்காப்பியம் மொழியைப் பகுத்துப் பார்த்து முன்வைத்திருக்கும் தன்மையானது இற்றைக்காலத்து முனைவர் பட்ட ஆய்வுகள் பலவற்றிற்கு இணையானதாகும். தொல்காப்பியம் மொழியை மட்டும் எழுத்து, சொல் எனப்பகுத்ததோடு நின்றுவிடவில்லை. தமிழர்தம் வாழ்முறையையும் பொருளதிகாரத்தில் பகுத்துத் தந்திருக்கிறது. அவை குறிஞ்சி, மருதம், முல்லை, நெய்தல், பாலை எனும் திணைகளாகவும் அவற்றின் உட்பிரிவுகளாகவும் உள்ளன.

தொல்காப்பியத்தின் ஐவகை நிலப்பகுப்பு இற்றளவும் உலகப்போக்கிற்கு ஈடுகொடுக்கும் முன்மாதிரிக்கொள்கையாகும். முறையாக எதனையும் பகுத்துப் பார்ப்பதும் வகைப்படுத்துவதும் அறிவியல் நெறிமுறையின் ஓர் முதன்மைப்பகுதியாகும். தமிழரின் திணைப்பகுப்புமுறையை இன்றைக்கும் பல பிறநாட்டவர் வியக்கின்றனர். அதனால் பழந்தமிழகத்தில் இயற்கையை உற்றுநோக்கிப் பதிவு செய்யும் குணம் இருந்திருக்கிறது. மான் தனது கொம்பை உதிர்த்து விடுதலும் அது மீள உருவாதலும் பற்றிப் புரிந்து வைத்திருக்கின்றார்கள். மயிலின் கண்ணிற்கு இருக்கும் தனித்தன்மையைப் பதிவு செய்திருக்கிறார்கள்.. “பூஞ்சினை யிருந்த போழ்கண் மஞ்சை” குறுந்தொகை 391 என்ற வரிகள் மயில் பலவீனமான பிளவுபட்ட கண்களைக் குறிப்பிடுகிறது. இப்படிப்பட்ட கண்களால் மயில் தன்னைப் பிடிக்க வரும் விலங்குகளின் பார்வைக்கு கட்டுப்பட்டு அசையாது நின்றுவிடுகிறது. அது மயில் எளிதில் இரையாகிவிடுதலுக்கு காரணமாகிறது என்கிறது இன்றைய விலங்கியல்.

பறவைகள் பற்றிய தனித்தபடிப்பும் புலமும் மிக அண்மைக் காலத்திலேயே மிகவும் விரிவடைந்துள்ளது. ஆனால் நாரை தனது இறக்கைகளை உலர்த்திக் கொள்வதற்கு ஒருவகைச்சுரப்பைச் செய்கிறது என்று கண்டறிந்துள்ளனர். அதனைத் தூவி என்னும் பெயரால் குறிப்பிட்டு அழைத்திருக்கின்றனர் என்பது வியப்புக்குரியதல்லையா? இந்தச் செய்தியின்வரும் பாடலில் குறிக்கப்பெற்றுள்ளது. “ஆடமை ஆக்கம் ஐதுபிசைந்து அன்ன தோடமை தூவித் தடந்தாள் நாரை” நற்றிணைப்பாடல்: 178 மூங்கிலின் உள்ளேயிருக்கும் சோற்றைப் போல உள்ள தூவியை உடைய நாரை என்று இந்தப் பாடல் கூறுகிறது. மூங்கிலின் உள்ளேயுள்ள உரி அல்லது சோறு மிகவும் மென்மையானதும் நுண்மையான தன்மையும் உடையதாகும். அதைப்போன்ற தூவி என்று குறிப்பிடப்பட்டு பதே இந்த கருத்துக்கு மேலும் வளம் சேர்க்கிறது.

நிலவியல் அறிவின் ஒரு பகுதியாக இருக்கும் நில அளவீடு மிகச் சிறப்பாகத் தமிழரிடையே இருந்துள்ளது. பழந்தமிழகத்தில் இருந்த நீளத்தை அளக்கும் முறை வருமாறு.

1 விரல் 1 3/8 அங்குலம் (மானாங்குலம்)
6 விரல் 1 சாண் (8 1/4 அங்குலம்) 2 சாண்
1 முழம் (16 1/2 அங்குலம்) 2 முழம் 1 கோல்
(33 அங்குலம்) எனும் இவ் அளவீடுகள் சிலப்பதிகாரத்தில் அரங்கேற்று கதையில் உள்ளன. அண்மையில் புகார் நகரத்தில் உள்ள ஓர் அகழ்வில் கிட்டிய பேழை 33 அங்குல வாயுடன் இருந்ததனை இங்கு பொருத்திப் பார்க்கவேண்டும்.

4 கோல் 1 தண்டம். 500 தண்டம் 1 கூப்பிடு தூரம் 4 கூப்பிடுதூரம் 1 காதம் (6.7 கிலோ மீற்றர்) 4 காதம் 1 யோசனை என்பன

தொலைவை அளக்கும் வகைமுறையாகும். பண்டைத் தமிழகத்தின் மொத்த நீளமும் ஒவ்வோர் அரசர்தம் ஆட்சிப்பரப்பின் நீள அகலமும் தெளிவாக ஆங்காங்கே இலக்கியங்களில் சொல்லப் பெற்றிருக்கிறது. இவற்றின்படி சேர நாடு 80 காதம், சோழ நாடு 56காதம், பாண்டிநாடு 24காதம், தொண்டை நாடு 20காதம் என்று குறிப்பிடப்பெற்றுள்ளன. இவை அனைத்தும் வடக்குத் தெற்காக அளக்கப்பட்ட நீளங்களாகும். தமிழகத்தின் பகுதிகள் சேர நாட்டு எல்லையில் மலையால் பிரிக்கப்பட்டிருந்தன. மற்றைய இரு மருங்கும் கடலே எல்லையாகும். அதனால் அகலம் பற்றிய அளவுச் சிக்கல் அப்போது இல்லாதிருந்தது. இந்த அளவுகளின்படி இன்றைக்கு வரைபடத்தில் உள்ள நில அளவுகள் குறிப்பிடும் இடங்கள் மிகவும் சரியாய்ப் பொருந்திவருகின்றன.

நோய்காண்முறையும் அதற்கான மருத்துவ முறையும் எமது சித்தர்கள் வழியாக காலந்தோறும் தமிழருக்கு வழங்கப்பட்டு வந்திருக்கிறது. சித்தர்கள் அருளிய வழிமுறையில் வந்து இன்றளவும் பயன்பாட்டில் உள்ள தனித்துறையாகியது சித்தர்களின் தமிழ் மருத்துவம். தமிழகத்தில் பழனி, பாளையங்கோட்டை, மற்றும் சென்னை ஆகிய இடங்களில் சித்த மருத்துவமுறையில் அமைந்த கல்விக் கல்லூரிகளும் மருத்துவமனைகளும் பெரிய அளவில் செயற்பட்டுவருதல் கண்கூடு.

“நோய்நாடி நோய் முதல் நாடி அது தணிக் கும் வாய் நாடி வாய்ப்பச் செயல்” (குறள் -948) என்ற திருக்குறள் தரும் செய்தியே சித்த மருத்துவம் முதலாகிய தமிழர் மருத்துவம் அனைத்துக்குமான பின்னணியாகும்.

63ம் பக்கம் பார்க்க...



condo
\$ 175,000

McCowan & Eglinton
2 Bed Room, 2 Full Wash Room,

வீடு வாங்க விற்க அல்லது அது சம்பந்தமான விபரங்களுக்கும் குறைந்த வட்டி விகிதத்தில் மோட்கேஜ் செய்யவும் நட்புடன் அழையுங்கள்....

Tel: 416-843-8585
Bus: 416-290-1200



Kuga Raveendrarajah
Broker



“உச்சரிப்பின் அடையாளம் அடக்காளத்தோர் வீடு”



condo
\$ 176,900

Victoria park & Eglinton
3 Bed Room, 2 Wash Room,



Affiliate Realty inc. 80 Corporate Drive, Suite 208, Toronto Ont.

UT AUTO TECH

General Repair & Tire Change

• செய் நேர்த்தி • நம்பிக்கை • உத்தரவாதம்

- Oil Change
- Driver Shaft
- Upper Control
- Ball Joint
- Time Belt Pakage
- Brakes

- Fast Tire Change & Wheel Balancing

**New & Used
Tire
SALE!!**

உங்கள் பழைய வாகனங்களை
புதிய வாகன மிடுக்கோடு தருகிறோம்.

இயந்திரம் மற்றும்
வாகன உற்புற **சாம்பு**



Engine \$34.99
Interior from \$79.99

**Engine
& Interior
Shampoo**

**Oil Change
\$24.99**



சகல வாகன திருத்த வேலைகளுக்கும் மற்றும்
Body Works களுக்கும் அழையுங்கள்

Call

Uthayan or Babu

Off: 905•910•0148

416•931•1890

166 Bullock Drive Unit #30

(McCowan/ HWY 7)

Markham, ON.

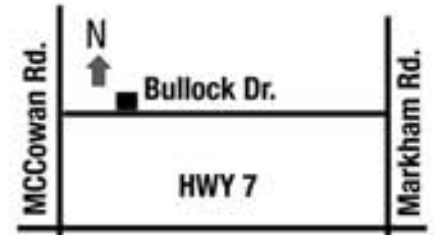

வீட்டைக் கட்டிப்பார்



பாலா இராஜேந்திரன்

தமிழில் ஒரு பழமொழியுண்டு. 'வீட்டைக் கட்டிப்பார்' என்று. வீடு வாங்குவது பற்றியது அல்ல இந்தக் கட்டுரை. வீட்டை நீங்கள் வாங்கிய பிறகு வீட்டில் குடிபுக முன்னும் குடிபுகுந்த பிறகும் செய்ய வேண்டியவற்றைப் பற்றிச் சற்று நோக்குவோம்.

வீட்டை வாங்கும்போது வீட்டுக்குரிய தளபாடங்கள் எதுவுமேயிராது. எனவே அத்தியாவசியமான தளபாடங்கள் நிச்சயமாக வாங்க வேண்டும். மிக முக்கியமானது வீட்டு யன்னல் களுக்குத் திரைச்சீலை அல்லது Blinds போடுவது. திரைச்சீலைகள் தைத்துத் தரவும், Blinds போடவும் தனிநபர்களும், கம்பனிகளும் உண்டு. பிற விற்பனை நிலையங்களிலும் பெறலாம். திரைச்சீலைகள் தைக்கும் நிறுவனங்கள் அநேகமாக பல மாதிரிகளில் தயாரிக்கின்றன. அவற்றில் சில மிகவும் அதிகவிலைக்கு விற்கப்படுகின்றன. ஒரு வீட்டிலுள்ள யன்னல்களின் எண்ணிக்

கையையும், அளவையும் பொறுத்து \$1000 தொடக்கம் \$4000வரை ஓர் வீட்டுத் திரைச்சீலைகள் செலவாகின்றன. இவற்றில் அநேகமானவை மிக அதிக துணியை உபயோகித்துத் தயாரிக்கப்பட்டுள்ளன. அவை அழகாக இருக்க வேண்டும். ஆனால் சிலரின் தெரிவு அந்த அழகையே கெடுப்பதாக அமைந்து விடுகின்றது. திரைச்சீலைகளின் நிறம் வீட்டுச் சுவர்களின் நிறத்துடன் ஒன்றிப் போவதில்லை. யன்னலுக்குப் போடும் திரைச்சீலைகள் பின்வருமாறு இருக்கலாம். தடித்த துணியில் ஒன்றும், லேஸ் துணியில் ஒன்று மாக இரண்டு திரைகள் இருக்கலாம். வெளிச்சம் அதிகம் வீட்டினுள் வரவேண்டுமானால் லேஸ் துணித் திரையையும், வெளிச்சம் அதிகம் தேவையில்லாவிடின் தடித்த துணியாலான திரையையும் உபயோகிக்கலாம். யன்னல் திரைகள் சாதாரணமாக நல்ல அழகான துணியில், நிறையச் சுருக்கங்களுடன், ஒவ்வொரு அறைச் சுவரின் மையின் நிறத்துடன் ஒத்துப் போகக்கூடியதாகவும் இருக்க வேண்டும். திரைச்சீலைகள் அதிகம் பாரமில்லாமலும் அதிக சுருக்குள்ளதாகவும் இருத்தல் நல்லது.

அடுத்ததாக வீட்டின் வாசலில் மாட்ட வேண்

டிய படங்கள் பற்றிப் பார்ப்போம். வீட்டுக்குள் உங்கள் இஸ்ட தெய்வத்தின் படம் அல்லது சிலை வைக்கலாம். சிலர் தெய்வ படங்களை சுவாமி மாடம் அல்லது சுவாமி அறையில் மாட்டி வைப்பார்கள். ஏனெனில் சைவசமயத்தில் அதிக ஈடுபாடுடையவர்கள் அசைவ உணவு சமையல் செய்யப்படும் இடத்தில் சுவாமிப்படங்கள் வைக்க விரும்ப மாட்டார்கள். சமையல் அறை அல்லது சமையல் பகுதி தரைமட்டத்தில் வரவேற்பு அறையுடன் அநேகமாக கட்டப்பட்டிருக்கும். எனவேதான் சுவாமி படங்கள் வரவேற்பறையில் மாட்டப்படுவதில்லை.

அடுத்தபடி வரவேற்பறையில் அழகான இயற்கைக் காட்சிகள் உள்ள படங்களை ஒன்றோ, இரண்டோ மாட்டலாம். அவற்றின் அளவு, வரவேற்பறையின் அளவைப் பொறுத்து பெரிதாகவோ சிறிதாகவோ இருக்கலாம். (குழந்தையை இருப்பில் வைத்துக் கொண்டு அல்லது உணவுப் பொதிகளைத் தலையில் தாங்கி வயல்களின் வரம்பில் நடந்து செல்லும் ஒரு இல்லத்தரசி, தோட்டத்தின் நடுவில் தெரியும் துலாக்கிணறு, தோட்டங்களும் அதில் வேலை செய்யும் விவசாயி போன்றவை எனது தெரிவு. எமது கலாச்சார பின்னணியுடனும், எமது தாயகத்தின் இயற்கைக் காட்சிகளுடனும் கூடிய ஓவியங்கள் அல்லது படங்கள் அழகைக் கூட்டுவதுடன் எமது அடையாளத்தை அடுத்த தலைமுறைக்கும், பிற சமூகத்தவர் மத்தியிலும் காவிச்செல்லும். படங்களுக்கான தெரிவுகள் உங்களுடைய இரசனையைப் பொறுத்து மாறுபடலாம்) மற்றும் வரவேற்பறையில் நல்ல கலை அம்சங்கள் உள்ள சிலைகளை வைத்திருக்கலாம். வரவேற்பறையில் அழகான குறோட்டன் மரங்கள், பூமரங்கள்(இயற்கையான/செயற்கையான) சாடிகளில் வைக்கலாம்.

வீட்டின் முன்புறம், முற்றத்தில் புற்றறை மிக அழகாக வளர்க்கப்பட்டிருக்க வேண்டும். புல் மத்தியில் வளரும் களைகள் அகற்றப்பட வேண்டும். புற்றறை அடர்த்தியாகவும், பசுமையாகவும் இருக்க புல்லுக்கு பசுமையிட்டு, களைகள் அகற்றி, தேவைக்கு ஏற்றபடி நீர் ஊற்றி மாதமிருமுறை அதை கத்தரித்து வர வேண்டும். புற்றறையின் ஓரங்களில் செங்கல், சீமெந்துக் கற்கள் அல்லது வெள்ளை மைபூ சப்பட்ட பலகைச் சட்டங்கள் நட்டு வைத்தால் புற்றறையின் அழகு மிகஅதிகமாக இருக்கும்.

அதே போல புற்றறையின் ஓரங்களில் பூச் செடிகளைப் பாத்திகளில் நட்டு, நன்றாகப் பராமரித்தால், பாத்திகளின் விளிம்பில் செங்கல் அல்லது பலகைச் சட்டங்களை எல்லையாக வைத்து அடையாளப்படுத்துவது மிகவும் அழகாக இருக்கும். புற்றறையின் நடுப்பகுதியில் அல்லது வீட்டுப்புறத் தொங்கலில் ஒரு சிறிய பூந்தோட்டம் இயற்கை நீர்வீழ்ச்சியுள்ளதாக, அதாவது ஒரு இயற்கைக் காட்சியைச் செயற்கையாக கற்பாறைகள், மரங்கள் பூச்செடிகளுடன் ஏற்படுத்தலாம். உங்களது கற்பனைத் திறன் வெளிப்படக் கூடியதாக இருக்க வேண்டும். புதுமை, நவீனம், நளினம் முதலியன உள்ளதாக இருக்க வேண்டும்.

புற்றறைக்கு மின்விளக்குகள் தேவைப்படின் அமைக்கலாம். இப்போது கூறப்பட்டது வீட்டின் முன்புறப் புற்றறை. பின்புறம் உள்ள புற்றறையில் ஒரு சிறிய பகுதியில் நீங்கள் கோடைகாலத்தில் காய்கறித் தோட்டம்

அமைத்து, சின்ன வெங்காயம், மற்றும் நாம் உண்ணும் காய்கறி மரங்களை இரண்டிரண்டு நட்டால் எமக்குப் போதும். அவற்றின் காய்கறிகளை நாம் பறித்துச் சமைக்கலாம். அதற்கு மேல் நட்டால் அவற்றிலிருந்து வரும்



எமது கலாச்சார பின்னணியுடனும், எமது தாயகத்தின் இயற்கைக் காட்சிகளுடனும் கூடிய ஓவியங்கள் அல்லது படங்கள் அழகைக் கூட்டுவதுடன், எமது அடையாளத்தை அடுத்த தலைமுறைக்கும், பிற சமூகத்தவர் மத்தியிலும் காவிச்செல்லும்.



காய்கறிகளை நாம் சந்தைப்படுத்தலாம். அது உங்களால் முடியுமானால் தாராளமாக, நீங்கள் அதிக அளவில் காய்கறித் தோட்டம் அமைக்கலாம். பின் முற்றத்தில் பிள்ளைகள் விளையாடச் சறுக்கி விளையாடும் உபகரணம், ஊஞ்சல், பறவைகள் நீர்அருந்த ஒரு சிறிய தட்டைப் பாத்திரத்தில் நீர், அவை சாப்பிட இன்னொரு தட்டில் தானியங்கள் வைக்கலாம். பறவைகள் தினமும் வந்து சாப்பிட்டு நீர் அருந்துவதை நாம் கண்டு களிக்கலாம். சிறுபிள்ளைகள் மிகவும் மகிழ்ச்சியுடன் இந்தக் காட்சியை ரசித்துப் பார்ப்பார்கள்.

வீட்டு வாசலால் வரவேற்பறைக்குள் வருவோரை வரவேற்பது போன்று இரண்டு பெரிய குத்துவிளக்குகளை வாசலில் வைக்கலாம். அத்துடன் ஓர் ஒரு பரத நாட்டிய சிலையையும் வைக்கலாம்,

வீட்டைத் தினமும் சுத்தம் செய்யவும். பொருட்களை வாரம் ஒருமுறை தூசுதட்டிச் சுத்தம் செய்ய வேண்டும். இரண்டு மூன்று மாதங்களுக்கு ஒரு தடவை அறையிலுள்ள தளபாடங்களையும் தொலைக்காட்சிப் பெட்டியையும் இடம் மாற்றி வைக்க வேண்டும்.

எல்லாவற்றிற்கும் மேலாக உங்கள் வீட்டிற்கு வரும் விருந்தினர்களை சிரித்த முகத்துடனும், திறந்த மனத்துடனும் வரவேற்க வேண்டும். நீங்கள் வசிக்கும் வீடு எவ்வளவு பெரிதென்பதல்ல விடயம். உங்கள் விருந்தினரை நீங்கள் எப்படி வரவேற்றீர்கள் என்பதே முக்கியம்.

ELROD Renovation

- Kitchen
- Washroom
- Hardwood Flooring
- Laminate Flooring
- Tiling
- Electrical
- Plumbing
- Separate entrance
- Full basement

Over 12 years of experience

For free estimate and consultation contact
Prem @ 416-712-1016

Logos	Religious Program Recording/Mixing	Video Commercials
Flyers	Radio Commercials	Logo Animation
Businesscards	Tamil Karaoke Songs	Short Films
Brochures	Tape to CD Transfers	HD Movie Production
Cover Designs	CD Albums	
Banners/ Posters	Voice Dubbing & Re-recordings	
Vinyl Signs	Audio Mixing & Mastering	

"Connecting your voice to media"
STS ADVERTISING
 416 640 5445
 stsads@gmail.com

அளவிற்கு மிஞ்சினால் அமுதமும் நஞ்சு

உலகில் கோடிக்கணக்கானவர்கள் கோப்பி குடிக்கும் பழக்கத்திற்கு அடிமைப்பட்டுள்ளார்கள். நீங்களே ரிம் ஹோட்டன்ஸ் குடிப்பழக்கத்திற்கு அடிமைப்பட்டவராய் இருக்கலாம். இப்படி ஒரு வஸ்துவுக்கு அடிமையாவது மது அல்லது புகைத்தல் போன்றவற்றிற்குத்தான் என்று பலர் எண்ணுகிறார்கள். ஆனால், கோப்பியும் அப்படியான ஒன்றுதான். அண்மையில் ஒரு பல்கலைக்கழக மாணவி இரவில் விழித்திருந்து படிப்பதற்கு சக்தி பானம் (Energy drink) எவ்வளவு பயனுடையது என்று கூறியதைத் தொடர்ந்து அதன் நிறை, குறைகளை உங்களுடன் பகிர்ந்து கொள்ளலாம் என்று இக்கட்டுரையை எழுதுகின்றேன்.

கள். அமெரிக்க யுத்த விமானிகளுக்கு 100 மில்லி கிராம் முதல் அமுத்த உற்சாகப்

முடியாத அளவு caffeine உட்கொள்வதை முன்கூட்டியே அறிவிக்கும்.



முார் புன்தவேல் பக்கம்

மையும் ஒன்று. முன்பு தூக்கம் வருவதைத் தவிர்க்க கோப்பி குடித்தவர்கள், தற்போது தூக்கம் வருவதற்காகக் குடிக்கவேண்டியிருக்கும்.

பல இளைஞர் தம்மை அறியாமல் இரவில் விழித்து படிப்பதற்காக இந்த சக்தி பானத்தை (Energy drink) பாவிக்கிறார்கள். இதன் பின் பிளைவுகளை அறிவதில்லை. சக்தி பானம் உடலில் வேலை செய்வதற்கு எட்டு மணித்தியாலம் எடுக்கும். ஆனால், அதன் தாக்கம் விலகுவதற்கு எட்டு மணித்தியாலம் வரை எடுக்கும். இதனால் வரும் இதயத் துடிப்பு, வயிற்றுழைவு போன்றவற்றிலிருந்து தப்புவதற்குச் செய்யக் கூடியது 'அளவிற்கு மிகுந்தால் அமிர்தமும் நஞ்சு' என்பதை மறவாதிருத்தல் ஆகும்!

கோப்பியில் உள்ள Caffeine என்ற இரசாயன பதார்த்தம் தான் இப்படி உங்களை மீண்டும் மீண்டும் சுண்டி இழுப்பது. இந்த caffeine கோப்பி, தேனீர், கொக்கோ போன்றவற்றில் தான் சிறிதளவு தரப்பட்டுள்ளது என்று நினைத்தால் அது மிகத் தவறான விடயம். வட அமெரிக்க உணவுச் சந்தையில் இடத்தைப் பொறுத்து 55வீதம் முதல் 90வீதம் வரை இதன் பழக்கத்திற்கு அடிமைப்பட்டுள்ளார்கள் என்பதை அறிந்து உணவுப் பதார்த்தங்களை சந்தைப்படுத்தும்; அமைப்புக்கள் caffeine இளைப் பல பதார்த்தத்திலும் புகுத்தியுள்ளார்கள். (Energy drink) சக்தி பானம் என்ற பெயரில் பல உணவுக்கடைகளில் சந்தைப்படுத்தப்படுகின்றன. இவற்றை இளைய தலைமுறை பாவித்துப் பழக்கப்பட்டு, அதனால் வரும் தாக்கங்களுக்கு முகம்கொடுக்க வேண்டியுள்ளார்கள். இவை மட்டுமல்ல, caffeine புகுத்தப்பட்ட gum, balm, mint, candy உட்பட சுவர்க்காரம் வரை இன்று விற்பனையாகிறது. இவை மட்டுமல்ல. blow என்னும் பெயரில் ஒருவகைத் தூள் நீரில் கலந்து குடிப்பதற்குத் தரப்படுகிறது. இவை யாவும் சட்டப்படி தடுக்கப்படாத பொருட்கள் ஆகையால், சாதாரண உணவுக் கடைகளில் சிறு குழந்தை முதல் முதியவர் வரை எவரும் பெற்று, பாவிக்கக் கூடியதாக உள்ளது.

படுத்துவதுடன், நித்திரை விழித்திருந்து போராடுவதற்காக போராளிகளுக்கு தருகிறார்கள். சராசரி மனிதர்கள் நாளொன்றுக்கு 200 மில்லி கிராம் முதல் 300மி.கி.வரை caffeine உட்கொள்வதாகக் கணித்துள்ளார்கள். ஒரு கோப்பை கோப்பியில் 200 மிகி caffeine இருப்பதாகவும் மூன்று கோப்பை அருந்துவதாகவும் கணித்துள்ளார்கள்.

பொதுவாக வயிற்று வலியும், இதயத் துடிப்பும்தான் caffeine னால் வரும் விளைவு. கூடிய caffeine குடிப்பதால் வரும் விளைவிலும் திடீர்என நிறுத்துவதால் வரும் விளைவு கூடிய கஷ்டமானதாய் இருக்கும். அப்படி நிறுத்துவதால் தலைவலி, களைப்பு, இதயத் துடிப்பு, வாந்தி, நடுக்கம் போன்ற பல விளைவுகளை ஏற்படுத்தலாம். நிறுத்துவதால் வரும் விளைவுகளில் தூக்கம் வரா

எல்லோருடைய மனதிலும் வரக்கூடிய ஒரு கேள்வி - எவ்வளவு caffeine தீமை வராத படி குடிக்கலாம் என்பதாகும். இதற்குத் தீர்க்கமான கணிப்பு இல்லாவிட்டாலும், ஐந்து, எட்டு அவுன்ஸ் கோப்பைக்கு மேல் ஒரு நாளில் குடித்தால் தீமை என்று குறிப்பிடுவர். இதிலும், கோப்பி எவ்வளவு செறிவாகப் பாவிக்கப்படுகிறது என்ற கேள்வியும் உண்டு.

(Energy drink) சக்தி பானம் ஒன்றிற்கு ஒன்று பெரிதும் வேறு அளவு caffeine உள்ள படியால் ஒரு கணிப்பைத் தர முடிவதில்லை. சாதாரணமாக ஒரு கோப்பை கோப்பியில் 80மிகி முதல் 150மிகி கஃபின் இருப்பதுடன், குளிர் பானங்களில் ஒரு ரின்-னில் (can) 30மிகி முதல் 50மிகி வரை caffeine இருப்பதாக அறிவித்துள்ளார்கள். சக்தி பானங்களில் caffeineன் செறிவு ஒரு கோப்பையில் 500மிகி வரையுள்ளதாகக் கணித்துள்ளார்கள். அதாவது ஒரு கோப்பை சக்திபானத்தில் நாலு கோப்பை கோப்பியில் உள்ள அளவு caffeine இருக்கலாம்.

சென்ற ஒரு வருடத்தில் caffeine புகுத்தப்பட்ட பானங்களின் விற்பனை 55வீதத்தால் கூடியுள்ளது என்றால் அதற்கு நுகர்வோரிடம் உள்ள வரவேற்பைக் கண்டுகொள்ளலாம்.

மக்களால் வரவேற்கப்படுவதெல்லாம் நல்லது எனக் கொள்ள முடியாது. எனவே, இந்த caffeine என்ற பதார்த்தம் செய்யும் விளைவுகள் என்ன என்று கவனிப்போம். caffeineஇன் விளைவுபற்றி பல ஆய்வுகள் செய்துள்ளார்கள். அதில் ஒரு முக்கியமான கண்டுபிடிப்பு மனிதர்கள் அனைவருக்கும் முளைக்கு இரத்தம் செல்வதில் ஒரு தடை யுண்டு. இத்தடை தவறான பதார்த்தங்கள் முளைக்குச் சென்று அதனால் ஏற்படும் பின் விளைவுகளைத் தவிர்ப்பதற்கு caffeine இத்தடையைத் தாண்டி முளைக்குள் செல்லும் வல்லமை உடையது. இப்படி முளையை அடைந்துள்ள caffeine பல உற்சாகமான உணர்வுகளைக் கொடுக்கும். கஃபின் களைப்பையும் தூக்கத்தையும் கொடுக்கும் உணர்வுகளை அமுக்கிவைப்பதால் அவர்கள் உற்சாகமாகக் காணப்படுவார்கள். இவை விளையாட்டுப் போட்டிக்கு முன் உட்கொள்வதால் சிறப்பாகச் செயல்படுவார்

'அளவிற்கு மிஞ்சினால் அமுதமும் நஞ்சு' என்பது போல், அளவிற்கு அதிகம் caffeine குடித்தால் அது உயிரைக்குடிக்கும் நஞ்சாக மாறலாம். உயிரைக் குடிக்கும்ளவிற்கு கோப்பி குடிப்பதானால் அதற்கு பல கோப்பை கோப்பி அருந்தவேண்டியிருக்கும். ஆனால், பலர் கோப்பி அருந்துவதால் சுகவீனமடைவதுண்டு. உதாரணத்திற்கு 2000ம் ஆண்டு அமெரிக்க ஐனாதிபதி தேர்தலில் போட்டியிட்ட பில் பிராட்லி தனக்கு இருதயத்துடிப்பில் ஏற்பட்ட மாற்றத்திற்கு, தான் தேர்தல் வேலைகள் முடிப்பதற்கு அருந்திய கோப்பிதான் காரணம் என்று குறிப்பிட்டிருந்தார். இவர் நான்கு வருடத்திற்கு முன்பே கோப்பி குடிப்பதை நிறுத்திவிட்டதாகவும், ஆனால் தற்போது இருதயத் துடிப்பில் மாற்றம் ஏற்படுவதற்கு caffeine சேர்த்த கிறீம் சோடாதான் காரணம் என்று கூறியுள்ளார். ஆனால், இப்படியான பாரதூரமான மாற்றங்கள் மிக அருமையாகத்தான் இடம்பெறும். சாதாரணமாக, உங்கள் உடம்பு, நீங்கள் உடம்பு சீரணிக்க

VIEW TECH WINDOWS INC.

•Industrial •Commercial • Residential

- Storm Doors
- French Doors
- Patio Doors
- Porch Enclosures
- Thermal Windows
- Vinyl Windows
- Aluminum Windows
- Glass & Screen

All work Guaranteed

Vinyl and Aluminum Replacement Windows

FREE ESTIMATE

6068 Netherhart Rd Unit # 5, Mississauga, ON

KARUNA 905-796-9292/ 416-892-7070



K.S. TRUCK & CAR TRAILER REPAIR

All Automotive Repairs

Specializing in Mechanical, Body, Electrical Repairs & Wheel Spring

SAM

Mobile Mechanic



Tel: 416-836-1946

416-423-5057

40 Crockford Blvd.,
Scarborough, ON, M1R 3C3

மக்கள் மீதான வரிகளை குறைத்தது கனடா அரசு

திடீர் என்று கனடாவின் டொலர் அமெரிக்க டொலரைவிட அதிக பெறுமதியைப் பெற்று கனடா மக்களை இன்ப அதிர்ச்சிக்குள் ஆக்கியது. அதனைத் தொடர்ந்து கனடா வில் பொருட்களின் விலை விரைவில் குறைக்கப்படும் என்ற செய்தியும் நம்மை குதூகலிக்க வைத்தது. இது போதாது என்று கனடாவின் நிதி அமைச்சர் Jim Flaherty மக்கள் மீதான \$60 பில்லியனுக்கான வரி விலக்குகளை அறிவித்துள்ளார்.

இந்த புதிய வரிவிலக்கின் மூலம் பொருட்களை வாங்கும் போது இது வரை நாம் செலுத்திய GSTவரி ஒரு வீதமாகக் குறைக்கப்பட்டுள்ளது. எனவே இனிமேல் GST ஐந்து வீதமாக இருக்கும். புதிதாக பிறக்க இருக்கும் 2008ம் ஆண்டு முதலாம் திகதியில் இருந்து இது அமுலுக்கு வருகின்றது.

கனடாவில் குறைந்த வருமானம் உடையவர்கள் இதுவரை அரசுக்கு 15.5% வரியை செலுத்தி வந்துள்ளனர். இது இனிமேல் 15% ஆக இருக்கும்.

தனிப்பட்ட முறையில் ஒருவர் \$8,929 வரை

சம்பாதித்தால் அதற்கான அவர் வருமான வரி கட்டத் தேவையில்லை என்று இதுவரை இருந்தது. ஆனால் 2008ம் ஆண்டு \$9,600 சம்பாதிக்கின்ற ஒருவர் அதற்கான வரி கட்டத் தேவையில்லை என அறிவிக்கப்பட்டுள்ளது. அது மட்டுமல்ல 2009ல் இருந்து ஒருவர் \$10,100வரை சம்பாதித்தாலும் வருமான வரி கட்டத் தேவையில்லை என்று நிதி அமைச்சர் அறிவித்துள்ளார்.

சிறு வியாபார நிறுவனங்களின் மீதான வருமான வரியும் குறைக்கப்பட்டுள்ளது. இது 11 வீதத்தால் 2008ல் குறைக்கப்படுகின்றது. ஒட்டு மொத்தமாக 60 பில்லியன் டொலர் வருமான வரி விலக்கு அடுத்து வரும் ஐந்து வருடங்களில் வழங்கப்பட உள்ளது.

சிறுபான்மை அரசான கொன்சேவேட்டி கட்சியின் இந்த அறிவிப்பை எதிர்கட்சிகள் விமர்சித்தாலும் கூட இந்த ஆட்சியை கவிழ்க் மாட்டோம் என்று லிபரல் கட்சி அறிவித்துள்ளது. கனேடிய மக்கள் இன்னொரு தேர்தலை இப்போது விரும்பவில்லை என்று அவர்கள் கூறுகின்றனர்.

பழந்தமிழரின்...

59ம் பக்கத் தொடர்ச்சி...

இன்று 21ஆவது நூற்றாண்டில் உள்ள நவீன மருத்துவ வழிமுறைகள் தரும் கருத்துரைகள் அனைத்தும் திருவள்ளுவப் பெருந்தகையின் மருந்து பற்றிய திருக்குறள் அதிகாரத்தில் உள்ளடக்கப்பட்டுவிட்டன. உணவைக் கட்டுப்படுத்தல், முறையாக உண்ணுதல் என்பன நோய் தடுப்பு வழிகளாகும்.

“மிகினும் குறையினும் நோய்செய்யும் நூலோர் வளிமுதலா எண்ணிய முன்று”. 941எனும் குறள் சொல்லும் நோய்த் தடுப்பு வழிமுறை உணவுக் கட்டுப்பாடேயாகும். தற்காலத்தில் உணவே மருந்து என்பதே நோய்த்தடுப்பு முறையின் அடிப்படையாக இருக்கிறது.

ஐஞ்சிறு காப்பியங்களில் ஒன்றான நீலகேசி பல்வகை அறிவியற் கோட்பாடுகளை முன் வைக்கிறது. உயிர்களைப் பகுக்கும் முயற்சியில் நீலகேசியின் ஆசியர் ஓர் உயிருள்ள உயிரினம், ஈருயிரினம், மூவுயிரினம், நாலுயிரினம், ஐயுயிரினம் என்றவாறு பகுக்கிறார். அவர் தாவரங்கள் போன்றவற்றை நிலையுரிகள் என்ற பெயரால் அசையாதவை என்ற பொருளில் குறிப்பிடுவதையும் பார்க்கிறோம். இதில் புல், செடி, கொடி, புதர், மரம் என்பன அடக்கப்படுகிறது.

விலங்கினங்களை இயங்குயிர் என்று பிரிக்கிறார். இயங்குயிரிகள் அனைத்தும் விலங்கினங்களின் பல்வேறு பரிவுகளை உள்ளடக்குகின்றன. இற்றைக்கும் உயிரியல்துறையில் தாவர மற்றும் விலங்குப் பரிவுகள் மிகப்பெரும் பிரிவாக பாகுபடுத்தப்படுவது கண்கூடு.

நீலகேசியில் உயிர்களின் பிறப்பில் கருப்பையில் போர்த்தப்பட்டு பிறப்பன மற்றும் முட்டையின் வழி பிறப்பன எனப் பாகுபாடு சுட்டப்பெறுகிறது. இன்றைக்கும் விலங்கியலில் முட்டை மற்றும் கருப்பையில் இருந்து

பிறப்பன எனப் பாகுபாடு உள்ளதைக் காணலாம்.

அண்டம் பற்றிய தோற்றமும் நீலகேசியில் வாதிக்கப்படுகிறது. ஒலி தானாகக் காட்டிலிருந்து வராது. மாறாக உயிர்களைப் போன்ற அசைவது, செயற்படுவது மற்றும் அவற்றின் முயற்சியாலேயே ஒலி தோன்றுகின்றது என்பனவும் உள்ளன.

கதிரவனின் ஒளிக்கற்றைகள் மேகத்தில் உள்ள அல்லது வானத்தில் உள்ள நீர்த்திவலைகளில் படுவதாலேயே வானவில் தோன்றுகின்றது என்று நீலகேசியார் கூறுகின்றார். நீர்த்திவலைகளில் பட்டுத் தெறிக்கும் ஒளிப்பிரிப்பினால் வானவில் வருகின்றது என்ற உண்மைக்கு மிக அண்மையில் தான் மேற்கத்திய அறிவியல் வழிகோலியது.

ஒரு நூலில் இவை இருப்பதால் மட்டும் தமிழரின் அறிவியல் அறிவு நிரம்பிப் கிடந்தது என்று கூறிவிட முடியாது என்று வாதிடுவாரும் உளர். ஆனால் அறிவியலைச் சுட்டுவதற்கு எந்த மொழியாயினும் ஒருசில நூல்களே அவற்றில் உள்ளன. மேலும் ஒரு நூலே உள்ளதாக இருப்பின் அந்தக் காலத்தில் மக்களிடத்தில் இந்த அறிவின் பரம்பல் எவ்வாறு இருந்திருக்கும் என்பதைச் சொல்லி விளக்கத் தேவையில்லை.

உறவுமுறைச் சொற்களும் தமிழின் பாகுபாட்டியல் அறிவைச் சொல்கிறது. இன்றளவும் தமிழரின் உறவுமுறைச் சொற்கள் ஆழமான உறவு நிலைகள் பற்றிய சொற்கண்டுபிடிப்புக்களைக் காட்டுகிறது. நான்கு தலைமுறைகளுக்கு மேலும் கீழுமாக அதாவது 10தலைமுறைகளுக்கு ஒருவர் தமிழில் உறவுமுறைச் சொற்களை எளிதாகக் கூற இயலும் என்ற நிலை தமிழ் மொழியில் மட்டுமே உலகில் உள்ளது. இதுவும் தமிழர்தம் அறிவியல் வழிப்புணர்வின் ஒரு பகுதியாகும்.



LOFRANCO CHAGPAR
PERSONAL INJURY LAWYERS

"Dedicated and determined to provide the best results for your personal injury claims"

30 மில்லியன் டொலர்கள்

2006ம் ஆண்டு இழப்பீடாக மீள்ப் பெற்றுக்கொடுத்துள்ளோம்

- வாகன விதி விபத்தில் காயமடைந்தீர்களா?
- விபத்தின் காரணமாக வேலைக்கு செல்வதில்லையா?
- உங்கள் குடும்பத்தின் தேவைகளை கவனிக்க முடியவில்லையா?
- காப்புறுதி நிறுவனம் பணம் செலுத்துவதை நிறுத்திவிட்டதா?
- இழப்பீட்டுத் தொகையைப் பெறுவதில் தாமதமா?



Rocky Lofranco
Senior Partner



இலவச ஆலோசனைகளுக்கு அழையுங்கள்
LOFRANCO CHAGPAR
Personal Injury Lawyers

வாகன விபத்து கோரிக்கைகளில் 15 வருடங்களுக்கு மேற்பட்ட அனுபவம் கொண்ட சட்ட நிறுவனம்

தமிழில் சேவை வழங்கப்படும்
இலவச ஆலோசனைகளுக்கு
இலங்கதாஸ் பத்மநாதன்

TORONTO OFFICE
Yonge / Norton Centre
5255 Yonge Street,
Suite 1300 North York

416 223-8333

MISSISSAUGA OFFICE
Dundas / Hurontario
257 Dundas St. East,
Unit 1

905 275-8806

FREE CONSULTATION

LANKATHAS PATHMANATHAN

416 774-8122

DIRECT LINE

TORONTO • BRAMPTON • MISSISSAUGA • KITCHENER



Don't Miss Out
Only 12 units left



Eglinton & Kennedy
1+ den
\$149,900



wynford & Eglinton
3 bed rooms
\$154,900



Sheppard & Morningside
\$ 264,900



Finch & Morningside
4 bed rooms
\$369,900



Lawrence & Midland
2+ den
\$173,900



Morningside & Nightstar
\$ 450,000



Neilson & Passmore
\$ 509,900



Kathir S Kathirgamanathan P. Eng.
www.kathirsubramaniam.com
Email: kathirs@rogers.com

Call me for a change
Sales Representative

24 Hrs 416 856 6900
HomeLife / GTA Realty Inc., Brokerage*
1711 McCowan Road, #206, Toronto, ON, M1S 3Y3
Tel: 416-321 6969 Fax: 416 321 6963
Independently owned and operated



நவீன அடிமைகள்...

43ம் பக்கத் தொடர்ச்சி...

உற்பத்தி செய்யும் Hershey நிறுவனம் ஆபிரிக்காவில் குழந்தைகளை கொக்கோ உற்பத்தியில் ஈடுபடுத்தியுள்ளமை உறுதிப்படுத்தப்பட்டுள்ளது.

- லைபீரியாவில் Firestone குழந்தைகளை இறப்பர் உற்பத்தியில் ஈடுபடுத்தியுள்ளது.
- மக் டொனால்ட் உணவகங்களில் குழந்தைத் தொலாளிகள் நீண்ட நேரம் வேலை செய்வது சகஜமானது. ஐக்கிய இராச்சிய லண்டனில் பல சிறுவர்கள் இரவு இரண்டு மணிவரை சுமார் 16மணி நேரம் வேலை செய்தமைக்கு எதிரான வழக்கில், மக் டொனால்ட் நிறுவனம் பல லட்சங்களை அபராதமாக செலுத்தியுள்ளது. இந்த அபராதம் அவர்களது மொத்த லாபத்தின் 0.000003 விகிதமாகும்.
- இதே நிறுவனம் விநியோகிக்கும் (Promotional Item) விளையாட்டுப் பொருட்களை உற்பத்தி செய்யும் சீன தொழிற்சாலைகளில் வேலை பார்ப்பவர்கள் சிறுவர்கள்.
- Keyhinge Toys இந்த நிறுவனம் வியட்நாமில் உள்ளது. இங்கு உற்பத்தியாகும் விளையாட்டுப் பொருட்கள், டிஸ்னி நிறுவனத்துக்காக தயாரிக்கப்படுபவை. இதனை விநியோகிக்கும் உரிமை மக் டொனால்ட் நிறுவனத்திடமுள்ளது. இந்தத் தொழிற்சாலையில் வேலை பார்ப்பவர்கள் 99 விகிதம் சிறுவர்களும், பெண்களும். இவர்களது சம்பளம் ஒரு மணித்தியாலத்துக்கு 6 அமெரிக்க சதங்கள்.
- வோல்ட் டிஸ்னி நிறுவனம் விற்கும் உடைகள் கெயிட்டியில் சிறுவர்களால் ஒரு மணிக்கு 8 சதங்கள் சம்பளத்துக்கு உற்பத்தியாகின்றன. பர்மாவில் 6 சதங்களும், வியட்நாமில் 7 சதங்களுமாக உள்ளன. இவர்கள் வாரத்துக்கு சுமார் 72 மணித்தியாலங்கள் உழைக்கின்றனர். இதே டிஸ்னி நிறுவன உயர் அதிகாரி

யின் சம்பளம் மணிக்கு 102,000.00 அமெரிக்க டொலர்கள்.

Consumers — “Just don’t do it.”

நைக் சப்பாத்துக்கள் பாகிஸ்தானில் சிறுவர்களால் தயாரிக்கப்படுகின்றன. இதே நைக் வியட்நாம். தூய்வான், இந்தோனேசியா போன்ற நாடுகளிலும் சிறுவர்களை உற்பத்தியில் ஈடுபடுத்தியுள்ளது. ADIDAS, UMBRO-USA, BRINE, INC. MITRE SPORTS INTERNATIONAL, போன்ற அனைத்து நிறுவனங்களுக்கும் எதிராக குற்றஞ்சாட்டப்பட்டுள்ளன.

அநேகமாக அனைத்து அமெரிக்க நிறுவனங்களுக்கும் எதிராக, குழந்தைத் தொழி



லாளர்களை உற்பத்தியில் ஈடுபடுத்துவதாக குற்றஞ்சாட்டப்பட்டுள்ளது. இந்த குழந்தைத் தொழிலாளிகள் பின்வரும் மூன்று வகைகளில் வகைக்கப்படுகின்றார்கள்.

- குழந்தைத் தொழிலாளிகள் - உற்பத்தியில் ஈடுபடுத்தப்படுகின்றார்கள். அங்கு வன்முறை, பாலியல் கொடுரங்கள், அதிக நேர வேலை, அடிப்படை வசதிகள் அற்ற கடின வேலையகங்களில் வேலை, மிகக்

குறைந்த வேதனம் போன்ற பல கொடுமைகளை சந்திக்கின்றார்கள்.

- பாலியல் தொழிலாளிகள் - இலங்கை, தாய்லாந்து. நேபாளம், இந்தியா போன்ற நாடுகளில் குழந்தைத் தொழிலாளிகள் அதிகம் காணப்படுகின்றார்கள். இவர்களது வாடிக்கையாளர்கள் பெரும்பாலும் G7 நாடுகளைச் சேர்ந்தோரே.
- போரில் குழந்தைகள் - இதுவும் பெரும்பாலும் எல்லா நாடுகளிலும் உள்ளன. (அமெரிக்கா உற்பட)

குழந்தைத் தொழிலாளிகள் உருவாக்கத்துக்கு காரணங்கள் என்ன?

- நிலை ஏற்பட்டிருந்தது)
- ஆடிப்படை வசதிகள் அற்றிருந்தமை. போதிய ஆரோக்கிய உணவின்மை.
- பெண்களுக்கான வேலை வாய்ப்பு தகுந்த முறையில் வழங்கப்படாமை. மேற்கூறப்பட்டவை அனைத்தும் நீக்கப்படும் பொழுது குழந்தைத் தொழிலாளர்களுக்கு விடிவு ஏற்படும்.

பன்னாட்டு நிறுவனங்கள் தமது லாபத்தை அதிகரிக்க குறைந்த வேதனத்தை கொண்ட தொழிலாளர்களே தேவை. இதற்கு வசதியானவர்கள். இந்தக் குழந்தைத் தொழிலாளிகளே. மேற்கத்திய நாடுகளில் கூட மக் டொனால்ட் போன்ற நிறுவனங்களில் பெரும்பாலும் மாணவர்களே வேலை பார்க்கின்றனர். கனடா, அமெரிக்கா போன்ற நாடுகளில் வேலை பார்ப்பதற்கான வயதெல்லை 12-14 வரை மாநிலங்களுக்கு ஏற்ப வேறுபடுகின்றன. ஏன் இந்த வயதெல்லை 16-18 வரை அதிகரிக்கப்படவில்லை. அதிகரிப்பின் இந்த நிறுவனங்களின் லாபம் குறையும்.

மூன்றாம் உலக நாடுகளில் குடும்ப வருமானத்தை அதிகரிப்பதற்கோ, இல்லையெல்லை குறைந்த வருமானம் பெறுவோருக்கு சமூக நல பொருட்பணிகளை வழங்குவதற்கோ உலக வங்கியும், சர்வதேச நாணய நிதியமும் கட்டுப்பாட்டை விதித்துள்ளது. வறுமை ஒழிக்கப்படும் வரை குழந்தைத் தொழிலாளிகள் வேலைக்கு செல்வதை தடுக்க முடியாது. GAP க்கு எதிரான குரல்கள் வெறும் வெற்று கோசங்களே.

உலகமாயமாதல் குழந்தைகளை நரகத்துக்கு இட்டுச் செல்கின்றன. ஆரம்பத்தில் வீடுகளில் அடிமைகளாக வேலை பார்த்து வந்த குழந்தைகள், இப்பொழுது மிகவும் கடினமான தொழிற்சாலைகளில் வேலை பார்க்கின்றனர். லாப விகிதத்தில் உறங்கும் இந்த பன்னாட்டு நிறுவனங்கள் மூன்றாம் உலக நாடுகளை முன்னேறி விட்டார்கள். முன்னேற்றம் ஏற்படாத விடத்து இந்த நவீன அடிமைகளுக்கு விடிவு ஏற்படாது.



Looking out for your best interest™

Looking for a
Mortgage?

call 416.548.8000 now...

Myuran Ramachandran
Mortgage Consultant



Bus: 416.548.8000 • Fax: 416.548.8001

Each Office is Independently Owned And Operated



இலையுதிர் காலமும் புற்தரைப் பராமரிப்பும்

என்னப்பா...

“குளிகாலம் ஆரம்பித்தும் கூட புல்லைப் பற்றி எழுதுவதை நிறுத்த மாட்டீர்களா...?”

நீங்கள் மனதுக்குள் திட்டவது எனக்கு விளங்குகின்றது.

குளிர்வானிலை ஆரம்பித்து விட்டதால் இனி மேல புற்தரைகளில் அதிகம் கவனம் செலுத்தத் தேவையில்லை என நீங்கள் எண்ணுவீர்களாயின் அது தவறானதாகும். இனிவரும் கட்டும் குளிகாலத்தைத் தாங்கக் கூடியவாறு உங்கள் புற்தரையை இலை

- மகேன் சிங்கராஜா - வீடு விற்பனைப் பிரதிநிதி

புதிர்காலத்திலேயே ஆயத்தம் செய்ய வேண்டும். அத்துடன் இவ் இலையுதிர் காலத்தில் நீங்கள் உங்கள் புற்தரையை சரியான முறையில் பராமரித்தால் தான் அடுத்த வருடம் இலைதுளிர்காலத்தில் உங்கள் புற்தரை அழகிய தோற்றத்தைக் கொடுக்கும்.

கடந்த மாதம் புல்வெட்டுவதனால் ஏற்படும் நேர இழப்பையும் உடற்களைப்பையும் ஈடு செய்யுமுகமாக அறிமுகப்படுத்தப்பட்ட குழலுக்குகந்த புற்தரை (Eco Lawn) பற்றி கூறியிருந்தோம். இப்புற்தரை இவ் வருடத்தில் உங்கள் வீட்டுத் தோட்டத்தில் அறிமுகப்படுத்த முடியாவிடினும் ஏற்கனவே இருக்கும் புற்தரையை நீங்கள் பராமரிக்கத் தான் வேண்டும். எனவே உங்கள் புற்தரையை குழலுக்கேற்ப எவ்வாறு பராமரிப்பது

என கீழே நோக்குவோம்.

முதலில் உங்கள் புற்தரையின் ஏதாவது பகுதியில் நன்கு புல்வளராத பகுதிகள் இருக்கிறதா என அவதானியுங்கள். அவ்வாறான பகுதிகள் காணப்பட்டால், அப்பகுதியில் மீண்டும் விதையிட வேண்டும். விதையிட முன்பாக புற்கள் குறைவாக இருக்கும் பகுதியின் மண்ணை பண்படுத்தங்கள். 2-7 செ.மீ தடிப்பான மண்ணாக இருந்தால் கறுப்பு மண்ணைச் சேர்ப்பதன் மூலமும், மண் இறுக்கமாக இருந்தால் சேதனப் பொருட்களைச் (Organic matter) சேர்ப்பதன் மூலமும் மண்ணைப் பண்படுத்தலாம். பண்படுத்திய மண்ணில் விகைளை இடும்போது 1 செ.மீற்றர் ஆழத்தை விட அதிகமாக மண்ணினுள் இட வேண்டாம். ஒரு நாளுக்கு ஒன்று அல்லது இரண்டு தடவையாக 3-5 கிழமைகட்கு நீர் விடுங்கள். இலையுதிர்காலத்தில் புற்களுக்கு நீர்விடத் தேவையில்லை. எனினும் மழை இல்லாவிடின் நீர் விடத்தான் வேண்டும். நீர் விடாவிடில் குளிகாலத்தில் வரட்சியால் இறந்து விடும் சாத்தியம் உண்டு.

விதைப்பதற்குப் பதிலாக புல்லின் அடிக் கட்டைகளை நாட்டுவதன் மூலமும் புற்தரையை உருவாக்கலாம். இது செலவு கூடியதாக இருந்த போதிலும், 2 அல்லது 3 கிழமைகளில் ஓர் புற்தரையை நீங்கள் பெறலாம். விதைப்பதற்குத் தயார்படுத்துவதுபோலவே புற்களை நடவும் மண்ணைத் தயார்படுத்த வேண்டும். வேர்களை நன்கு அழுத்திய பின் நன்கு நீர் விடுங்கள். 7-10 செ.மீ உயரமாக வரும்வரை புற்களை வெட்ட வேண்டாம். 6-7.5 செ.மீ உயரத்தில்



புற்களை வெட்டுங்கள். புற்களை மிகக் குட்டையாக வெட்டும்போது புற்களின் ஆரோக்கியம் பாதிக்கப்படும். புற்கள் அதிக நீளமானதாக இருந்தால் இரு முறையில் வெட்டுங்கள். இதன் மூலம் புற்கள் பலம்

குன்றிப் போவதைத் தவிர்க்கலாம். புற்தரை வரண்டதாக இருக்கும்போது பின்னரங்களில் அல்லது முகில் சூழ்ந்த நேரங்களில்

67ம் பக்கம் பார்க்க...

For All Your Real Estate Needs..



\$ 134,900

- 2 Bedroom Condominium
- Great Location
- Well Maintained Building
- Steps to TTC & 1 Bus To Subway
- Lots Of Facilities In The Building...



\$ 355,900

- Brimley/Steeles
- 3 Bedrooms/Finished Basement
- Well Maintained Property
- Steps To TTC, Schools, Shopping..
- Call for Details...



\$ 468,900

- Just 1 Years Old
- Detached House W/4Bedrooms
- Approx 2500 Sq.Ft
- Super Layout Home
- Best Value In Area...



Sasi Chelvaratnam
Sales Representative
416.858.4828



\$ 439,900

- Beautifully Detached House
- 4 Bedrooms/4 Washrooms
- Main Floor Hradwood
- Excellent Neighbourhood
- Quality Built...



\$ 354,900

- Less Than Three Years Old
- Beautiful Detached House
- 4 Bedrooms & 3 washrooms
- Appox 2300 Sq.Dt
- Family Rm W/Cathedral Ceiling



\$ 317,900

- Almost New Town House
- Bright And Sunny
- Unique Lay Out
- Quiet Street
- Close To All Amenities....



\$ 269,900

- Immaculate Detached Home
- Only One Year Old
- 4 Spacious Bedrooms
- 9' Ceiling On Main Floor
- Primium Lot...



HomeLife GTA Realty Inc., Brokerage*

1711 McCowan Rd, Suite 206, Scarborough, On, M1S 2Y3

Tel: 416.321.6969 Fax: 416.321.6963

This is not intend to solicit properties currently listed for sale ** some conditions may apply *Each office independently owned and operated

இலையுதிர் காலமும் புற்...

66ம் பக்கத் தொடர்ச்சி...

வெட்டுதல் நல்லது. இலையுதிர் காலத்தில் புற்களின் வளர்ச்சி நிற்கும் வரை புற்களை தொடர்ந்து வெட்டுங்கள்.

இனி வளமாக்கிகளைப் பற்றி நோக்குவோம். தாவரவளர்ச்சிக்குத் தேவையான வளமாக்கிகளுள் நைதரசன் (N), பொட்டாசியம் (K), பொஸ்பரஸ் (P) என்பன மூன்று பிரதான தாவரஉணவுகளாகும். நைதரசனானது, இலை உருவாக்கத்தை ஊக்குவித்து புற்தரையை பசுமையாக்குகின்றது. பொஸ்பரஸ் வேர் வளர்ச்சியை ஊக்குவிக்கின்றது. பொற்றாசியம் குளிர் வானிலையையும் பூச்சித் தாக்கத்தையும் தாக்குப்பிடிக்க உதவுகின்றது.

உங்கள் மண்ணைப் பரிசோதித்து அது அமிலத்தன்மையுடையதாக இருப்பதைக் கண்டால் (pH 6 இற்குக் கீழ்) சுண்ணமிடல் வேண்டும். இதற்கு டொலமைற் சுண்ணத்தைப் பயன்படுத்துவது சிறந்ததாகும். பசளை விசிறும் (Fertilizer spreader) கருவியின் மூலம் சுண்ணமிடுங்கள். வசந்த காலத்தில் அல்லது இலையுதிர்காலத்தில் சுண்ணமிடல் சிறந்த விளைவுகளைத்தரும். ஆனால் புதிதாக விதையிடப்பட்ட புற்தரைக்கு ஒரு போதும் சுண்ணமிட வேண்டாம். புற்தரைக்கு மரச் சாம்பல் இடாதீர்கள். இது மண்ணில் சேர்ந்து இறுதியில் நச்சுத் தன்மையை ஏற்ப



டுத்தும். நன்கு பராமரிக்கப்பட்ட புற்தரையில் 100 செ.மீற்றருக்கு 1-2 கி.கிராம் நைதரசன் தேவை. ஒரு வருடத்தில் இரண்டு முறையாக ஒவ்வொரு முறையும் 0.5 - 0.75 கி.கிராம் அளவுடையதாக நைதரசன் இடுங்கள். கோடை காலத்தில் உரமிட வேண்டாம். இது உங்கள் புற்களை எரித்துவிடும். வசந்த காலமும் இலையுதிர் காலமுமே பசளையிட ஏற்ற காலமாகும். இலையுதிர் காலத்தில் நைதரசன் பசளையை இட ஆகஸ்ட் நடுப்பகுதியும் செப்டம்பர் ஆரம்பப் பகுதியுமே ஏற்றது. இலையுதிர் காலத்தின் பிற்பகுதியில் அதாவது செப்டம்பருக்குப் பின்னர் வளமாக்கிகளை இட வேண்டுமாயின் பொட்டாசியம், மற்றும் பொஸ்பரஸ் செறிந்த ஆனால் நைதரசன் குறைவாக

உள்ள பசளைகளை இடுவதன் மூலம் புற்கள் குளிரைத் தாங்கக் கூடியதாக காணப்படும்.

அடுத்ததாக, புற்தரைகளைப் பாதிக்கும் பூச்சித் தாக்கம், நோய்களை நோக்கினால், ஏனைய பருவகாலங்களை விட இலையுதிர்



காலத்தில் இவை மிகவும் குறைவாகவே காணப்படும். அத்துடன் இலையுதிர்காலத்தின் ஆரம்பப் பகுதியில் இடப்படும் நைதரசன் பசளை நோய்களைக் கட்டுப்படுத்த வல்லது. மேலும் புதிதாக விதைகளை விதைக்கும் போது பங்கஸ்கொல்லி விசிறப்பட்ட விதைகளைப் பயன்படுத்துங்கள். புதிதாக முளைக்கும் விதைகள் ஈரலிப்பான மண்ணில் காணப்படும் பல்வேறு பங்கஸ்களின் தாக்கத்திற்கு இலகுவில் ஆளாக நேரிடும். பங்கஸ்கொல்லி பயன்படுத்தப்பட்ட விதைகளை விலை கொடுத்து வாங்குவதன் மூலம் எதிர்காலத்தில் பூச்சி, மற்றும் நோய்களால் தொந்தரவு ஏற்படுவதிலிருந்து புற்தரைகளைப் பாதுகாத்துக் கொள்ளலாம்.

இறுதியாக, இலையுதிர் காலத்தில் மண்ணைக் கிளறி காற்றாட்டம் (aeration) செய்தல், புற்களுக்கிடையே காணப்படும் தாவரக்கழிவுகளை அகற்றல் (Thatch) என்பன முக்கியமாகும். அமிலத் தன்மை வாய்ந்த மண்ணில் புற்களுக்கிடையே உதிர்ந்த இலைகள், மற்றும் வெட்டிய புல்லின் பகுதிகள் காணப்பட்டால் சிதைந்தழிவு (Decomposing) குறைவாக இருக்கும். தாவரக் கழிவுகளை அகற்றும் இயந்திரத்தை அருகிலுள்ள பூந்தோட்ட நிலையங்களில் (Garden centre) வாடகைக்குப் பெறலாம்.

மண்ணைக் காற்றாட்டம் செய்தல்

உங்கள் வீட்டின் தோற்றத்தை அழகுபடுத்துவதற்கு பூக்கள், மரங்கள், புதர்களைப் போல ஆரோக்கியமான பச்சைப் புற்தரையும் அவசியமாகும். புற்கள் இயற்கைச் சூழலின் ஓர் முக்கிய பகுதியாகும். சூழலைப் பாதுகாப்பதில் பசுமை முக்கிய பங்கு வகிக்கின்றது. பசுமையைப் பேணுவதில் நீங்களும் பங்கு வகிப்பதன் மூலம் உங்கள் ஆரோக்கியமான நல்வாழ்விற்கும் வழிகோலுங்கள்.



வேலைகளுக்கு ஆட்கள் தேவை.

Dunforth & Pharmacyயில்

அமைந்துள்ள Pizza நிறுவனத்திற்கு

Pizza தயாரிப்பாளர்,

Pizza Delivery போன்ற வேலைகளுக்கு

ஆட்கள் தேவை.

416-694 0888

Computek College

BUSINESS • HEALTH CARE • TECHNOLOGY



Good news!
for Real Estate Agents

Computek College is approved as a continuing education provider

by the
REAL ESTATE COUNCIL OF ONTARIO
(RECO)

for the following Courses

Windows XP
Ms Excel
Ms Word
Ms Access
Ms Power Point

Study at
Computek College
&
Earn your credits

for details :

416-321-9911

Kennedy / Sheppard

(North-East Corner)

Tel: 416-321-9911

2347, Kennedy Road, Suite 301
Scarborough, ON., M1T 3T8

Kennedy / Eglinton

(N/W Corner, Above Library)

Tel : 416-285-9941

2390 Eglinton Ave East, Suite 248
Scarborough ON M1K 2P5



இறுக்கமான சூழலில் ஓர் இலகுவான தீர்வு

பணத்தை மீளப்பெறுவதற்கான புதிய ஆயுட்காப்புறுதித் திட்டம் New "Guaranteed Return" whole Life Insurance

ஆயுட்காப்புறுதித் தொகையின் அரைவாசித் தொகை 65ஆவது வயதில் மீளப் பெறமுடியும். மரணம் ஏற்பட்டால் கட்டிய பணம் முழுவதும் ஆயுட்காப்புறுதித் தொகையுடன் சேர்த்து வழங்கப்படும்.

சேமிப்புடன் கூடிய நிரந்தர ஆயுட்காப்புறுதி
(Universal Life Insurance)

வைத்தியப் பரிசோதனை இல்லாத காப்புறுதி
(Non Medical Life Insurance)

கொடிய நோய்களுக்கான காப்புறுதி
(Critical Illness Insurance)

குழந்தைகளின் உயர் கல்விக்கான சேமிப்புத் திட்டம்
(RESP)

கனடாவின் சிறந்த காப்புறுதி நிறுவனங்களிடமிருந்து உங்கள் வசதிக்கேற்ப குறைந்த செலவில் காப்புறுதி பெற்றுக் கொள்ளவும் மற்றும் காப்புறுதி சம்பந்தமான அனைத்து ஆலோசனைகளுக்கும் அழையுங்கள்

IA INDUSTRIAL
ALLIANCE
INSURANCE AND FINANCIAL SERVICES INC.

LI LAND
INSURANCE INC.

RBC
Insurance



சிந்திரன் துரைராஜா

காப்புறுதி முகவர் (Insurance Broker)

416.918.9771

759 Warden Ave. Toronto, ON M1L 4B5, Bus: 416-759-5453 x: 407

உங்களுக்கும், உங்கள் குடும்பத்தினருக்கும் ஓர் பாதுகாப்பு...

ஆயுட்காப்புறுதி



சிறீதரன்

துரைராஜா

- ஆயுட்காப்புறுதி முகவர் -

ஆயுட்காப்புறுதி பற்றிய கேள்விகளும் பதிலும்

நாங்கள் ஆயுட்காப்புறுதி பெற்றுக் கொள்ளும்போது தவணைக் காப்புறுதி (Term insurance) பெற்றுக்கொள்வதா அல்லது நிரந்தர ஆயுட்காப்புறுதி பெற்றுக்கொள்வதா சிறந்தது?

இதற்கான சரியான பதில் இரண்டுமே சிறந்தது. ஆனால் எது உகந்த திட்டம் என்பதை அறிந்துகொள்ள வேண்டும். ஆயுட்காப்புறுதித் திட்டங்கள் அடிப்படையாக இரண்டு வகையாகப் பிரிக்கலாம். நிரந்தர ஆயுட்காப்புறுதி. மற்றையது தவணைக் காப்புறுதி. நிரந்தர ஆயுட்காப்புறுதியைக் குறிப்பிட்ட காலத் தவணையில் செலுத்தி முடிக்கலாம். அல்லது ஆயுட்காலம் வரை பணம் கட்டலாம். நிரந்தரக் காப்புறுதியை நீங்கள் விரும்பியபடி 10, 15 அல்லது 20 வருடங்களில் பணம் செலுத்திமுடிக்கலாம். அதன்பின்பு மாதாந்தப் பணம் எதுவும் கட்ட வேண்டிய தேவையில்லை. ஆனால், ஆயுட்காலம் வரை நீடிக்கும். இந்தத் திட்டத்தை நிரந்தர ஆயுட்காப்புறுதித் திட்டம் என்றே கூறுவார்கள்.

Universal life Insurance with guaranteed paid up option அல்லது Whole life Insurance with guaranteed paid up option.

இந்தத் திட்டம் குறிப்பிட்ட காலத்தில் கட்டி முடிப்பதால் பலரும் இந்தத் திட்டத்தையும் தவணைக் காப்புறுதித் திட்டத்தையும் ஒன்றாகப் பார்த்து இரண்டு திட்டங்களையும் தவறாகப் புரிந்துகொள்வதுண்டு.

Term Insurance
(தவணைக் காப்புறுதி):

இந்தத் திட்டம் ஒரு குறிப்பிட்ட காலத்துக்கு மட்டுமே காப்புறுதி செய்யப்படும். அந்தக் காலம் முடிந்தவுடன் மாதாந்தக் கட்டுப்பணம் அதிகரிக்கும் அல்லது காப்புறுதித் திட்டம் இரத்துசெய்யப்படும். ஆனால், தவணைக் காப்புறுதித் திட்டம் மாதாந்தக் கட்டுப்பணம் நிரந்தர ஆயுட்காப்புறுதியுடன் ஒப்பிடும் போது மிகக் குறைவாக இருக்கும். ஆனால், வயது கூடும்போது தவணைக் காப்புறுதியின் மாதாந்தக் கட்டுப்பணம் அதிகரிக்கும். நிரந்தர ஆயுட்காப்புறுதியைப் பொறுத்த வரையில் ஆயுட்காப்புறுதியின் மாதாந்தக் கட்டுப்பணம் ஆரம்பத்தில் அதிகமாக இருக்கும். ஆனால், அந்தக் கட்டணம் ஆயுட்காலம்வரை அதிகரிக்காது. காப்புறுதிக்கு வயது எல்லை கிடையாது. அதாவது ஒரு நிரந்தர ஆயுட்காப்புறுதி பெற்றுக்கொண்டால் அவர் எத்தனை வயதில் இறந்தாலும் காப்புறுதிப் பணம் கிடைக்கும்.

தவணைக் காப்புறுதியானது, சாதாரணமாக 10, 20 அல்லது 30 வருடங்களுக்கு மட்டுமே பாதுகாப்பானது. அந்த வருடங்களுக்குப் பின்பு மாதாந்தக் கட்டணம் அதிகரிக்கும் அல்லது திட்டம் நிராகரிக்கப்படும்.

அதிகமான தவணைக் காப்புறுதித் திட்டங்கள் 85 வயதில் முடிவடையும். உதாரணமாக

30 வயது நிரம்பிய ஒருவர் 20 வருடத்திற்கு தவணைக் காப்புறுதித் திட்டம் 100,000 டொலருக்குப் பெற்றுக்கொண்டால், அதற்கான மாதாந்தக் கட்டுப்பணம் மாதம் 15 டொலருக்குக் குறைவாக இருக்கும். அதேவேளை அவருக்கான நிரந்தர ஆயுட்காப்புறுதியின் மாதாந்தக் கட்டுப்பணம் கிட்டத்தட்ட 38 டொலர்கள் கட்டவேண்டியிருக்கும். ஆனால், இந்தக் கட்டுப்பணம் ஆயுட்காலம் வரை 38 டொலராகவே இருக்கும். ஆனால், தவணைக் காப்புறுதியின் கட்டுப்பணம் 20 வருடங்களில் 40 டொலராகவும், அடுத்த 20 வருடத்தில் மாதம் 305 டொலராகவும் அதிகரிக்கும். அத்துடன் இத்திட்டம் ஒருவரின் 85 வயதுக்குப் பின் நிராகரிக்கப்படும். ஒருவர் 85 வயதுக்குப் பின்னரும் வாழ்ந்தால் இவ்வளவு காலமும் கட்டிய பணம் விரயமாகும்.

நிரந்தர ஆயுட்காப்புறுதியில் நீங்கள் கட்டிய பணம் ஒருபோதும் வீணாகப் போகாது. எனவே, எந்தத் திட்டம் சிறந்தது என்பதிலும் பார்க்க எந்தத் திட்டம் எங்கள் தேவைகளுக்கு உகந்தது என்பதை கருத்தில் கொண்டு ஒரு சரியான திட்டத்தை தெரிவு செய்ய வேண்டும்.

உதாரணமாக ஒருவர் வீடு வாங்கும்போது, அவரது ஈட்டுக் கடனைப் பாதுகாப்பதற்கு தவணைக் காப்புறுதி சிறந்த திட்டமாகும். காரணம் அவரது கடன் கால எல்லைக்கு ஏற்றவாறு தவணைக் காப்புறுதி பெற்றுக் கொள்ளலாம். கடன் கட்டி முடிந்ததும் காப்புறுதியை இரத்துச் செய்யலாம். அல்லது ஆயுட்காப்புறுதியாக மாற்றிக்கொள்ளலாம். ஒருவர் பெருந்தொகையான பணத்திற்கு ஆயுட்காப்புறுதி செய்யும்போது, நிரந்தர

ஆயுட்காப்புறுதிக்கான கட்டுப்பணம் அதிகமாக இருக்கும். இப்படியான சந்தர்ப்பத்தில், ஒருவர் பெருந்தொகைப் பணத்திற்கு தவணைக் காப்புறுதி செய்வதன் மூலம், குறைந்த செலவில் கூடிய காப்புறுதி செய்ய முடியும். பின்பு தேவை ஏற்படும்போது, அதை ஆயுட்காப்புறுதியாக மாற்றிக்கொள்ளலாம். எனவே, பண வசதி குறைவாக இருக்கும்போது, தவணைக் காப்புறுதி பெற்றுக் கொள்வதன்மூலம், பின்பு பண வசதி இருக்கும்போது மருத்துவ பரிசோதனை இல்லாமல் ஆயுட்காப்புறுதி செய்துகொள்ள முடியும்.

நிரந்தர ஆயுட்காப்புறுதியை குறிப்பிட்ட காலத்தில் கட்டி முடிக்கும் திட்டங்கள் சிறுவயதினருக்கு மிகவும் சிறந்தது. குறுகிய காலத்தில் காப்புறுதிக்கான கட்டுப்பணத்தைக் கட்டி முடிக்கலாம். அதன்பின்பு காப்புறுதி பற்றிக் கவலைப்பட வேண்டியதில்லை. கட்டிய பணத்தை மீள்பெறும் வசதிகளும் உண்டு. அந்தப் பணத்தைக் கடனாகப் பெற்று, திருப்பிச் செலுத்தினால் காப்புறுதித் திட்டம் நிராகரிக்கப்படாமல் பார்த்துக் கொள்ளலாம்.



வீடு பத்திரிகையில்
விளம்பரம் செய்வீர்.

வணிகத்தின்
எல்லைகளை
விரிவாக்குவீர்!

416-400-6406

கொடிய நோய்களால் நீங்கள் தாக்கப்பட்டால்...

2 மில்லியன் வரை காப்புறுதித் தொகையாக பெற்றுக்கொள்ளலாம்

அல்லது கட்டிய பணம் முழுவதும் திரும்பப் பெறலாம்

கொடிய நோய்களுக்கான காப்புறுதி
(Critical Illness Insurance)

Cancer, Stroke, Heart Attack, Bypass Surgery, Kidney Failure, Coma, Paralysis, Blindness, Deafness, Alzheimer, Parkinson போன்ற 23 வகையான கொடிய நோய்களில் ஏதாவது ஒன்று உங்களுக்கு ஏற்பட்டால் 2 மில்லியன் வரை காப்புறுதியாகப் பெற்றுக்கொள்ளலாம். நோய் ஏதும் ஏற்படாவிட்டால் 65 வயது வயதில் கட்டிய பணம் முழுவதையும் திரும்பப் பெறலாம்.

- சேமிப்புடன் கூடிய நிரந்தர ஆயுட்காப்புறுதி
- வைத்தியப் பரிசோதனை இல்லாத காப்புறுதி
- குழந்தைகளின் உயர் கல்விக்கான சேமிப்புத் திட்டம்



சிறீதரன் துரைராஜா

காப்புறுதி முகவர்

416.918.9771

759 Warden Ave. Toronto, ON M1L 4B5, Bus: 416-759-5453 x: 407





வீடு வாங்க, விற்க அழையுங்கள்...

Vasanthi Niranjan

Sales Representative

416.845.8272



M/Vale & Sheppard
3 Bedroom, 2 Washroom
Affordable 2 Yrs. New Freehold
T/House W/Fin. Walk-Out Bsmnt., Steps
To Ttc & Toronto Zoo, Easy Access To
Hwy., 401, Close To Hospital, Shopping
\$279,900



Markham/Passmore
3 Bedroom, 2 Washrooms
Near Brookside P.S., Step To Ttc, Best
Value In Area! 'Matsamy Home' Avalon
Model. Quality Upgrds, Spac Bright
Main Level
\$294,900



Mckennon/Bur Oak
4 + 1 Bedroom, 3 Bathroom
Stunning Approx 1900 Sq Ft As Per
Builder. Features Hardwood Floors
Large Pantry, Breakfast Bar, Fireplace,
Oak Staircase, Front Porch,
\$350,000



HomeLife GTA Realty Inc. Brokerage
1711 McCowan Rd., Suite #206,
Scarborough, ON. M1S 3Y3
INDEPENDENTLY OWNED AND OPERATED BROKER

**LAND
FOR SALE**

Hwy 7 & Kingsalei
Aprox 6 Acres Site Plan Approved By
Town Of Pickering For A Motel
Awaiting Reginal Approval
\$1,200,000

**LAND
FOR SALE**

Maj. Mack & Mccow
improved With Single-Family Detached
Dwelling & Attached Double Garage.
Frontage On Major Mackenzie, Close
Proximity To New Residential, Angus
Glen Community Centre
\$2,600,000

A-Z SOLUTIONS

To Every Human Problem, There is only one easy solutions

A - Z அனைத்துக்கும் தீர்வு

மனிதனின் ஒவ்வொரு பிரச்சினைக்கும் இலகுவான ஒரு தீர்வே உண்டு.
ஒரு குடையின் கீழ் உங்கள் அனைத்துப் பிரச்சினைகளுக்கும் தீர்வு கிட்டுகின்றது.

“ எனது பெற்றோருக்கு வழங்கப்படாதிருந்த பென்சன் உதவித்தொகை 22,000ஐ இரண்டு வாரங்களில் பெற்றுத்தந்தனர்”

- பிரபல வைத்தியர்

நீங்கள் 59 வயதைத் தாண்டிவிட்டீர்களா?

பென்சனுக்குத் தகுதியாகலாம். வீட்டில் இருங்கள் பென்சன் தேடிவரும்.

நீங்கள் 65வயதிற்குக் குறைந்தவரா? CPP Disability பென்சனுக்குத் தகுதியாகலாம்.

நீங்கள் கடலில் மூழ்கிவிட்டீர்களா? மீளுவதற்கான வழிகள் எம்மிடம் உண்டு.

15 வருட அனுபவம் அழையுங்கள் ஜெயா 416.431.0707

பல நூற்றுக்கணக்கான வங்குறோத்து நிலைமைகள் (Bankruptcies) கையாண்ட அனுபவம் - அழையுங்கள்

பிரபு பொன்னம்பலம்
416.431.0707



Real Estate

கட்டிடச் சொத்துக்கள்
• Buying or Selling
• Mortgage arrangement
• Free Consultation
• Free Market Evaluation

Insurance

காப்புறுதி
• Life Insurance
• Wills and Estate
• RESP
• Mortgage Protection

அர்ப்பணிப்புடன் கூடிய சேவை

UPROPERTIES.COM



\$3,480,000

Lakeshore/Bathurst

2+1 Bedrooms,
3 Washrooms, Completely
Custom Finished Condo Left
With Selective Materials.
Surreal View Of The Entire
City & Lake. Heated Floor
Throughout. All Light
Fixtures, Plumping & Wiring
Are Upgraded.

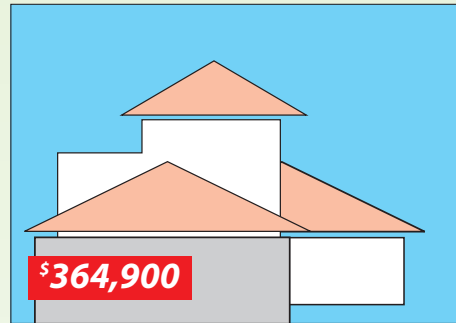

\$364,900

Markham/Elson

4 Bedrooms,
3 Washrooms, Excellent
Location!!! Minutes To
Highways, Shoppings,
Restaurant, Close To T.T.C
Park, Steps Away From School,
New Double Door Entry, Easy
To Convert W/O Basement

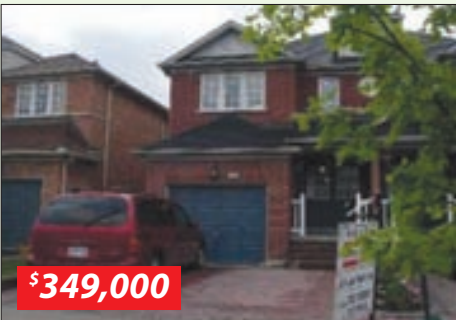

\$349,000

Bramalea / Queen

4 Bedrooms,
3 Washrooms, Spacious 4
Bdrm Semi-Detached
Double Door Entry House In
A Desirable Neighbourhood.
Approx. 2058 Sq Ft. Master
Bdrm With 5 Pc Ensuite



\$339,900

Squire one (Mississauga)

3+2 Bedrooms,
2 piece: 1 Washrooms, Great
Neighbourhood, Convenient
Location, Child Safety Cul De
Sac Street, Potential Complete
In-Law Suite, Closer To All
Major Hwys, Malls,
Restaurants, Schools In
Walking Distance.

UTHAYAN NADARAJAH

Broker

Cell: .416.727.9945



ROYAL LEPAGE

Credit Valley Real Estate Brokerage
104-44 Peel Centre Drive, Brampton, L6T 4B5. Tel: 905.793.5000

**NEW CREDIT - BAD CREDIT - NO CREDIT
BANKRUPT - NO PROBLEM**

On Line - Credit Approval, All kind of Credit Repairs

உங்கள் வியாபார முதலீடு வீட்டு முதலீடு ஆகியவற்றுக்கான
பணத்தேவைகள் உடன் ஒழுங்கு செய்து தரப்படும்



Shan Kanapathipillai
416.890.2300
e-mail: shankana@juno.com



• Real Estate Law
• Business Law

YASO SINNADURAI
BARRISTER & SOLICITOR, NOTARY PUBLIC

THE LAW OFFICES OF YASO SINNADURAI

2100 Ellesmere Rd., Suite 202
Scarborough, Ont. M1H3b7
Tel: 416-265-3456
Fax: 416-265-2770

**என்றென்றும் இயற்கைப் பற்களின்
ஆரோக்கியச் சிரிப்பிற்கு**

பிரபல பல் வைத்திய நிபுணர் டாக்டர்
**ஆதிகனபதி
சோமசுந்தரம்**

416.750.9969
2191 Warden Ave., Suite 3000,
Scarborough, ON



BUY AND SELL HOMES AND BUSINESS Free down mortgage avail.

Kennedy/ellesmere
OPEN HOUSE
SAT+ SUN 2-4

New kitchen, new furnace, new bsmt apt, new foring, new painting top to bottom. Shows Well 3 Bdrm w/new bsmt apt Bsmnt apt / rent and live

unit no:5 OPEN HOUSE
SAT+ SUN 2-4
McCowan/Steeles
Free down payment
Cld be 3 Bedrooms

Corner Unit On 2nd Levelery Spacious Corner Unit With Over 1200 Square Footage, 2+1 Bedrooms! Dna Could Be 3rd Brj With 2 Full Bathrooms.

POWER OF SALE AVAILABLE CALL NOW!!

CONVENIENCE STORE AVAILABLE Kennedy/ Hwy7 Good bus, lotto hi traffic

PAT PUSHPAKANTHAN
Broker of Record/Owner
OFF: 416 493 2100
Dir: 416 490 SOLD

2.5% total commission*

Century 21 Professional Choice REALTY INC.
200 Consumers Rd Suite 416 TORONTO, ONT. M2J 1R1 Brokerage*

TOP PRODUCER 5 YEARS
EXPERIENCE!

உங்களிடம் (நீங்கள் எடுத்த) அழகான புகைப்படங்கள் இருக்கின்றனவா? அவற்றை நாங்கள் பிரசுரிக்க விரும்புகிறோம். புகைப்படம் எடுத்தவரின் பெயர், விலாசம், தொலைபேசி இலக்கம், மின்னஞ்சல், புகைப்படம், எடுக்கப்பட்ட காட்சி அல்லது எடுக்கப்பட்டவருடைய விபரங்கள் என்பவற்றுடன் நீங்கள் எடுத்த புகைப்படத்தையும் அனுப்பிவையுங்கள். அவை இந்தப் பகுதியில் பிரசுரமாகும்.

இம் மாத புகைப்படக் கலைஞர்

குமணன் தம்பிஜயா
ரொறன்ரோவில் வசிக்கும் இவர் அச்சுக் கலை, கவிதை, புகைப்படம் ஆகிய துறைகளில் ஆர்வம் காட்டி வருகிறார்.



Scotiabank

Ragavan Ramanathan
Mortgage Development Manager

• சுமார் 10 வருடங்கள் Scotia வங்கியில் மோட்கேஜ் அனுபவம்
• 7 நாட்களும்... 24 மணி நேரமும் நட்பான சேவை
• குறைந்த வட்டி வீதம் • 0% Down Payment

New • Switch • Refinance

Tel: 416-579-7533
Fax: 416-579-9433
ragavan.ramanathan@scotiabank.com



INSURANCE OCEAN

PROTECT YOURSELF AND YOUR LOVED ONES!

Product we serve:

- Accident Death Insurance
- Affordable Life Insurance
- Critical Illness Insurance
- Disability Income Insurance
- Mortgage Insurance
- Permanent Life Insurance
- Pet Insurance
- Term Life Insurance
- Travel Insurance
- No Medical Exam Insurance

We provide free training and prepare you for the certification
Now hiring at Ocean Mortgage Include: Marketing Specialist, Sales Reps.

Call today 416-321-2300

Get the best rate online @ www.insuranceocean.com

