

அடமானக்
என் வணிக கடன் செய்து கொடுப்பதே!



Das Narayanasamy AMP
Lic# M08007147 Mortgage Agent

Cell: 416-543-6614
Tel: 905-470 2845 Fax: 905 470 2219
E-mail: das@centumoptima.com
Website: centumoptima.com

தாய்
விடு

THAIVEEDU ஜனவரி 2010 **HOME & LIVING**

FREE REAL ESTATE CLASSES

வீடு வாங்க, விற்க மற்றும் வருமான வரி, அடமானக் கடன் சம்பந்தமான சகல ஆலோசனைகளுக்கும் அழையுங்கள்



SELVA VETTYVEL
Broker of Record

Cell: **416.568.4301**
Bus: **905.201.9977**

HomeLife Future Realty Inc. Brokerage
205-7 Eastvale Drive, Markham, ON L3S 4N8
*Independently Owned and Operated, REALTOR®



ஆரோக்கியமான வாழ்வு முறை சிறுவர்களும் விளையாட்டுகளும்

AVATAR : கிராபிக்ஸின் புதிய அவதாரம் | எமது முற்றத்து வாழை

RAMAN APPLIANCES
Air Conditioning & Heating

எமக்கூடாக Furnace வாங்கும்போது ஒன்றிரையோ அரசு வழங்கும் Rebateஐப் பெற்றுக்கொள்ளலாம்

General Contractors For:
• Air Conditioning • Gas Furnaces • Central Vacuum
• Air Cleaners • Gas Fireplaces • Garage Door Openers
• Security Alarm

Raman Chelliah
President
3021 Markham Rd., Unit 51,
Scarborough, ON - M1X 1L8

Tel: **416.332.1989**
Cell: **647.893.4414**

THE LAW OFFICE OF

GaryAnandasangaree

Tel: **416 321 1100** Fax: **416 321 1107**
gary@galaw.ca

BUYING, SELLING, INVESTING & MORTGAGE NEEDS CALL

SUN SANMUGATHAS
Broker & Manager

One stop shopping for all your mortgage & real estate needs.

Buying - Selling - Investing
PROPERTY MAX Realty Inc. Brokerage
Dir: **416.948.0693**
Bus: **416.291.3000**

PMCI MORTGAGE

MORTGAGE AND FINANCIAL SERVICE

Guaranteed Lowest rate
Considered as your mortgage is done

Please call @ **416-939-8789**

Theven Kankesu
Mortgage Agent
Mortgage intelligence
Email: theven.kankesu@mpg.ca

PMCI MORTGAGE CANADA INC.
Buying - Selling - Investing
PROPERTY MAX Realty Inc. Brokerage

One Source For Many Type of Properties & Mortgages

Mohan Subramaniam
Broker of Record
416.321.2300

Ahilan Thanabalasingham
Sales Representative

416.617.1767
Office: 905.471.0002

RE/MAX
Dynasty Realty Inc., Brokerage
Independently owned and operated

மகேன் சிங்கராஜா
Sales Representative

Direct: **416.302.7283 (SAVE)**

E-mail: msingarajah@trebnet.com
web: www.mahenonline.com

RE/MAX
RE/MAX Vision Realty Inc., Realtor
2210 Marham Road, Unit-1, Toronto, ON M1B 5V6
Tel: 416.321.2228, Fax: 416.321.0002

வீடும் வீடுசார் விடையங்களுக்குமான பத்திரிகை

For all your Real Estate needs...



Buy or sell any properties with us and WIN this new BMW car and More prizes**



Sasi Chelvaratnam
Sales Representative
Direct: 416.858.4828

• Buy • Sell • Lease

- Residential
- Commercial
- Business
- Investment
- Recreational
- Vacant Land



Justin William
Real Estate Broker
Direct: 416.803.7344

அனைவருக்கும் எமது புது வருட, பொங்கல் வாழ்த்துக்கள்



\$ 269,000

Warden/Finch

- Spacious Town House
- 3 Bedrooms, 2 Washrooms
- Finished Walk-Out Basement
- Steps To TTC, Mall, Schools..
- High Demanded Area ...



\$ 320,000

Sullivan & Westney

- Beautiful House In A Prime Location
- All Brick 4 Bedroom House
- Hardwood Floors In Principal Rooms
- Close To Schools, Shoppin
- Power Of Sale, ...



\$ 599,000

Brimley/Steeles

- Spotless 4+3 Bedroom House
- Super Location
- Double Door Entrance
- Short Walk To Ttc (Steeles)
- Fin Basement With 3 Bedrooms



\$ 545,000

Markham/Bur Oak

- Absolutely Gorgeous House
- 6 Months New Fieldgate Built
- Over \$25K Upgrades
- 2700Sf Great Floor Plan
- Steps To Schools, Shopping, Go-Station



Meadowvale/Ellesmere

\$ 429,900

- Well-Maintained 4 Bedroom Home
- Original Owners
- Updated Kitchen With Walkout To Deck
- Stainless Steel Kitchen Appliances
- Walk To School, Park & Ttc.



\$ 99,900

Middlefield/Finch

- Excellent Business To Own
- Well Established Business
- One And Only Restaurant In This Mall
- Good Weekly Sale
- Inside The GTA Square Mall



\$ 389,900

Salem/ Tauton

- 4 Bedroom Detached House
- 1 Year New. Tribute Built
- Premium Lot
- 9Ft Ceilings On Main Floor
- Close To Parks, Shopping & Transit



\$ 329,900

Markham/Lawrence

- House In Demanding Location
- 3 Bedroom Detached Bungalow
- Finished Basement Apartment
- Upgraded With Many Newer Features
- Attached Car Garage..



\$ 329,000

Meadowvale/Sheppard

- Immaculate House
- 4 Bedrooms & 4 Washrooms
- Best For Large Families
- Laminated Flooring On Main Floor
- Close To Highway, School...



\$ 629,900

Riverwalk/9th Line

- Beautiful 4 Bdrm Family Home
- The High Demand Box/Grove Community
- Approx 3000 Sq Ft.
- Over 60K In Upgrades
- Close To Shopping Malls And Amenities.



\$ 309,900

Airport/Castlemore

- Beautiful 3 Year Old Semi Detached
- Built By Mattamy
- Priced For Quick Sale
- Finished Bsmt W/Kitchen And Washroom.
- Close To New Civic Hospital & Malls



\$ 159,900

Dixie/Bloor

- 3 Bedroom Condominium
- Prime Location,
- One Bus To Subway,
- Bright And Spacious Unit,
- Walk To Public Transit, Schools



HomeLife GTA Realty Inc., Brokerage*

1711 McCowan Rd, Suite 206, Scarborough, On.

Office: 416.321.6969

This is not intend to solicit properties currently listed for sale

*Independently owned and operated

** conditions apply



புதிய ஆண்டில் புதியன நிகழ புத்தாண்டு வாழ்த்துக்கள்!

கனடிய மண்ணில் நாம் அகதிகளாகக் கால் பதித்து கால் நூற்றாண்டு கழிந்துவிட்டது. இன்னுமொரு புத்தாண்டில், காலடி எடுத்து வைக்கின்றோம். உங்கள் அனைவருக்கும் எமது உளம் கனிந்த, இனிய புத்தாண்டு வாழ்த்துக்கள்.

கடந்த கால சோதனைகளைத் துடைத்துவிட்டு, நெருக்கடிகளுக்கும் வேதனைகளுக்கும் விடைகொடுத்துவிட்டு, நல்ல எண்ணங்களை மனதில் விதைத்து, இந்தப் புத்தாண்டை மகிழ்சியுடன் வரவேற்போம்.

இந்த 2010 புதிய ஆண்டில் சமாதானமும் மகிழ்சியும் எல்லா மக்களுக்கும் கிடைக்க வேண்டும் என்றும், புத்தெழுச்சியுடனும் புதிய சக்தியுடனும் எமது வாழ்வுக்கான விடியலைத்தேடி ஒரு புதிய பயணம் தொடங்கவேண்டும் என்றும் அனைவரையும் வாழ்த்துகின்றோம்.

இவ்வேளையில், 'கடந்த கால் நூற்றாண்டில் எதை நாம் சாதித்தோம்? எதை நாம் வென்றெடுத்தோம்? எமக்கு வாழ்வளித்த கனடா மண்ணுக்கு எதை நாம் வழங்கினோம்?' என்று கனடாவில் வாழும் ஒவ்வொரு தமிழரும் தமிழர் அமைப்புகளும் சிந்திக்க வேண்டும். இந்தச் சிந்தனை மிக முக்கியமானது. 'கடந்த காலங்களில் நாம் இழைத்த சரி பிழைகளை எடுத்து ஆராய்ந்து, சீர்தூக்கிப் பார்க்கின்ற போதுதான் எமது அடுத்த காலடியை உறுதியாகவும் சரியாகவும் வைக்கமுடியும்' என்று நாம் நம்புகின்றோம்.

இப் புத்தாண்டில் இனியவை நிறையட்டும், துன்பங்கள் ஒழியட்டும், எல்லா நலமும் எல்லா வளமும் அனைவருக்கும் கிடைக்கட்டும் என்று மீண்டும் வாழ்த்துகின்றோம்.

III

அட்டைப்படத்தில் (மாதிரிக்காக)
Cheetahs Soccer Club இன் விளையாட்டு வீரர்களான டியோகன் ஹரோல்ட், வேலான் நிமால், விகாஷ் அருள்ராசன், கார்த்திகா நித்தி ஆகியோர்.

பெயர் தோற்றாத கட்டுரைகளுக்கு ஆசிரியரே பொறுப்பு. கனடியத் தமிழ் வானொலியில் ஒலிபரப்பாகி பின்னர் எமக்குத் தரப்பட்ட விளம்பரங்கள் இலவசமாகப் பிரசுரமாகின்றன. அவற்றின் சரிபிழைகளுக்கு தாய்வீடு பொறுப்பல்ல. ஏனைய விளம்பரங்கள் இலவசமல்ல. ஆக்கங்கள் அனைத்துக்கும் ஆக்கியோரே பொறுப்பு.

Publisher & Editor : P.J. Dilipkumar
பதிப்பாளர், ஆசிரியர் : பி.ஜே. டிலிப்குமார்

ஆலோசகர் குழு : ஞானம் லம்பேட், கருணா, சுந்தர் சின்னத்தம்பி, பொன்னையா விவேகானந்தன், கந்தசாமி கங்காதரன்.

ஓவியங்கள் : ரமணி (இலங்கை), வாசுகி ஜெயசங்கர் (இலங்கை), கருணா (கனடா), மு.சு. சிவகுமாரன் (ஜேர்மனி).

தட்டச்சு : கௌரி, கௌசலா, ஜீவா, பிரியதர்சினி, மஞ்சளா ராஜலிங்கம்.

ஒப்புநோக்கல் : சாவையம்பதி சுப்ரமணியம், கௌரி. மஞ்சளா ராஜலிங்கம்.

வரைகலை ஆலோசனை : கருணா (டிஜி வரைகலை அமையம்)

தொடர்புகள் - For More Info : Editor
P.O.Box #63581
Woodside Square
1571 Sandhurst Cir.
Toronto, ON. M1V 1V0

Toronto விநியோகம் : கிளி (சிவராஜா)
Montréal விநியோகம் : சுருமாரன் சின்னையா
1-514-299-3186
Ottawa விநியோகம் : அலெக்ஸ் சிவசம்பு
1-613-276-7253

Tel : 416-646-3422, 416-400-6406
Fax : 416.849.0594
Web : www.thaiveedu.com
E-mail : info@thaiveedu.com

உங்கள் நிகழ்வுகளைப் பார்ப்பதற்கும் பதிவதற்கும்

www.inayam.net

பதினம் முன் வயதினரை மகிழ்வூட்டும் விடயங்கள்



- சிவவதனி பிரபாகரன்

ஆரோக்கியமான வாழ்வு முறையின் ஆதாரமான உடல் வலுவூட்டும் விளையாட்டுக்களில் சிறுவயதிலேயே ஈடுபாடுவதையும் மகிழ்வூட்டும் விடயங்களையும் ஆராய்கின்றது இக் கட்டுரை.



கர்ப்பம் இடம் மாறித் தங்குமா?

- கந்தையா செந்தில்நாதன்
கருப்பையில் கர்ப்பம் தங்காது பிலோப்பியன் குழாய்களில் தங்கி வளரும்போது, அதை இடம்மாறிய கர்ப்பம் என்று கூறுவார்கள்.

09



கன்னித் தமிழ் கனிந்து கணினித் தமிழாகி...

- பொன் பாலராஜன்
கணினிக்குள் யுனிக்கோடாக புகுந்து நவீன தொழில் நுட்பத்தில் எங்கும், எதிலும் பயன்படுத்தக் கூடிய விதத்தில் தமிழ் மொழி இருக்கிறது.

13



வீட்டின் ஈரப்பதனும் பூஞ்சணமும்

- அன்று மறியோ செல்வா

பூஞ்சணம், பாரதூரமான விளைவுகளை ஏற்படுத்துவதோடு அடிக்கடி தோன்றக் கூடியதும் கண்டு கொள்வதற்குக் கடினமான இடங்களில் வளர்வதாகும்.

41



படம் Paaṛ

கந்தசாமி கங்காதரன்

அமிதாப் பச்சன், அபிஷேக் பச்சன் ஆகியோரின் நடிப்பில் வெளிவந்திருக்கும் 'Paa', வித்தியாசமான இந்திப்படங்களின் வரிசையில் மற்றொரு முக்கிய படம்.

60

களத்திலும் புலத்திலும் வட்டுக்கோட்டைத் தீர்மானம்

அ. கணபதிப்பிள்ளை

04

வீடு வாங்குவதற்கு முன்பு அறிந்திருக்க வேண்டியவை

மகேன் சிங்கராஜா

07

வெப்பத்தைப் பேணும் வழிமுறைகள்

வேலா சுப்ரமணியம்

19

முகத்தில் செய்ய வேண்டிய மசாஜ்

சசி நரேன்

21

வெப்பத்தை மீட்டும் காற்றோட்ட ஜன்னல் பராமரிப்பு

இலகுப்பிள்ளை சிறிநாதன்

24

'சிறப்புத் தேவையுள்ள பிள்ளைகள்' இனங்காணுதலும் இணைந்துவாழ்தலும்

ஜீவா திசைராஜா

27

நில உரிமை மாற்ற வரியும் வரிவிலக்குகளும்

சொக்கலிங்கம் பிரபாகரன்

33

கனடாவில் தனிநபரின் வங்குரோத்து நிலை

வி. சிறி

37

வாகன விபத்தும் சட்டங்களும் சிவ பஞ்சலிங்கம்

39

குளிர் மிகுதியால் குழாய்களில் அனர்த்தம் செந்துரன் புனிதவேல்

42

இதய நோய்க்குரிய அபாயம் உங்களுக்கு உள்ளதா?

46

அளவுக்கு மிஞ்சினால்... ராகுலன்

47

எதிர்ஓட்சியேற்றிகள் கந்தையா பரநிருபசிங்கம்

53

கொலோஸ்ரோல் எவ்வாறு நமக்கு வருகின்றது? சிவா சுப்ரா

64

Avatar: ஜேம்ஸ் கமரூன் தரும் கிராபிக்ஸின் புதிய அவதாரம் கருணா

69

மேலும் ஆக்க விபரங்கள் 5ம் பக்கம்

களத்திலும் புலத்திலும் வட்டுக் கோட்டைத் தீர்மானம்

இலங்கைத் தமிழர் புலம் பெயர்ந்து வாழும் வெளிநாடுகளில் தமிழீழத்துக்கான போராட்ட உணர்வு என்றும் பசுமையாக இருக்கும் நிலைமையின் வெளிப்பாடாக வட்டுக் கோட்டைத் தீர்மானத்தின் மீதான ஜனநாயக ரீதியல் மேற்கொள்ளப்பட்ட கருத்துக்கணிப்பும் அதன் விளைவுகளும் அமைந்திருக்கின்றன.

நோர்வே, கனடா, பிரான்ஸ் போன்ற நாடுகளில் நடந்து முடிந்த வாக்கெடுப்புக்களைத் தொடர்ந்து தமிழர் குடியேயர்ந்த நாடுகளில் எல்லாம் கருத்துக் கணிப்பினை மேற்கொள்ளும் ஆவலைத் தூண்டும் முகமாக தேர்தல் கணிப்பு முடிவுகள் அமைந்துள்ளன.

வட்டுக் கோட்டைத் தீர்மானத்தினை ஏற்பு ஆம், இல்லை என்ற மிக எளிமையான வினாவுடன், சர்வதேச அங்கிகாரம் பெற்ற முகவர்களின் உதவியுடனும், புதிய தேர்தற் தொழில் நுட்பங்களைப் பயன்படுத்தியும் கருத்துக் கணிப்பு செய்யப்பட்டிருந்தமை ஏற்பாட்டாளர்களைப் பொறுத்தவரையில் வெற்றி என்றே சொல்ல வேண்டும்.

கனடாவில் 99.86 சதவீதத்தினர் ஆம் என்றும் நோர்வேயில் 98.95 சதவீதத்தினர் ஆமென்றும் தெரிவித்தமையினை உதாரணமாகக் கொண்டு புலம் பெயர் தமிழர்கள் யாவரும் வட்டுக் கோட்டைத் தீர்மானத்தினை ஒரே மனதாக ஏற்றுக் கொள்ளுகிறார்கள் என்ற முடிவுக்கு வரமுடிகிறது. மேலை நாடுகளில் வாக்களிப்போர் எண்ணிக்கை பொதுவாகவே குறைவாகவிருத்தல் அவதானிக்கத்தக்கது. இருப்பினும் தமிழர்களைப் பொறுத்த வரையில் வாக்களிப்பு கணிசமான அளவு இருந்தமை குறிப்பிடத்தக்கது.

அண்மைக் காலத்தில் பரவலாகப் பேசப்படும் விடயங்களில் வட்டுக் கோட்டைத் தீர்மானம் முன்னிலைப் படுத்தக்கூடாது. அதனைவிட நாடு கடந்த அரசாங்கம், சுதந்திரமான தமிழீழத்தனியரசு ஆகிய கொள்கைப்பிரகடனங்கள். வெளிநாட்டுத் தமிழர்களிடையே ஆழவேருன்றிவருகிறது என்ற தோற்றப்பாடு இலங்கை அரசியலில் பெரும்பான்மை ஆதிக்கஇயந்திரம் அடுத்து என்ன செய்யப்போகிறது என்று எண்ணுவதற்கான தருணத்தை ஏற்படுத்திக் கொடுத்திருக்கிறது.

சட்டப்படி வாக்களிக்கும் வயதெல்லையைக் கொண்ட வாக்காளர்களில் முதியவர்களும் இளையோர்களும் அடங்கியிருந்தனர். குறிப்பிடத்தக்க அளவு இலங்கையில் பல வருடங்களாகச் சாத்வீகப் போராட்டத்தில் ஈடுபட்டும் அதன் பெறுபேற்றை அனுபவிக்க முடியாமல் இடம் பெயர்ந்த முதியவர்களும் இந்திய அமைதிப்படைபின் வருகையால் உதயமான இலங்கை இந்திய ஒப்பத்தின் படி இலங்கை அரசியற் திட்டத்தின் 13 சரத்தின் திருத்தத்தை இலங்கை அரசு அமுல்நடத்துமா என்று இலங்கைத் தீர்மானம் எதிர்பார்த்திருந்த இளையோர்களும் இனித்தமிழர்களைக் கடவுள்தான் காப்பாற்ற வேண்டும் என்ற கையறு நிலைக்குத்தள்ளப்பட்ட தந்தை செல்வாவின் நிலை யொத்தவர்களாக புதியதொரு விடிவு பிறக்குமா என்ற வினாவுக்கு விடைதேடும் வாக்காளர்களாகவே இருந்தனர்.

அதிகாரப்பரவலாக்கம் என்ற சொல்லைத் தொடர்ந்தும் பல தசாப்தங்களாகப் பயன்படுத்தும், ஒற்றையாட்சி ஜனநாயக முறையிலிருந்து சற்றுமே பிச்சிவிட விரும்பாத இலங்கை அரசியற் திட்டத்துக்கும், அதன் காப்பாளர்களுக்கும் ஒரு தலையிடையாக இருந்து வரும் தனி நாடு என்ற கோசத்துக்கு மீண்டும் மீண்டும் உயிர்ப்புக் கொடுக்க அடிப்படையாக அமைந்தது வட்டுக் கோட்டைத் தீர்மானம். அது 1976 மே மாதம் 14ந்நிகதி உயிர்ப்பாகி 1977ல் களத்தில் தமிழ் மக்களின் ஏகோபித்த அங்கீகாரத்தைப் பெற்று எதிர்க்கட்சி என்றதொரு அங்கிகாரத்தைத் தமிழருக்குக் கொடுத்தது.

ஜனநாயக அரசியலில் இன்றைய எதிர்க்கட்சி நாளைய ஆளும் கட்சி என்றதொரு சொற்பதம் இருப்பது வழக்கம் இலங்கையை பொறுத்தவரையில் அடுத்தடுத்து ஏற்படுத்தப்பட்ட அடக்குமுறைச் சட்டங்களால் அப்பதம் பொய்யாக்கப்பட்டுவிட்டது.

1979ல் உருவாக்கப்பட்ட பயங்கரவாதத் தடைச் சட்டமும் 1983ம் ஆண்டின் அரசியல் திட்டத்தின் ஆறாவது திருத்தசட்டமும் கொடுத்த தாக்கத்தின் விளைவாக 2009ம் ஆண்டு மே மாதம் 18ம் திகதியுடன் தனது 33 வருடகால மாபெரும் சுழற்சி வட்டத்தை ஒருதலை வட்டுக் கோட்டைத் தீர்மானம் முடித்துக் கொண்டது.

இயற்கை நிகழ்வுகளை வட்டக் கோட்பாட்டுக்குள் உட்படுத்திப் பார்க்கும் விஞ்ஞானச் சிந்தனை முற்றாகக் காலாவதியாகி விடவில்லை. ஆரம்பம், இளமை, முதிர்ச்சி, முதுமை, அதிமுதிர்ச்சி என்ற ஒழுங்கில் மீண்டும் இளமை

“

தமிழர்கள் ஒற்றுமையுடன் செயற்பட்டு...,

சர்வதேசம் தமிழர் மீது நடாத்தப்பட்ட

படுகொலைகளை மறக்காதிருக்காதிருந்து...,

இலங்கை சிறியதொரு மாற்றத்தையேனும் செய்யாது

தொடர்ந்தும் மனித உரிமை மீறல்களை

நடாத்திக்கொண்டிருந்தால்...,

தமிழர்களின் குரல்

களத்திலிருந்தாலென்ன புலத்திலிருந்தாலென்ன

அது முன்னிலைப்படுத்தப்படும்.

தோன்றும் முழுவட்டச் செயற்பாடுகளும் மாறாக இடைமுறிவுக்குட்பட்டு முதிர்ச்சியிலிந்து ஆரம்பத்துக்கும் அல்லது வேறு படிநிலைக்குள் வரும் சிறிய வட்டங்களும் இயற்கை காட்டும் கோலங்களாக அமைந்திருக்கும். முழுவட்டமுமே சில ஆண்டுகளுக்குள் முடிவதாகவோ அல்லது பல ஆண்டுகளாகத் தொடருவனவாகவோ அமைதலும் உண்டு. சமூக விஞ்ஞானத்திலும் இயற்கை விஞ்ஞானத்திலும் பயன்படுத்தப்பட்ட இக்கோட்பாடு முற்று முழுதாக ஒரு துறையில் மட்டும் பயன்படுத்தப் பட்டிருக்கவில்லை. அரசியலில், நாடுகளின் தோற்றம் மறைவு போன்றவற்றிலும், இயக்கங்களின் தோற்றம் மறைவு என்பதிலும் இதனைப் பிரயோகித்துப் பார்த்து விளங்கமுடியாத விடயங்களுக்கு விடைகாண எத்தனிக்கலாம்.

இலங்கையில் தமிழ் பேசும் சிறுபான்மை மக்களின் அரசியல் அபிலாசைகளை 1948ம் ஆண்டு முதல் 1976 மே மாதம் வரையிலான 28 ஆண்டுகாலப் போராட்ட வரலாறு சாத்வீகமாக அமைந்து அதன் கடைசித் தீர்வாக வட்டுக்கோட்டைத் தீர்மானத்தில் முடிவடைந்தது. முடிவாக வட்டுக்கோட்டைத் தீர்மானம் சொன்னது என்ன? இலங்கைத் தீவின் வடக்குக் கிழக்கு மாகாணங்கள் தமிழர்களின் பாரம்பரிய பிரதேசங்களாக இருந்துவந்தன. அதில் சுதந்திரமானதும் இறையாண்மையுள்ளதுமான தேசிய இனத்துக்களை ஒரு தன்னாட்சி உரிமை வேண்டும் அதற்காக ஒன்றிணைந்து போரா-

டுவோம் என்ற செய்தியாகும்.

1948 முதல் அரசங்கத்தில் இணைந்த தமிழ் காங்கிரஸ் கட்சியும் தமிழுக்கு அரசு வேண்டும் தமிழனுக்குக் கூட்டாட்சியின் கீழ் தீர்வு வேண்டும் என்று போராடிய தமிழரசுக் கட்சியும் எதிரும் புதிருமாகத் தேர்தலில் போட்டியிட்டதும், சிங்கள அரசு தமிழர்களின் துணையுடன் தமிழர்களின் பிரஜாவுரிமையைப் பறித்து அவர்களை நாட்டை விட்டு வெளியேற்றியமையும் ஆகிய நிகழ்வுகள் கொண்டது ஆரம்ப காலம்.

வீடா, சயிக்கிளா, திறப்பா என்று வாக்களிக்கும் சின்னங்களை வைத்தே அரசியல் நடாத்தி அடிபட்ட உறவுகளும், அயலவர்களும் தொடர்ந்தும் முகம் திருப்பிக்கொண்டு போக வைத்தது அடுத்த இளமைக்காலம். ஆரம்ப அரசியல் அதன் முதிர்ச்சியில் காலிமுகத்திடலில் சத்தியாக்கிரகமாக உருவெடுத்தது அதன்பயன் தடியடிபட்டு நின்றது தமிழினம்.

- அ. கணபதிப்பிள்ளை -

போக்கா என்ற வாதப்பிரதி வாதங்களிடையே விரோதங்களும் விருப்புவெறுப்புகளும் தோற்றம் பெற்றன. எங்களின் வளர்ச்சியும் எங்களின் வீழ்ச்சியும் எங்களைமீறிய சக்தியால் கட்டுப்படுத்தப்பட்டதை அலட்சியப்படுத்திவிட்டோம். எங்கள் உறவுகளும் அயலவர்களும் முகம் திரும்பும் வண்ணம் நாங்கள் எங்களது கொள்கைகளை வகுத்துக் கொண்டிருந்தோம். அப்பொழுது எங்களுக்குள் ஒரு வட்டுக் கோட்டைத் தீர்மானம் தேவைப்பட்டது ஆனால் அப்பொழுது யார்சொல்லியும் அது எடுபடவில்லை பிரிந்து போராடிய சிலர் இணைந்து கொண்டார்கள். ஆயினும் பிரிவு யதார்த்தத்துடன் தொடர்ந்தது. தமிழர்களை வேண்டுமென்றே பிரித்து அரசியல் இலாபம் தேடமுயற்றவர்கள் இறுதியில் இப்பிரிப்பின் மூலம் வெற்றிகண்டார்கள். இந்நிலையில் தான் அடுத்த 30 வருடங்களை நாம் கடந்து இன்று மீண்டும் ஒரு வட்டுக் கோட்டைத் தீர்மானத்துக்குள் எம்மை இணைத்துக் கொள்ளவேண்டிய தேவையில் இருக்கிறோம்.

வட்டுக் கோட்டைத் தீர்மானத்தின் வழியாகப் பிறந்தது தமிழர் விடுதலைக் கூட்டணியும் அதன் உதயகுரியன் சின்னமுமாகும். வடக்குக் கிழக்குமாகாண அரசியலில் சிங்களப் பேரினவாத சக்திகளுக்கு எதிராகக் கூட்டணியாக இயங்கிய அரசியல் சக்தி முழுமையான மக்களாதரவைப் பெற்றிருந்தாலும், பெரும்பான்மை அரசியல் என்ற சத்தியுடன் கூடிய ஒற்றையாட்சி அரசியல் சித்தாந்தத்தின் பிடியிலிருந்து மீளாத வரையில் வட்டுக் கோட்டைத் தீர்மானத்தின் தேசிய இனம் சுதந்திரம் இறையாண்மையுள்ள தாயகம் தன்னாட்சி என்ற சொற்பதங்களுக்கு அர்த்தம் கிடைக்காமல் போய்விட்டாலும் தொடர்ந்து ஒற்றுமையாகப் போராடுவோம் என்ற பதத்துக்கு அர்த்தம் கிடைத்திருக்கிறது.

போராடி எதனைக் கண்டோம் எனச்சலித்துக்கொள்ளும் களத்திலுள்ளவர்களும், பசித்திருக்கிறோம் சோறு கேட்காதீர்கள் அன்னப்பாலுடன் ஆவலைத் தீர்த்துக் கொள்ளுங்கள் என்று சொல்லும் அரசியல் தலைவர்களும் அடுத்த 30 வருடச் சுழற்சிக்காகக் காத்துக் கொண்டிருக்கிறார்கள். அவர்கள் எல்லோரும் ஏமாற்றப்படுகின்ற பொழுதில்தான் ஏமாற்றம் என்பது என்னவென்பதும், சுதந்திரத்துக்கான விலை மலிவானதல்ல என்பதும் தெரியவரும்.

வட்டுக் கோட்டைத் தீர்மானம் பற்றிய வாதப் பிரதிவாதங்கள் தொடர்கின்றன. வட்டுக் கோட்டைத் தீர்மானம் உள்ளூறை உவமையென உலகுக்குத் தெரியப்படுத்தப்படும் பொழுது அதன் உண்மை விளக்கத்தினை சாதாரணமாக எடுத்துக் கொள்பவர்கள் பலர் இருக்கத்தான் செய்கிறார்கள். இலங்கையின் ஜனநாயகத் தேர்தல் சூடுபிடிக்கும் காலகட்டத்தில் தமிழர்களின் அரசியல் பேரத்தில் ஒரு வெறுமையுடனான இடைவெளி தோன்றியுள்ளதுமான இந்த நோரத்தில் இத்தீர்மானத்துக்கு முக்கியத்துவம் கொடுத்து அதன் முழுமையான பலனையும் அனுபவிக்க யாரைத்தயார்படுத்த வேண்டும். யாரைப் பலாபலன்கள் சென்றடைய வேண்டும் என்ற கரிசனை எல்லோரிடமும் இருக்கிறது.

புறக்காரணிகள் சாதகமாக இருக்குமிடத்து தொடக்கப்படும் செயல் வெற்றி பெறுவது உறுதி. காலம் நேரம் என்று கூறப்படுவது இத்தகையான பின்னணியாகும். தமிழர்கள் ஒற்றுமையுடன் செயற்படவேண்டும், சர்வதேசம் தொடர்ந்தும் தமிழர் மீது நடாத்தப்பட்ட படுகொலைகளை மறக்காதிருக்க வேண்டும், இலங்கை சிறியதொரு மாற்றத்தைச் செய்து சர்வதேசத்தின் வாயை அடைக்காதிருக்க வேண்டும், இலங்கை அரசு தொடர்ந்தும் மனித

6ம் பக்கம் பார்க்க...

பதின்ம முன் வயதினரின் வளர்ச்சிப் படிநிலைகள்

பதின்ம முன் வயதினரை மகிழ்வுட்டும் விடயங்கள்

விளையாட்டு என்று வந்தால் இவர்களைப் போல் அதி உற்சாகமடையும் பருவத்தினர் வேறெவருமாக இருக்க முடியாது. அவர்களது வளர்ச்சிப்படிநிலையின் அனைத்து திறன்களையும் முழுமையாக தம் விளையாட்டுக்களில் பயன்படுத்தும் ஆர்வம் அவர்களில் தொனிப்பதைக் காணலாம். எனவே அங்ஙனம் சக மாணவர்களுடன் அவர்கள் குறித்த பொழுதுகளில் விளையாடுவதும் நன்றே. இன்னமும் சொன்னால் அங்ஙனம் கூடிவிளையாடிக் களிப்பது ஆரோக்கியமான வளர்ச்சிக்கு அவசியமாகும். இவ்வயதினர் விளையாட்டுத் திடல் விளையாட்டுக்களில் மட்டுமன்றி கணினி விளையாட்டுக்கள் உள்ளளங்க விளையாட்டுக்கள் என சகல விளையாட்டுக்களிலும் புத்துணர்ச்சி குன்றாமல் களைக்காமல் விளையாட வல்ல உற்சாக வயதினர் ஆவர்.

சில தமிழ் பெற்றோர்கள் தம் பிள்ளைகள் விளையாட்டுக்களில் ஈடுபட்டாலோ சக வயதுச் சிறாருடன் கூடி விளையாடினாலோ படிப்பில் கவனம் குறைந்து விளையாட்டுப் புத்தியுடையவராகிவிடுவர் எனத் தப்பெண்ணம் கொண்டு பிள்ளைகளின் திறன்களை மதியாமல் வீட்டிற்குள் அடைத்து வைக்க விளைகின்றனர். இது பெருந் தவறு. விளையாட்டுக்கள் மூளை வளர்ச்சிக்கும் உடல் ஆரோக்கியத்திற்கும் உறுதுணை புரிபவை. குறிப்பாக சிறார்கள் கூடிவிளையாடுவதால் சமூகத்தில் குழுமமாக சேர்ந்து வாழக் கற்றுக் கொள்கின்றனர். சமூகத்தில் இணைந்து

Women's Sports Foundationஇன் கருத்துப் படி பெண்பிள்ளைகளுள் ஓமோன் மாற்றத்தால் இயற்கையாக வரக்கூடிய மனஅழுத்தமானது விளையாட்டுக்களில் ஈடுபடுபவர்களுக்கு இல்லாமல் போகின்றது. அதுமட்டுமன்றி சிறுவயது முதலே விளையாட்டுக்களில் ஈடுபட்டுவரும் இளம் பெண்பிள்ளைகளுக்கு மார்க்பு புற்றுநோய், என்புருக்கி நோய் என்பன வரும் ஆபத்துக்கள் வெகுவாக குறைக்கப்படுகின்றன என்பது ஆதாரபூர்வமாக நிரூபிக்கப்பட்டுள்ளது.

Michigan State Universityயில் உள்ள Institute for the Study of Youth Sportsஇனரால் செய்யப்பட்ட ஆராய்ச்சியின் முடிவாக விளையாட்டுக்களில் ஈடுபடும் இளையவர்கள் இதர மாணவர்களைவிட சிறப்பாக பலவகைகளில் உள்ளனர் எனக் கண்டறியப்பட்டுள்ளது. அவற்றில் சில பின்வருமாறு:

- சமூகமாக சமூகத்தில் உறவு கொண்டாட வல்லவராகின்றனர்.
- இள வயதில் அடிமையாகக் கூடிய வீண்தீய பழக்கங்களின் பால் நாட்டமற்றவர்களாக வாழ விளைகின்றனர்.
- மது, புகைத்தல், போதைவஸ்து பழக்கம் போன்றவற்றின் பால் ஈடுபட்டாமல் உடல் ஆரோக்கியத்தைப் பேணும் வழிமுறைகளின் பால் நாட்டம் அதிகமுள்ளவராக ஈடுபடுகின்றனர்.
- வெறுமனே உணர்வுவயப்பட்டு கற்பனாவாதிகளாக வாழாமல் யதார்த்தவாதிகளாக வாழ்வதோடு, வெற்றி தோல்விகளை சமமாகக் கொள்ளக் கூடிய பக்குவமுள்ளவராகின்றனர்.

The President's Council on Physical Fitness and Sports இன் அறிக்கையின் படி விளையாட்டு வீரர்கள் தன்னாளுமையுள்ளவர்களாக, தன்னம்பிக்கை உள்ளவர்களாக, தோல்வியிலும் கலங்கா மனநிலை கொண்டவராகவும், எந்நிலையிலும் உற்சாகம் குன்றாதவராகவும், ஆரோக்கியமான அழகிய உடலமைப்பைப் பேணுபவராகவும் இருப்பர் என கூறப்படுகின்றது.

சுயநலமற்றவர்களாக கூடித் தானும் தான் சார் சமூகமும் பயன்பெற வாழாத எந்தவொரு மனிதனும் முழுமையான மனிதனாக கருதப்பட முடியாது. சிறுவயதிலேயே அங்ஙனம் வாழக் கற்றுக்கொள்ளாதவர்கள் பின்னாலில் பலதரப்பட்ட சமூகம் சார் உளவியல் சிக்கல்களை எதிர்நோக்க நேரிடும். பிள்ளைகள் சுயநல சிந்தனையற்றவர்களாக, தன்னலத்திற்கொப்பாக சமூகநலத்தையும் மதிப்பவராக வாழ வேண்டுமானால் முதலில் பெற்றோர்கள் அங்ஙனம் வாழ்ந்து காட்ட வேண்டும்.

இந்நாட்களில் சிறுவர்களை மகிழ்ச்சியுட்டுவதோடு அவர்களின் அறிவாற்றலையும் அதிகரிக்கவல்ல பல விளையாட்டுக்கள் உள்ளன. குறிப்பாக பெற்றோர் பிள்ளைகள் களிகூறி விளையாடவல்ல விளையாட்டுக்கள் பல உள்ளன.

சில பிள்ளைகள் விளையாட்டுக்கருவிகளிலும் கணினிகளிலும் விளையாடி அதிக பொழுதைக் கழிக்கின்றனர். பெற்றோரும் அதைக் கண்டுகொள்வதில்லை.

ஆனால், விளையாட்டு என்கின்ற போது உடல் வலுவூட்டும் விளையாட்டுக்களாகவும் இருப்பின் தான் அவர்களின் உடலுக்கும் மனதுக்கும் ஊட்டமாக அவை திகழும். இந்த சிறுவயதில் இருந்தே உடல் வலுவூட்டும் விளையாட்டுக்களில் சிறுவர்களை இயன்றவரை ஈடுபடுத்த வேண்டும். ஆரோக்கியமான வாழ்வு முறையின் ஆதாரமான உடல் வலுவூட்டும் விளையாட்டுக்களின் பாலான ஈடுபாட்டினை சிறுவயதிலேயே சிறுவர்கள் கொண்டிருப்பின் தான் பெரியவர்கள் ஆனபின் அவர்கள் ஆரோக்கியமான வாழ்வு முறையைக் கொண்டிருப்பர்.

பெற்றோர் பிள்ளைகள் கூடிமகிழும் விளையாட்டுப் பொழுதுகள் (Play time) உங்கள் வாழ்வு முறையில் கட்டாயமாக உள்ளடக்கப்பட்டுள்ளதா என்பதை உறுதி செய்து கொள்ளுங்கள். இதனால் பெற்றோர் பிள்ளைகள் உறவு முறை மேன்மையுறுவதோடு உடலும் உள்ளமும் இரு சாராருக்கும் ஆரோக்கியமெய்துவதால் மன உளைச்சல் போன்ற தேவையற்ற நோய்கள் வராமல் பாதுகாக்கலாம். மனம் களித்து சிரித்து மகிழ்ந்து விளையாடுவது உடல் உள்ளம் மட்டுமன்றி பெற்றோர் பிள்ளைகள் உறவு வலுப்பெறவும் உதவுகின்றது.

காலப்போக்கில் பதின்ம வயதை இச்சிறார்கள் எய்துகையில் அவர்களின் விளையாட்டு முறைகள் மாறுபடும். பதின்ம முன் வயதிலேயே சில சிறார்களிடையே அத்தகைய விருப்பு மாற்றங்களைக் காணலாம்.

பொம்மைகள் வைத்து விளையாடிய சிறுவர்கள் படிப்படியாக துள்ளிசை ஆடல், பாடல், உடை அலங்காரங்கள், கணினி விளையாட்டுக்கள், திடல் விளையாட்டு போட்டிகள் என தம் ஈடுபாட்டினை மாறுபட்ட விளையாட்டுக்களின் பால் மாற்றிக் கொண்டு வருவதை இவ்வயதுச் சிறாரிடையே காண முடியும்.

குறிப்பாக இது நாள்வரை Barbie போன்ற பொம்மைகளை வைத்து விளையாடிய இவ்வயதுச் சிறுமிகள் Hannah Montana போன்ற துள்ளிசைப் பாடகிகளின் விசிறிகளாக அவர்களைப் போன்றே ஆடிப்பாடி மகிழ்வதை இன்றைய களையத் தமிழ்ச் சிறுமிகள் பலரில் காணமுடிகின்றது. அதேபோல் ஆண் சிறார்களும் வகை வகையான விளையாட்டுக் கருவிகளை வைத்து விளையாடுவதைக் காணலாம். சிலர் கூடைப்பந்தாட்டத்திலும் ஈடுபடுவர். சிலர் WWF எனப்படும் World Wrestling Federation பந்தயங்களை விரும்புவர்

எது எவ்வாறாயினும் அடிப்படையில் சிறுவர்கள் அவ்வப்போது கூடி மகிழ்வதும் களிகூறுவதும் பெற்றோருடன் கூடி விளையாடி மகிழ்வுட்டப்படுதலும் மிக மிக அவசியமாகும்.

எனினும் அளவுக்கு மிஞ்சினால் அமிர்தமும் நஞ்சு என்னும் தாரக மந்திரத்தை மறந்து விடக்கூடாது.

வேறு சூழலில் பிறந்து வாழ்ந்த பெற்றோருக்கு தமது பிள்ளைகளின் மாறுபட்ட நாட்டங்கள் தவறானவை என எண்ணத் தோன்றுவது இயல்பானது. எனினும் இங்குள்ள சிறார்களின் நாட்டங்கள் ஈடுபாடுகள் என்பவை குறித்து அறிந்திருப்பது பிள்ளைகளின் உணர்வுகளைப் புரிந்துகொள்ள வழிவகுக்கும்.

பெற்றோர் தாமும் ஒரு நாளில் பிள்ளைகளாக இருந்த பொழுதுகளை அவ்வப்போது நினைவுகூர்ந்து அந்நினைவுகளைக் கருவிகளாகப் பயன்படுத்த வேண்டும். அதேபோல் அன்று தம்மை புரிந்து கொள்ளாமல் தம் பெற்றோர் செய்த தவறுகளையும் நினைவிற்கொண்டு அத்தகைய தவறுகளை தாம் தமது பிள்ளைகளுக்கு இழைக்காமல் இருக்க வேண்டும் என தம்மைத் தாமே நெறிப்படுத்த வேண்டும்.



சிவவதனி பிரபாகரன்

எவ்வாறு தான் விதிமுறைகளை விளக்கி வரையறுத்தாலும் பெற்றோரானவுடன் அநேகமான பெற்றோர் வழமையான பெற்றோர் என்னும் ஒரே அச்சுக்களுள் வார்க்கப்பட்டவர்களாகிவிடுகின்றனர். ஒருவகையில் தம் பிள்ளைகள் மீதான அத்த அக்கறை அன்பு போன்றனவே அவர்களை அங்ஙனம் செய்யத் தூண்டுகின்றன என்பதும் உண்மையே. அவ்வப்போது நாங்கள் எம்மிலிருந்து இறங்கி வந்து அவர்களில் ஒருவராக அவர்களின் தோளில் கைபோட்டு தோழமை உறவு பூண்டு அணுகப் பழக வேண்டும். தலைமுறை இடைவெளி என்பது தவிர்க்க முடியாதவொன்று. ஆனால் உறவுப் பிணைப்பானது இவ்விடைவெளியை இல்லாமலாக்கி இறுகப்பிணைத்து வைக்கவல்லதாகும்.

பிள்ளைகளை அன்பெனும் 'மூக்கணாங்கயிறால்' அவர்கள் அறியாமலே கட்டியும் 6ம் பக்கம் பார்க்க...

வீட்டினுள்ளே இன்னும் வருபவை...			
“வீடு” வினாவும் விடையும் கருணா கோபாலபிள்ளை	11	நானும் 'மஹாகவி' தான் 'சோக்கெல்லோ' சண்முகம்	73
அலரிப்பூ செல்லையா சந்திரசேகரி	14	தேடலும் பகிர்தலும் பொன் குலேந்திரன்	74
வீடு விற்பதற்கான காரணங்கள் S.K. பாலேஸ்	22	படுவான்கரைப் பயணம் குமார் புனிதவேல்	76
மருத்துவக் கேள்வி பதில் இராஜசேகர் ஆத்தியப்பன்	28	கண்ணன் கண்சிமிட்டினான் K.S. பாலச்சந்திரன்	78
நீங்கள்... நீங்களாகவே... மஞ்சளா ராஜலிங்கம்	31	ஒரு பெருவிபத்து தவிர்ந்த விதம் தேவகாந்தன்	81
Black Berry Vs Block Berry மாறன் செல்லையா	44	எமது முற்றத்து வாழை பொ.கனகசபாபதி	82
'வீடு' வரை உறவு! 'வீதி' வரை மனைவி! 'காடு' வரை பிள்ளை! 'கடைசிவரை' காப்புறுதி! சக்திவேல்	48	பல மொழிகளுக்கு தமிழே மூல வரிவடிவம் முருகேசு பாக்கியநாதன்	87
சிறந்த வெப்பமூட்டியைத் தெரிவு செய்வது எப்படி சிவவதனி பிரபாகரன்	54	படத்திலே இருக்கும் சிறுமி அ. முத்துலிங்கம்	88
பச்சையும் பயனும் அலன் சிவசம்பு	57	உயர் கல்வியும் உங்கள் பிள்ளைகளும் குரு அரவிந்தன்	90
நன்மை தீமை உங்கள் கற்பனை சத்குரு வாசுதேவ்	58	விருந்தோம்பல் வி. கந்தவனம்	92
சேமமான சாரதி செந்தூரன் புனிதவேல்	62	சங்கீத பூஷணம் திலகநாயகம் போல் கே. எஸ். பாலச்சந்திரன்	94
இம் மாதத்திற்குரிய முக்கிய குறிப்புக்கள் மகேன் சிங்கராசா	62	நாடகக் கலைஞன் லடிஸ் வீரமணி	94
சில்வண்டு குமார் புனிதவேல்	71	தை பிறந்தால் வழி பிறக்கும் சிறீதரன் துரைராஜா	98

பதினம் முன்...

5ம் பக்கத் தொடர்ச்சி...

தளர்த்தியும் சரியான வழியில் வழிநடத்த வேண்டியது பெற்றோரின் கடன்.

இவ்வயதினின் செய்கைகளில் முழுமையான சரியோ முழுமையான தவறோ இருக்க மாட்டாது. சரி பிழைகளை சரிப்படுத்தி ஆடுகின்ற மாட்டை ஆடிக் கறப்பது போல் சில சமயங்களில் அவர்கள் போக்கில் சென்றே அவர்களை திருத்த வேண்டும். அதேவேளை எப்பொழுதுமே பெற்றோராகிய பெரியவர்கள் தான் சரி என்னும் ஈகோவுள் எம்மை கட்டிப் போடாமல் அவ்வப்போது சிறியவர்களின் நியாயங்களையும் புரிந்து விட்டுக்கொடுக்கப் பழக வேண்டும்.

அடங்காமல் நிமிர்ந்திருக்கும் ஆலமரம் வீசியடிக்கும் புயற்காற்றில் முறிந்து போகும் ஆனால் வளைந்து கொடுக்கும் நாணலோ காற்றினிலும் மழையினிலும் நிமிர்ந்து

நிலைத்து நிற்கும். பெற்றவர்களும் அவ்வப்போது நாணல் போல் வளைந்து கொடுக்கும் பெற்றோராக வாழ வேண்டும்.

வளைந்து கொடுப்பது என்னும் போது அவர்களின் நியாயமற்ற பிடிவாதமான கோரிக்கைகளுக்கு எல்லாம் 'ஆமாம்' போடுவது அல்ல. அவர்களை மதிக்க வேண்டும். சரி தவறை தன்மையாகக் கூறி வழிநடத்த வேண்டும். எல்லாவற்றிற்கும் மேலாக அவர்களின் மன உணர்வுகளை அவர்கள் சுதந்திரமாக வெளிப்படுத்தும் போது நிதானமாக விழியோடு விழி பொருத்தி செவிமடுக்க வேண்டும். அவர்கள் விருப்பு வெறுப்புகளை மனம் விட்டு சொல்லி முடிக்கும் வரை பொறுமையாக கேட்க வேண்டும். அதன் பின் உங்கள் கருத்தைச் சொல்ல வேண்டும். கருத்துப் பரிமாற்றம் உறவுகளை வலுப்படுத்துகின்றது. சரி தவறுகளை அலசி ஆராய உதவுகின்றது. தலைமுறை இடைவெளிகளையும்

தகர்க்கின்றது. ஆங்கிலத்தில் Put your feet in their shoes என்பார்கள். சில சமயங்களில் உங்கள் பார்வைகளை அவர்களின் விழிகளால் பாருங்கள். அவர்கள் உங்களைப் புரிந்து கொள்வதற்கு வயதும் பக்குவமும் போதாமல் இருக்கும். ஆனால், நீங்கள் பெற்றோராக அவர்களைப் புரிந்து கொள்வது இலகுவானது மட்டுமல்ல கடமையுமாகும்.

எதற்கெடுத்தாலும், தடை போடுவதாக நாம் இருப்போமானால் அவர்கள் தவறான பாதையை நாடுவர். மாறாக மட்டுப்படுத்தி வழங்கும் இன்பங்கள் ஆளுமையை வளர்க்கும்.

எடுத்துக்காட்டாக தொலைக்காட்சியில் நெடு நேரம் மூழ்கி இருக்கும் ஒரு பிள்ளையிடம் "தொலைக்காட்சி பார்க்கக்கூடாது" என்று கூறாமல் தினமும் 1/2 மணி நேரம் அல்லது 1 மணி நேரம் விட்டு பாட வேலைகள் முடித்தபின் 9 மணிக்கு படுக்கப் போகுமுன் நேரமிருந்தால் பார்க்கலாம் எனக்கூறிப்பாருங்கள். அவர்களின் ஆக்கத்திறன் அந்த வெகுமானச் சலுகைக்காக அதிகரிப்பதை

காண முடியும்.

சிறுவர்களுக்கென ஒரு சிறுவர் கலாச்சாரம் வெளி உலகில் உலவுவதை அனைத்து கலாச்சார பின்னணியைச் சேர்ந்த பெற்றோரும் புரிந்துகொண்டு அவ்வப்போது சின்னச் சின்ன விட்டுக்கொடுப்புகளை விட்டுக்கொடுத்து தோழமையுடன் அவை குறித்து கலந்துரையாட வேண்டும். அவ்வாறு செய்தால் தான் சிறுவர்கள் உலகில் நண்பர்களோடு தான் பழகும்போது நடைபெறும் விடயங்களை உங்கள் பிள்ளை உங்களிடம் வந்து ஒன்றும் தவறவிடாமல் ஒப்புவிப்பான் / ஒப்புவிப்பான்.

உசாத்துணை:

<http://www.sportsforschools.org/children.html>

http://health.wellness.edietstar.com/Child_Health/Sports_Kids/index.html

<http://fycc.ifas.ufl.edu/news/2006/10/benefits-of-sports-for-kids.html>

sivavathani.p@thaiveedu.com



களத்திலும் புலத்...

4ம் பக்கத் தொடர்ச்சி...

உரிமை மீறல்களை நடாத்திக் கொண்டிருக்க வேண்டும் ஆகிய பின்னணியில் தமிழர்களின் குரல் அவர்கள் களத்திலிருந்தாலென்ன புலத்திலிருந்தாலென்ன முன்னிலைப்படுத்தப்படும்.

வாய்ப் பூட்டினைப் போடப்பட்டவர்களும் சுதந்திரம் எது என்பதனையே மறந்துவிட்ட மக்களும் களத்தில் எதனையும் சாதித்துவிடப் போவதில்லை. இலங்கையில் நாடு தழுவிய போராட்டங்கள் உருவாக்கப்படும் பொழுது தமிழர்களது போராட்டத்துக்கும் வாய்ப்புக் கிடைக்கும்.

புலத்தில் தமிழர்களின் முழு ஆதரவும் கிடைக்கின்ற பொழுது நாடு கடந்த அரசங்கம் உருவாக்கப்படுவதற்கு வாய்ப்பு ஏற்படுகிறது.

"சுதந்திரத் தமிழீழத் தனியரசை நோக்கி நகர்வது நாடுகடந்த அரசாங்கத்தின் கொள்கையாகும்" என்ற கொள்கை வகுப்பாளரின் கூற்று புலத்தில் பரிட்சிக்கப்படச் சந்தர்ப்பம் கிடைக்கிறது. புதியதொரு அரசியற் கோட்பாட்டுக்குள் நாம் செல்லுகிறோம் என்றதொரு வெளிப்படையான தோற்றப்பாட்டினை கொண்டிருக்கு நாடு கடந்த அரசாங்கம் என்ற வடிவம். இரண்டாம் உலகமகா யுத்தத்தின் பின்னர் நாடுகள் தோறும் சிதறி ஓடிய யூத இன மக்களால் மறைமுகமாகப் பயன்படுத்தப்பட்டது. இஸ்ரேல் என்ற ஒரு அரசும் அரசாங்கமும் உதயமாகக் காரணமாயிற்று. எரித்திரியா மக்களின் போராட்டத்தில் இவ்வித மறைமுகமாக அரசியல் வடிவம் தனிநாட்டுக்கு உதவிசெய்தது.

புலம்பெயர்ந்த இஸ்ரேலியர்கள் பாரம்பரியப்

பிரதேசத்தில் குடியேறி ஆரம்பத்தில் அராபியர்களையும் இணைத்து அவர்களது நிலங்களை வாங்குவதன்மூலம் அன்றைய பாலஸ்தீனத்தின் பெரும்பகுதியைத் தனதாக்கிக் கொண்டு இஸ்ரேல் என்ற அரசினைத் தோற்றுவித்தனர். கட்டியெழுப்பப்பட்ட இஸ்ரேல் எங்களை நாம் காப்பாற்றுவோம் என்ற ஒற்றுமை உறுதிப்பாட்டுடன் உதயமானது. மறு புறமாக நாடிழந்த இன்றைய பாலஸ்தீனம் மேற்குக்கரை காஸா என்ற தனித்த இரு பிரதேசங்களை உள்ளடக்கிய அகதிகள் போன்ற வாழ்வுக்கு மக்களைத் தள்ளிவிட்டிருக்கிறது.

இன்று பிரித்து விடப்பட்ட வடக்கு கிழக்கு வன்னி என்ற மூன்று பகுதிகளும் தான் இன்றைய தமிழீழம். இதில் கிழக்கு மேலும் பிரிக்கப்பட்டு சிறு சிறு நிலத்தீவுகளென மாறிய பகுதியில் அடைபட்ட வாழ்வுக்குத் தள்ளப்பட்ட நாம் அதற்குக்காரணம் எமது ஒற்றுமையின்மை என்பதை உணர்கிறோமா?

மலையகத்தில் தமிழன் எப்பொழுதோ அடைபட்டுவிட்டான். அதற்கேற்ப அங்கு அரசியல் நடாத்தப்பட்டு வருகிறது. குடா நாட்டரசியல் இராணுவ வேலிக்குள் முடங்கிப்போய் விட்டது. வன்னியரசியலும் மட்டக்களப்பு திருகோணமலை அம்பாறை அரசியலென புதிய புதிய வடிவங்கள் தோற்றம்பெற்றுக் கொண்டிருக்கும் நிலைமையினை அவதானித்துக்கொண்டிருக்கிறோம்.

எமது இலக்குகள் மாகாணம், மாவட்டம், நகரம், கிராமம், பஞ்சாயத்து, அடிதடி, கட்டைப் பஞ்சாயத்து என்று சுருங்கிக்கொண்டே போகின்றன. மீள்கட்டுமானம் என்பது ஒருவகையான ஒன்றிணைப்பு. களத்திலும் புலத்திலும் ஒரே நேரத்தில் உருவாகும் தன்மை கொண்டே அதன் பலத்தை நாம் அனுமானித்துக்கொள்ள முடியும்.

kanapathipillai.a@thaiveedu.com



RBC RESIDENTIAL MORTGAGES

- 1st Time Home Buyers
- Pre-Approvals
- Builder Rate Hold Programs
- Refinance, Renewals & Switch for Free
- Debt Consolidation
- Home Equity Line of Credit
- New Immigrant & Self Employed Programs

RATE SPECIAL

4 Yrs Fixed	CALL
5 Yrs Fixed	CALL
Variable Closed	CALL
Variable Open	CALL

Three Locations to Serve you

Royal Bank
Eglinton & Sinnott
2043 Eglinton Ave E
Scarborough, ON
M1L 2M9

Main Office
4544 Sheppard Ave E
Suite #208
Scarborough, ON
M1S 1V2

Royal Bank
Kingston & Steeple
Hill
670 Kingston Road
Pickering, ON
L1V 1A6



Ram Krish

RBC Mortgage Specialist

Direct **416-526-4996**

Email: ram.krish@rbc.com



வீடு வாங்குவதற்கு முன்பு அறிந்திருக்க வேண்டியவை

ஒரு வீட்டை வாங்குவதற்கு முன்பு நீங்கள் அறிந்திருக்க வேண்டியவை எவை?

உங்களது முதலாவது வீட்டை வாங்குவது என்பது ஓர் ஆர்வமூட்டும் விடயம். அதே சமயம் அது ஓர் சவால் மிக்கது என்பதையும் நீங்கள் கவனத்தில் கொள்ள வேண்டும். நீங்கள் அறிந்திராத பல விடயங்கள் உங்களுக்கும் பல விதங்களில் பாதிப்பு ஏற்படுத்தக்கூடும். எனவே உங்களது கனவு இல்லத்தை வாங்குவதை சிறந்த முறையில் செயல்படுத்துவதற்கு உங்களுக்கு வேண்டிய உபயோகமான தகவல்களை நீங்கள் அறிந்து கொள்வது உங்களுக்கு சிறந்த பயனைத் தரும்.

விற்பனை செய்வதற்கு அனுமதி பெற்ற வீடு விற்பனை முகவரை தெரிவுசெய்தல்

வீடு விற்பனை செய்யும் முகவர் ஒருவரை நீங்கள் தெரிவு செய்யும் போது அவர் ஒரு கௌரவமான வீடு விற்பனை தரகருடன் இணைந்துள்ளாரா என்பதை உறுதி செய்ய வேண்டும். தனக்குரிய தரகுப் பணத்தை பெறுவதில் மட்டுமே கவனம் செலுத்துபவராக இல்லாமல், உங்களுக்கு தேவையான வகையான வீட்டை பெறுவதற்கு உதவி செய்யக்கூடிய ஒரு வீடு விற்பனை முகவரை நீங்கள் தெரிவு செய்வது அவசியம். நீங்கள் வாங்க விரும்பும் வீடு அமைந்துள்ள பகுதியைப் பற்றி உங்களது வீடு விற்பனை முகவர் நன்கு பரிசீலனாவுள்ளவராக இருப்பது அவசியம்.

உங்களது தேவைகளை பட்டியலிட்டுக் கொள்ளுங்கள்

உங்களது வீட்டில் அவசியம் இருக்க வேண்டிய விடயங்கள் என்று நீங்கள் விரும்பும் யாவையும் பட்டியல் இடுவது அவசியம். நீங்கள் உங்கள் வீட்டில் எந்தப் பகுதிகளில் அதிக நேரத்தை செலவிடுவீர்கள் என சிந்தித்து அந்த பகுதிகள் உங்கள் தேவைக்கு

ஏற்றதா என நிச்சயம் செய்துகொள்ளுங்கள். உதாரணமாக நீங்கள் வீட்டில் இருந்து வேலை செய்வாராயின் அதற்காக பயன்படுத்தும் அறை உங்கள் தேவைக்கு ஏற்றதான விசாலமானதா அல்லது நீங்கள் சமைப்பதில் ஆர்வம் உடையவரானால் நீங்கள் வாங்குவதற்கு நினைக்கும் வீட்டின் சமையல் அறை உங்கள் தேவைக்கு ஏற்றதா என நிச்சயம் செய்து கொள்ளுங்கள்.

வீடு வாங்கும் முயற்சியை நீங்கள் தொடங்கும் போதே உங்களுக்கு மிகவும் அவசியமான



வீடு வாங்கத் தொடங்கும் போதே

உங்களுக்கு மிகவும் அவசியமான விடயங்கள்

எவை என்பதையும்,

எந்த விடயங்களில் நீங்கள் விட்டுக்கொடுக்க

முடியும் என்பதையும்

வீடு விற்பனை முகவரிடம் தெளிவாக

கூறுங்கள்.

இது வீடு வாங்கும் முயற்சியை இலகுவாக்கும்.

விடயங்கள் எவை என்பதையும், எந்த விடயங்களில் நீங்கள் விட்டுக்கொடுக்க முடியும் என்பதையும் உங்களது வீடு விற்பனை முகவரிடம் நீங்கள் மிகவும் தெளிவாக கூறுவது பயனுடையதாக அமையும்.

வீடு அமைந்துள்ள பிரதேசம்

உங்களது புதிய வீடு அமைந்துள்ள பகுதியில் காணப்படும் சாதகமான விடயங்கள், சாதகமற்ற விடயங்கள் என்பவற்றைப் பற்றி நன்கு சிந்திக்க வேண்டும்.

சில விடயங்கள் கீழே குறிப்பிடப்பட்டுள்ளன.

- உங்கள் புதிய வதிவிடத்திற்கு அருகே பொது போக்குவரத்து சேவை. (Public Transport) பாடசாலைகள், பூங்காக்கள் (Parks) என்பன அமைந்துள்ளனவா?
- இப்பகுதியில் வாழ்பவர்கள் பொதுவாக மத்திய வயதுடைய குடும்பத்தவர்களா அல்லது ஓய்வு பெற்றவர்களா?
- இந்த வதிவிடம் ஓர் வர்த்தக மையம் (Commercial Centre) அல்லது கைத்-

தொழில் பேட்டை (Industrial area) அமைந்துள்ள பகுதியின் நடுவே அமைந்துள்ளதா அல்லது நகரப் பகுதியில் விரும்பத்தக்க ஒரு இடத்தில் உள்ளதா?

வீட்டை நிர்வகிக்கும் செலவை கணக்கிடுங்கள்

உங்களது வருமானத்தில் எத்தனை சதவீதம் உங்களது வீட்டு அடமானக் கடனுக்கு செலவழிக்கப்படும் என்பதை அறிந்து கொள்ளுங்கள். பொதுவாக இந்த தொகை உங்களது



மகேன் சிங்கராஜா

- வீடு விற்பனைப் பிரதிநிதி -

செய்ய வேண்டியிருக்கும் என்பதை கவனத்தில் கொள்ளவேண்டும்.

மறைந்துள்ள செலவினங்கள் (Hidden Costs)

வீடு விற்பனை தொடர்பாக இறுதி முடிவு செய்யப்படும் போது, வீட்டு பரிசோதனை செலவு (Home Inspection), காணி உரிமை மாற்றத்திற்கான வரி (Land Transfer Tax), வழக்கறிஞர்க்கான கட்டணம் போன்ற செலவுகளும் ஏற்படும். அதை விட நீங்கள் வீட்டிற்குக் குடிபெயர்ந்த பின்பு மாதாந்தம் வீட்டிற்கான காப்புறுதி செலவு, அத்துடன் வருடாந்த சொத்து வரி, தண்ணீர், எரிவாயு மற்றும் மின்சாரச் செலவு, சிறிய திருத்த வேலைகள் என்பவற்றிற்கான செலவுகளும் ஏற்படலாம் என்பதையும் கவனத்தில் கொள்ளவும்.

வீடு வாங்கும் செயற்பாட்டை முடிவு செய்தல் (Closing the Deal)

நீங்கள் வாங்க நினைக்கும் வீட்டிற்கு நீங்கள் வழங்கவுள்ள தொகையை குறிப்பிட்டுக் கூறுவதற்கு முன்பு, முதலில் வங்கிக்கு சென்று உங்களது வீட்டு அடமானத்திற்கான முன் அனுமதியை பெற வேண்டும்.

நீங்கள் வீடு வாங்கும் ஒப்பந்தத்தை செய்யும் போது அது இரண்டு நிபந்தனைகளுக்கு உட்பட்டதாக செய்வது நன்று.

- நீங்கள் வாங்க விரும்புகின்ற வீடு அனுமதி பெற்ற, அனுபவம் வாய்ந்த ஒரு வீட்டு பரிசோதகரால் நன்கு பரிசோதனை செய்யப்பட்டு, அந்த வீடு தரமானது என அத்தாட்சிப்பத்திரம் வழங்கப்படுதல்.
- வங்கியின் கடன் வழங்கல் அனுமதி பெறப்படுதல்.

நீங்கள் வாங்க விரும்பும் வீட்டிற்காக நீங்கள் கொடுக்க விரும்பும் தொகை பற்றி உங்களது வீட்டு விற்பனை முகவரின் அனுமதியுடன் மட்டுமன்றி, உங்களது வழக்கறிஞரின் அங்கிகாரத்துடனும் இணைந்து முடிவு செய்வது சிறந்தது.

பொதுவாகக் கூறுவதாயின் எந்த செயற்பாட்டையும் போன்று வீடு வாங்குவதையும் சரியான திட்டமிட்டு செயற்படுவதன் மூலம் நீங்கள் உங்களது வளமான எதிர்காலத்திற்கான சரியான அடித்தளத்தை அமைக்க முடியும்.

mahensingaraja@thaiveedu.com

தாய்வீடு பத்திரிகை பற்றிய விமர்சனங்களை எதிர்பார்க்கின்றோம். விமர்சனங்கள் எம்மை ஓர் ஆரோக்கியமான பாதையில் இட்டுச்செல்லும். E-mail:thaiveedu@gmail.com Fax: 416-849-0594 Tel: 416-646-3422

ROYAL SHUTTERS & BLINDS INC.
DIRECT FROM MANUFACTURER Everything Factory Direct Prices

Sales - Service - Installations

Custom Made

Wood & Vinyl Shutters	Blinds	Draperies
California Style Shutters	Vertical Blinds	Swags
Plantation Style Shutters	Venetian Blinds	Sheers
Traditional Style Shutters	Wood Blinds	Valance
Arches	Bamboo Shades	Curtains
(We Do Any Colour Of Paint & Stain)	Roller Shades	And More
	And More	

Workmanship Guaranteed
Free Shop At Home
CALL FOR A FREE ESTIMATE:

தாஸ் Thaas Sivathason
13 Years of Experience in Shutter Business
Tel: (416) 562-0340
Full Satisfaction Guaranteed

*Merry Christmas
and
Happy New Year*



Gnan's & Judy
REAL ESTATE

To Buy, Sell & Lease Home, Business & Investment Properties

Gnanendran Narasingham
Sales Representative
CELL: 416.937.8090

Judy Gnanendran
Sales Representative
CELL: 416.629.9797



கர்ப்பம் இடம் மாறித் தங்குமா?

சென்றமாத இதழில் “ஆரோக்கியமான மகப்பேற்றிற்கு” என்ற பகுதியில் பிரசவகாலச் சிக்கல்கள் சிலவற்றைக் குறிப்பிட்டிருந்தேன். பிரசவ காலத்தில் ஏற்படும் சிக்கல்களில் இடம்மாறிய கர்ப்பம் (Ectopic Pregnancy)பற்றி மிகவும் விபரமாக விளக்கவேண்டியிருப்பதால் பொதுமக்களின் நன்மை கருதி அதனைத் தனிக் கட்டுரையாக எழுதியுள்ளேன்.

இடம் மாறிய கர்ப்பம் என்றால் என்ன?

கர்ப்பம் தரித்தல்பற்றி பல கட்டுரைகள் ஏற்கனவே வெளிவந்துள்ளன. அவற்றில் ஆணும் பெண்ணும் கலவியில் ஈடுபட்டபின்பு, எப்படி பெண்ணின் முட்டையும் ஆணின் விந்தும் சேர்ந்து கருக்கட்டுகின்றன என்றும், அதனைத் தொடர்ந்து கருக்கட்டிய சூலானது பிலோப்பியன் குழாயூடாக எப்படி நகர்த்தப்பட்டு கருப்பையின் நடுப்பகுதியில் உரிய இடத்தில் பதியப்பட்டு அந்த முளையம் சிசுவாக வளர்கிறது என்று பார்த்தோம்.

வழக்கமாகக் கருப்பையில் அதற்குரிய குறிப்பிட்ட பகுதியில் கர்ப்பம் தங்காது இச்சூலானது பிலோப்பியன் குழாய்களில் தங்கி முளையமாக வளரும்போது, அதை இடம்மாறிய கர்ப்பம் என்று கூறுவார்கள்.

இதயம் மலர்கிறது - 19

விகிதமான இடம்மாறிய கர்ப்பங்கள் ஏற்படுகின்றன.

மிகவும் அரிதாக பின்வரும் இடங்களில் கூட கருச்சென்று இடம்மாறித் தங்கி வளரலாம். கர்ப்பப் பையின் கழுத்து, முட்டை உருவாகும் சூலகங்கள், வயிற்றின் சுற்றுவிடிக் குழிகள் (Peritoneal cavity) என்பவை அவ்விடங்களாகும்.

இடம்மாறிக் கருத்தங்குதல் எனும்பொழுது எமக்கு உடனே மனதில் தோன்றுவது பிலோப்பியன் குழாய்களில் (Tubal pregnancy) ஏற்படும் கருக்களாகும். ஏனெனில், பெரும்பாலும் இடம் மாறிய கருத்தங்கல்களின் புள்ளிவிபரங்களை நோக்கினால் 96 விகிதமானவை குழாய்களில் இடம்மாறித் தங்குவனவாகவே இருக்கின்றன. மிகுதி 4 விகிதமானவையே குழாய் தவிர்ந்த மேலே குறிப்பிட்டுள்ள பகுதிகளில் இடம்மாறித் தங்குகின்றன.

இவ்விகிதாசாரங்கள் இடம்மாறிக் கருத்தங்கும் இடங்களையே சுட்டிநிற்கும். வாசகர்கள் சாதாரணமாக நல்லமுறையில் தங்கி வளரும்

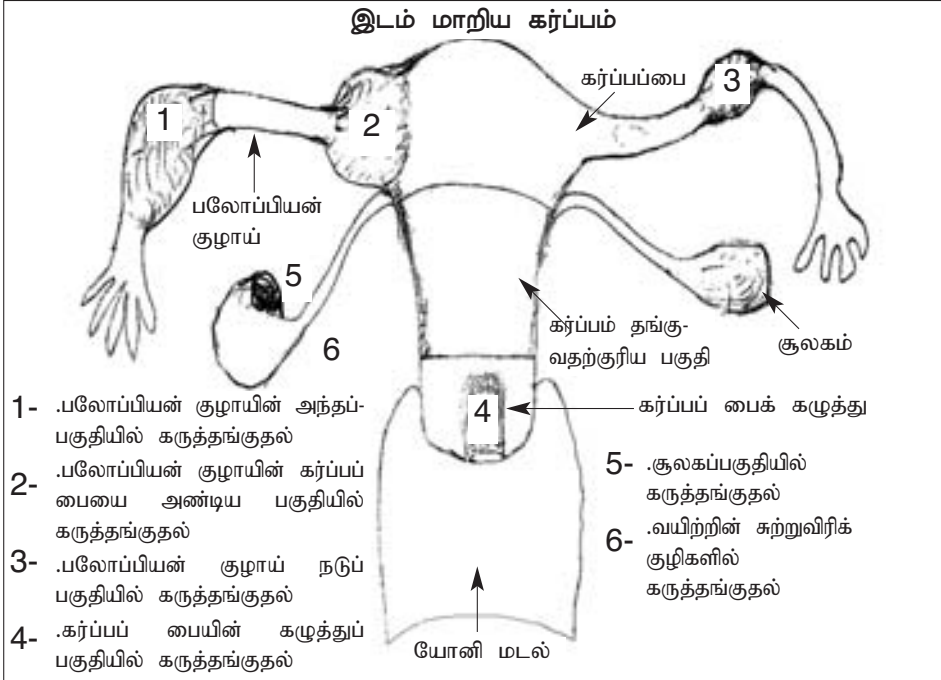

அனேகமாக 96 விகிதமான இடம்மாறிய கர்ப்பங்கள் பிலோப்பியன் குழாயின் அந்தங்களிலும், நடுப்பகுதியிலும் ஏற்படுகின்றன. பிலோப்பியன் குழாயின் அந்தப்பகுதியில் வழமையாக விந்தும், முட்டையும் சேர்ந்து கருக்கட்டல் நடைபெறுகின்றன. கருக்கட்டல் நிகழ்ந்து அது முளையமாக மாறிய பின்பு குறிப்பிட்ட சில நாட்களுக்குள் கர்ப்பப்பையை நோக்கி நகர்த்தப்படுதல் வேண்டும். அவ்வாறு நகர்த்தப்படாது அதே இடத்தில் முளையமானது நிலைகொள்ளலாம். அல்லது கர்ப்பப் பையை நோக்கி நகர்த்தப்படும்பொழுது முளையம் மெதுவாக நகர்ந்து குழாயின் நடுப்பகுதியில் நிலைகொள்ளலாம். குழாயில் நடுப்பகுதியில் கருக்கட்டல் நிகழ்ந்து முளையம் நகர்த்தப்படாது, அந்நடுப்பகுதியிலும் முளையம் நிலைகொள்ளலாம். பிலோப்பியன் குழாயானது கர்ப்பப்பையின் மேற்பகுதியில் இருமருங்கிலும் ஆரம்பமாவதை அவதானித்தீர்களாயின் அக்குழாய்கள் ஆரம்பிக்கும் இருமருங்கு முலைகளிலும் கூடக் கருத்தங்குதல் நிகழலாம். இந்த முலைகளில் மூன்று

கர்ப்பங்களை இவற்றுடன் சேர்த்து குழப்பமடையக் கூடாது.

மிகவும் வெகு அரிதாக ஒரு சாதாரணமான கர்ப்பத்துடன் இடம்மாறிய கர்ப்பமும் ஒரே இடத்தில் இடம்பெறலாம். இது மிகமிக அரிது. மேலும் செயற்கைக் கருக்கட்டல் முறைகளின் முன்னேற்றத்தால் இப்படியாக இரு கருக்கட்டல் நிகழ்வதன் விகிதாசாரம் கூடியுள்ளதைக் காணக்கூடியதாக இருக்கின்றது.

இடம்மாறிய கர்ப்பங்கள் தங்குவதற்குரிய காரணங்கள் என்ன?

பெண்களின் இடுப்புப் பகுதியில் ஏற்படும் வீக்க நோய்களை பொதுவாகக் குறிப்பிடலாம். இதற்குப் பல காரணங்கள் இருப்பதனால் அவற்றை சரிவரக் கண்டறிந்து சிகிச்சை செய்வதன் மூலம் அல்லது அவை ஏற்படாமல் தடுப்பதன் மூலமாக கர்ப்பப்பைச் சூழலை நன்கு பேணிக்கொள்ளலாம்.

பாலியல் நோய்களை எடுத்துக்கொண்டால் அவை யாருக்கு ஏற்பட்டுள்ளது என்பது வெளியில் தெரியவராது. பாலியல் நோய்கள் நேரகாலத்துடன் கண்டுபிடிக்கப்பட்டு, உரிய சிகிச்சைகள் பெறும்பட்சத்தில் கர்ப்பப் பையின் சூழலை பாதுகாத்துக்கொள்ளலாம். வெட்கம் காரணமாக வைத்தியரை அணுகாது பாலியல் நோய்களுடன் வாழும்போது அக்கிருமிகள் கர்ப்பப்பையை அடைந்து இருமருங்கிலும் உள்ள பிலோப்பியன் குழாய்களைத் தாக்குகின்றன. இதன் காரணமாக பிலோப்பியன் குழாய்களின் உள்ளே வீக்கங்கள் ஏற்பட்டு அப்பகுதிகள் புண்படுகின்றன. வீக்கங்கள் ஏற்படும் பொழுது நீண்ட குழாய்களின் துவாரங்களினுள் தடைகள் ஏற்படுவதற்குரிய சந்தர்ப்பங்களை உருவாக்குகின்றன. சூலகங்களில் இருந்து விடுபடும் முட்டையானது பிலோப்பியன் குழாய்களின் இத்தடங்கள் ஊடே மிகவும் மெதுவாகவே கர்ப்பப்பையை நோக்கி நகரடிக்கும். அதே போல் யோனியில் விடப்பட்ட விந்து, முட்டையை அடைய சற்றுத் தாமதமாகும். முட்டையுடன் ஒப்பிடும்போது விந்து மிகச் சிறிதாகையால் அது பிலோப்பியன் குழாய்கள் ஊடே நீந்திச்சென்று முட்டையை அடைந்துவிடும். ஆனால், கருக்கட்டிய முட்டை, பகுதி அடைபட்ட பிலோப்பியன் குழாயூடாக கர்ப்பப் பையை நோக்கி நகர்த்தப்பட நாளாகுவதால் கருக்கட்டிய முளையத்தின் கலங்கள் விரிவடைந்து வித்துடலாகி அங்கேயே தங்கி வளர ஆரம்பிக்கும். கருவானது வளர்வதற்கு இடம் போதாமையால் கரு வளர்ந்து வரும் பொழுது குழாயானது வெடித்து பெண்ணின் உயிருக்கு ஆபத்தை ஏற்படுத்தலாம். மருத்துவ உலகம் வெகுவாக முன்னேறியிருந்தும் கூட உலகளாவிய ரீதியில் கர்ப்பத்தின் பொழுது ஏற்படும் மரணங்களில் 9 வீதமான மரணங்கள் கர்ப்பம் இடம்மாறித் தங்குவதால் ஏற்படுவையாகும்.

இடம்மாறிய கர்ப்பம் பற்றிய அறிவு வளரும் போது தாய்மார்கள் தாமதமாகவே முன்வந்து காலந்தாழ்த்தாது, இத்தகைய பிரச்சினைகளைத் தீர்த்துக்கொள்வதன்மூலம் ஆபத்துக்களையும் பல சிக்கல்களையும் தவிர்ந்துக் கொள்ளலாம்.

மேலே குறிப்பிட்ட கிருமித் தொற்றுக் காரணமாக, பிலோப்பியன் குழாய்களினுள் ஏற்படும் வீக்கத்தால் குழாயின் விட்டம் குறைகின்றது. குழாயின் உள்ளே உள்ள மயிரிழைகள் பழுதடைகின்றன. குழாய்களின் தசைகளில் ஏற்படும் சுற்றுச் சுருங்கல் அசைவுகளில் மாற்றம், நார்போன்ற உட்பகுதி மாற்றம் என்பனவற்றால் பாதை பல தடைகளைக் கொண்டதாக மாறிவிடுகின்றது.

முறைவறிய தொட்புகளால் பாலியல் நோய்கள் ஏற்படுவதற்கு வாய்ப்புகள் அதிகம். இது காரணமாக, கணவன், மனைவி இடையே தகராறுகள் ஏற்படக்கூடாது. ஏனெனில், வேறு பல காரணங்களும் உண்டு.

- கர்ப்பப் பையில் இருந்து பிலோப்பியன் குழாய் ஆரம்பிக்கும் இடத்தில் தசைக் கட்டிகள் உருவாகியிருக்கலாம்.
- பிறப்பின்பொழுது அக்குழாய்களில் பிளவுகள் ஏற்பட்டு குழிகள் போன்ற பகுதிகள் இருக்கலாம்.
- இடுப்புப் பகுதியில் நடைபெற்ற சத்திர-சிகிச்சை, குடல் வளரிநோய், உட்படை நோய் இவற்றால் குழாயின் உட்பகுதிகள் இடையிடையே ஒட்டுப்பட்டு, அப்பகுதிகள் பகுதியாக அடைபடலாம்.



- வயதுவந்த பின்பு கர்ப்பம் தரித்தல், செயற்கை முறையில் கருக்கட்ட வைத்தல்.

நோயின் தீவிரம்

குழாயில் ஏற்படும் கர்ப்பங்கள் மேற்கொண்டு ஏற்படக்கூடிய சாதாரண கர்ப்பங்களைக் கேள்விக் குறியாக்கவே செய்கின்றன. குழந்தையை வேண்டி நிற்பவர்கள் கவனமாக மகப்பேற்று நிபுணரை அணுகி, தமக்கு ஏற்பட்டுள்ள கர்ப்பம் குழாயில் தங்கியுள்ளதா என்பதை நேரகாலத்துடன் கண்டறிவதன்மூலம் மிகுதியாகவுள்ள குழாய்களைக் காப்பாற்றி மகப்பேற்றிற்கு உதவலாம்.

இடம்மாறிய கர்ப்பத்தின்பொழுது ஏற்படும் குணம் குறிகள்.

- வயிற்று வேதனை.
- உதிரம் படுதல்.
- சில பெண்களில் கர்ப்பப் பையை அண்டிய பகுதியில் கைளால் உணரக்கூடிய கட்டி.
- தோள்முட்டு நோவு - உதிரம் குடற்சுற்று-விரியில் விடப்படுவதால் ஏற்படுவது.

மேற்கூறிய குணம் குறிகள் பொதுவானவையே. அத்துடன், பலவிதமான கேள்விகளை வைத்தியரின் மனதில் எழுப்பக்கூடியவை. உதிரம் படுதலின் அளவு, அதன் நிறம், அத்துடன் வெளிவரும் சிதைவுகள் என்பனவும் ஓரளவு உதவியாக இருக்கும்.

எப்படி வைத்தியர்கள் உறுதி செய்வார்கள்?

- குணம் குறிகள்.
- B-hCG என்ற ஹோர்மோனின் அளவு.
- யோனி ஊடாகச் செய்யப்படும் ultrasound.

சிகிச்சை

- நேரகாலத்துடன் கண்டுபிடிக்கப்பட்டால் ultrasound உபகரணத்தின் வழிநடத்து பாதையூடாக சூல்கொண்ட முளையத்தைக் கண்டுபிடித்து Methotrexate அல்லது பொற்றாசியம் குளோரைட்டு ஊசியை அம்முளையத்தினுள் ஏற்றுவார்கள். அம்முளையம் இறந்துவிட, அவ்விடம் பின்பு சீராகி மேலும் கர்ப்பம் உருவாகுவதற்கு உதவியாக இருக்கும்.
- காலம்பிந்திக் கண்டுபிடிக்கப்பட்ட அல்லது கர்ப்பம் தங்கிய குழாய் வெடித்த தறுவாயில் சத்திர சிகிச்சை மூலம் சிகிச்சையளிப்பார்கள்.

senthilnathan.kandiah@thaiveedu.com

கடந்த இதழில் வெளிவந்த கந்தையா செந்தில்நாதன் எழுதிய ஆக்கத்திற்கான Caption தவறானமுறையில் பிரசுரிக்கப்பட்டு விட்டது. கந்தையா செந்தில்நாதன் இடமும் வாசகர்களிடமும் மன்னிப்புக் கோருகின்றோம். ஆ-ர்

TO LEARN FIRST AID & CPR IN ENGLISH AND TAMIL

- Standard First Aid & CPR Level "C" - 2 Days Program
- Emergency First Aid & CPR Level "A" - 1 Day Program
- CPR Level "A" - 4 Hours Program (Adult)
- CPR Level "C" - 8 Hours Program (Adult, Child, Infant)
- CPR Level "C" - 4 Hours Program - Renewal (Adult, Child, Infant)

தமிழிலும் ஆங்கிலத்திலும் முதலுதவி பயிற்சி

Dr. Kandiah Senthilathan

Registered Medical Officer (SLMC), Acupuncturist (MAcF), First Aid & CPR Instructor (Certified in Canada)

647-801-9252, 416-502-9252

பயிற்சி முடிவில்
சான்றிதழ் வழங்கப்படும்

ஆறு மாணவர்களுக்கு
மேல் சேருமிடத்தில்,
உங்கள் இடத்திற்கு வந்து
கற்பிக்கப்படும்.

Buy & Sell Residential and Commercial Properties



Raj. A. Rasaratnam
B. Com.

Sales Representative

416-726-8055
argaccounttax@rogers.com



HomeLife/ GTA Realty Inc.
Real Estate Brokerage*

1711 McCowan Rd., Suite #206,
Scarborough, ON. M1S 3Y3

Bus: (416) 321-6969

Fax: (416) 321-6963

*Independently own and operated

\$265,000



Brimley & Ellesmere

Bedrooms: 2. Type: Condo Apartment.
Details: Close to Scarborough Town Centre,
TTC, GO & Hospital. Ensuite laundry & 2
parking spaces.

\$285,000



McCowan & 401

Bedrooms: 2. Type: Condo Apartment.
Details: Close to Scarborough Town Centre,
TTC, Civic Centre & other facilities. Corner
Unit and Master bedroom with ensuite bath.

\$324,900



Markham & Lawrence

Bedrooms: 3+2. Type: Townhouse
Details: Close to schools, TTC and parks.
Granite countertops & Ceramic floors in
Kitchen, & 10x8ft Storage shed in back yard.

\$329,900



Markham & Brimorton

Bedrooms: 3+3. Type: Detached Bungalow.
Details: Close to School, TTC and the park.
Well maintained, hardwood floors in dining
and living rooms.

\$524,900



Markham & 14th Ave.

Bedrooms: 4. Type: Detached.
Details: Close to schools, parks, golf, hwy 407
& 48. Water sprinkler system, fenced w/ cedar
trees, and interlock driveway & pathways.

\$549,000



14th Ave. & 9th Line

Bedrooms: 5. Type: Detached.
Details: Box Grove neighbourhood, close to
schools, parks & shopping. Exterior pot lights,
oak stairs & high ceilings.

Mortgage arrangement, Business incorporation
and corporate tax preparation

(416) 726-8055

எமக்கென்று ஒரு தனிக்குழல்

சொந்த இல்லத்திற்கு தேவையான அடமானத்தை சுலபமாகப்
பெறுவதற்கு பலவருட அனுபவம் பெற்ற முகாமையாளர்களை
நாடுங்கள்

**TWO PROFESSIONAL MORTGAGE SPECIALISTS
UNDER ONE ROOF WITH RATES YOU CAN'T BEAT**

MAILVAGANAM (MIKE) AHILAN

Senior Accounts Manager
Residential Mortgages
(2006 Platinum Award winner)

416-220-1184

VINCE SINNADURAI

Senior Accounts Manager
Residential Mortgages
(2006 Platinum Award winner)

416-917-9462

416.438.1688

Fax: 416 438 1612

1421 Kennedy Rd,
Scarborough, ON. M1P 2L6



“வீடு” வினாவும் விடையும்

இனிய நத்தார் மற்றும் புதுவருட / பொங்கல் வாழ்த்துக்களுடன் வீடு வாசகர்களை சந்திப்பதில் மகிழ்ச்சி. மலர்ந்த இப்புத்தாண்டு உங்களுக்கு மன அமைதியையும், ஆனந்தத்தையும், புத்துணர்ச்சியையும் கொடுக்க இறையருள் வேண்டி தொடர்கிறேன்.

கடந்த வருடம் வீட்டு சந்தையில் ஏற்பட்ட குறுகிய கால ஏற்ற இறக்கங்கள் வாடிக்கையாளர்களை சற்று சிந்திக்க வைத்தது. இருப்பினும் அண்டை நாட்டுடன் ஒப்பிட்டுப்போது, நாம் எதிர்பார்த்த திருப்பங்கள் நிகழவில்லை. கனடிய பொருளாதாரம் அதற்கு இடம் கொடுக்கவில்லை எனலாம். பல அறிக்கைகளின் சாரம்சத்தின்படி, தொடர்ந்து ஆண்டு 2011 மத்திய பகுதிவரை வட்டி விகிதம் குறைந்து காணப்படும், எமது வீட்டுப் பரிமாறுதல்களும் சீராகவே காணப்படும் என்பதும் ஓர் கருத்து. சரி நேயர்களே இந்த இதழுக்காக கிடைக்கப்பெற்ற கேள்விகளை ஆராய்வோம்.

நான் வங்கிக் கடன் பெறுவதற்கு தகுதியானவரா என்பதனை அறிந்து கொள்வதற்கு என்ன வழி?

மேரி.க, Scarborough.

கடன் வழங்கும் நிறுவனங்கள் உங்கள் தகைமையை பல வழிகளில் ஆராய்ந்து பின்னர் அதன் பிரகாரம் முடிவுகளை மேற்கொள்வர். அதில் முக்கியமான சில அம்சங்களாக உங்களது வருமானம், சொத்துக்கள், credit history போன்றவற்றைக் குறிப்பிடலாம். வருமானம் எனும்போது நீங்கள் நிரந்தரமாக தொழில் புரிவாரா, அவ்வாறியின் எவ்வளவு காலம், உங்கள் தொழில் தகைமை போன்றவையும் சொத்து எனும்போது நீங்கள் வீடுகள், RRSP, வாகனம் மற்றும் சேமிப்புத் திறன் போன்றவையும் கணக்கிடப்படும். அடுத்து முக்கிய அங்கம் வகிப்பது Credit Report.

உங்கள் தனிப்பட்ட நன்மதிப்பு, உங்கள் இருப்புப் பணத்தின் கணக்கு உங்கள் கணக்கில் வரவு வைக்கப்பட்டுள்ள பணம் சம்பந்தமான பொது நிறுவனங்களின் ஆவணங்கள் போன்ற தகவல்கள் அடங்கிய ஓர் விபரமான அறிக்கையை Credit Bureau உருவாக்குகின்றன. உதாரணமாக நீங்கள் உங்கள் Billsகளுக்கு வேண்டிய தொகையை உரிய காலத்தில் கொடுத்துவிட்டாலோ, அல்லது நீங்கள் வாங்கிய கடனை சரியான நேரத்தில் அடைத்துவிட்டாலோ. இந்நிறுவனம் உங்களை ஒரு நல்ல நிலையில் தரப்படுத்தும். ஆகையால் உங்கள் கடன் தகைமை அதிகரிக்கும். உங்களது Credit Reportஇனை பெற்று அறியும் உரிமை உங்களுக்கு உண்டு அதில் உங்கள் கடன் பெறும் மதிப்பு உள்ளிட்ட விடயங்கள் அடங்கியிருக்கும். அது சம்பந்தமான Credit Bureauகளில் ஒன்றினை தொடர்பு கொண்டு உங்களது அறிக்கையினை கட்டணம் எதுவுமின்றி தபால் மூலமோ அன்றி சிறு கட்டணத்துடன் ONLINE மூலமோ பெறமுடியும். அவ் அறிக்கையினை கவனமாக பரிசோதனை செய்யுங்கள். உங்கள் கடன்கள் தொடர்பாக அந்த அறிக்கையில் ஏதாவது தவறுகளோ அல்லது பிழைகளோ இருந்தால், அதை தயாரித்த நிறுவனத்திற்கு உங்கள் ஆவணங்களை திருத்தும்படி கூறி உடனே தெரிவிப்புகள்.

மேற்கூறிய விபரங்கள் உங்களுக்கு சாதக-

மானதாக காணப்படும் நீங்கள் கடன் பெறுவதற்கு தகுதியானவராக கணிப்பிடப்படுகின்றீர்கள். மாறாக மேற்கூறிய தகைமைகளின் ஏற்ற இறக்கங்கள் உங்களுக்கு வழங்கப்படும் கடன் தொகையின் அளவை கட்டுப்படுத்தும்.

வீடு வாங்குவதற்கு முன்னர் நான் தயார் செய்ய வேண்டிய அல்லது வீடு சம்பந்தமாக அறிந்திருக்க வேண்டிய தகவல்கள் யாது?

பரன்.வி, Toronto.

இவ்விடயம் சம்பந்தமாக கடந்த இதழ்களிலும் பார்த்திருந்தோம். இருப்பினும், இது ஓர் அடிப்படை என்பதனால் கீழே காணும் தகவல்களை அறிந்து கொள்ளுங்கள்.

- வீட்டின் அளவு (Sq. Ft.)
- படுக்கை/குளியல் அறைகளின் எண்ணிக்கை.
- வீட்டிற்கு முன்பகுதி/பின்பகுதியில் காணப்படும் நிலம்.
- உங்கள் தகுதிக்கு ஏற்றவிலை.
- சூடேற்றிகள்/குளிர்சாதனிகள் தரம்/வயது/வினைத்திறன்.
- கூரையின் எஞ்சிய ஆயுள்.
- சுற்றுலாட்டாரம் சமூகம், சேவைகள்.
- போக்குவரத்து வசதிகள், நெடுஞ்சாலைகள் உள்ளிட்டவியரம்.
- பாடசாலை/மருத்துவமனை/கடைகள்/பொழுதுபோக்கு பகுதிகள்.
- வீட்டு வரியின் அளவுகள் மற்றும் சுற்றுப்புற வீடுகளின் வயது எல்லை.
- நடைமுறையில்/பிற்காலத்தில் உள்ள அபிவிருத்தித் திட்டங்கள்.
- வீட்டின் விலை அதிகரிப்பு தங்கியுள்ள காரணிகளின் நேர்/மறை காரணங்கள்.

போன்ற தரவுகளை வீடு விற்பனை முகவர்கள் மூலம் அறிந்த பின் உங்கள் முடிவுகளை மேற்கொள்ளலாம்.

Home Inspection - இப் பரிசோதனையின் அத்தியாவசியம் என்ன? இப்பரிசோதனையை ஏன் நானே செய்யக்கூடாது? நான் ஏற்கனவே வீடு உரிமையாளராக பல அனுபவங்களை பெற்றிருக்கின்றேன்.

தேவன்.ப, Brampton.

ஒரு மிக அனுபவம் நிறைந்த வீட்டு உடமைக்காரர் கூட, ஒரு நுட்பம் நிறைந்த வீட்டு ஆய்வாளரின் (Inspection) திறமை மற்றும் அறிவை பெற்றிருக்க மாட்டார். ஒரு வீட்டை கட்டுதல், சரியாக நிறுவுதல், பராமரித்தல் மற்றும் பாதுகாத்தல் முதலிய அடிப்படை விடயங்களை ஒரு வீட்டு பரிசோதகர் நன்கு அறிந்திருப்பார். வீட்டின் திட்டங்களும் அமைப்புக்களும் ஒன்றுடன் ஒன்று இணக்கமாக இருக்க வேண்டும் என்பது பற்றியும் அப்படி இல்லை என்றால் அது ஏன் என்றும் அவருக்கு தெரிந்திருக்கும். எல்லாவற்றிற்கும் மேலாக ஒரு வீட்டை வாங்கும் போது அனேகமான வாடிக்கையாளர்கள் தீவிர உணர்ச்சியில்லாமல் தங்கள் குறிக்கோளை முழுமையாக நிறைவேற்றுவதே பெரிது என்று கருதி முடிவு செய்ய மிகவும் சிரமப்படுகிறார்கள். இதனால்

அவர்கள் எடுக்கும் முடிவு அவர்களுக்கு பயனற்று போய்விடுகிறது. வீட்டு பரிசோதனையை பொறுத்தவரை, ஒரு பாரபட்சமற்ற தொழில் வல்லுனரின் கருத்து கேட்டு நடப்பது தான் மிகச் சரியான அணுகுமுறையாக அமையும்.

இதன் அவசியம் என்ன என்று பார்த்தால், ஒரு வீட்டினை வாங்குவது என்பது மிகப்பெரும் முதலீடு. எதிர்பாராத வேதனைகளையும் மற்றும் கஷ்டங்களையும் தவிர்ப்பதற்கு புதிதாக நிர்மானித்ததோ அன்றி மீள் விற்பனை வீட்டினையோ வாங்குமுன் பல விடயங்களை நன்கு தெரிந்துகொள்ள வேண்டும். வீட்டுப் பரிசோதனையில் அதில் தீர்க்கப்பட வேண்டிய பெரிய பழுதுகளையும் மற்றும் கட்டட கட்டு-



மானத்திலுள்ள தவறுகளையும் சரியாக அடையாளம் காணவேண்டியது மிக அவசியம். இதில் பராமரிப்பு பணிகளும் முக்கிய அம்சம் வகிக்கின்றது. இதன் மூலம் வீடு சம்பந்தமாக நீங்கள் தன்னம்பிக்கையுடன் சரியான முடிவுகளை எடுக்க முடியும்.

தேர்ச்சி பெற்ற ஆய்வாளர்களின் கருத்துக்களை உள்வாங்கி முடிவுகளை மேற்கொள்வதன் மூலம் இறுதியில் ஏற்படும் பெரும் செலவுகளை கட்டுப்படுத்தலாம்.

வீடு சுத்தமாக வைத்திருப்பது என்பது ஒரு கலை. நான் அதிகம் முயன்றும் எனது வீடு நான் எதிர்பார்க்கும் அளவுக்கு இல்லை. இதற்கு காரணம் எனது குழந்தைகள் மட்டுமல்ல, நாங்கள் ஆறப்போடும் காரியங்களும் தான். அது பற்றிய உங்கள் கருத்து என்ன?

மைவிழி.ரா, Richmond Hill.

வீட்டுக்குரிய சுத்தம் செய்யும் வேலைகளில் ஈடுபடுவது சம்பந்தமாக பலதரப்பட்ட கருத்துக்களை நான் கேள்விப்பட்டிருக்கிறேன். உங்கள் வீட்டிலுள்ள அனைத்து அறைகளையும் ஒழுங்குபடுத்த ஏதாவது ஒரு நாள் ஒதுக்குங்கள். அந்த நாளில் முழு முயற்சியில் செயலில் இறங்கி அனைத்து சுத்தம் செய்யும் வேலைகளையும் செய்து முடிப்புகள் என்று சில வல்லுனர்கள் குறிப்பிடுகின்றனர். மற்றம்



கருணா கோபாலபிள்ளை - வீடு விற்பனை முகவர் -

சில வல்லுனர்கள் வாரந்தோறும் வீட்டுக்குரிய ஒவ்வொரு பகுதிக்கும் ஒரு குறிப்பிட்ட நாளை தேர்ந்தெடுக்க வேண்டும் என்று பரிந்துரை செய்கின்றனர். உதாரணமாக திங்கள் கிழமை கட்டில் விரிப்புகள், செவ்வாய் குளியலறைகள் போன்றவை. என்னைப் பொறுத்தவரை நானும் வேலைகளை தள்ளிப்போடுவன் என்பதால், எனக்குப் பிடித்தது ஒரு நாள் முழு வேலை செயல்முறை தான். இன்றைய வேலைகளை ஒத்திப்போடுவது எளிது. ஆனால் அவற்றை நாளைய வேலைகளுடன் நான் சிரமப்பட்டு முடித்துவிடுவேன். உங்கள் உங்களுக்கு ஏற்றமுறையில் தெரிந்தெடுப்பதுதான் சிறந்தது.

வீடு சுத்தம் என்று வரும்போது, நான் என்றோ ஒரு நாள் வாசித்த “சுத்தம் செய்யும் வேலைக்கு உதவும் ஆச்சரியமான தகவல்கள்” என்பதன் பொருளாக்கம் உங்களுக்கும் உதவும் என்பதனால் கீழே தருகின்றேன்.

உங்கள் கழிவறை இருக்கையில் இருப்பதை விட அதிக அளவு கிருமிகள் சமையலறை Sinkஇல் இருக்கும் என்பதால், கழிவறையைத் தேய்த்து கழுவுவதால் மட்டும் சுத்தமாகாது. அதனால் முதலில் சமையலறை counter top, Sink போன்றவற்றை சுத்தம் செய்து கிருமி கொல்லிகளை Spray செய்யுங்கள். சிறிது நேரம் கழித்து அதிலுள்ள அனேக கிருமிகள் கொல்லப்பட்டபின் ஆழமாக பதிந்த கிருமிகள் இடம்பெயர்ந்து மேலே வர ஆரம்பித்திருக்கும். நன்கு கழுவி துடைப்பதன் மூலம் அவற்றையும் அகற்றலாம். தூரிகை கொண்டு ஓரங்களை சுத்தம் செய்வதன் மூலம், நாற்றங்கள் நிறைந்த பழைய தேக்கங்கள் யாவும் அகற்றப்படும்.

நீண்ட காலமாக உள்ள ஒரு கறையை எளிதாக அகற்றுவதற்கு Club Soda ஓர் நல்ல நிவாரணி என்று உங்களுக்கு தெரியுமா? Club Sodaவை நன்றாக குலுக்கி அதனை கறைபடிந்த இடத்தில் தெளியுங்கள். அடுத்து தூரிகைகொண்டு தேய்த்து துடையுங்கள்.

வீட்டு வேலைகளை பொறுத்தவரையில், குளியலறையை சுத்தம் செய்வதைவிட மாடிப் படிக்களை பெருக்கி சுத்தம் செய்வதுதான் மிகவும் பிடித்தமில்லாத வேலையாக இருக்கும் வெளியில் உள்ள மாடிப்படிக்களை நீங்கள் நன்கு சுத்தம் செய்தாலே போதும். வீட்டின் வெளியே உள்ள இடங்களில் அழுக்கு சேராது என்பதால் நீங்கள் அவற்றை பலமணி நேரம் சிரமப்பட்டு சுத்தம். செய்யவேண்டியதில்லை ஒரு வளைந்த கைபிடி உள்ள Brushஐ யன்படுத்தி வேலையை சுலபமாக செய்யலாம்.

நன்றி வாசகர்களே இனிதே மலர்ந்த இப்புத்தாண்டு உங்களுக்கு சுபீட்சத்தினை கொடுக்கும் என்று வாழ்த்தி மீண்டும் தரமான ஆக்கங்களுடன் தொடரும் இதழ்களில் தொடருவோம்.

karunagopalapillai@thaiveedu.com

web: www.lookhome.ca

To get the key for the future...

Karuna Gopalapillai

Broker

Dir: **416.830.8520**

ReMax Vision Realty Inc., Brokerage

Each office independently owned and operated

2210 Markham Rd., Unit 1, Toronto, ON M1B 5V6
Bus: 416.321.2228 Fax: 416.321.0002

e-mail: karuna@lookhome.ca

Buy / Sell Properties Call Kirew

McCowan & Steeles  4+2 Bedrooms, 4 Washrooms \$444,900	Markham & 16th  4 Bedrooms, 3 Washrooms \$439,900	9th & 16th  3 Bedrooms, 3 Washrooms \$459,900	9th & 14th  4+3 Bedrooms, 4 Washrooms \$528,900	9th & 16th  5 Bedrooms, 3 Washrooms \$375,900	Morningside & Satines  3+1 Bedrooms, 4 Washrooms \$379,900
Morningside & Sheppard  3+1 Bedrooms, 2 Washrooms \$249,900	Neilson & McLevin  3+1 Bedrooms, 2 Washrooms \$253,000	Morningside & Cornation  3+1 Bedrooms, 3 Washrooms \$319,200	Markham & McLevin  3+2 Bedrooms, 4 Washrooms \$339,900	Mavis & Hwy 40  4+1 Bedrooms, 4 Washrooms \$529,000	



HomeLife Today Realty Ltd. Brokerage*

Phone : 416-298-3200

Cell : 416-903-4663

31 Progress Ave. Suite 210,
 Toronto, ON M1P 4S6

*Independently Owned and Operated, REALTOR

Kirew Kanagasabai

Broker of Record

Kirewk@yahoo.com



Nada.G.Nadarajah B.V.Sc
 Sales Representative

Buying or Selling Homes

Selling Commission , As Low As 1%

Call **Nada**

Cell: 416 - 616 - 8751

Bus: 416 - 293 - 5093



HomeLife Landmark
 Realty Inc. Brokerage

Award Winner Since 1996
 Over 14 Years of Experience

Happy Holidays!



\$195,000

New Listing

Keele/Grandravine

Condo Townhouse
 3+1 Bedrooms - 3 Washrooms
 Finished Basement



\$224,000

New Listing

Markham/Nashdene

Multi-Level Industrial Unit
 Lower Maintenance
 Approx. 1440 Sq. Ft



\$153,900

New Listing

McClevin/Neilson

Condo. Apartment
 2 Bedroom, 2 Washroom
 Approx. 1000 Sq. Ft



\$79,000

New Listing

Markham/Tapscott

Industrial Condo. Unit
 Approx. 800 Sq. Ft
 Well-Maintained Complex

கன்னித் தமிழ் கனிந்து கணினித் தமிழாகி...

பழமையும் செழுமையும் நிறைந்தாலேயே நம் தமிழ்மொழி செம்மொழியாக அறிவிக்கப்பட்டுள்ளது. மொழியின் தொன்மை மற்றும் அதன் இலக்கியச் சிறப்புக்களால் நம் தமிழ் செம்மொழியாகியது. இச்செம்மொழிப் படைப்புக்கள் அனைத்தினையும் பாதுகாக்க வேண்டிய கட்டாயத்தில் நாம் உள்ளோம். வளர்ந்துவரும் டிஜிட்டல் உலகின் தகவல் தொழில்நுட்பத்தில் வருங்கால சந்ததிகள் இந்த டிஜிட்டல் படைப்புகளில் தமிழையும் பயன்படுத்திட வேண்டும்.

கணினிக்குள் யுனிக்கோடாக (Unicode) புகுந்து நவீன தொழில் நுட்பத்தில் எங்கும், எப்போதும், எதிலும் பயன்படுத்தக் கூடிய விதத்தில் தமிழ் மொழி இருக்கிறது. இதை நம் மக்களுக்கு எடுத்துக்கூறி பரவலான பயன்பாட்டில் ஈடுபடுத்த வேண்டும். இதன் மூலம் தமிழை இடைமுகமாக (Interface) நவீன சாதனங்களிலும் ஈடுபடுத்த முடியும். தமிழ் மொழியின் வளர்சிக்கும் தொடர்ச்சிக்கும் இது உரம்சேர்க்கும்

கணினிக்கான மொழிச்சிக்கலும் அதற்கான யுனிக்கோட் தீர்வும்

யுனிக்கோட் என்றால் என்ன?
சுருக்கமாகச் சொல்வதானால் பாவனையில் இருக்கக் கூடிய பிரதான மொழிகளின் எழுத்து வடிவங்கள் அனைத்துக்கும்; ஒவ்வொரு எழுத்திற்கும் ஒவ்வொரு இலக்கம் வழங்கப்பட்டுள்ளது. ஒரு மொழியில் ஒரு எழுத்திற்கு வழங்கப்பட்ட எண் இன்னொரு மொழிக்கு வழங்கப்பட மாட்டாது. தமிழ் மொழிக்கு (0B80 – 0BEF (hex) 2944 – 3071. இடைப்பட்ட யுனிக்கோட் குறி வழங்கப்பட்டுள்ளது. இது போன்று வெவ்வேறு மொழிகளுக்கும் வெவ்வேறு இலக்கங்கள் வழங்கப்பட்டுள்ளது.

தமிழுக்கு ஏன் இந்த யுனிக்கோட்

உலகின் வர்த்தகத் தொடர்பு மொழியாக ஆங்கிலம் இருக்கின்ற போதும் பல்வேறு பிராந்திய மொழிகள் இன்னும் செழுமையாகவும் பரவலாகவும் பாவனையில் உள்ளன. அவற்றிற்கு தனித்துவமான எழுத்து வடிவங்களும் உள்ளன. ஆங்கிலத்தைப் பிரதான மொழியாகக் கொண்டிருக்கின்ற கணினிகளில் எப்படித் தமிழை உட்புகுத்துவது. ஆங்கிலத்தைப் பாவனை மொழியாகக் கொள்ளாதவர்கள் எப்படிக்கணினியைத் தத்தம் மொழிகளில் இயங்கச் செய்வது என்பது பற்றி மொழி ஆர்வலர்களும் கணினித்துறை விற்பன்னர்களும் (Microsoft, IBM, HP, Intel, Oracle, Yahoo, Sun Microsystems) இந்தியா பாகிஸ்தான் போன்ற நாடுகளுடன் பல்கலைக் கழகங்களும் சேர்ந்து Unicode consortium (www.unicode.org) என்பதனை உருவாக்கினார்கள். கணினியில் உள்ள மொழிச்சிக்கல்களைத் தீர்ப்பதற்கான காத்திரமான நடவடிக்கைகளைச் செய்து வருகிறார்கள். எங்கும் எப்போதும் எதிலும் பாவிக்கக் கூடிய கணினி மொழி வடிவமே யுனிக்கோட் ஆகும். தமிழுக்கெனத் தனியாக யுனிக்கோட் கிடையாது. ஆனால் மற்ற மொழிகளைப் போல் தமிழுக்கும் யுனிக்கோட் அட்டவணையில் தனியான இடமுண்டு. சர்வதேச அங்கீகாரத்துடன் வளரும் யுனிக்கோட்டுடன் தமிழ் கணினித்துறையும் வளரும் வளம் பெறும்.

- யுனிக்கோட் ஆற்றலினால், Win XP/2K / windows 7 உபயோகிப்பாளர், தங்கள் மின் அஞ்சலை font என அழைக்கப்படும் எழுத்துரு ஏதும் பதியாமலேயே பார்க்கலாம்.
- தமிழில் Find/Replace - நேரடியாக Word, Excel etc. செயலிகளில் - சரளமாகச் செய்யலாம்
- தமிழில் 'வரிசைப்படுத்துதல்' - Excel, Access போன்ற செயலிகளில் - எளிதாய்ச் செய்யலாம்.
- கோப்புகளின் (file) பெயர்களுையே தமிழில் வைத்துக் கொள்ளலாம்

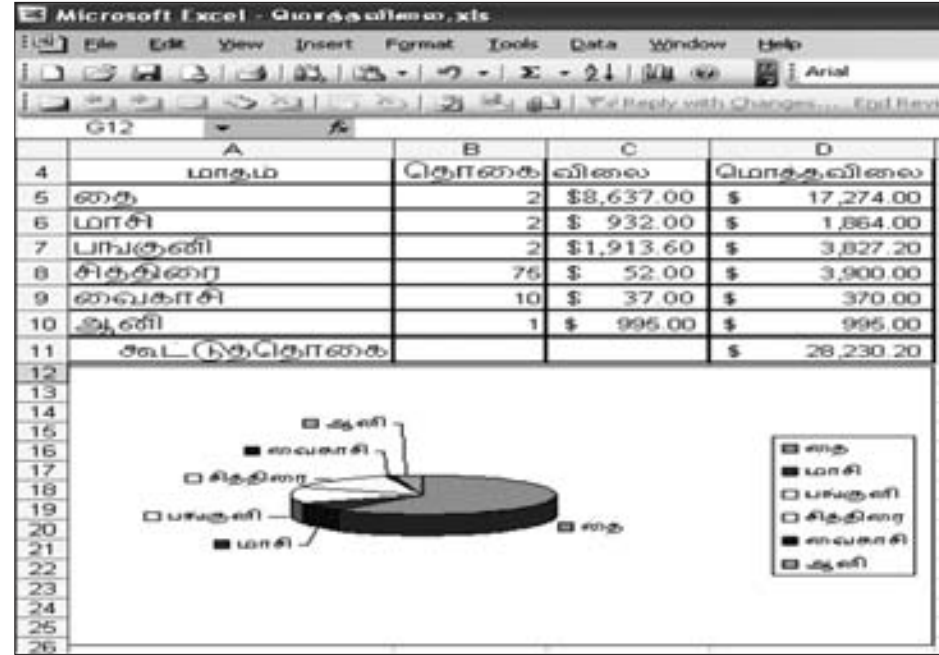
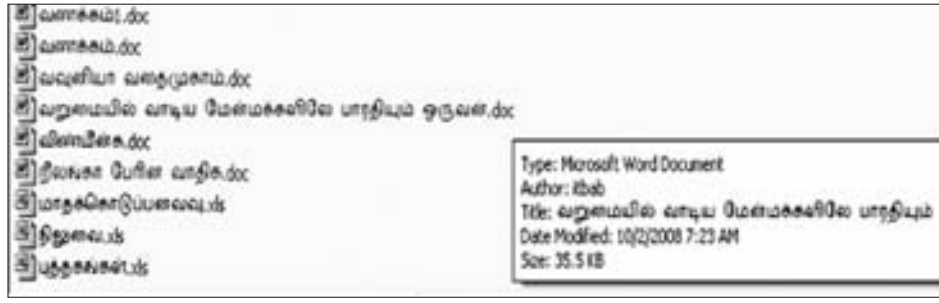

யுனிக்கோட்டினை எவ்வாறு பாவிப்பது?

முதலில் கணினிகளில் தமிழினை நேரடியாக பாவிப்பதற்கு கணினிகளை ஏற்புடையதாக்க வேண்டும். Windows XP, Windows 7 போன்ற எந்த இயங்கு தளமாயினும் அதற்கு பின்வரும் செயல்முறைகளைக் கையாள வேண்டும். ஆனால் XPஆயின் இப்படிமுறைகளைச் செய்ய ஆரம்பிக்கும் போது உங்கள் XP installation CDஇனையும் தயாராக வைத்துக் கொள்ள வேண்டும். Windows 7 ஆயின் அதற்குரிய installation CD இல்லாமலேயே பாவித்துக் கொள்ளலாம்.

- Click Start - Control Panel.
- Click Date, Time, Language, and Regional Options.
- Now, click Regional and language Options.
- In the Supplemental Language support, Check the "Install files for Complex Script and right to left languages (including Thai)", and then click Apply.
- இவ்வாறு செய்யும் போது Win XP installation CDஇனை நீங்கள் உங்கள் CD-ROM driveஇனுள் போட்டிராவிடின் CDயினைப் போடும்படி ஒரு அறிவுறுத்தல் உங்களுக்கு கிடைக்கும். CDயினைப் போட்டு OKயினை அழுத்தவும். அதன்பின்னர் உங்கள் கணினி restart பண்ணி திரும்ப ஆரம்பிக்கும். இதன்பின் உங்கள் கணினியானது யுனிக்கோட்டினை பாவிக்க தயாரானதாகிவிடும். இதன் பின்னர் www.minvayal2.tk என்னும் இணையத்தளத்தில் e-kalappai என்னும் மென்பொருளினை தரவிறக்கம் செய்து உங்கள் கணினியில் நிறுவியவுடன் கணினியின் taskbarல் K என்னும் ஆங்கில எழுத்து வரும். இதனை நீங்கள் அழுத்தினால் இதில் யுனிக்கோட் தமிழ் என்னும் தெரிவு வரும். இதனை நீங்கள் தெரிவு செய்து கொண்டு பக்கத்தில் மொழிக்கு இருக்கும்

அடையாளமான ENஇனை அழுத்தினால் அதில் தமிழ் ஆங்கிலம் இரண்டும் இருக்கும். இதில் தமிழை தெரிவு செய்தல் வேண்டும்.

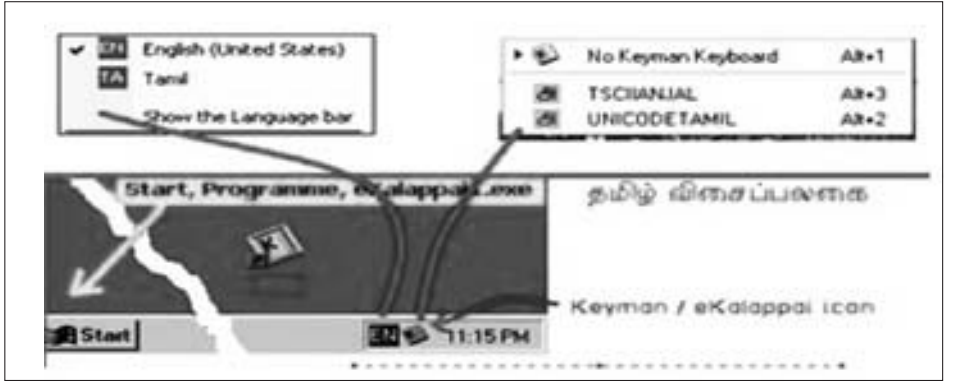

இவற்றை மாற்றியபின்னர் நீங்கள் தட்டச்சு செய்து கொள்ளலாம் தட்டச்சு செய்யும்-



பொன் பாலராஜன்

எனக்குத் தமிழ் தட்டச்சு செய்யத்தெரியாதே என்ற குறையின்றி, அனைவரும் தமிழினைப் பாவித்துக்கொள்ள யுனிக்கோட் உதவுகின்றது.

Windows 7இல் தமிழில் தட்டச்சு செய்வது எப்படி?

Windows 7இல் தமிழில் தட்டச்சு செய்வது என்பது மிகவும் சுலபமானதாகிவிட்டது. இதற்கு

செய்யவேண்டியது ஒன்றுதான். Tamil Indic Input 2 என்ற இலவச மென்பொருள் ஒன்று

உயிரெழுத்துக்கள்	மெய் எழுத்துக்கள்	உயிரமெய் எழுத்துக்கள்
1 அ	1 க	க = (க+அ) = ka,
2 ஆ	2 க்	கா = (க+ஆ) = ka அல்லது ka,
3 இ	3 ச	கி = (க+இ) = ki,
4 ஈ	4 ச்	கி = (க+ஈ) = ki அல்லது ki,
5 உ	5 ட	கு = (க+உ) = ku
6 ஊ	6 ண	கூ = (க+ஊ) = ku அல்லது ku,
7 எ	7 த	கெ = (க+எ) = ke,
8 ஏ	8 த்	கே = (க+ஏ) = ke அல்லது kee,
9 ஐ	9 ப	கை = (க+ஐ) = kai,
10 ஒ	10 ம்	கொ = (க+ஒ) = ko,
11 ஓ	11 ய்	கோ = (க+ஓ) = ko அல்லது ko,
12 ஔ	12 ர்	கொ = (க+ஔ) = kau
13 ல	13 ல்	உதாரணங்கள்
14 வ	14 வ்	தமிழ் thambi
15 ழ	15 ழ்	தங்கை thangkai
16 ள	16 ள்	வணக்கம் vaNakkam
17 ற்	17 ற்	நன்றி nanni
18 ன்	18 ன்	www.minvayal.tk

போது தமிழ்க்கிளத்தில் நீங்கள் தட்டச்சு செய்யும் சொற்கள் தமிழில் திரையில் கிடைக்கும்.

உண்டு. இதனை www.minvayal3.tk என்னும் இணையத்தளத்திலிருந்து தரவிறக்கம் செய்து

24ம் பக்கம் பார்க்க...

கணினி பற்றிய பல்வேறு விடயங்கள் அறிவதற்கு!

பார்வையிடுங்கள்!!

www.minvayal.tk

அழகிய பூஞ்செடிகள்

அலரிப்பூ (*Nerium oleander*)

அறிமுகம் :

அலரி அப்போசைனேசி (Apocynaceae) குடும்பத்தைச் சேர்ந்தது. வர்க்கம் நீரியம், இனம் ஒலியண்டர். இச்செடி எப்பொழுதும் பச்சைநிறமாகவே இருக்கும். சுமாரான உயரத்தில், ஒரு செடியாக வளரக்கூடியது. நாம் கவனமெடுக்காவிடின் கிளைகள்விட்டு சிறிய மரமாக வளர்ந்துவிடும்.

இது மொரக்கோ, போற்றுக்கல் போன்ற நாடுகளின் ஆர்ப்ப உற்பத்தியாக, விசாலமாக வளர்ந்த செடியாகும். பின்னர் ஏனைய நாடுகளிலும் அழகான பூக்களுக்காக பூங்கா-விலும், தோட்டங்களிலும் வீதியோரங்களிலும் வளர்க்கப்படுகின்றன. இலங்கை, இந்தியா, மலேசியா, சிங்கப்பூர், மெக்சிகோ, கியூபா, அவுஸ்திரேலியா, ஆபிரிக்கா போன்ற வெப்ப மண்டல நாடுகளில் வீடுகளின் கரையோரங்களில் நன்கு வளர்க்கப்படுகின்றன.

செடியின் தோற்றம்:

இலைகள் நெருக்கமாகவும் தடிப்பானவையாகவும் இருக்கும். பச்சைநிறமாக எப்பொழுதும் காட்சியளிக்கும். செடியானது வெப்பத்தினை பெருமளவில் தாங்கக்கூடியது. பல நாட்களுக்கும் வெப்பத்தைச் சமாளிக்கும். வேர்கள் அடர்த்தியானவை, பலமானவை. எனவே இச்செடிகளை கட்டிடங்களுக்கு அருகே நடுவதைத் தவிர்த்துக் கொள்ள வேண்டும். இச்செடிகளை ஒரு மறைவுக்காகவோ அல்லது எல்லைகளைக் காட்டும் நிரைகளாகவோ நடுவார்கள். செடிகளின் எல்லாப்பகுதிகளும் நச்சுத் தன்மை வாய்ந்தவை. எனவே, சிறு பிள்ளைகள், செடிகளின் அருகே விளையாடும்போது ஏதாவது பகுதிகளைக் கடிக்கவோ, சப்பவோ, விழுங்கவோ பார்ப்பார்கள். இந்நிலையை நிதானமாக அவதானிக்க வேண்டும்.

அழகிய பூக்கள்:

அலரி, வெப்ப காலங்களில் கவர்ச்சிகரமான கொத்துக்களாலான பூக்களைத் தருவதால் எல்லோரும் இதனை விரும்பி நடுவதை அவதானிக்கலாம். ஒவ்வொரு கிளைகளின் நுனிகளிலும் காணப்படும் பூக்கள், வெள்ளை, இளஞ்சிவப்பு, சிவப்பு, மஞ்சள் நிறங்களில்,

வட்டமான குழாய்ருவான மையப்பகுதியிலிருந்து ஐந்து தனிப்பட்ட இதழ்களைக் கொண்டு காணப்படும். பூக்கள் நல்ல எடுப்பாகவும் அழகாகவும் காட்சியளிப்பவை. கோவில் பூந்தோட்டங்களில் கூடுதலாகப் பூக்களுக்காக இதனை வளர்ப்பார்கள். பூக்கள் மாலை கட்டுவதற்குப் பயன்படுத்தப்படும். காய்கள் நீளமான உறைகளால் மூடப்பட்டிருக்கும்.

சாடிகளிலும் வளர்க்கலாம்:

போதிய பசளை தேவையில்லை. இலேசாக



வளர்க்கக்கூடியவை. துரிதமான வளர்ச்சியின் போது நீர் ஒழுங்காக விடவேண்டும். குளிரான கால நிலைகளிலும் உட்புறத் தாவரமாக சாடிகளில் வைத்து வளர்க்கக்கூடிய செடியாகும். இப்போது பசளைபற்றிக் கவனிக்க வேண்டும். மணற்பாங்கான பசளையும் உக்கிய இலைகளும் சேர்க்கவேண்டும். உட்புறமாக வளர்க்கும்போது, யன்னல் பக்கம்

வீட்டுத் தோட்டம் - 23

போதிய சூரியவொளி வரக் கூடியதாக பார்த்துக்கொள்ளவேண்டும். பின்னர் வெப்ப காலங்களில் வெளிப்புறமாக எடுத்து வைக்கக் கூடியதாயிருக்கும். கூடுதலாகக் கிளைகள் காணப்படின், கத்தரித்தல் செய்ய வேண்டும். கத்தரித்தல், இலையுதிர் ஆரம்ப காலத்தில் துளிர் வைக்கும்போது செய்ய வேண்டும். அப்போது பசளை கட்டாயமாகப் இடப்பட வேண்டும். வெட்டுத்தடிகள் மூலம் இலேசாக



செல்லையா
சந்திரசேகரி

மருத்துவ உபயோகம்:

நச்சுவாய்ந்தவை என்ற போதிலும், இலைகளும், பூக்களும் இதயரொணிக்காக பாவிக்கப்படும். இலைகளின் கூட்டுக் கலவை



செடியை உண்டாக்கலாம். தடிப்பான கிளையை அடியிலுள்ள இலைகளை அகற்றிய பின்னர், தெளிவான வெட்டாக வெட்டி, நீர் விட்ட ஒரு போத்தலுள் வைத்து சூரியஒளி கிடைக்கும் இடத்தில் வைக்கவும். சில வாரங்களில் வேர்கள் வைத்துவிடும். பின்னர் இதனை வேறு சாடியில் எடுத்துப் பதிக்கலாம்.

வீக்கம், குஷ்டம் போன்றவற்றிற்கு பயன்படும். செடியானது எலிக்கு நஞ்சாகின்றது. பகுதிகள் எல்லாம் கிருமிகள், பூச்சி கொல்லிகளாகப் பயன்படும். இலைகளிலிருந்து வரும் பாலிலிருந்து ஒருவித இரப்பர் செய்கின்றனர்.

sekari.s@thaiivedu.com



Family: Malvaceae

பூவரசு

(Botanical name: *Thespesia populnea*; Eng. Name: Portia Tree)

பூவரசு, உலகரீதியாக வெப்ப, கீழ்த்தரவெப்ப மண்டலங்களில் காணப்படும் மரம். மிகவும் வசீகரமான, 15 - 30 அடிக்குமேலாக வளரக்கூடிய இனம் தடித்த பச்சைநிற இலைகளை உடைய மரம். இம்மரமானது பாரம்பரிய கலாச்சாரத்தையும் அலங்காரத்திற்கு அழகு-படுத்துவதையும் மையமாகக்கொண்டு வளர்க்கப்படுகின்றன. தெஸ்பேசியா பொப்புல்நியா (*Thespesia populnea*), இனமானது பொலினேசியன் (Polynesian) கலாச்சாரத்தோடு மிகவும் ஈடுபட்டிருக்கின்றது. ஏனெனில், Society islandsல் காணப்பட்ட ஒரு மரம், Sydney Parkinson என்பவரால் 1769ம் ஆண்டு வரையப்பட்டு இருக்கின்றது. இந்தியாவில் ஆரம்பவிருத்தியாக இருப்பதற்கு ஆதாரங்கள் இருந்தபோதிலும் இலங்கை மலேசியா போன்ற நாடுகளிலும் நன்கு வளர்க்கப்பட்டிருக்கின்றன. தடிகளினால் மிகவும் இலேசாக, வேலிகளுக்கு எல்லைகளாகவும், அதனால் இதன் இலைகள் கால்நடைகளுக்கு உணவாகவும், இலைகளோடு இளந்தண்டுகள் பயிர்களுக்கு பசளையாகவும் விவசாயிகள் நிலத்தில் தாழ்ப்பதற்கு பயன்படுத்துவார்கள். பூக்கள் மஞ்சள் நிறமாக அழகானவை. சிறிய காய்கள் பம்பரம் போலானவை. சிறுவர் சுற்றிச் சுழற்றி விளையாடுவது பாரம்பரியம்.

பூக்களும் காய்களும் எல்லா மாதங்களிலும் காணப்படும். கடலோரங்களில் நிழலுக்காக வளர்க்கப்படும் மரங்களிலிருந்து விழுமும் பழங்கள் கடல் அலைகளினால் தூர இடங்களுக்கு எடுத்துச் செல்லப்பட்டு பரம்பல் ஏற்படுகின்றன. மரம் பலகைக்காகப் பயன்படும். சிறு உபகரணங்கள் செய்வதற்கும் பயன்படும். அவுஸ்திரேலியாவின் பூர்வீகக்குடியினர் மரப்பட்டையினை மருத்துவத்திற்கு பயன்படுத்துவர்.



R&S AUTO SALES

HONDA - TOYOTA - GM MINI VANS ON THE SPOT FINANCING

சிறந்த சேவைக்கான பல விருதுகளைப் பெற்ற வாகன விற்பனை முகவர்

Tel: **416.412.3838**
 Fax: 416.412.1174
 5310 Finch Ave, Unite 23, Scarborough
 between Markham and middlefield







DIGI MEDIA CREATIONS
Photography

416.467.4952



416.200.5470

SANTHA

ELECTRICAL - PLUMBING & DRAINAGE SERVICES
 24 HRS EMERGENCY SERVICE

www.santha.ca 416-200-5470

சொர்க்கமே என்றாலும் அது சொந்த வீடு போல வருமா...

Uthayan Alex Sivasambu B.Sc. (Hons), M.B.A
 Broker

Ottawa: 613.276.SALE (7253)
Toronto: 416.659.SELL (7355)
 alex-sivasambu@coldwellbanker.ca, www.sivasamburealty.com





இலகுவாக மோட்கேஜ்

கடினமான இலக்குகளையும் நாம் இலகுவாக்குவோம்



Best Rates

Mortgages

- First Time Buyers
- Bankruptcies
- Refinancing
- Bad Credit
- Renewal
- Debt Consultant
- Self Employed
- Non-verifiable Income
- Pre-Approval
- New immigrant

We Will

- Simplify the entire process of mortgage financing
- Save you money and time
- Get you the most competitive rates
- Offer you the widest selection of mortgage options including variable rate, fixed rate, capped variable rate, step, secured lines etc. for all situations including self-employed, no down payment
- Counsel you on credit and mortgage qualifications
- Provide maximum flexibility in financing choices
- Assist you every step of the way

VERICO TMP

Siva Ratnasingam

Lic: M08002133
 Brokerage # 11156

SENIOR MORTGAGE CONSULTANT

2005,2006,2007,2008 Diamond Award Winner

416.520.1214



We can get you a mortgage in most situations regardless of your circumstances. Where traditional financial institutions have given the answer "No", We routinely says "Yes" and gets you a product that suits your needs at an extremely competitive rate.

மூலிகைத் தயாரிப்புகள்

புதிய டிசைன்களில் சபோனா காப்புகள்



The ERVAMATINTM HAIR LOTION

உங்கள் முடியுதிர்வை தடுக்கவும் மீண்டும் தலைமயிர் வளரவும் மிக உன்னதமாக தொழில் புரிகிறது எவமாட்டின் மூலிகை ஓளடதம்! உலகெங்கும் பல்லாயிரக்கணக்கானவரின் பாராட்டுதலைப் பெற்ற மூலிகைத் தயாரிப்பு. இப்போது எவமாட்டின் சாம்பூவும் கிடைக்கிறது.



Tel: 416•264•8787



க்லூட்டியலா

பானமானது மிகுதியான உடல் கொழுப்பை குறைக்கக் கூடியதும், ஊமைச் சதை பெருகுவதை தடுக்கவும், கொழுப்பினால் விளையக் கூடிய கெடுதியினை கட்டுப்படுத்தவும் வழிவகுக்கிறது.



டயபீனா

இது உடலில் மிகுதியான குழுக்கோசினை குறைக்கக்கூடியது. கண்டிப்பாக நீரிழிவு நோயினால் வருந்துபவர்கள் மட்டுமே பாவிக்கவேண்டியது.



கொன்சிடாப்

மலச்சிக்கலுக்கு எதிராக போட்டியிடும் சக்திவாய்ந்தது. உடலிலிருந்து கழிவுப் பொருட்களை இயற்கையான முறையில் வெளியேற்றுவதற்கு உதவுகிறது.



இயற்கை மூலிகையிலான தலை முடி மை



இயற்கை மூலிகையான மருதாண்டி கொண்டு செய்யப்படும் இவ் மை உங்கள் தலை முடியையும் நன்கு பராமரிக்கிறது.

லோங்லைஃப்

இதனை தினமும் அருந்துவதன் மூலம் எமது சரீரத்தின் வெளித்தோற்றத்தையும் திடகாத்திரதன்மையையும் விருத்தி செய்து கொள்ளலாம்.



www.dreamron.ca

www.mediherbs.ca

இங்கேயும் விற்பனையாகின்றன!

மிக விரைவில் ஐரோப்பா எங்கும் விற்பனையாகவிருக்கின்றன

New Spicy Land
416 292 9769
Daily Needs
416 490 7703

Jaffna Super Store
416 289 8812
M&S Convenience
416 444 8202

Eera Super Market
416 269 2622
Durcaa Supermarket.
905 796 6762



www.amazonhealthcare.com 2602, Eglinton Ave East (Midland/ Eglinton)

Residential, Commercial & Investments...

SALE/LEASE OPPORTUNITY



Newly Built Plaza. Ready For Occupation

Bovaird/Chinguacoucy

Higher Growth/High Traffic Location.
Signalized Intersection.
Units Available For Sale Or Lease
Call for exclusive uses!

Kitchen FOOD FAIR
Looking for a Convenience Store Franchise Opportunity?



New locations coming to Aurora, Ajax, Brampton
Call now for more info!
Dir: 416.560.4728

Looking for a New Real Estate Career...

For Phase I, Phase II & Phase III Residential, Commercial Students

Free Real Estate Tutoring in Mississauga

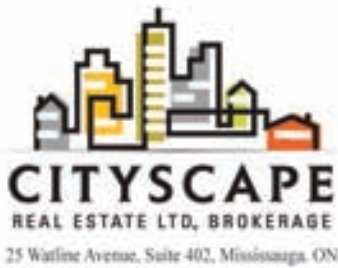

Neel Surendran CCIM
Broker of record.
Cell: 416.560.4728
Bus: 905-241-2222
ici@rogers.com



பெரங்கல் வரல்துதுக்கள் HAPPY PONGAL

A time for new venture

It is that time of the year we the Tamils celebrate the dawn of the Month of Thai (January/February) in the Tamil calendar. The common dictum goes; "Thai Piranthal Vazi Pirakkum" meaning with the start of Thai month there will be a way to resolve our present problems.

As we light the traditional Kuthu vizakku with the Nirai

kudam arrangement welcoming the pleasanter days with bountiful harvest all brought in piled in the house, we face the world with renewed hope. Many a wedding bells chime and happy faces everywhere.

This is a good time to move into a better house and house warming ceremonies are plentiful at this time of the year.

With the mortgage loans at an all time low you too could comfortably contemplate to move to a better house.

We at Coldwell Banker real estate agency strive to negotiate for our client the best house at the lowest price.

Please feel free to give a phone call; your dream house may not be as far away as you think.

Wishing you a happy and prosperous new year.



Rudy Ruthran
416-587-5583
rudy@ruthran.com



Logan Velumailum
416-410-1620
vlogan599@yahoo.com



Each office is independently owned and operated

3107 Sheppard Ave East
Toronto, ON. M1T 3J7
Tel: 416.497.9794
Fax: 416.497.5949



Nine was Fine! Win in Ten!!

புதுவருட வாழ்த்துக்கள்

Twenty Ten

புதிய வருடத்தில் உங்கள் வீட்டை விற்பதற்கோ அல்லது ஒரு புதிய வீட்டை வாங்குவதற்கோ எண்ணுகின்றீர்களா?

அப்படியாயின் உடனே என்னை தொடர்பு கொள்ளுங்கள்.

அஜக்சு, ஸ்காபுரோ, மார்க்கம், வுட்பிறிட்ஜ், மிசிசாகா, பிறம்ரன் ஆகிய பகுதிகளில் வீடுகள் உடனடியாக தேவை.

905areaHomes.ca

Ken Kirupa

Sales Representative

INSPIRED BY YOU

Thinking of Selling?
Contact Me Today.

INSPIRED BY YOU

Direct 416 294 9322

Office 416 491 4002

RE/MAX®

Re/Max Crossroads Realty Inc., Brokerage

905areahomes.ca 416homes.ca

Call me to get the
Best Interest Rate for you
2.25%

வீடு வாங்கவும், விற்கவும்.....



\$359,000

Sandalwood/Edenbrook

3 Bedrooms, 3 Washrooms
Mins To Hwy 410 And Hospitals



\$399,900

Brampton

4 Bedrooms, 3 Washrooms
Walk To Public Transit, School



\$299,900

Warden/Finch

3 Bedrooms, 3 Washrooms
Low Maintenance Fee Condo



\$179,900

Mccowan/Eglinton

2+1 Bedrooms, 2 Washrooms
Close To All Amenities



\$149,900

Nelson/Sheppard

3+2 Bedrooms, 2 Washrooms
Well Maintained Large Unit



\$197,900

Neilson/Ellesmere

4+2 Bedrooms, 4 Washrooms
Close To Ttc, School, U Of T

சகல விதமான
படிவங்களும்
நிரப்பிக்
கொடுக்கப்படும்

இரஞ்சன் or
செல்வா
416.816.1220

RED CARPET
Royal Realty Ltd., Brokerage
INDEPENDENTLY OWNED AND OPERATED
Real Estate Services

RANJAN FRANCIS XAVIER

Sales Representative

Cell: 416.816.1220

Office: 416.284.5555

880 Ellesmere Road, Suite 204, Scarborough, ON.

வளமான வாழ்விற்கு வதிவிடம் வாங்கிட.....

வெப்பத்தைப் பேணும் வழிமுறைகள்

Energy Efficient Tips

விரும்பியோ விரும்பாமலோ எதிர்வரும் சில மாதங்களுக்கு குளிர்நிலை கொடுமை எம்மவர் எல்லோரையும் பல விதங்களில் பாதிக்கப்போகின்றது என்பது தவிர்க்க முடியாதது. எது எவ்வாறு இருப்பினும் வீடுகளில் வசிப்பவர்கள் வீட்டை கட்சிதமான முறையில் வெப்பமாக்கி குறைந்த செலவில் அதிகப் பலனைப் பெறுவது எவ்வாறு என்பது சற்று கூர்ந்து பார்க்கப்பட வேண்டிய தொன்று.

உங்களுக்குத் தெரியுமா?

குளிர்காலத்தில் “Thermostat”ஐ ஒரு பாகையினால் குறைத்தால் உங்கள் மாதாந்த வெப்பமாக்கலுக்கான செலவு 3% வீதத்தினால் குறைவடையும்.

“Programmable Thermostat”ஐ பொருத்தினால் அது நீங்கள் வீட்டை விட்டு வெளியேறும் போது வீட்டின் வெப்ப நிலையைக் குறைத்தும் நித்திரைவிட்டு எழும்புமுன் வீட்டை உரிய அளவில் வெப்பமாக்கியும் வைத்திருக்கும்.

சிபார்சு செய்யக் கூடிய வெப்ப அளவுகள்:

- வீட்டில் ஆறுதலாக இருக்கும் வேளைகளில் 21°C – 23°C (70°F – 73°F)
- நித்திரை செய்யும் வேளைகளில் 18°C – 19°C (64°F – 66°F)
- வீட்டில் ஒருவரும் நீண்டநேரம் இல்லாதபோது 15°C (59°F)

குறிப்பு:

வீட்டில் நீண்ட காலத்திற்கு அல்லது சில நாட்களுக்கு ஒருவரும் இல்லை என்றால் வெப்பமாக்கியை முற்றாக நிறுத்திவிடுதல் தவறானது. வீட்டில் பலவித பாதிப்புக்களை ஏற்படுத்தும் என்பதைக் கவனத்திற் கொள்ளவும்.

Thermostat Controlக்கு பின்புறமாக சுவரில் பெரிய துவாரங்கள் இருந்தால் Thermostat முறையாகத் செயற்படுவதில் தடங்கல்கள் ஏற்படலாம்.

Thermostat Controller நேரடியாக குளிர்ப்படக் கூடிய அல்லது வெப்பக் காற்றுப் படக்கூடிய இடத்தில் பொருத்தப் படாதவாறு பார்க்கக் கொள்ளல் வேண்டும்.

சில மாதங்களிற்கு ஒருமுறை Thermostat Controlக் குரிய மூடியைக் கழற்றி கவனமாக துப்பரவு செய்தல் (Dust) சாலச் சிறந்தது.

Fire Places

விறகு போட்டுப் பாவிக்கப்படும் Fire Placeகள் பாவிக்கப் படாதபோது வெப்ப இழப்பைத் தவிர்ப்பதற்காக உரிய வெளிப்புற, உட்புறக் கதவுகளை மூடிவிட வேண்டும். (குறிப்பு: பலருக்கு உட்புறத்தில் ஒரு கதவு இருப்பதே தெரியாது).

வீடும் விடியலும் - 47

உங்கள் Fire Placeல் Pilot lamp இருந்தால் (முதன்மை விளக்கு) அது இடைவிடாது எரிந்து கொண்டு இருப்பதற்கு மாதாந்தம் \$3 - \$5 டொலர் செலவாகும். கோடை காலத்தில் இதனை நிறுத்தி குளிர்காலத்தில் இயங்கவைப்பது பயன் உள்ளது.

Fire Place தொழிற்படும் போது பிரதான Thermostatஐ குறைத்துவிடலாம்.

Fire Placeக்கு தனியான Thermostat பொருத்தப்பட்டிருக்குமானால் அதனைச் குறைந்த

போன்ற காற்றோட்ட வழிகளைப் பேணவும் உதவியாக இருக்கும்.

எல்லா வெளிக்கதவுகளும் இறுக்கமாக மூடப்பட்டிருப்பதை உறுதிசெய்து கொள்ளுங்கள். மூடப்பட்ட கதவுகளில் ஊடாக குளிர்காற்று உட்புகுவதைக் கட்டுப்படுத்தும் நடவடிக்கைகளை மேற்கொள்ளல் வேண்டும்.

கதவுகளுக்கு முறையான “Weather Stripe” போடப்பட்டிருக்கின்றதா? என்பதை உறுதி செய்து கொள்ளுங்கள்.

ஜன்னல் வழியாக குளிர்காற்று வருகின்றதா? என்பதை அவதானியுங்கள். வெளிப்புற



வேலா சப்ரமணியம்
- Certified Home Inspector -

டிற்கு முன்னர் கட்டப்பட்ட வீடுகள் குறைந்த அளவில் Insulate (Under Insulated) பண்ணப்பட்டிருப்பதற்கான வாய்ப்புகள் உண்டு. பொதுவாகச் கூறுவதானால் சராசரி 12” அங்குல உயரத்திற்கு Attic Insulation இருத்தல் வேண்டும். Attic Insulation உரிய அளவிற்கு இல்லாவிட்டால் வெப்பமாக்கிகள் 24 மணித்தியாலம் வேலை செய்தாலும் வீடு குளிராகவே

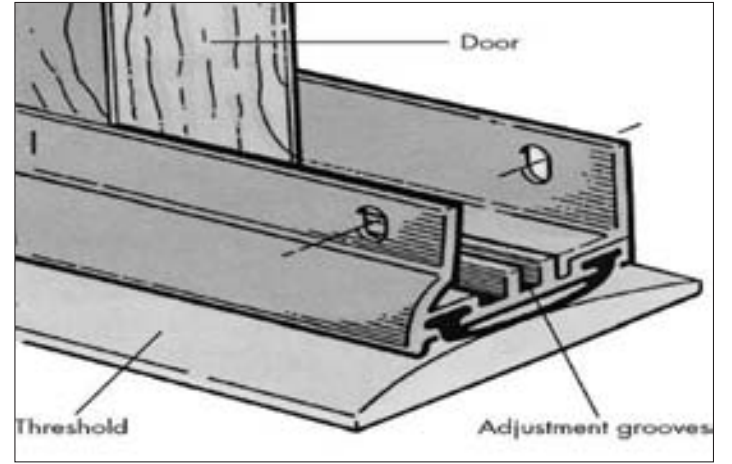

அளவில் வைத்திருத்தல் நன்மை தரும்.

விறகில் தொழிற்படும் Fire Place களுக்கு கண்ணாடிக் கதவுகள் போடப்பட்டிருப்பது நல்லது அல்லது வீட்டின் வெப்பம் உள்வாங்கப்பட்டு விரயமாகும்.

கதவுகள், ஜன்னல்கள்:

குளிர்காலத்தில் திரைச் சீலைகளையும், Shutterஐயும் பகலில் திறந்துவிட்டு இரவில் மூடிவிடுதல் பலன் தரக்கூடியது.

வீட்டில் முக்கியமாக Humidistat ஒன்று பொருத்தப் பட்டிருப்பதை உறுதிசெய்து கொள்ளுங்கள். இது இதமான ஈரப்பதனைப் பேணவும், ஈரப்பதன் அதிகரித்த வேளைகளில் Attic Fan

Caulking கோடை காலத்தில் செய்யத் தவறி இருந்தால், அகற்றக் கூடிய தற்காலிக உட்புற Caulking செய்வதால் கூட வெப்ப இழப்பைத் தவிர்த்துக் கொள்ளலாம்.

குறிப்பு: மாதாந்த வெப்பமாக்கற் செலவின் 35% முறையற்ற ஜன்னல்களாலும், வெளிப்புறக் கதவுகளாலும் ஏற்படுவதாகப் பல ஆராய்ச்சிகள் கூறுகின்றன.

Attic Insulation:

குளிர் வேளைகளில் வெளியில் செல்லும் போது தொப்பி போடுவதால் எங்களது உடலுக்கு எவ்வளவு சுகம் ஏற்படுகிறதோ. அதே சுகம்தான் வீட்டிற்கும் முறையான Attic Insulationன் மூலம் கிடைக்கிறது. பொதுவாக 1980ம் ஆண்-

இருக்கும். எனவே இத்தகைய சூழ்நிலைகளைக் கண்டறிந்து மேலதிக Insulationஐப் போடுவது மிக அவசியமானதும் இலாபகரமானதும் ஆகும்.

Vapour Barrier?

Attic insulationக்கு அடியில் Vapour Barrier போடப்பட்டிருப்பதை உறுதி செய்து கொள்ளுங்கள். Vapour Barrier என்பது Insulationக்கு அடியில் போடப்பட்டிருக்கும் Plastic Sheetஐக் குறிக்கும். வீட்டில் இருக்க கூடிய ஈரப்பதனும் வெப்பமும் தப்பித்து Atticக்கு உட்செல்லாதவாறு பாதுக்க இது மிக அவசியமானது.

velasubramaniam@thaiveedu.com



Home Inspection
Vela Subramaniam
Certified Home Inspector
Optimal Home Inspection Services
Tel: 416-786-0760
416-299-0700
E-Mail: vela.ohis@gmail.com
Web: www.ohis.ca

இப்போது இணையத்திலும்
‘தாய்வீடு’
www.thaiveedu.com

Law Office T. JEGATHEESAN

(Barrister, Solicitor and Notary Public (on))



உங்கள் சட்டப் பிரச்சினை எதுவாகிலும் தமிழிலும் ஆங்கிலத்திலும் ஆலோசனைகளுக்கும் சட்ட நடவடிக்கைகளுக்கும் தொடர்பு கொள்ளுங்கள்.

தி. ஜெகதீசன்

(Barrister, Solicitor and Notary Public (on))

Off: 416 • 266 • 6154

Res: 416 • 449 • 0358

Fax: 416 • 266 • 4677

2620 Eglinton Ave., East # 201

Scarborough, ON

M1K 2S3

கனடா சுகாதாரத் துறையின் எச்சரிக்கை

(HEALTH HAZARD ALERT)

சில பதப்படுத்தப்பட்ட இறைச்சி உணவுப் பொருட்களில் (CERTAIN PROCESSED MEAT) சில சமயம் LISTERIA MONOCYTOGENES பற்றீரியா தொற்று இருக்கலாம் என்று கனடா சுகாதாரத்துறை (The Canadian Food Inspection Agency) எச்சரித்துள்ளது.

இந்த உணவுப் பொருட்கள் ஒன்டோரியோ மற்றும் கியூபெக் மாகாணத்தில் விநியோகிக்கப்பட்டுள்ளன. இதுவரையில் இந்த உணவுப்பொருட்களை உண்டவர்கள் பாதிப்பு அடைந்ததாக தகவல் இல்லை. ஆனால் இந்த பற்றீரியா காச்சல், தலையிடி, கழுத்துப் பிடிப்பு, வாந்தி போன்ற பிரச்சனைகளை உருவாக்கும்.

தாய்மை அடைந்த பெண்கள், முதுமை அடைந்தவர்கள் மற்றும் உடல் எதிர்ப்பு சக்திகுறைந்தவர்கள் இந்த பற்றீரியாவினால் பாதிப்படையக்கூடிய சாத்தியம் உள்ளது.

தாய்மை அடைந்த பெண்களுக்கு இந்த தொற்றினால் குறைப்பிரவசம் ஏற்படவாய்ப்புள்ளது. அத்தோடு கர்ப்பப்பையில் உள்ள குழந்தைக்கும் தொற்று ஏற்படலாம்.

இந்த பற்றீரியா இருக்கலாம் என்று கருதப்படும் பின்வரும் உணவுப்பொருட்களை வாங்கியவர்கள் அவற்றை உடனடியாக மீளக்கையளிக்கும் படி வேண்டப்பட்டுள்ளனர்.

Olymel
Cooked Ham Extra Lean
(200 g, 0 57459 57858 1 9329 / 10JA14)

Olymel
Cooked Ham, Extra Lean family pack
(2 x 375 g, 0 57459 58672 2 9329 / 10JA14)

Olymel
Mock-Chicken Meat Loaf - family pack
(2 X 375g, 0 57459 58673 9 9329 / 10JA17)

Royal
Bologna and Mock chicken meat loaf - Duo pack
(2 x 375 g, 0 57459 45320 8 9329 / 10JA12)

Royal
Chopped cooked ham and mock chicken meat loaf - Duo pack
(2 x 375 g, 0 57459 45321 5 9329 / 10JA06)

Royal
Chopped cooked ham and mock chicken meat loaf - Duo pack Club format, Maxi
(9329 / 10JA06)

Lafleur
Cooked Ham Extra Lean
(200 g, 0 65305 63380 3 9329 / 10JA14)

Roma
Pepperoni Family Pack
(620 g, 9329 / 10JA17)

மேலதிக தகவல்களுக்கு:
Olymel S.E.C. 1 514 858 9000
CFIA 1 800 442 2342
TTY 1 800 465 7735

For information on Listeria monocytogenes, visit the Food Facts web page at:

<http://www.inspection.gc.ca/english/fssa/co ncen/cause/listeriae.shtml>

For information on all food recalls, visit the CFIA's Food Recall Report at:

http://active.inspection.gc.ca/eng/corp/rear app_db.asp



எமது வரலாற்றை உணர்வோம்,
நண்பர்கள், உறவினர்கள்
அனைவருக்கும் எமது உளம் கனிந்த
புதுவருட, தைப்பெருங்கல்
நல்வரலாற்றுக்கள்

மனம் பூரிக்க மங்களகரமான மனையை தேர்ந்தெடுங்கள்...

Ravi. Paramu

Broker

Direct: 416-262-4176

HomeLife Today Realty Ltd., Brokerage*

31 Progress Ave., Suite 210, Toronto, ON, M1P 4S6

Bus: 416-298-3200

*Independently Owned and Operated, Realtor



நாம் அழகாய் இருக்க முகத்தில் செய்ய வேண்டிய மசாஜ்

(Facial Massage)

நம் சருமத்தின் பல வகையான சருமங்களைப் பற்றி எமது முன்னைய ஆக்கங்களில் தெரிந்துகொண்டோம். சருமத்தின் ஆரோக்கியத்தைப் பாதுகாக்கச் சத்துணவு எவ்வளவு அவசியமோ அது போலவே முகத்தின் மேலுள்ள சருமத்தைப் பாதுகாப்பதும் அவசியமாகும். இதை மசாஜ் என்ற முறையினால் நன்கு பாதுகாக்க முடியும்.

முகத்திற்கு ஏன் இவ்வளவு முக்கியத்துவம் கொடுக்க வேண்டுமென்றால். நாம் ஒருவரைப் பார்க்கும் போது நம் கண்களுக்கு முதலில் தெரிவது அவரது முகம்தான். முதலில் முகத்தை வைத்துத்தான் அவர்பற்றிய ஓர் கணிப்பீட்டிற்கு நாம் முயல்கின்றோம். எனவேதான் முகத்திற்கு முதலிடம் கொடுத்துப் பேணிகவனிக்க வேண்டும். அதற்கு facial massage மிகத் தேவையாகும்.

Facial massage இனைக் கண்டிப்பாக 16 வயதிற்கு மேல் தான் செய்து கொள்ள வேண்டும். வயது கூடக்கூடத்தான் நீர்த்தன்மை குறைந்து உலர்ந்த சருமமாக மாறிக் கொண்டுவிடும். அப்பொழுது தான் முகத்திற்கு மசாஜ் தேவைப்படுகிறது. இதற்கு ஆண், பெண், என்று பேதம் கிடையாது இருபாலரும் செய்து கொள்ளலாம். இம் முறையை நமக்கு நாமே செய்து கொள்ளலாம். ஆனால் அதற்கு பயிற்சி தேவை. இதைப் பயிற்றப்பட்ட இடங்களில் செய்தால் ஒழுங்கு முறையாக செய்வார்கள். இதை மாதம் ஒருமுறை செய்வது நல்லது. சிலர் நினைக்கின்றார்கள் facial செய்தால் சருமத்தில் சுருக்கம் வருமென்று. அது முற்றிலும் உண்மைக்குப் புறம்பானது. சுருக்கம் வராமல் இருக்கத்தான் facial செய்வது.

தொடர் 06

Facial முறை செய்வதற்கு ஒருமணி நேரம் வேண்டும். இம்முறை 1/2 மணி நேரம் மாசஜும் 1/2 மணி நேரம் மற்ற முறைமைகளும் ஆக ஒரு மணி நேரம் எனினும் ஒதுக்க வேண்டும். முகத்திற்குப் பயிற்சியும் கொடுக்க வேண்டும். இதனால் இரத்த ஓட்டம் தூண்டப்பட்டுச் சருமத்தின் கீழுள்ள தசைகள் உயிர் பெற்று மற்றும் இறந்த உயிரணுக்கள், அழுக்குகள் என்பன துவாரங்கள் மூலமாக அகற்றப்படுகிறது. இவற்றை அகற்றாவிட்டால் தான் கருப்பு, வெள்ளைப் பருக்கள், மரு, தேமல், போன்றவை வருகின்றன.

இவை வராமல் தடுத்துப் பளபளப்புடனும் மென்மையாகவும் முகத்தை வைத்துக் கொள்ளவும் இந்த மசாஜ் உதவுகிறது. முக்கியமாக இது முகத்தில் சுருக்கம் விழாமல் பாதுகாக்கிறது. இம் முறையை இருபாலாரும் தத்தம் முகத்திற்குச் செய்து கொள்ளலாம். இதற்கு தேவையான Cream, Mask jel போன்றவைகளை உபயோகித்து செய்வதால் முகத்திற்குத் தேவையான சத்தும் கிடைத்துவிடுகிறது. இதில் கவனிக்க வேண்டியது என்னவெனில், இந்த மசாஜ் செய்து கொள்ளும் போது முன்று பகுதிகளாகப் பிரித்துக் கொள்ள வேண்டும். அதாவது

- கைகளினால் முகத்தில் செய்கிற பயிற்சி.
- ஆவி பிடித்தல்.
- மாஸ்க் பூசுதல்.

இம் முன்றும் ஒன்றன் பின் ஒன்றாக ஒன்று விடாமல் தொடர்ந்து செய்ய வேண்டும். மசாஜ் பண்ணும் போது இரத்த ஓட்டம் தூண்டி

விடப்படும். ஆவி பிடிப்பதால் சருமத் துவாரங்கள் நன்றாக திறந்து, அழுத்தில் உள்ள அழுக்கை வெளிக் கொண்டு வரும். பிறகு இப்படியே விட்டு விட்டால் சருமத்தில் மறுபடியும் அழுக்குச் சேர்ந்து தொந்தரவு தரக்கூடும். ஆகையால் சருமத் துவாரங்களை முடுவதற்கு மாஸ்க் தடவ வேண்டும். facial செய்த பின் சூரிய வெளிச்சத்தில் செல்லுதல் தடுக்கப்பட வேண்டும். மசாஜ் செய்த பின் 2 - 3 மணி நேரம் வரை எந்த மேக்கப்பும் போடக்கூடாது. கூடுதலாக மாலை நேரத்தில் ஓய்வான நேரத்தில் மசாஜ் செய்வது சிறந்தது. அவசரத்தில் இப்பயிற்சியை செய்யக்கூடாது. பொறுமையாகவும் நிதானமாகவும் செய்ய வேண்டும். மசாஜ் செய்யும்போது கண்டிப்பாகக் கைகள் சுத்தமாக இருக்க வேண்டும்.

இந்த மசாஜில் பலப்பல முறைகள் உண்டு. ஒவ்வொருவருக்கும் ஒவ்வொரு விதத்தில் மசாஜ் செய்வார்கள். ஆனால் அடிப்படை ஒன்று தான். நாம் பிறருக்குச் செய்வதாயிருந்தால் அவர்கள் இதை அனுபவிக்கும் முறையில் செய்ய வேண்டும். அவர்களுக்கு அசௌகரியப்படும் விதத்தில் மசாஜ் செய்யக்கூடாது. அழுத்தியும் செய்யக்கூடாது. முக்கியமாக Butter Fly Area அதாவது உங்கள் கைகள் “பட்டாம் பூச்சி” போன்ற பகுதி என்று சொல்லப்படும் கீழ் முக்கின் ஓரத்தின் வழியாக மேல் கன்னத்திற்குப் போய் கண்களின் அடிப்பாகத்தின் வழியாக பொட்டுக்கு அருகில் போய் திரும்பக் கீழ் கன்னத்திற்கு வந்து, மறுபடியும் முக்கிடம் சேர வேண்டும். இதைத் தான் “பட்டாம் பூச்சி பகுதி” என்று சொல்வார்கள். இதைத்தான் (Beauty spot) “அழகின் சிகரம்” என்று சொல்வார்கள்.

சசி நரேன்

Cosmetologist & Aesthetica



நாம் சிரித்தால் முகத்தை விட சற்று தூக்கலாகத் தெரியும் பகுதி.

மசாஜ் எப்போதும் கீழிருந்து மேல் நோக்கியே அதாவது கழுத்திலிருந்து நெற்றி நோக்கியே செல்ல வேண்டும். அப்போது தான் நாம் செய்யும் மசாஜின் மூலம் மேற்கண்ட நன்மைகள் பலவும் உண்டாகும். சிலருக்கு பதினெட்டு வயதிலேயே இரண்டு தாடைகளிலும், கண்ணுக்கு அடியிலும் சதைகள் தொங்குவதும் சிரிக்கும் போது கோடுகள் விழுவதும் ஏற்படலாம். இவை உணவு முறையினாலும் குறிப்பிடப்பட்ட பகுதிக்குத் தேவையான மசாஜ் செய்வதாலும் சரிப்படுத்த முடியும். இதற்குச் சில பயிற்சிகள் தேவை.

சிலர் பரு, கறுப்புப் புள்ளிகளை சில கருவிகளால் கிள்ளி அகற்றுவார்கள். இதை அப்படி அகற்றுவது நல்லதல்ல. மிருதுவான சருமமாதலால். அந்த இடத்தில் தழுப்பு ஏற்படலாம். ஆகையால் இதைத் தவிர்ப்பது நல்லது. இரண்டு அல்லது முன்று முறை இப்பயிற்சியை செய்வதால் இவை உதிர்ந்து விடும்.

Facial செய்யும் முறைபற்றிய விளக்கங்களுடன் அடுத்த இதழில் தொடர்வோம்.

sasi.naren@thaiveedu.com



Arajen Beauty Centre

- Make Up
- Hair Style & Hair Care - Dying & Highlighting
- Bridal Make Up & Arangetram
- Skin Care (All Kind of Facial) - Threading & Waxing
- Skin Treatment
- Nail Art
- Dress Making (Saree & Blouse)
- Permanent Hair Removal
- Pedicure, Manicure
- Mehendi
- Bouquet, Sadainagam
- Cryotherapy
- Micro Dermabrasion

Beauty Classes

அழகியல் கலையை கற்க விரும்புகிறீர்களா? எங்களது கலை வகுப்புகளில் இணைந்து கொள்ளுங்கள்

Certificate Courses & Seminars

அரஜன் அழகு நீலையம்

2605-A Eglinton Ave. E., Scarborough, ON M1K 2S2

(இரா சுப்பர் மார்க்கட் மேல் மாடியில்)

Tel: 416.509.7978

Web: www.arajenbeauty.ca, E-mail: sasi@arajenbeauty.ca

இப்போது ஆண்களுக்கான சேவைகளும்

வீடு விற்பதற்கான காரணங்கள்

(ஒன்றாயியோ மாகாண வீடு விற்பனைச் சங்கத்தின் வெளியீடான 'How to sell your homes' என்னும் ஆங்கில நூலினை அடிப்படையாக வைத்துத் தொகுத்துத் தரப்படுகிறது.)

ஒரு பகுதி உதவிகளை மட்டும் வழங்கும் நிறுவனங்கள்.

சில உதவிகளை மட்டும் செய்யும் நிறுவனங்கள் "நீங்களே செய்யலாம்" என்ற நம்பிக்கை உள்ளவர்களுக்கு அவர்களுக்கு வேண்டிய உதவியை மட்டும் செய்கின்றன. இவை ஒவ்வொன்றும் பல்வேறு வகைப்பட்ட சேவைகளை ஆற்றுகின்றன. அவர்கள் சேவைக்கு ஏற்றவாறு நீங்கள் கட்டணம் செலுத்த வேண்டியிருக்கும். இதற்காக நீங்கள் முற்பணம் அவர்களுக்கு கொடுக்க வேண்டியிருக்கும்.

பகுதி உதவிகள் செய்யும் நிறுவனங்கள் பொதுவான ஒரு தீர்வைத் தரும் சேவையையே வழங்குவார். ஒவ்வொரு தனிப்பட்ட விற்பனையில் உள்ள சிக்கல்கள் பற்றி அவர்கள் கவனம் செலுத்துவதில்லை. நீங்கள் முக்கியமான வேலைகளைச் செய்ய வேண்டியிருக்கும்.

இப்படிப்பட்ட ஒன்றிரண்டு செயற்பாடுகளை கவனித்தால் அவை அதிக செலவையும் குறுகியளவு சேவையையும் கொண்டிருப்பதைக் காணலாம். முக்கியமாக பன்முகப்படுத்தப்பட்ட சேவைப் பட்டியலில் இவை காணப்படமாட்டா. அப்படியானால் விற்பனைச் சந்தையில் உங்கள் வீட்டிற்குத் தேவையான விளம்பரம் கிடைக்காது. வீடு வாங்குவோர், நீங்கள் வீட்டை பகுதி உதவியுடன் விற்க முனைவது தெரிந்தால் உங்களிடம் விலைக் குறைப்பை எதிர்பார்ப்பார்கள். நீங்கள் உங்கள் வீட்டை முகவர் இன்றி விற்பதால் உங்களிற்கு கிடைக்க இருக்கும் சன்மானத் தொகையில் அவர்களும் பங்கு பெற விரும்புவார்கள்

நீங்களே செய்யலாம் என்னும் சுலோகத்துடன் செயல்படும் நிறுவனங்கள் வேலை செய்ய சம்மதிக்க முன் உங்களை நீங்களே இக் கேள்விகளைக் கேளுங்கள்.

- எனக்கு நான் கொடுக்கும் பணத்திற்கான சேவை கிடைக்கின்றதா?
- எனக்கு விற்பனை சன்மானத்தாற் கிடைக்கும் பணம், நான் செய்ய வேண்டிய மேல்திக வேலைகள், வீடு சரியாக சந்தைப் படுத்தப்படாததால் ஏற்படப் போகும் குறைந்த விலைக்கும் ஈடாகுமா?

உங்கள் வீட்டை ஒரு முகவர் விற்க அனுமதியுங்கள்:

அனேக மக்கள் முகவர்களின் உதவியுடன் வீடுகளை விற்கிறார்கள். "நீங்களே செய்யுங்கள்" என்று ஆரம்பிப்பவரும் நடுவழியில் ஒரு முகவரின் உதவியை நாட வேண்டியுள்ளது. அதற்கு காரணம் வீடு மனை விற்பது மிகவும் சிக்கலானது. அதிக நேரம் எடுக்கும்

பாகம் - 05

ஆபத்து நிறைந்த ஒரு செயற்பாடாக இருப்பதே. எனவே ஒரு வீடு விற்பனை முகவர் சங்க உறுப்பினரின் உதவியுடன் விற்க முயலுங்கள். அவர்களிடம் வரையறையற்ற சேவைகளும், சலுகைகளும் கிடைக்கின்றன.

“

ஒரு முகவர் தனது கடமையின் போது தற்செயலாக உங்களிற்கு பாதிப்பையோ தவறையோ ஏற்படுத்தினால் அதற்குரிய நஷ்டஇழப்பீட்டைத் தருவதற்கான காப்புறுதி வைத்திருப்பார்கள். இந்தப் பாதுகாப்பு ஏற்பாடு ஒரு முகவர் மூலம் சந்தைப்படுத்தப்படும் போதுதான் கிடைக்கும்.

”

முகவர் மூலம் விற்பதால் ஏற்படும் இலாபம்:

பெரும்பான்மையான குடியிருப்பு வீடுகளின் விற்பனை முகவர்களாலேயே நடத்தப்படுகின்றது. ஏனெனில் உங்கள் வியாபாரத்தை அனுபவம் மிக்க முகவர் கைகளில் ஒப்படைப்பதால் உங்களிற்கு இலாபம் அதிகம் கிடைப்பதுடன் வேலையும் சுலபமாக முடிந்து விடுகிறது. நாங்கள் இந்தக் கட்டுரை முழுவதும் "முகவர்" என்று குறிப்பிடுவது வீட்டு விற்பனை முகவர்களே. இவர்கள் ஏதாவது ஒரு வீடு மனை விற்பனை அமைப்பின் அல்லது சங்கத்தின் உறுப்பினராக இருப்பர். ஒரு முகவர் அல்லது "REALTOR" என்பவர் வீடு மனை விற்பனையைத் தன் தொழிலாகக் கொண்டவர். இவர் சட்டப்படி செயல்பட வல்லவர். உங்களிற்கு அதிக பட்ச சேவையைத் தரக்கூடியவர்.

ஒன்றாயியோவில் வீடு விற்பனை முகவராக பதிவு செய்ய முன்னர் அதற்கான பரீட்சையில் சித்தியடைய வேண்டும். அது மட்டுமல்ல பதிவு செய்த முதல் இரண்டு வருடங்களிற்கு வீடு, மனை சம்பந்தமான படிப்புகளில் ஒரு அனுபவம் மிக்க முகவரின் கீழ் ஈடுபட வேண்டும். அதன் பிறகும் தொடர்ந்து அவர்களின் தொழில் சம்பந்தமான சந்தைப்படுத்தல் மற்றும் நிதி சம்பந்தமான கல்வியில் ஈடுபட்டு எப்போதும் தங்களது தொழிலில் ஈடுபாட்டுடன் இருக்க வேண்டும்.

இவ்வளவு பயிற்சிகளும் மேலதிக கல்வியும் ஒரு முகவர் பெறுவது, நீங்கள் ஒரு அனுபவம் மிக்க நிபுணரிருந்து நல்ல சேவையையும் வழிகாட்டலையும் பெறுவதற்கே. ஒரு முகவர் தனது கடமையின் போது தற்செயலாக ஏதோ ஒரு காரணத்திற்காக உங்களிற்கு நஷ்டத்தை ஏற்படுத்தினாலும் சரி, ஒரு தவறைச் செய்தாலும் அதற்குரிய நஷ்டஇழப்பீட்டைத் தருவதற்கான காப்புறுதி வைத்திருப்பார்கள். இந்தப் பாதுகாப்பு ஏற்பாடு ஒரு முகவர் மூலம் சந்தைப்படுத்தப்படும் போது தான் கிடைக்கும்.

உங்கள் முகவர் உங்கள் நன்மைக்காக செயல்படுகிறார்

உங்கள் குடியிருப்பை நீங்கள் விற்க முயற்சிக்கும் போது முகவர் ஒருவரை அனுகுவிர்கள் அவருடன் ஒரு ஒப்பந்தம் செய்து கொள்வீர்கள். இந்த ஒப்பந்தம் அவர் சார்ந்திருக்கும் நிறுவனத்திற்கும் உங்களிற்கும் இடையில் ஒரு "Agency" உறவை ஏற்படுத்துகின்றது. இந்த ஒப்பந்தத்தின் பிரகாரம் உங்கள் முழு நன்மைக்காவும், நம்பிக்கையுடன் அவர் உழைப்பார்.

படிப்படியான உதவிகள்

உங்கள் முகவர் உங்களிற்குத் தெரிந்த / தெரியாத விடயத்தைக் கூட உங்களிற்கு விளக்கப் படுத்துவதுடன், உங்கள் சகல கேள்விகளிற்கு பதில் அளித்து உங்கள் நம்பிக்கைக்குரிய முறையில் உங்கள் வீட்டை விற்க உதவுவார்.

முகவரின் அனுபவம் உங்கள் வீட்டிற்கு நல்ல விலையைப் பெற்றுத் தரும்:

முகவர் உங்கள் வீட்டை விற்கும் போது நீங்களும் உங்கள் வீட்டை மிகவும் அழகாகவும் கவர்ச்சியாகவும் இருக்கத் தக்கதாகப் பார்த்துக் கொள்ள வேண்டும். இதற்கு உங்கள் முகவரின் அறிவுரை உங்களிற்குத் தேவைப்படும் நீங்கள் செய்ய வேண்டிய தெல்லாம் அத்தியாவசியமான சிறு திருத்த வேலைகளைச் செய்தல், வீட்டிற்கு புது வர்ணம் பூசுதல், குளியலறை, சமையலறை, ஆகியவற்றைப் பிரகாசமாக வைத்திருத்தல் என்பனவாகும்.

உங்கள் வீட்டைப் பெரியளவில் சந்தைப்படுத்தல்:

முகவர்களுக்குரிய MLS முறையில் விரை-



S.K. பாலேஸ்

- வீடு விற்பனை முகவர் -

வாகவும் இலகுவாகவும் விற்க முடியும். MLS முறையில் விற்பனை செய்வது உங்களிற்குப் பெரிய இலாபத்தை ஈட்டித்தரும்.

சந்தைப்படுத்தும் வழிவகைகள்; அபிவிருத்தி செய்வதும் அமுல்படுத்துவதும்.

நடைமுறையிலுள்ள விற்பனைச் சந்தையில் உங்களுடைய விருப்பத்திற்கு ஏற்ப ஒரு விலையைப் பெற்றுத்தர ஒரு திட்டத்தை முகவர்கள் உருவாக்குவார்கள்.

வாங்கக் கூடியவர்களை முன்பின் கண்டறிவதும் தெரிவு செய்வதும்

முகவர்கள் தங்கள் அனுபவத்தால் பார்வையாளர்களையும், வீடு வாங்க உத்தேசிப்பவர்களையும் இனம் கண்டுகொள்வார்கள். இதனால் உங்களுடைய நேரம் மிச்சப்படுத்தப்படும். ஏனெனில் முகவர்கள் வீட்டை வாங்க விரும்புவார்களிற்கு மட்டுமே வீட்டைக் காண்பிப்பார்கள்.

உங்கள் வீட்டிற்கு நல்ல விலை கிடைப்பதும், உங்கள் முகவருடைய பேரம்பேசும் திறமையும்

ஒரு முகவருக்கு நீங்கள் விரும்பிய விலைக்கு உங்கள் வீட்டை விற்றுத்தரத்தக்க அனுபவமும் அறிவுமுண்டு. வீட்டை வாங்குவவருக்கும், உங்களுக்கும் இடையில் பிரச்சனை எதுவும் வராதவாறு. அவர் பார்த்துக் கொள்வார் அத்துடன் உங்களுடைய தேவைகளையும் பூர்த்தி செய்வார்.

சட்டம், நிதி பற்றிய அறிவு

சில சமயங்களில் நிதி அல்லது சட்ட நடவடிக்கைகளால் ஏற்படும் சிக்கல்களால் வீட்டு விற்பனை தாமதமாவதும் உண்டு. உங்கள் முகவர் இதை முன்கூட்டியே அறிந்து இவற்றிலிருந்து விடுபட மாற்று நடவடிக்கைகள் எடுப்பார்.

விற்பனை முற்றும் பெறல்

நீங்களும் வீடு வாங்குவவரும் கையொப்பம் இட்ட பிறகும் பல வேலைகள் செய்ய வேண்டியிருக்கும். உங்கள் முகவர் வீட்டு விற்பனை சம்பந்தமான பத்திரங்களை உங்களிடம் சேர்ப்பார்.

(தொடரும்...)

skbales@thaiveedu.com

■ ■ ■



House for Sale

Birchmount & Lawrence

3+1 Bedrooms,
2 Washrooms

S.K. BALES

416 801 3219

Canadian Home Appraisals Inc.

Residential & Commercial
Appraisals



CHAI S.K. Bales

CRA, CAR, MVA, FRI, CRES

Managing Director

Tel: 905-201-0929

Fax: 905-201-8482

www:chainc.ca

email:.chai@chainc.ca

MY PROFESSIONAL DESIGNATIONS:

★ **CRA (Canadian Residential Appraiser)**

Designation with Real Estate division of University of British Columbia and The Appraisal Institute of Canada
Car: (Certified Appraisal Reviewer)

★ **MVA(Market Value Appraiser-Residential)**

Designation with The Canadian Real Estate Association of Real Estate Appraisers.

★ **FRI (Fellow of the Real Estate Institute)**

Designation with Real Estate Institute of Canada

★ **CRES (Certified Real Estate Specialist)**

Designation with Real Estate Institute of Canada

★ **RESIDENTIAL AND COMMERCIAL REAL ESTATE BROKER**

Real Estate Broker licence with Real Estate Council of Ontario.

Century 21

Affiliate Realty Inc.



S.K. Bales

CRA, CAR, MVA, FRI, CRES
Real Estate Broker
Residential & Commercial

TEL: 416-290-1200
CELL: 416-801-3219

Commercial Member

HOMELIFE FUTURE REALTY

7 Eastvale Dr #205
Markham, Ontario
L3S 4N8

Office: 905-201-9977
Fax: 905-201-9229

*Start the New Year off with a Bang!
Contact Lokan For All Your
Real Estate Needs*



LOKAN SUNDARAM
Broker

416-450-3984
lokan.homelife@gmail.com



HAPPY HOLIDAYS

*Merry Christmas
&
Happy New Year*

Our Best Wishes to You

Century 21
Affiliate Realty Inc. Brokerage*
416.290-1200

PUNCH SOCKALINGAM

Broker

416.786.2463



Shiamala
Ratnasabapathi
Sales Rep.

வெப்பத்தை மீட்கும் காற்றோட்ட ஜன்னல் பராமரிப்பு Maintaining your heat recovery ventilator (HRV)

Heat Recovery Ventilator

வெப்பத்தை மீட்கும் காற்றோட்ட ஜன்னல் உங்கள் வீட்டிற்கு சுத்தமான ஆரோக்கியமான, வாழ்வதற்கேற்ற சுற்றுச் சூழலை ஏற்படுத்துகிறது. இதனால் எரிபொருள் செலவும் மிச்சமாகிறது. ஆனால் உங்களுடைய உதவி இல்லாமல் Heat Recovery Ventilator இவை அனைத்தையும் செய்ய முடியாது. உங்கள் HRVஐ மகிழ்விப்பதற்கு சுலபமான சில பணிகளை நீங்கள் மேற்கொண்டாலே போதும்.

ஒரு மகிழ்ச்சியான HRVக்கு மேற்கொள்ள வேண்டிய சில பணிகள்.

முதலில் HRVஐ நிறுத்திவிடுங்கள் பின்னர் பிளக்கை (plug) எடுத்துவிடுங்கள்.

காற்றுவடிகட்டிகளை சுத்தப்படுத்துங்கள் அல்லது புதிதாக ஒன்றை மாற்றுங்கள்: (clean or replace air filters)

அழுக்கு அல்லது குப்பைகளால் அடைக்கப்பட்டிருக்கும் வடிகட்டிகள் காற்றோட்ட வசதியில் குறைபாட்டை ஏற்படுத்தும். குறைந்தது இரண்டு மாதங்களுக்கு ஒரு முறையாவது உங்கள் வடிகட்டிகளை (filter) சுத்தம் செய்யுங்கள். அனேகமான புதிய HRVகளில் உள்ள வடிகட்டிகளை எளிதாக அகற்ற முடியும். பின்னர் அவைகளை ஒரு vacuum cleanerஆல் நன்றாக சுத்தம் செய்து, சோப் கலந்த நீரால் கழுவி, திரும்பவும் போடவேண்டும். பழைய காற்றோட்ட ஜன்னல்களில் மீண்டும் வேறு வடிகட்டிகளை பொருத்த முடியும். இது வெறும் 5 நிமிட வேலைதான்.

வெளிப்புறத்திலுள்ள காற்றை உள்வாங்கும் மற்றும் வெளியேற்றும் முகடுகளை சோதனை செய்யுங்கள். (check outdoor intake and exhaust hoods)

உங்கள் HRVயின் வெளிப்புற துவாரங்களை அடைத்துக் கொண்டிருக்கும் இலைகள், காகிதங்கள் மற்றும் வேறு குப்பைகள் ஆகியவற்றை அகற்றிவிடுங்கள். இல்லையென்றால் அதிக அளவு காற்றோட்டம் இருக்காது. அதனால் உங்கள் Heat Recovery Ventilator சரியாக இயங்காது. குளிர்காலத்தின் போது, வெளிப்புறத்திலுள்ள துவாரங்களில் ஏதாவது பனி அல்லது உறை பனிகுவியல் அடைத்துக் கொண்டிருந்தால் அதை அகற்றிவிடுங்கள்.

குளிரால் உற்பத்தியாகும் சாக்கடையை கண்காணியுங்கள். (inspect and condensate drain)

உங்கள் HRVயின் அடிப்பகுதியிலிருந்து குளிரால் உற்பத்தியாகும் சாக்கடையை கொண்டு வரும் ஏதாவது குழாய் இருக்கிறதா என்பதை சோதனை செய்யுங்கள். ஏதாவது அடைத்துக் கொண்டிருந்தால் குழாயை சுத்தப்படுத்துங்கள்.

வெப்ப மாற்று மையத்தை சுத்தப்படுத்துங்கள். (clean the exchange core)

வெப்பமாற்று மையத்தை சுத்தப்படுத்துவது சம்பந்தமான Heat Recovery Ventilator தயாரிப்பாளர்களின் புத்தகத்தின் விதிமுறைகளை படிப்பது. மையத்தை நன்கு துப்புரவு செய்து, சோப் கலந்த நீரினால் நன்றாக கழுவினால் மையத்தின் உள்ளே அடைத்துக் கொண்டிருக்கும் அழுக்குகளை அகற்ற முடியும்.

கம்பித்தட்டுப்புகளை சுத்தம் செய்யுங்கள் மற்றும் கால்வாய்களை கண்காணியுங்கள். (clean grilles and inspect the ductwork)

உங்கள் HRVக்கு வரும் மற்றும் HRVயிலிருந்து புறப்படும் குழாய்களை வருடத்திற்கு

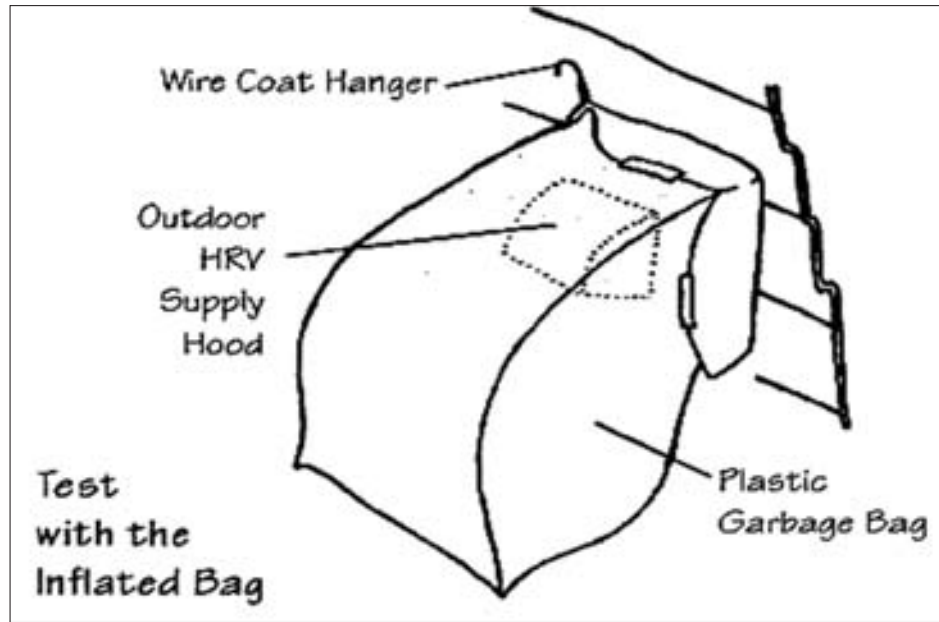
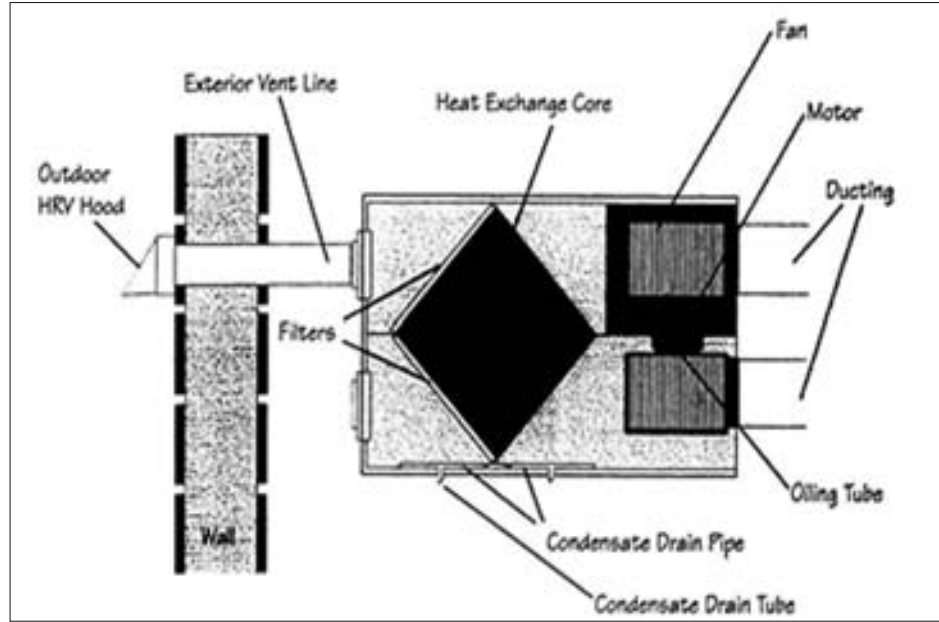

ஒருமுறை சோதனைசெய்யுங்கள். குழாயின் முலைகளில் முடிக்கொண்டிருக்கும் கம்பித்தட்டுப்புகளை அகற்றுங்கள். நன்கு சோதனையிடுங்கள் பின்னர் குழாய்களுக்குள் துப்புரவு செய்யுங்கள். குழாய் முழுவதிலும் சுத்தம் செய்யவேண்டும் என்றால், ஒரு தொழில் வல்லுனரை கலந்தாலோசியுங்கள்.

விசிறிகளை பழுதுபாருங்கள். (service the fans)

விசிறியின் தகடுகளில் சேர்ந்துள்ள அழுக்குகளை ஒரு பிரஸ் கொண்டு மென்மையாக அகற்றுங்கள். அநேகமான புதிய HRVகள் எண்ணெய் இடாமலே தொடர்ச்சியாக ஓடும். ஆனால் பழையவைகள் என்றால் எண்ணெய் இடவேண்டி வரும் அதற்கென ஒரு உட்குழி அதில் இருக்கும்.

வருடாந்திர பழுது பார்த்தலுக்கு ஏற்பாடு செய்யுங்கள். (arrange for annual servicing)

வருடந்தோறும் உங்கள் HRVஐ பழுதுபார்த்தல் அவசியம். நீங்களே பழுதுபார்க்க முடியவில்லை என்றால் ஒரு தொழில் நுட்பவல்லுனரின் உதவியை நாடுங்கள். கனடாவின்

Heating Refrigerating and Air Conditioning கல்வி நிலையத்தின் சான்றிதழ் பெற்ற மற்றும் உங்கள் Heat Recovery Ventilator தயாரிப்பாளரிடம் பயிற்சி பெற்ற ஒரு தொழில் நுட்பவல்லுனரை கொண்டு பழுதுபாருங்கள்.

சமநிலையை சோதனை செய்யுங்கள் - கழிவுப்பொருள்பை

இலகுப்பிள்ளை சிறிநாதன்

- வீடு விற்பனை பிரதிநிதி



திற்கு சென்று கண்காணியுங்கள்.

படி 1: பையை அழுக்கி தட்டையாக ஆக்கவும். வெளியேறும் முகட்டில் அதன் வாய்பாகத்தை இறுக்கமாக கட்டி வைக்கவும். முகட்டின் வழியாக வெளியேறும் காற்று பையை ஊதவைக்கும். ஊதுவதற்கான நேரத்தை கணக்கிடுங்கள் பை எட்டுவினாடிகள் அல்லது அதற்கு மேலான நேரத்தில் ஊதிவிட்டது என்றால் படி 2க்கு போங்கள். பை எட்டு வினாடிகளுக்கும் குறைவான நேரத்தில் ஊதிவிட்டது என்றால், HRVயின் வேகத்தை குறையுங்கள். சோதனையை மீண்டும் செய்யுங்கள் பின்னர் படி 2க்கு செல்லுங்கள்.

படி 1: HRVயின் காற்றை வெளியேற்றும் முகட்டை சுற்றி இருக்கும் சுவரின் எதிராக இருக்கும் வழியில் பையை பிடித்துக் கொண்டு காற்றை நிரப்புவதற்கு, பையை அங்கும் இங்கும் ஆட்டுங்கள். HRVயின் உள்ளே போகும் காற்று பையை இப்பொழுது சுருங்க வைக்கும். சுருங்குவதற்கான நேரத்தை கணக்கிடுங்கள். உங்கள் Heat Recovery Ventilator சமநிலையில் இருந்தால், HRVயின் உள்ளே போகும் காற்று, HRVஐ விட்டு வெளிவரும் காற்றை சமநிலைப்படுத்தும்.

பை ஊதுவதற்கும் மற்றும் சுருங்குவதற்கும் ஆகும் நேரங்கள் கிட்டத்தட்ட சரியாக இருக்க வேண்டும். உதாரணமாக உங்கள் பை சுருங்குவதைவிட இருமடங்கு வேகமாக ஊதுவது என்றால் உங்கள் Heat Recovery Ventilator சமநிலையில் இல்லை என்று அர்த்தம். இந்த மாதிரியான சமநிலையற்ற தன்மை வடிகட்டிகளினால் ஏற்படவில்லை என்றால், நீங்கள் ஒரு பழுதுநீக்கும் பணியாளரை அழைத்து உங்கள் HRVஐ சரி செய்யவேண்டும். உங்கள் HRVஐ கவனிக்காமல் புறக்கணிக்காதீர்கள் அது நன்றாக இயங்குவதற்கு நீங்கள் செலவிட வேண்டியது சிறிதளவு நேரமே.

உங்கள் Heat Recovery Ventilator பற்றிய மேலும் கூடுதல் விபரங்களுக்கு Natural Resources Canada வெளியிட்டுள்ள Operating and Maintaining your Heat Recovery Ventilator (Heat Recovery Ventilator) என்ற சிறு புத்தகத்தை படிப்பது.

srinathan.e@thaiveedu.com



தாய்வீடு பத்திரிகை பற்றிய

விமர்சனங்களை

எதிர்பார்க்கின்றோம்.

விமர்சனங்கள் எம்மை ஓர்

ஆரோக்கியமான

பாதையில் இட்டுச்செல்லும்.

E-mail:thaiveedu@gmail.com

Fax: 416-849-0594

Tel: 416-646-3422

இந்த கரடுமுரடான சோதனைக்கு சுமார் 10 நிமிடங்கள் தேவைப்படும் இலைகளைச் சேகரிப்பதற்கு. இலைகளை சேகரிப்பதற்கு சுமார் 1.2 மீ (48 அங்குலம்) நீளமுள்ள ஒரு பெரிய பிளாஸ்டிக் பையை எடுத்துக் கொள்ளுங்கள். உங்கள் கோட் ஹேங்கரின் (Coat Hanger) கம்பியை வளைத்து நிமிர்த்திவைப்பது. பை திறந்திருக்கும்படி கம்பியை பையின் வாய்பாகத்தில் நுழைத்து வைப்பது. இப்பொழுது உங்களிடம் கழிவுப் பொருள் பை சோதனை கருவி தயாராகிவிட்டது. உங்கள் HRVயின் வெளியேற்றும் குழாய்கள் அஸ்திவாரத்திலிருந்து எங்கே நீட்டிக் கொண்டிருக்கின்றன என்பதை வெளிப்புறத்-

வாழ்கை கவர்க்கலாஜது இனிய இல்லலாடான்றில்...

Elagupplai (Mike) Srinathan B.Sc

Sales Representative

Dir: 416-276-1225 Off: 905-470-9800

Email: esrinathan@trebnet.com



Mccowan/ Hwy 401



\$184,900

Condo Apartment. Bed rooms 1+1, Washroom 1 Well Maintained Suite, In Mint Condition, Located Close To 401 & Town Centre Steps To Ttc

Markham/Lawrence



\$278,900

Detached Bungalow Bed rooms 3+2, Washrooms 2 All Brick Bungalow Renovated Main Floor Bath, Finished Basement With 2 Br

9th & Riverwalk



\$299,000

Detached 1 1/2 Story Bed rooms 3, Washroom 0 House Approx 1700 Sf * Addition & Detached Garage Allowed

Sheppard/ Meadowvale



\$319,800

Townhouse 3 story, Bed rooms 3+1, Washrooms 4 Gleaming Hardwood Floors On Main & Upper Level Steps To Ttc, Close To 401.

Hoover Park & 9th Line



\$334,900

Semi Detached 2 Story Bed-rooms 3, Washrooms 3, Years Old. Bright, Open Concept With Many Windows Close To Schools

16th Ave/Markham Bypass.



\$339,900

Townhouse 2 Story, Bed-rooms 2+1, Wasroom 3 Well Appointed Freehold Townhome, Walk To New Shoppes In Cornell

Markham And Passmore



\$379,900

Detached 2 Story, Bed rooms 4 Washrooms 3, Approx. 1900 Sq.Ft, Large Linen Closet On 2nd Flr. Long 2 Car Driveway

Markham & Steeles



\$384,900

Semi Detached 2 Story, Bed rooms 3+1 Washrooms 4, 6Yr Old, Double Door Entrance, Close To Schools, Shopping

Morningside/401



\$424,900

Detached 2 Story, Bed rooms 4, Washrooms 3 1924 Sq.Ft. 4 Yrs New Home, Double Door Entry, Master Bdrm W/4 Pc, Family Rm With Fire

Markham/Steeles



\$429,900

Detached 2 story, Bed rooms 3 Washrooms 3, Close To School, Shopping, All Brick, Majestically Upgraded Beautiful Location

Morningside / Old Finch



\$438,000

Detached 2 Story, Bedrooms 4, Washrooms 3, Only 7 Years Old! Approx. 2800 Sq.Ft., 4 Large Bedrooms Oak Staircase

Markham/16th Ave.



\$439,900

Detached 2 Story, Bed rooms 4, Washrooms 3 Close To Mount Joy 'Go'station, Schools, & Shopping Clear Open View

Mccowan/Steeles



\$444,900

Detached 2 Story, Bedrooms 4+2, Washrooms 4, Ready To Move In Condition, Upgraded Floors and Kitchen, Roof (3Yrs), Windows (2Yrs) Close

Markham/Denison



\$449,900

Detached 2 Story, Bedrooms 4 Washrooms 3, Beautifully Upgraded! 2 Years Old!, Closer To Schools, Shopping Incl: Wal

9th Line/16th Avenue



\$ 459,900

Detached 2 Story, Bedrooms 3, Washroom 3 Only 6 Years Old. Separate Living And Dining Rooms. Top Quality Interlocking

9th Line/14th Avenue



\$524,900

Detached 2 Story, Bedrooms 4, Washrooms 3, 2419 Sq Ft. Water Sprinkler System, Backyard Fenced With Cedar Trees, Interlock Driveway

Highglen/Mccowan



\$529,000

Detached 2 Story, Bedrooms 4 Washrooms 3, Hardwood Floors, Close To School, Shops, Mosque, Church, Community Centre &

14th/9th Line



\$549,000

Detached 2 Story, Bedrooms 5 Washrooms 3, Close To Schools, Parks, Shopping. Exterior Pot Lights, Oak Stairs, High Ceiling.

Woodbine/Major Mac



\$559,000

Detached 2 Story Bed rooms 4+1, Washrooms 4 Steps To Highway 404, Yrt, Schools, Parks, Supermarket, Plazas, Banks

9th Line/14th Ave



\$649,980

Detached 2 Story Bed rooms 5, Washrooms 4, Brand New Home, 3445 Sf, Bright & Stunning, Sep Entrance To Bsmt. Steps To School, Park,

Audley & Williamson



\$324,800

Detached 2 story. Bed rooms 3, Washrooms 3, 4 Yr Old 3 Bedroom 1600 Sq Ft Home In North Ajax. Just Steps To Park, Transit

Gore/Don Min./Hwy



\$379,900

Detached 2 story. Bed rooms 3, Washrooms 3 Over 1800 Sqft Area. Large E/I Kitchen + B/Fast Bar And Family Room On Main

Sales of Business



\$298,000 For Sale

Sale Of Business Without Property Gas Stations. Very Busy Olco Gas Station Plus Variety Store With Coffee

RE/MAX
Realtron Realty Inc. Brokerage
Independently Owned and Operated
7800 Woodbine Ave. Penthouse, Markham, ON. L3R 2N7

**'I can also assist you with: Mortgage Financing
Home Inspection, Real Estate Lawyer'**

MORTGAGE

- 1st & 2nd Mortgages
- New Immigrants / Self Employed
- Refinance
- Equity Line of Credit
- Renewal
- All other Financial Arrangement

Kethes Sivasubramaniyam

Mortgage Agent - (Lic # M08006105)

Cell : 416.873.5780



5200 Finch Ave. E, Suite 304, Scarborough, ON. M1S 4Z5
Tel : 416-548-8005 Fax : 416-548-8006
Head Office : 120 Traders Blvd. Suite 206, Mississauga, ON. L4Z 2H7



**வருமானவரிச்சேவையில்
பலவருடம் அனுபவம்
வாய்ந்தவர்களினால்
நம்பிக்கையான சேவை**

- Personal Tax
- Small Business Tax
- E-File Services
- Arrange RRSP
- Maximum Refund
- Tax Saving Advice



KETVAR

TAX & ACCOUNTING

304-5200 Finch Ave.E, (Middlefield & Finch)
Toronto. ON M1S 4Z5

Tel : 416-873-5780 / 416-548-8005

Email : ketvar@gmail.com

TAMILS' FOCUS

Tamils' Business Cards Directory

இதுக்கு மேலேயும் இன்னுமொண்டா?

கொஞ்சம் பொறுங்கோ

இது.....

- தன்னறிமுக அட்டையின் கோர்வை
- சுயகுறிப்பேடு
- கையில் எடுத்துச் செல்லக்கூடியது
- குறித்த நேரத்தில் உங்களை வந்தடைந்து விடும்
- தரமானதும் பாவனைக்குரியதும்
- மற்றவையுடன் ஒப்பிடுகையில் முற்றிலும் மாறுபட்டது

Tel : 416.548.7235

Email : tamilsfocus@gmail.com



'சிறப்புத் தேவையுள்ள பிள்ளைகள்' இனங்காணுதலும் இணைந்து வாழ்தலும்

சிறப்புத் தேவையுள்ள பிள்ளைகளை (Special needs children) இனங்காணுதலும் அவர்களுடன் இணைந்து வாழ்தலும்

கடந்த இதழில் சிறப்புத் தேவையுள்ள பிள்ளைகளை எவ்வாறு இனங்காணுதல் என்பதைப் பார்த்தோம். அவர்களது பிரச்சினைகளைத் தக்கான வடிவங்களும், தீர்ப்பதற்காக நாம் யாரை அணுக வேண்டும் என்பதையும் இந்த இதழில் நோக்குவோம்.

பிள்ளைகள் பாடசாலையில் அதிகமான நேரத்தைச் செலவிடுவதால் பிள்ளைகளின் வளர்ச்சியில் பாடசாலைகளுக்கும் ஆசிரியர்களுக்கும் முக்கிய பங்குண்டு. உங்கள் பிள்ளைகளின் வளர்ச்சிக்காக நீங்கள் பாடசாலையுடனும் பிள்ளையின் ஆசிரியர்களுடனும் நெருக்கமான தொடர்பைப் பேணுவது அவசியமாகும்.

பெற்றோருக்கும் ஆசிரியர்களுக்கும் மிடையிலான தொடர்புகள்

பெற்றோருக்கும் ஆசிரியர்களுக்கும் மிடையிலான தொலைபேசித் தொடர்புகள் அல்லது சந்திப்புகள், பிள்ளையின் கஷ்டங்கள் மற்றும் பலவீனங்கள் தொடர்பாக கவனத்தைச் செலுத்துவதாக இருக்கும். அதற்குப் பதிலாக பிள்ளையின் பலங்கள் (Strengths) எது என்பதைக் கண்டறிந்து அவற்றை பிள்ளையின் கஷ்டங்களைத் தீர்ப்பதற்கு பயன்படுத்தலாம் என்பதில் கவனம் செலுத்த வேண்டும்.

பொதுவாக இவ்வாறான வினாக்களை பெற்றோரிடம் கேட்கலாம்:

- உங்கள் பிள்ளை எத்தகைய விடயங்களை நன்றாக செய்கின்றான்/ள்?
- இந்த விடயங்களைச் செய்வதற்கு உங்கள் பிள்ளை எவ்வாறு அறிந்து கொண்டது?
- உங்கள் பிள்ளை கற்கவேண்டிய விடயங்கள் என்ன?
- இந்த விடயங்களை பிள்ளை இலகுவாகக் கற்பதற்கு நாம் என்ன செய்ய வேண்டும்?

போன்ற வினாக்களுக்கு பெற்றோரிடமிருந்து உண்மையான விடைகள் கிடைக்குமிடத்து சிறப்புத் தேவைகளுள்ள பிள்ளைகளுக்கு உதவுவது இலகுவானதாகும்.

அந்தரங்கத் தன்மையைப் பேணல்

ஒரு பிள்ளை பாடசாலையில் கஷ்டங்களை எதிர்நோக்குகின்றது என்ற உண்மை ஓர் அந்தரங்கமாக வைக்கப்பட வேண்டிய விடயமாகும். குறிப்பிட்ட மாணவருடன் நேரடியாக தொடர்பு கொள்ளுவதற்கு மட்டுமே தகவல்கள் தெரியப்படுத்தப்பட வேண்டும். இந்த தகவல்களுள் பாடசாலையில் நடைபெறும் பரீட்சை முடிவுகள், குடும்ப பின்னணி,

தொடர் 2

மனநல கருத்துக்கள் போன்றவை அடங்கும்.

வெவ்வேறு யோசனைகள் (Different Concerns)

சிறப்புத் தேவைகளுள்ள எந்தவொரு இரு குடும்பங்களையும் எடுத்துக் கொள்ளுங்கள். அவர்களுக்கு ஒரு சில விடயங்களே பொதுவானதாக இருப்பதாகத் தோன்றலாம். பிள்ளையின் உடல், உள வளர்ச்சி பின்தங்கிய தன்மையுடன் தொடர்புறும் குடும்பத்தின் கவலைகளானவை தொடர்ந்தேர்ச்சியான சுகவீனத்துடன் போராடும் பிள்ளை, மனநலக்



சிறப்புத் தேவையுள்ள பிள்ளைகளை

அதே வயதுடைய

ஏனைய பிள்ளைகளைப் போல் நடத்துங்கள்.

பிள்ளை வகுப்பிலுள்ள எல்லா

பிள்ளைகளுடனும் சமமான நட்புடனும்

மரியாதையுடனும் பழகும்படி செய்யுங்கள்.

ஒவ்வொரு பிள்ளையும் தனித்தன்மையுடையவர்கள்

என்பதையும் அதே நேரம்

அநேக ஒத்த தன்மைகளைக் கொண்டவர்கள்

எனவும் விளக்குங்கள்.

குறைபாடு, கற்றல் பிரச்சனைகள் அல்லது நடத்தைப் பிரச்சனைகள் உள்ள பிள்ளைகளின் குடும்பங்களின் கவலைகளை விட வேறுபடலாம்.

மருத்துவ விடயங்கள்

பிள்ளைகளின் மருத்துவ விடயங்களுள் புற்றுநோய், இருதய குறைபாடுகள், ஆஸ்துமா, நீரிழிவு, மூளைப்பாதிப்புகள், குள்ளத் தன்மை, உணவு ஒவ்வாமை மற்றும் அளவுக்கதிக பருமன் போன்றவை அடங்கும். மருத்துவ பிரச்சனைகளுள்ள பிள்ளைகளுக்கு அநேக தடவைகள் மருத்துவ பரிசோதனைகள் தேவைப்படும். நீண்ட காலம் வைத்திய சாலையில் தங்கியிருக்க வேண்டிய நிலைமைகள், விலையுயர்ந்த உபகரணங்கள், இயலாத்தன்மைக்கேற்ற உபகரணங்கள்

போன்ற தேவைப்படுவதுடன் இந்த குடும்பங்கள் அடிக்கடி நெருக்கடி நிலைமைக்கு உட்படல், நிச்சயமற்ற தன்மை, துக்கம் போன்றவற்றை சமாளிக்க வேண்டியிருக்கும்.

நடத்தை விடயங்கள் (Behavioural issues)

நடத்தை பிரச்சனையுள்ள பிள்ளைகள் பாரம்பரிய ஒழுக்க கட்டுப்பாட்டு முறைகளுக்கு கட்டுப்படுவதில்லை. இவர்களது இயலுத்தன்மைக்கும் இயலாத தன்மைகளுக்குமேற்றவாறு சிறப்பான உபாய முறைகள் இவர்களுக்கு தேவைப்படுகின்றன. இத்தகைய உபாய முறைகள் உருவாக்கப்பட்டு பயன்படுத்தப்படாவிட்டால், இவர்களின் குடும்பங்கள்

ஜீவா திசைராஜா



- mental retardation) என்பன பிள்ளைகளை சாதாரண நிலையுடைய பிள்ளைகளுடன் பழகுவதிலிருந்து தவிர்க்க வைத்து விடுகின்றன. இந் நிலையில் தமது பிள்ளைகள் அவர்களுக்குரிய சேவைகள், சிகிச்சை, பாடசாலைக் கல்வி மற்றும் அவர்களுக்கு கிடைக்க வேண்டிய உரிமைகள், சலுகைகளைப் பெற்றுக் கொள்வதற்கு வழி செய்ய வேண்டியது பெற்றோரின் கடமையாகும்.

கற்றல் தொடர்பான விடயங்கள் (Learning issues)

மிகவும் புத்திக் கூர்மையுள்ள பிள்ளைகளாக இருந்தாலும் தமது பாடசாலை வேலைகளைச் செய்வதில் கஷ்டத்தை எதிர்நோக்கும் பிள்ளைகளும் இருக்கின்றனர். இவர்களுக்கேற்ற சிறப்பான கற்றல் மற்றும் நடத்தைப் பிரச்சினைகள், சுய கௌரவ பிரச்சினைகளை தவிர்க்கும் உபாயங்களும் தேவைப்படுகின்றன. கற்றலில் பின் நிற்கும் தமது பிள்ளைகளை ஊக்குவிப்பதிலும், இப் பிள்ளைகளுக்கு உதவும் பாடசாலைகளுடன் தொடர்பைப் பேணுவதிலும் பெற்றோர் தொடர்ந்து செயற்பட வேண்டும்.

மன நல விடயங்கள் (Mental health issues)

பதகளிப்பு, மன அழுத்தம் உள்ள ஒரு பிள்ளையின் பிரச்சனைகள் அக் குடும்பத்திலும் பாதிப்பை ஏற்படுத்தக் கூடியவை. மன நல பிரச்சனைகளுள்ள பிள்ளையுடன் வாழும்போது அடிக்கடி மனநிலை மாறுதல் (Mood swings), அழுகை போன்றவற்றிற்கு பிள்ளைகள் உட்படுவதைக் காணலாம். பிள்ளைகளிற்கு சரியான நிபுணத்துவ உதவியைப் பெற்றுக் கொடுத்தல், சிகிச்சை, மருந்துகள், வைத்தியசாலையில் அனுமதித்தல் போன்றவை தொடர்பாக தீர்மானங்களை எடுத்தல் பெற்றோருக்கு கஷ்டமான நிலையாக இருக்கும்.

பொதுவான கவலைகள் (Common concerns)

ஒவ்வொரு சிறப்புத் தேவையுள்ள பிள்ளையும் வேறுபட்டதாகவும் ஒவ்வொரு குடும்பமும் தனித்துவமானதாகவும் இருந்த போதிலும் சவாலான பிள்ளைகளின் பெற்றோருக்கேயுடைய பொதுவான கவலைகள் உள்ளன. உதாரணமாக: பொருத்தமான பராமரிப்பு, உறைவிடம். உறவினரிடையே ஏற்றுக் கொள்ளும் தன்மையை ஏற்படுத்தல், நாளாந்த செயல் முறைகளுக்கும் எதிர்பார்ப்புகளுக்கும் அவர்-

32ம் பக்கம் பார்க்க...

ALL YOUR FINANCIAL NEEDS

V.S. Thurairajah
President, Commissioner of Oaths

COMMUNITY FINANCIAL SERVICE GROUP INC.
Serving You, For Your Secure Future

416-548-7300 / 647-829-4044
2100 Ellesmere Road, Unit 105,
Scarborough, ON. M1H 3B7
@ Markham & Ellesmere (North West Corner)

ALL YOUR MORTGAGE NEEDS

RBC Royal Bank

Logi Thurairajah
Mobile Mortgage Specialist

Royal Bank of Canada
1761 Victoria Street East,
Whitby, ON L1N 9W4
logi.thurairajah@rbc.com

Cell : 416-278-2972
Fax : 416-548-7865

மருத்துவக் கேள்வி பதில்

டாக்டர், இஞ்சியை தினமும் உணவில் சேர்த்துவருகின்றேன், நல்லதா?

- சூரிய தேவன்.

மிக நல்லது. இஞ்சியை பலவழிகளில் உணவில் சேர்க்க முடியும்.

- இஞ்சி சாறை பாலில் கலந்து சாப்பிட வயிறு நோய்கள் தீரும். உடம்பு இளைக்கும்.
- இஞ்சி துவையல், பச்சடி வைத்து சாப்பிட மலச்சிக்கல், களைப்பு, மார்பு வலி தீரும்.
- இஞ்சியை சுட்டு உடம்பில் தோய்த்து சாப்பிட பித்த, கப நோய்கள் தீரும்.
- இஞ்சி சாறில், வெல்லம் கலந்து சாப்பிட வாதக் கோளாறு நீங்கி பலம் ஏற்படும்.
- இஞ்சியை புதினாவோடு சேர்த்து துவையலாக்கி சாப்பிட பித்தம், அஜீரணம், வாய் நாற்றம் தீரும். சுறு சுறுப்பு ஏற்படும்.
- இஞ்சியை, துவையலாக்கி சாப்பிட வயிற்று உப்புசம் இரைச்சல் தீரும்.
- காலையில் இஞ்சி சாறில், உப்பு கலந்து மூன்று நாட்கள் சாப்பிட பித்த தலைச்சுற்று, மலச்சிக்கல் தீரும். உடம்பு இளமை பெறும்.
- பத்துகிராம் இஞ்சி, பூண்டு இரண்டையும் அரைத்து, ஒருகப் வெந்நீரில் கலந்து காலை, மாலை இரண்டு நாட்கள் சாப்பிட மார்பு வலி தீரும்.
- இஞ்சி சாறோடு, தேன் கலந்து சூடாக்கி காலையில் வெறும் வயிற்றில் ஒரு கரண்டி வீதம் சாப்பிட்டு வெந்நீர் குடித்துவர தொந்தி கரைந்து விடும்.
- இஞ்சி சாறில், எலுமிச்சை சாறு கலந்து சாப்பிட நல்ல பசி ஏற்படும்.
- இஞ்சி, மிளகு, இரண்டையும் அரைத்து சாப்பிட ஜீரணம் ஏற்படும்.
- இஞ்சியை வதக்கி, தேன் விட்டு கிளறி, நீர் விட்டு, கொதிக்க வைத்து நீரை காலை, மாலை குடித்துவர வயிற்றுப் போக்கு தீரும்.
- இஞ்சியை அரைத்து நீரில் கலந்து தெளிந்தபின், நீரை எடுத்து, துளசி இலை சாறை சேர்த்து ஒரு கரண்டி வீதம் ஒரு வாரம் சாப்பிட வாய்வுத் தொல்லை நீங்கும்.
- இஞ்சி சாறில், தேன் கலந்து தினசரி காலை ஒரு கரண்டி சாப்பிட்டு வர நோய் தடுப்பு திறன் கூடும். உற்சாகம் ஏற்படும் இளமை பெருகும்.
- இஞ்சி சாறுடன், வெங்காய சாறு கலந்து ஒரு வாரம், காலையில் ஒரு கரண்டி வீதம் குடித்துவர நீரிழிவு குறையும்.
- இஞ்சி சாறு, எலுமிச்சை சாறு, வெங்காய சாறு மூன்றையும் கலந்து ஒருவேளை அரை அவுன்ஸ் வீதம் சாப்பிட்டுவர ஆரம்ப கால ஆஸ்துமா, இரைப்பு, இருமல் குணமாகும்.

டாக்டர், வெற்றிலை உபயோகிப்பதால் என்ன தீமை?

- கண்மணி.

மனிதன் தோன்றிய காலத்தில் இருந்தே வெற்றிலை பயன்பாட்டில் இருந்து வருகிறது என்று சொல்லலாம். வெற்றிலையில் கால்சியம், இரும்புச்சத்து ஆகியன அதிகம் உள்ளது. இது தவிர வெற்றிலையைப் பயன்படுத்தி பல நோய்களையும் குணப்படுத்தலாம். அரை டம்ளர் தேங்காய் எண்ணெயில் 5 வெற்றிலையை போட்டு கொதிக்க விடவும். இலை நன்கு சிவந்ததும் வடிகட்டி பாட்டிலில் அடைத்து வைத்துக் கொண்டு சொரி, சிரங்கு, படைக்கு தடவி வந்தால் நல்ல குணம் கிடைக்கும்.

வயிற்றுவலி: இரண்டு தேக்கரண்டியளவு சீரகத்தினை மைபோல் அரைத்து மூன்று தேக்கரண்டி வெண்ணெயில் போட்டு கலக்கி

5 வெற்றிலையை எடுத்து அதன் பின் புறத்தில் இந்தக்கலவையை கனமாக தடவி, மருந்து தடவிய பாகத்தை சட்டியில் படும்படி வைத்து வதக்க வேண்டும். ஒவ்வொரு வெற்றிலையை வதக்கிய பின் ஒரு டம்ளர் தண்ணீரை விட்டு நன்றாக கொதிக்க வைத்து இறக்கி வடிகட்டி அந்த கசாயத்தை ஒரு வேளை மட்டும் சாப்பிட்டால் வயிற்றுவலி நீங்கிவிடும்.

தலைவலி: வெற்றிலையைக் கசக்கிச் சாறு எடுத்து அந்த சாற்றில் சிறிதளவு கற்பூரத்தைச் சேர்த்துக் குழப்பி வலியுள்ள இடத்தில் தடவினால் தலை வலி உடனே குணமாகும்.

தேள் விஷம்: இரண்டு வெற்றிலையை எடுத்து அதில் ஒன்பது மிளகை மடித்து வாயில் போட்டு நன்றாக மென்று விழுங்கி தேங்காய் துண்டுகள் சிலவற்றினையும் மென்று தின்றால் தேள் விஷம் உடனே முறியும்.

சர்க்கரை வியாதி: சர்க்கரை வியாதி



உள்ளவர்கள் இரண்டு வெற்றிலையுடன் வேப்பிலை ஒரு கைப் பிடியளவும் அருகம்புல் ஒரு கைப்பிடியளவும் ஒரு சட்டியில் போட்டு 500மி.லி தண்ணீர் விட்டு நன்றாக கொதிக்க விடவும். தண்ணீரின் அளவு 150மி.லி ஆக குறையும் வரை கொதிக்க விட்டு, பின்பு வடிகட்டி ஆற வைத்து வேளைக்கு 50மி.லி வீதம் மூன்று வேளை உணவுக்கு முன்பு சாப்பிடவும்.

அல்சர்: அல்சர் உள்ளவர்கள் இரண்டு வெற்றிலையுடன் அத்தி இலை 1 கைப்பிடி வேப்பிலை 5 ஆகியவற்றை மேலே உள்ள முறைப்படி கசாயம் தயாரித்து மூன்று வேளை அருந்தி வரவும். முற்றின வெற்றிலையைச் சாறு பிழிந்து அதில் இரண்டு அவுன்ஸ் சாற்றுடன் 3 மிளகு அதே அளவு சுக்கு ஆகியவற்றை ஒரு தேக்கரண்டி தேனுடன் கொடுத்தால் இரைப்பு முச்சுத் திணறல் குணமாகும்.

டாக்டர், ரத்த சோகை நீங்க என்ன செய்ய வேண்டும்?

- சிங்காரி.

நாள்தோறும் 100 கிராம் தேன் கலந்த பாணம் பருக வேண்டும். தினசரி 100 கிராம் அளவிற்கு மேல் தேன் உட்கொள்ளக்கூடாது. காலை 30 கிராம், மதியம் 40 கிராம், இரவு 30 கிராம் அளவாகப்பிரித்து உட்கொள்ள வேண்டும். ஏதாவதொரு பானத்துடன் சேர்த்து சுமார் ஆறு வாரம் அருந்தி வருவதால் இரத்தத்தில் இரத்த சிவப்பணு (ஹீமோகுளோபின்) அதிகரித்து இரத்த சோகை நீங்கும்.

தேனின் உபயோகம் அதிகம். ஒரு குறிப்பிற்காக அவற்றில் சிலவற்றைத் தருகின்றேன்.

உடல் அழகையும், குரல் இனிமையையும் பெருக்கும் குணம் தேனிற்கு உண்டு. 100 கிராம் தேனில் சுமார் 355 உடற்கூடு தரும் கலோரிகள் உள்ளன.

தேனை வயிற்றின் நண்பன் என்று குறிப்பிடலாம். ஒன்று முதல் மூன்று ரீஸ்பூன் தேனை 100 மி.லி. ஆறிய வெந்நீருடன் கலந்து தினமும் காலை அல்லது இரவு நேரங்களில் வெறும் வயிற்றில் உணவு அருந்துவதற்கு முன் பருகி வருவதால் வயிற்றுப்புண், இரப்பை அழற்சி ஈரல், பித்தப்பை நோய்கள் குணமாகும். இரைப்பையில் தேவைக்கு அதிகமாக சுரக்கப்படும் அமிலத்தின் தன்மையைக் கட்டுப்படுத்துவதுடன் அமிலத்தால் வயிற்றுப்புண்ணிற்கு ஏற்படுத்தப்படும் தூண்டுதலைக் குறைத்து, எரிச்சல், வலியை நீக்கும். மேலும் நீர்த்தாரைப் புண், சிறுநீரக, இதய நோய்-

களையும் தடுக்க வல்லது தேன்.

தேன் சேகரிக்கும் தேனில் சிறிதளவு மகரந்தமும் கலந்திருக்கும். பூக்களுக்குத் தக்கவாறு நாடு, காலத்திற்கு ஏற்றவாறும் தேனின் ருசி, மனம், குணம், தடிமம் வேறுபடும். குடகு பகுதியில் கிட்டும் ஒரு வகைத் தேன் வெள்ளி நிறத்தில் சீனி (சர்க்கரை) கரைத்து போல் இருக்கும்.

தேன் கூட்டை பிரித்து கையால் பிழித்தெடுக்கும் தேனில் புழு, பூச்சி, தூசி கலந்து இருக்கும் தேன் கூட்டிலிருந்து நேரடியாக ஒழுகும்போது சேகரிக்கப்படும் தேன் சுத்தமானதும், முதல் தரமானதுமாகும்.

சேகரிக்கப்பட்ட தேன் இனிப்பு சுவையுடன் தெளிவாக இளமஞ்சள் நிறத்தில் இருக்கும். நாளடைவில் மங்கிய நிறத்திற்கு மாறி விடும். நாளப்பட்ட சுத்தமான தேனில் படிமம் ஏற்படும். இதனை நாட்டுப்புற மக்கள் விளைந்த தேன் என்பர். விளைந்த தேனையும் உட்கொள்ளலாம்.

டெமோகிரியபிஸ் என்ற கிரேக்க தத்துவஞானி, நீண்ட நாள் உயிர் வாழ்ந்த ரகசியத்தை வெளியிட்டபோது அனைவரும் திகைப்படைந்தனர். நான் தினமும் வெந்நீரில் தேனை ஊற்றி அதில் எழும் ஆவியை முகர்ந்து வருகிறேன். இதனால் என்னை நோய் தாக்கத்திலிருந்து காத்துக் கொண்டேன் என்று கூறியிருக்கிறார்.

சுவத் ஆப்பிரிக்காவில் வாழும் வாசாமியா இனத்தவர்கள் தங்கள் சாதிப் பெண்கள் பிரசவித்த பின், தீட்டு நன்கு கழியும்வரை



இராஜசேகர் ஆத்தியப்பன்

வெந்நீரில் தேன் கலந்து உணவாக அளித்து வருகிறார்கள். இதனால் பிரசவத்தில் ஏற்பட்ட அசதி நீங்குகிறது.

டாக்டர், என் மனைவி கர்ப்பமாக இருக்கிறால் இயற்கையாக கடைப் பிடிக்க வேண்டியது என்ன என்ன
- சொக்கலிங்கம்.

இந்த காலக்கட்டத்தில் தாய்க்கு திரவ உணவுகள் மற்றும் பழங்கள் பரிந்துரைக்கப்படுகிறது. இது கரு வளர்வதற்கு பெரிதும் பயன்படுகிறது. ஆகவே, திரவ உணவுகளான பால், பழம் மற்றும் பழச்சாறுகள் ஆகியன எடுத்துக் கொள்ளவேண்டும்.

முதல் மாதத்தில் பால் மற்றும் மென்மையான உணவு வகைகளையும், இரண்டாம் மற்றும் மூன்றாம் மாதங்களில் மருத்துவ குணம் கொண்ட பால் அதாவது பாலுடன் சில மூலிகைகளான விதாரி, சதவாரி, ஆஸ்திமது மற்றும் பிரமி ஆகியவற்றை சேர்த்து தேன் மற்றும் நெய் இவற்றுடன் கலந்து கொடுக்க வேண்டும். இவை பிரசவ காலத்தில் மிக முக்கிய பங்காற்றுகிறது.

இக்காலத்தின் சிசுவின் உடலில் சினைப்பகுதிகளான கை, கால்கள், தோல் மற்றும் முடி வளர்ச்சியும் நடைபெறும். இந்த மாதங்களில் மருத்துவ குணம் கொண்ட நெய் ஆயுர்வேதத்தில் பரிந்துரைக்கப்படுகிறது.

மூன்றாம் மாத முடிவிலிருந்தே சிசு உணவை தாயின் இரத்தத்தின் மூலம் ஏற்றுக்கொள்கிறது. ஆகவே இருவர் உணவும் ஒரே உணவாக அமைகிறது.

முக்கியமாக கர்ப்பகாலத்தில் சத்து நிறைந்த உணவுக்கான பருப்பு வகைகள் மற்றும் நெல்லிக்காய் இவற்றை சேர்த்துக்கொள்ள வேண்டும்.

மருத்துவ குணம் கொண்ட மூலிகை பொருள்களான அஸ்வகந்தா, கிராஸ்ச், சிந்தில் கொடி ஆகியவை தசைகளுக்கு பலமாகவும், கருவிற்கு சிறந்த போஷாக்காகவும் அமைகிறது.

கொழுப்பு உப்பு மற்றும் நீரைச்சற்று குறைத்து, அரிசி கஞ்சியை நெய்யுடன் சேர்த்து உணவாக எடுத்துக் கொள்ள வேண்டும். சிறிதளவு துளசியை உட்கொண்டால் பிரசவ வலி குறையும்.

ஆயுர்வேதம் பிரசவ காலத்தில் சிசு வளர்ச்சிக்கும், தாயின் உடல்நலத்திற்கும் சில மருந்துப் பொருட்களை உண்ணுமாறு அறிவுறுத்துகிறது. அவற்றை ஆயுர்வேத மருத்துவர் ஆலோசனைப்படி சாப்பிடலாம்.

ஆயுர்வேதம், தற்கால சத்துள்ள உணவு முறைகளுடன் இணைந்து கர்ப்ப காலத்திலுள்ள பெண்மணிக்கு நல்ல சத்தான புரோட்டீன், விட்டமின் மற்றும் மினரல் சத்துக்களை வழங்க சிபாரிசு செய்கிறது.

பி.கு: மேற்கூறிய குறிப்புக்களை வைத்தியரின் ஆலோசனையுடன் பின்பற்றுவதே சிறந்தது.

நலம் பெறுக! வளம் பெறுக!

rajasekar.a@thaiveedu.com



மருந்துகளின் விவரம்

வ. எண்	பெயர்	நோய்கள் மற்றும் பயன்கள்	பயன்படுத்தும் அளவும், முறையும்.
1.	அஸ்வகந்தி லேவியம்	உடல் பலவீனம், கை, கால் நடுக்கம், இரத்தக் குறைவு சிறந்த உடல் தேற்றி.	காலை, இரவு உணவுக்குப் பின் 5 கிராம் அளவு சாப்பிட்டு விட்டு பால் சாப்பிடவும்.
2.	இஞ்சி லேவியம்	செரிமானம், வயிற்றுப்பொருமல், வயிற்றுவலி, பசிபின்மை.	காலை, இரவு உணவுக்குப் பின் 5 கிராம் அளவு சாப்பிடவும்.
3.	சதாவரி லேவியம்	சிறுநீர்ப்பாதை நோய்கள், உடல் குடு, மாதவிடாய்க் கோளாறுகள்.	காலை, இரவு உணவுக்குப் பின் 5 கிராம் அளவு சாப்பிடவும்.
4.	தாதுவண லேவியம்	விந்து குறைபாடு நோய்கள் தீரும். நரம்புத்தளர்ச்சியைப் போக்கும். ஊட்டச் சத்து மருந்து	காலை, இரவு உணவுக்குப் பின் 5 கிராம் அளவு சாப்பிட்டு விட்டு பால் சாப்பிடவும்.
5.	தூதுவண லேவியம்	சளி, இரமல், இளைப்பு நோய்.	காலை, இரவு உணவுக்குப் பின் 5 கிராம் அளவு சாப்பிடவும்.
6.	தேற்றாள் கொட்டை லேவியம்	மூலம், பவுத்திரம் தீங்கும். சிறந்த உடல் தேற்றி.	காலை, இரவு உணவுக்குப் பின் 5 கிராம் அளவு சாப்பிட்டு விட்டு பால் சாப்பிடவும்.
7.	நெல்லிக்காய் லேவியம்	நோய் எதிர்ப்பு சக்தியை அதிகப்படுத்தி ஆரோக்கியத்தை உண்டாக்கும். சளி, இரமல் தீரும்.	காலை, இரவு உணவுக்குப் பின் 5 கிராம் அளவு சாப்பிட்டு விட்டு பால் சாப்பிடவும்.
8.	வல்லாறு லேவியம்	ஆபக சக்தி குறைவு, மேக நோய்கள் தீங்கும் மூளை நரம்புகளைப் பலப்படுத்தும்.	காலை, இரவு உணவுக்குப் பின் 5 கிராம் அளவு சாப்பிடவும்.
9.	வெண்பூசணி லேவியம்	உஷ்ண நோய் தீங்கும், உடல் தேறும், உடல் குடு தணிக்கும்.	காலை, இரவு உணவுக்குப் பின் 5 கிராம் அளவு சாப்பிடவும்.
10.	அதிர்ஷ்ட ராமம்	மூலம், குதிகால் வாதம், நோய் நோய்கள்	காலை, இரவு உணவுக்குப் பின் 5 கிராம் அளவு சாப்பிடவும்.
11.	திடீயி ராமம்	நாட்டட்ட இரமல், கப நோய்கள். குழந்தைகளின் சளி இரமல் தீரும்.	காலை, இரவு உணவுக்குப் பின் 5 கிராம் அளவு சாப்பிடவும்.

தைலம்

1.	அஸ்வகந்தா பாலாஸாதித் தைலம்	வாத நோய்கள், குதியல் தைலமாகத் தொட்டு உடம்போலித்து வர உடலில் உள்ள கடினங்களை வெளியேற்றி நோய்கள் வராமல் தடுக்கும்.	அதிகாலை 6.00 மணிக்கு முன் உச்சி முதல் உள்மங்கால் வரை தைலத்தைத் தேய்த்து அரைமணி நேரம் கழித்து இளவெந்திரில் குளித்து வரவும். வாரம் ஒரு முறை குளிக்கவும். (வெளியேறாமல்)
2.	குமரி எண்ணெய்	மூல நோய்கள், மலக்கட்டு, குடல் பூச்சிகள்.	காலை இரவு உணவுக்குப் பின் 1 டீஸ்பூன் சாப்பிடவும்.
3.	குமரித் தைலம்	உடல் குடு, கண்ணீர்சலம்.	தலைக்குத் தேய்த்து அரை மணி நேரம் கழித்து குளித்து வரவும். தேங்காய் எண்ணெய்க்குப் பதிலாகவும் தலைக்குத் தேய்த்து வரலாம். (வெளியேறாமல்)
4.	சிவப்புக் குதில் தைலம் (பிண்டத்தைலம்)	மூட்டு வலி, அடிக்கட்டி வலி, குதிகால் வாதம், திடுக்கெடு, மாத வெடிப்பு	வலியுள்ள இடத்தில் லேசாகத் தடவி வரவும். அரை மணி நேரம் கழித்து வெந்திரில் குளித்து வரவும். தடவி வரலாம். தடவியல் முடிந்த பின் குளித்து வரவும். (வெளியேறாமல்)
5.	நீலி பிஞ்சுநாதித் தைலம்	இளநாறு, பொருகு, தலை அரிப்பு, தலைமுடி உதிர்வு, கண் வலிசலம்.	தேங்காய் எண்ணெய் போல் தலைக்குத் தேய்க்கவும் (வெளியேறாமல்).
6.	பொருதலைத்தைலம்	தலை அரிப்பு, பொருகு, தலைமுடி வறட்சி, தலையில் சிறு சிறு கொட்டைகள், முடி உதிர்வு.	தலையில் நன்கு தடவி 1 மணி நேரம் கழித்து சிவக்காய், அடிக்கட்டி சேத்து குளித்து வர பொருகு தீங்கும் வரலாம். 2 அல்லது 3 முறை செய்யவும். (வெளியேறாமல்).
7.	வாத கேசரித் தைலம்	வாத நோய்கள், தலைவலிப்பு, வாத வலிகள் தீரும்.	நோய் உள்ள இடத்தில் வெளியேறாமல் தடவி வரவும்.

மாத்திரை, கேப்சூல்

1.	அழுக்காசு குண மாத்திரை	நரம்புத்தளர்ச்சி, உடல்சோர்வு, பலவீனம், கை, கால் வீலு, கபம் வாத நோய்கள்.	காலை, இரவு உணவுக்குப் பின் 2 மாத்திரைகள் தண்ணீருடன்.
2.	காகக்கட்டி மாத்திரை	பல்லாசவு, பல் சொத்தை, பல் கூச்சம், பல்வலி, சறு வீக்கம், வாய்ப்புற்று.	தினமும் 3 வேளைகளில் உணவுக்குப்பின் 1 மாத்திரை கவனத்து சாப்பிடவும்.
3.	சீரண சஞ்சீவித் குண மாத்திரை	சீரணக் கோளாறுகள், வயிற்றுவலி, வயிற்றுப் பொருமல், அஜீரண மெதி.	காலை, இரவு 2 மாத்திரைகள் உணவுக்குப்பின் தண்ணீருடன்.
4.	தூளிசாதி வடகம்	இரமல், தொண்டைக்காய், பசிபின்மை.	தினமும் 3 வேளைகளில் 1-2 மாத்திரைகள் வீதம் கவனத்து சாப்பிடவும்.
5.	நிக்கோவை மாத்திரை	கசணல் தி, சேத்தல், தலைமுடி, தலைவலி, மூட்டுவலி.	வலியுள்ள இடத்தில் 1 அல்லது 2 மாத்திரையை வெந்திரில் (அல்லது) இஞ்சி சாற்றில் குழைத்து பறிவிடவும்.
6.	பொண்ணாவுரைச் குண மாத்திரை	மலக்கட்டு, குடல் பூச்சி, சமூ நோய்கள், குருதியைச் சுத்தம் செய்யும்.	இரவு படுக்கும் முன் 2 மாத்திரைகள் பாலுடன் கலந்து குடித்து சாப்பிடவும்.
7.	கரிசாலைக் கற்பா குணம் மற்றும் மாத்திரை	18 வகைக் காயணம், பாணவக்கோளாறு அனைத்து நோய் நோய்கள் தீரும். காய கற்பா மருந்து.	காலை, இரவு 1 கிராம் தேனுடன் உணவுக்கு முன் (அல்லது) 2 மாத்திரைகள் தண்ணீர் (அ) பாலுடன்.
8.	வல்லாறு (ஆணவல்லி) கேப்சூல்	ஆபக சக்தி குறைவு தீரும். மூளையின் வளர்சிதை மாற்றத்தை அதிகரித்து செயல் திறனை அதிகரிக்கும்.	காலை, இரவு 1 கேப்சூலில் தண்ணீருடன் உணவுக்குப் பின் இரண்டு வேளைகளில் (12 வயதுக்கு குறைந்தவர்கள் 1 வேளை மட்டும்).
9.	திடீயாக்க கற்பா குணம் மற்றும் மாத்திரை	குடல்புண், தொண்டைப்புண், வாய்ப்புண், நெஞ்செரிசலம்.	காலை, இரவு உணவுக்கு முன் 1 கிராம் அளவு தேனுடன் (அல்லது) 2 மாத்திரைகள் காலை, இரவு உணவுக்கு முன் தண்ணீருடன்.
10.	விலவம் மாத்திரை	சர்க்கரை நோய், சர்க்கரை நோயினால் உண்டாகும் வலிசலம், மதமதப்பு.	காலை, இரவு உணவுக்குப் பின் 2 மாத்திரைகள் தண்ணீருடன்.

குரணம்

1.	முடிக்கக்கைக் குரணம்	அதிர்ந்த அழகுத்தம், பித்த மயக்கம், தலைவலி தீரும்.	காலை, மாலை வெறும் வயிற்றில் 5 கிராம் அளவு வெந்திரில் இட்டு கொதிக்க வைத்து இறக்கி வடிக்கடி ஆரீய பிஞ்சு அடுத்தி வரவும்.
2.	அஷ்டவக்கைக் குரணம்	செரிமானம், வயிற்றுவலி, பசிபின்மை, வாய்த் தொற்றவு.	3 வேளைகளில் உணவுக்குப் பின் 1 கிராம் அளவு தண்ணீருடன்.
3.	ஓசிதழ்த் தாமரைக் குரணம்	உஷ்ண நோய்கள், திக்கடுப்பு, தீத்த விந்து, ஆண்கைக் குறைவு.	காலை, இரவு உணவுக்குப் பின் 2 கிராம் அளவு பாலுடன்.
4.	குதியல் குரணம் (வெளியேறாமல்)	நோய் நோய்கள்	தினமும் உடலுக்குத் தேய்த்து குளிக்கவும்.
5.	நத்தைச்சூசி குரணம்	குருதியில் உள்ள வேண்டாத கொட்டைச் சத்து மற்றும் உடல் பருமல் குறைக்கும்.	5 கிராம் அளவு தீலில் கொதிக்க வைத்து வடிக்கடி சர்க்கரை சேத்து காய் போல் காலை, மாலை அருந்தவும். இதனுடன் பால் சேத்துப் அருந்தலாம்.
6.	தத்தி குரணம் (வெளியேறாமல்)	பல்லாசவு, பற்கூச்சம், பல் நோய்கள் தீரும், பல் சறுகளில் இரத்தக் கசிவு, வாய்ப்புண்.	பல் தூக்கப் பயன்படுத்தவும்.
7.	தூளிசாதி குரணம்	குழந்தைகள் மற்றும் செரிமானங்களின் சளி, இரமல் பசிபின்மை, வயிற்றுவலி, மெதி.	காலை, இரவு 1-2 கிராம் பாலுடன் உணவுக்குப்பின்.
8.	தூதுவணக் குரணம்	சளி, இரமல், கப நோய்கள்.	காலை, இரவு 1-2 கிராம் பால் அல்லது தேனுடன் உணவுக்குப்பின்.
9.	நாவற்கொட்டைக் குரணம்	சர்க்கரை நோய், அதி தாகம், அடிக்கடி சிறுநீர் கழித்தல்.	1 கிராம் அளவு 3 வேளைகளில் உணவுக்குப் பின் தண்ணீருடன்.
10.	நிலவரைக் குரணம்	மலக்கட்டு, குடல் விருபிகள்.	இரவு படுக்கும் முன் 1-5 கிராம் வரை வெந்திருடன்.
11.	பொண்ணாவுரைக் குரணம்	மலக்கட்டு, நோய் வெடிப்பு, நோய் அரிப்பு.	இரவு உணவிற்கு பின் 1 மணிநேரம் கழித்து 1 கிராம் பாலுடன்.
12.	முத்தாணிப்புக் குரணம் (வெளியேறாமல்)	முத்தத்தில் நோய்க்கும் கரும்புள்ளிகள், முகப்பு	பன்னீர் அல்லது மோருடன் கலந்து முகத்தில் தடவி அரை மணி நேரம் கழித்து கழிவி வரவும்.
13.	அழுக்காசு குரணம்	நரம்பு தளர்ச்சி, உடல் சோர்வு, பலவீனம்.	காலை, இரவு 1-2 கிராம் தேன் அல்லது பாலுடன் உணவுக்குப் பின்.
14.	சிவனா வேம்பு குரணம்	அரிப்பு, பண்ட, ஊறல் - அனைத்து நோய் நோய்கள்.	காலை 2-5 கிராம் வெறும் வயிற்றில் கஷாயமாக அடுத்தி வரவும். மாலையில் அருந்தலாம்.



கேரளா ஆயுர்வேதா
 314-4005, டான்மில்லஸ் ரோடு, டான்மில்லஸ்/ஸ்டில்ஸ்
 தொலைபேசி: 416 995 01416
 டாக்டர் இராஜசோர் அவர்கள் இந்தியப் பயணம்
 மேற்கொண்டிருப்பதால் வாடிக்கையாளர்கள் இந்தியாவிற்கு
 தொடர்புகொள்ள கேட்டுக்கொள்ளப்படுகிறார்கள்
 இந்தியா: 011 91 93627 28808





For All Your Real Estate Needs
HomeExpertTeam.com
416-496-2625

King's Quay Real Estate Inc. Brokerage
Bus: 905-940-3428 Fax: 905-940-0293 7300 Warden Ave., Suite 401 Markham, On L3R 9Z6

Committed to Providing Real Estate Service to attain results beyond your expectations.
Knowledge + Experience + Team work = Result



AMIR RAMALINGAM *
Masters Hall of Fame
CENTURION Honor Society

Flexible & competitive commission!



PRATHEEP BALASUBRAMANIAM **
Masters Ruby (2003-2007)
Masters Diamond (2008)



THAYA SUBRAMANIAM *
Masters Silver (2007)
Masters Diamond (2008)



JUGA SUREES *



ATHAVAN KULARAJASINGHAM *
* Sales Representative ** Broker

உங்கள் வாடகைப்பணத்தில் சொந்தமாக வீட்டை அமைத்திட இன்றே அழையுங்கள்

416-496-2625

Top Producers Award Winning Team

முழுநேர வீடு விற்பனை முகவர்கள் உங்களுக்கு உதவக்காத்திருக்கின்றோம் நம்பிக்கை நேர்மை நட்பான சேவை !



\$329,900

Eglinton/Birchmount

Open House
Sat Nov 7th between
2 - 5 PM

Well Kept 3 Bedroom Detached Home, Granite Floor In Kitchen, Laminated Floor Through-Out Main Floors, Child Safe Neighborhood



\$369,900

Warden/Hwy 407

Brand New Luxury 2 Bedroom Condo, Bright & Stunning High Quality Finishes, Granite/Marble Counter, Hardwood Floors. Close to Hwy 407, Hwy 7 and Go Station



\$285,900

McCowan Rd/Ettersboro

Brand New Luxury 2 Bdrm South West Corner Unit Condo next to Scarborough Town Centre, Aprox 800 Sq.Ft. Marble Foyer, Marble Counters, Close To All Amenities



\$114,900

Eglinton/McCowan

Bright & Spacious 1 Br + Den, South Exp. Enclosed Balcony, Very Well Maintained Bldg. Close To Go Station, Ttc, School And Shopping.



\$389,900

Finch & Middlefield

Two Storey Indoor Shopping Mall. 2nd Floor Corner Unit With North And West Exposure, Total Area of 889 Sq. Ft. Lots Of Potential For Walk In Clients.



Earn AIR MILES reward miles when you buy or sell your home with us



Kuga Raveendrarajah
Broker
Direct: **416-843-8585**

எமது வாடிக்கையாளர்கள்,
நண்பர்கள், உறவினர்கள்
அனைவருக்கும் எமது இதயம் கனிந்த
புதுவருட, கைப்பொங்கல்
நல்வாழ்த்துக்கள்...



Mathan Selvendarakumaran
Sales Representative
Direct: **416-625-2870**



சேலீபின் அடையாளம்
அழகான நேர வீடு



Have a lucky
and wonderful year
2010



HomeLife Today Realty Ltd., Brokerage*

31 Progress Ave., Suite 210, Toronto, ON, M1P 4S6

Bus: **416-298-3200**

நீங்கள்... நீங்களாகவே...

ஐந்தரை அடி உயரமும், பளிச்சென்ற அலங்காரமும், நல்ல ஆரோக்கியமான உடல்களும் இருந்தாலே போதும், நல்ல பர்சனாலிட்டியான என்று நினைத்துக் கொண்டிருந்தால், அந்த நினைப்பைத் திருத்திக் கொள்ளுங்கள்.

“பொண்ணுக்கென்ன, வெடவெடவென்று நல்ல பர்சனாலிட்டியாக இருக்கிறாள்” என்பதாகட்டும், “அவனுக்கென்ன, ராஜா மாதிரி நல்ல பர்சனாலிட்டி” என்பதாகட்டும், பர்சனாலிட்டி என்ற வார்த்தையின் அர்த்தத்தை எப்படிக்குறைத்து மதிப்பிடுகின்றன தெரியுமா?

பர்சனாலிட்டி என்பது பார்வைக்கு எப்படி இருக்கிறோம் என்பதையும் கடந்து, பழகுவதற்கு எப்படி இருக்கிறோம், மற்றவர் பார்வையில் எப்படி காணப்படுகிறோம் என்பதையும் பொறுத்ததுதான்.

இல்லையென்றால், ஒடிந்து விழுகின்ற, ஒல்லி தேகத்துடன், சின்னஞ்சிறு பொம்மை போல இருந்த அன்னை தெரேசா, ஒரு சிறந்த பர்சனாலிட்டி என்று எப்படி ஏற்றுக்கொள்ளப்பட்டார்?

எந்தவிதமான அலங்கார வசீகரமும், வெளிப்புச்சம் இல்லாத மேதா பட்கர், எந்த அளவு கோலினால், பர்சனாலிட்டியாக ஏற்றுக்கொள்ளப்பட்டார்?

சமுதாயத்தின் பார்வையில் படுகிறவர்கள் மட்டும்தான் பர்சனாலிட்டி என்பது இல்லை. நம் ஊரிலே, வீட்டிலேயே பாருங்கள்.

“காலை வயக்காட்டுப் பக்கம் ஒதுங்கிப்ப, ‘தொப்பு’ன்னு சத்தம் கேட்டுச்சுங்கோ. என்னமோ, ஏதோன்னு ஓடியாந்துப் பார்த்தா, கிணத்துல பஸ்ஸு விழுந்து கிடக்குங்க. உடனே உள்ளாற குதிச்சு, பத்துப்பேரைக் காப்பாத்திட்டேனுங்கோ. ஆனா ஆறு பேரைக் காப்பாத்த முடியலீங்களே...” என்று வருத்தப்படும் கிராமத்தானும் ஒரு பர்சனாலிட்டிதான். ‘உம்’ என்பதற்கு முன்னால் உதவி செய்ய ஓடிவரும் பர்சனாலிட்டி!

வருந்தி, வருந்திக் கூப்பிட்டால் கூட, உதவிக்கு வருபவர்கள் இல்லாத இக்காலத்தில், ஏதேனும் விபத்து நிகழ்ந்தால், சினிமா ஷூட்டிங் போல் வேடிக்கைப் பார்க்கும் கூட்டத்திலிருந்து மாறுபட்டு, பதைபதைப்புடன் தன் உயிரையும் பணயம் வைக்கத் துணியும் இந்தக் கிராமவாசியின் மனிதாபிமானமே அவரது பர்சனாலிட்டியின் அடையாளம் தான்.

இப்படி நமக்கென்று ஒரு அடையாளம் இருக்கிறது. அந்த அடையாளம்தான் நம்மை இப்படிப்பட்ட பர்சனாலிட்டி என்று எடுத்துக் காட்டுகிறது. அந்த அடையாளம் ஒரு நல்ல குணமாகவும் இருக்கலாம். விரும்பத்தகாத குணமாகவும் இருக்கலாம். அது நல்ல குணமாகவே இருக்கும் பட்சத்தில் கவலையில்லை. அக்குணத்தைப் பட்டை தீட்டித்தீட்டி நம் பர்சனாலிட்டி முத்திரையை எங்கும் பதிக்கலாம். ஆனால், அக்குணாதிசயம் மற்றவர்களால் விரும்பத்தகாத ஒன்றாக இருந்தால், அதை நாம் மாற்றிக்கொண்டே ஆக வேண்டும். இப்படி ஒரு குணம், இரண்டு குணம் என்றல்ல, பல குணங்களும் நம்மிடம் இருக்கும். அவற்றையெல்லாம் தட்டிக்கொட்டி, சீர்செய்து,

புடம்போட்டு, நமக்கு அணிகலன்களாக மாற்றிக் கொள்வதே, பர்சனாலிட்டியை வளர்த்துக் கொள்ளுதல் ஆகும்.

பெண்களைப் பொறுத்தவரையில், சில பர்சனாலிட்டி குணாதிசயங்கள் அவர்களது ‘டீரேட்’ மார்க்குகளாகவே ஆகிவிட்டன. அதாவது, உலகத்தினர், பெண்களை ஒருசில பர்சனாலிட்டிகளாகவே பார்க்கிறார்கள் என்பது உண்மை. அவை என்னவாக இருக்கும் என்று தெரிந்துக்கொள்ள ஆவலாக இருக்கிறதா? இதோ இந்த லிஸ்ட்டைப் பாருங்கள்.

- பெண்கள், அவர்கள் சரியான ‘அரட்டைகள்’
- அவர்கள் ‘அழுமுஞ்சித்தனத்துக்கு’ அளவே கிடையாது.
- ‘அடாவடித்தனம்’ என்பது அவர்களுக்குக்

“ ஆடைக்கும், உருவத்துக்கும், ஒப்பனைக்கும்

எவ்வளவு முக்கியத்துவம் கொடுக்கிறோமோ,

அதைவிட அதிகமாக,

நாம் மற்றவர் பார்வையில் எவ்வாறு

கணிக்கப்படுகிறோம் என்பதற்கு

முக்கியத்துவம் கொடுக்க வேண்டும்.

கூடப்பிறந்த குணம்.

- எங்கே வாயைத்திறக்க முடிகிறது? அதான் ‘அடக்கி’ விடுகிறார்களே!

மேற்சொன்ன நான்கு வகைகளில், ஏதேனும் ஒன்றிலாவது நம்மை நிறுத்தி யாரேனும் விமர்சனம் செய்திருப்பார்கள். இந்தக்கட்டுரையின் நோக்கமே, அப்படிச் சொல்லப்பட்ட பர்சனாலிட்டி குணாதிசயங்களை, மெச்சத் தகுந்த வகையில் வளர்த்துக் கொள்ளலாம் என்பதுதான்.

அரட்டையே ‘வசீகரம்’
‘அரட்டை’ என்று எளிதாக முத்திரை குத்தி விடலாம். ஆனால், அரட்டை அடிப்பதற்கும் திறமை வேண்டும். அடுத்தடுத்து எண்ணத் தொடர்பை ஏற்படுத்திக் கொள்ளும் திறமை, தங்குதடங்கலின்றி பேசும் திறமை ஆகிய இவை பலருக்கும் எளிதாக வராது. அதனால், உங்களை யாரேனும் அரட்டை என்று சாடினால், இந்தப் ‘பாஸிட்டிவ்’ குணங்களை நினைத்துப் பாருங்கள்.

உண்மையில், அரட்டையில் தேறினவர்கள் தான் ‘வசீகரமான’ பர்சனாலிட்டியாக உருமாறுகிறார்கள். அரட்டை அடிப்பவர்களுக்கு நன்றாகப் பேசுவரும். புது இடத்திலும் சட்டென்று ஒட்டிக்கொண்டு, கலகலக்க முடியும். சங்கடமான சூழ்நிலையைக்கூடச் சாதாரணமாக ஆக்கிவிட முடியும். இதையெல்லாம் நீங்கள் செய்திருக்கிறீர்களா என்று யோசியுங்கள்.

மாறாக, ஊர் வம்பே அரட்டையாகக் கொண்-

டிருந்தீர்கள் என்றால், மன்னிக்கவும், அப்பொழுதுதான் நீங்கள் நெகட்டிவ் பர்சனாலிட்டியாகப் பார்க்கப் படுவீர்கள். மற்றவர்களைப் பற்றிப்பேச வேண்டாம். அதிலும், மோசமாகப் பேச வேண்டாம். அதன்மூலம் வீண்வம்பை வாங்குவது மட்டுமல்லாமல், பெயரையும் கெடுத்துக்கொள்ள வேண்டாம்.

உங்கள் அரட்டைக்குணமே உங்களுக்கு எதிரியாக மாறாமல் இருக்க,

- மற்றவர்களைப் பற்றிப்பேசுவதை, அதிலும் அவர்கள் இல்லாத நேரங்களில் பேசுவதைத் தவிருங்கள்.
- உங்களைப் பற்றியே பேசிக்கொண்டிருக்காதீர்கள்.



மஞ்சளா ராஜலிங்கம்

நினைக்காதீர்கள். பெண்களுடைய முளைத்திறன் அமைப்பே, அவர்களால் ஏதேனும் வேலையைக் கவனித்துக் கொண்டே, பேச்சிலும் கவனம் செலுத்த முடியும் என்று ஒரு ஆய்வு தெரிவிக்கிறது. ஆகவே, பெண்களே, அளவுடன் அரட்டையடித்து, வளமுடன் வாழுங்கள்!

அழுமுஞ்சியே முழுமைத்துவம்
அழுகை சென்ட்டிமென்ட்டாலேயே தங்களுடைய பைகளை நிரப்பிக் கொள்ளும் சீரியல் தயாரிப்பாளர்கள் இருக்கும் இக்காலத்தில், “அழுமுஞ்சித்தனமா? அது தொலைக்காட்சிப் பெட்டிக்கு முன்னால்தான். நாங்கள் அழுவே அழாத முஞ்சிகளாக்கும்” என்று எத்தனை அழுமுஞ்சிகள் சொல்கிறார்கள்?

அழுமுஞ்சியாக இருப்பது அசட்டுத்தனம் இல்லை. ஒவ்வொரு அழுமுஞ்சிக்குப் பின்னாலும், சில அருமையான பண்புகள் இருக்கின்றன.

அடாவடிக்கு அழுகின்றவர்களை நாம் இங்கு சேர்த்துக் கொள்ளவில்லை. அதெல்லாம் சிறிய வயதில்தான். காரியத்தனமாக அழுகின்றவர்களும், எப்பொழுதும் அழுமுஞ்சிகளாக இருக்க மாட்டார்கள். காரியம் கைகூடி விட்டால், முகத்தில் சிரிப்புத்தான். ஆனால், கட்டுப்படுத்த முடியாமல், அடிக்கடி அழுகிறார்களே, அவர்களது அழுகைக்குக் காரணம் ரொம்பப் பெரிய காரணமாகும். ஒன்று, அவர்கள் மிகவும் ‘சென்ஸிடிவ்’ ஆக இருப்பார்கள். இல்லை, அதிகப்படியான எதிர்-பார்ப்புகளுடன் கூடின முழுமை விரும்பிகளாக, பர். பெக்ஷனிஸ்ட்டுக்களாக இருப்பார்கள்.

சென்ஸிடிவ்வாக இருப்பவர்கள் தான் தலைவர்கள் ஆகிறார்கள். நம்மைச்சுற்றி இருப்பவர்களும், நடப்பவையும் நம்மைப் பாதிப்பதில் தப்பில்லை. ஆனால், அவற்றிற்கு ஒரேயடியாகத் “தொட்டாற்சிணுங்கித்தனமாக” மாறி விடக்கூடாது. நடப்புக்களால் பாதிக்கப் படுபவர்கள்தான், உதவும் கரங்களாக மாறுகிறார்கள். நமக்கேன் வம்பு என்று ஒதுங்கி இருக்க முடியாமல், முழுமைத்துவத்துக்கு ஆட்பட்டு, சிறந்த பர்சனாலிட்டி என்று பெயரெடுத்த பலரும், உள்ளுக்குள் அழுமுஞ்சிகளே.

என்ன, அழுகையையும், குறைகளையும் குறைத்துக்கொண்டால் போதும். இவர்கள் உற்றாருக்கும், ஊருக்கும் நல்லது செய்பவர்களாக மாறிவிடலாம். இவர்களால், மற்றவர்கள் கஷ்டங்களைப் புரிந்துகொள்ள முடியும். மற்றவர்களுக்காக ஓடியாடி உதவ முடியும். மனதில் மென்மையையும், வாக்கில் கருணையையும் வழங்க முடியும். அழுமுஞ்சி என்று தங்களை நினைத்துக் கொண்டிருக்கும் பெண்களே, இந்தக் கருத்து உண்மை தானே? இந்த மெல்லிய இதயத்தை உங்கள் பர்சனாலிட்டியாக நன்கு வளர்த்துக் கொண்டு விடுங்களேன்!

46ம் பக்கம் பார்க்க...

தேளுங்கோ தேளுங்கோ

கலசம்
KALASAM.com

ஆனந்தமான அனுபவம் ! தகவல்களின் சுரங்கம்

இசையும் ஆழ்ந்த அறிவும் தமிழின் பலமே!

தமிழின் சுவைகூறும் இணையத்தள ஒலிபரப்பு



Computek College

BUSINESS • HEALTH CARE • TECHNOLOGY

(Registered as a Private Career College, under the Private Career Colleges Act 2005)

A Career College near you ...

Ready for job in 6 - 12 months

Diploma Programs

Personal Support Worker (PSW)

You may find jobs as :

- Personal Support Worker
- Home Support Worker
- Personal Care Attendant
- Residence Care Aid
- Nursing Assistant



"In six months I was able to complete my diploma program in Personal Support Worker (PSW). I was able to find a job at the same nursing home where I had received the clinical training as a part of the PSW Diploma program". Shamim Patel, Leisure World

Early Childcare Asst (ECA)

You may find jobs as :

- Childcare Assistant
- Childcare Worker
- Early Childhood Educator Assistant
- Daycare / Preschool Worker
- Infant Daycare Worker



"I always wanted to work with children. With my Diploma in Early Childcare Assistant(ECA) from Computek College, my dream was fulfilled. Thanks to Computek, today I am working with children" Sara, Lee Wiggins Childcare Centre, York University

Network Engineering

You may find jobs as :

- LAN Manager
- Network Administrator
- Network Support Analyst
- Server Administrator
- System Administrator



"I enrolled in the Network Engineering Diploma Program with very little prior computer skills. The instructors were so talented, that I was able to learn with ease and master the subject in just 6 months. Today, I am working at IBM Canada, and it was all made possible by Computek College" Jama, IBM Canada

Computerized Accounting

You may find jobs as :

- Accounting Assistant
- Accounts payable / Receivable Clerk
- Payroll Clerk
- Bank Clerk / Teller



"I really enjoyed the learning experience at Computek College. The class size of my Computerized Accounting Diploma course was small and the instructors were very knowledgeable. I was able to find a job at CIBC bank within days of graduation". Sutharshan, CIBC

- ▶ Medical Office Admin (MOA)
- ▶ Business Administration
- ▶ Application Development
- ▶ Enterprise Network Engineering

Financial Assistance may be available for those who qualify

Certificate Courses

AccPac, Quick books, Simply Accounting
MS Word, Excel, Access, Internet / Web Browsing,
Outlook, Powerpoint, Photoshop, CorelDRAW

C/C++, C#, Java/J2EE, VB.net, MS SQL, My SQL, HTML, CSS, Java Script, VB Script, ASP.net, JSP, PHP, Perl, Dreamweaver, Fireworks, Flash/Active Script

A+, Network+, MCP, MCSE, MCSA, CCNA

Canadian Securities Course (CSC)
RECO (Continuing Education (CE) Credits)
Food Handler Course

Markham Campus Markham / Steeles 905.471.3344	Scarborough Campus Kennedy / Sheppard 416.321.9911	Toronto Campus Kennedy / Eglinton 416.285.9941
---	--	--

Not all the courses are available at all the locations

சிறப்புத் தேவை...

27ம் பக்கத் தொடர்ச்சி...

களை இயைபுடுத்தல் போன்றன எல்லாப் பெற்றோர்களுக்கும் பொதுவானவையாக உள்ளன.

சிறப்புத் தேவையுள்ள பிள்ளைகளுடன் ஏனைய பிள்ளைகள் பழகாதல்

பொதுவாக பிள்ளைகள் தமது பகல் பராமரிப்பிடங்களில் (Day care) அல்லது பாடசாலை வகுப்பறைகளில் அல்லது ஆலயங்களில் அல்லது மேலதிக கல்விச் செயற்பாட்டு நடவடிக்கைகளின் (Extra curricular activities) போது சிறப்புத் தேவைகளுள்ள பிள்ளைகளைச் சந்திக்க நேரிடுகின்றது. யாராவது வித்தியாசமாக இருந்தால் அவர்களைக் குறித்துக் கேள்விகள் கேட்பது தவிர்க்க முடியாத ஒன்றாகும். 'வித்தியாசம்' என்றால் தலைமயரின் தன்மை, தோலின் நிறம், சக்கர நாற்காலியில் இருக்கும் பிள்ளை, அங்க வலுக் குறைபாடுகள் உள்ள பிள்ளைகள் அல்லது சிறப்புத் தேவையின் காரணமாக வித்தியாசமான முறையில் பழகும் ஒருவரைப் பற்றி பிள்ளைகள் அறிந்து கொள்ள விரும்புவர். சில சமயம் பிள்ளைகளின் இந்த ஆர்வமானது பெற்றோரை அசௌகரிய நிலைக்குத் தள்ளுவதால், தமது பிள்ளைகளை மௌனமாக இருக்க செய்வர் அல்லது அந்த இடத்தை விட்டு அகன்று சென்றுவிட அல்லது கதையை மாற்றி வேறொன்றைக் கதைக்கத் தொடங்குவர். ஆனால் பெற்றோரின் இத்தகைய நடத்தைகள் குறிப்பிட்ட அந்த நபரில் ஏதோ பிழை இருக்கிறது என்ற தவறான தகவலை பிள்ளைக்கு கொடுத்து விடுகின்றது.

ஓர் சிறப்புத் தேவையுள்ள பிள்ளையைப் பற்றி ஏனைய பிள்ளைகள் கேட்கும் போது அவற்றை எவ்வாறு கையாள்வது என்பதற்கு பெற்றோருக்கும் பிள்ளைகளைப் பராமரிப்பவர்கட்கும் பின்வரும் குறிப்புகள் உதவியாக இருக்கும்.

பிள்ளையின் வினாவிற்கு உண்மையான தகவலைக் கொடுங்கள்

தமது விடைகள் அசௌகரியத்தையும் குழப்பத்தையும் ஏற்படுத்தும் என்பதால் விளக்கத்தைக் கொடுக்காது பிள்ளையின் அப்பாவித்தனமான வினாக்களைத் தவிர்ப்பது வளர்ந்தோர் செய்யக் கூடிய ஓர் மோசமான விடயமாகும். இளம் பிள்ளைகள் நேரடியாக வினாக்களைக் கேட்பதுடன் அவதானமுடையவர்களாகவும், அவர்கள் காணும் எதனைப் பற்றியும் தமது கருத்துக்களைத் தெரிவிப்பது அவர்களது வயதிற்கு மிகவும் இயற்கையானதாகும். பொதுவாக ஓர் கையை இழந்த ஓர் நபரை அவதானிக்கும் பிள்ளை அது எவ்வாறு நடைபெற்றது? அந்த நபர் கையை இழந்து எவ்வாறு தனது அலுவல்களைக் கவனிக்கிறார்? அது அவருக்கு கஷ்டமாக இருக்கிறதா என்பதை அறிவதற்காகவே இத்தகைய வினாக்களைக் கேட்கின்றது. பிள்ளை இத்தகைய வினாக்களைக் கேட்கும் போது கதையை மாற்றுவதற்குப் பதிலாக, ஒவ்வொரு நபருக்குமுள்ள வேறுபாடுகளையும் ஒத்த தன்மைகளையும் விளக்குதல் அல்லது பொருத்தமான சூழ்நிலை காணப்பட்டால் உங்கள் பிள்ளையை குறிப்பிட்ட அந் நபருடன் அறிமுகப்படுத்தலும் உங்கள் பிள்ளையின் மனவளர்ச்சிக்கு உகந்ததாகும்.

பொதுவாக சிறு பிள்ளைகள் வேறுபாடுகளுள்ள பிள்ளைகளுடன் கதைப்பதற்கு விரும்புவார்கள்.

எனினும் அப் பிள்ளை தன்னோடு கதைக்குமா? அல்லது தவறாக நினைக்குமா என கவலைப்படுவார்கள். சக்கர நாற்காலியில் இருக்கும் பிள்ளையிடம் கதைக்க ஆரம்பிக்கும் பிள்ளை படிப்படியாக நட்பை வளர்த்துக் கொள்ளும் நிலையும் உருவாகலாம். சிறப்புத் தேவையுள்ள பிள்ளை உடனடியாக கதைக்கா விட்டாலும் பெற்றோர் அதனை சாதாரணமாக எடுத்துக் கொள்ள வேண்டும். எல்லாப் பிள்ளைகளும் ஒரே மாதிரியாக கதைப்பார்கள் என்று கூற முடியாது. கதைப்பதற்கு வெட்கப்படும், பின்னிற்கும் பிள்ளைகளும் இருக்கத் தான் செய்கிறார்கள்.

வேறுபாடுகளை விட பொதுவான ஆர்வங்களின் அடிப்படையிலேயே நட்பு பிறக்கின்றது. எனவே பிள்ளைகளிற்கிடையே பொதுவான விடயங்கள் எவை என்பதை அவதானியுங்கள். பிள்ளைகளுக்கு விருப்பமானவை எவை, விருப்பமில்லாதவை எவை, விருப்பமான உணவு, நிறங்கள் போன்றவற்றை கதைக்கும்படி தூண்டுங்கள். படிப்படியாக பிள்ளைகள் பேசத் தொடங்குவதுடன் நட்பை வளர்க்க இந்த அடிப்படைகள் வழிகோலும்.

உங்கள் பிள்ளையின் பகல்பராமரிப்பிடத்தில் கண் தெரியாத பிள்ளை ஒன்றும் இருக்கிறதாயின் அப் பிள்ளையின் நிலையை அறிந்து கொள்வதற்காக உங்கள் பிள்ளையை சிறிது நேரம் கண்களை மூடிக் கொண்டு ஓர் பொருளைக் கண்டு பிடிக்க சொல்லுங்கள் அல்லது அறையின் ஓர் குறிப்பிட்ட பகுதிக்கு நடந்து செல்லச் சொல்லுங்கள். இதன் பின் கண் தெரியாத போது எதிர் நோக்கும் சவால்களைக் குறித்தும் அதற்காக உதவும் உபகரணங்கள் குறித்தும் பிள்ளையுடன் உரையாடுங்கள். இத்தகைய சிறப்புத் தேவைகளை பொருத்தமான முறையில் வளர்ந்தோர் விளக்குமிடத்து இந்த இயலாத்தன்மைகள் (disabilities) பற்றி சிறப்பாக விளக்கிக் கொள்வதுடன் அதற்காக செய்யக் கூடிய எல்லா விடயங்களைப் பற்றியும் ஆர்வமுடையவர்களாக இருப்பர்.

சிறப்புத் தேவையுள்ள பிள்ளைகளை அதே வயதுடைய ஏனைய பிள்ளைகளைப் போல் நடத்துங்கள். சிறப்புத் தேவையுள்ள நபரைப் பற்றி பிள்ளை நன்கு அறிந்து கொண்டதும் பிள்ளை வகுப்பிலுள்ள எல்லா பிள்ளைகளுடனும் சமமான நட்புடனும் மரியாதையுடனும் பழகும்படி செய்யுங்கள். ஒவ்வொரு பிள்ளையும் தனித்தன்மையுடையது என்பதையும் அதே நேரம் அநேக ஒத்த தன்மைகளைக் கொண்டது எனவும் விளக்குங்கள்.

சிறப்புத் தேவைகளுள்ள பிள்ளைகளும் சமூகத்தின் ஓர் அங்கமாகும் எனவே அவர்கள் வாழ உதவுவதும் எமது கடமையாகும்.

உசாத்துணை:
<http://www.howtodothings.com/family-and-relationships/a4129-how-to-learn-about-special-needs-children.html>

<http://childcare.about.com/od/specialneeds/a/differences.htm>

<http://specialchildren.about.com/od/gettingadiagnosis/p/whatare.htm>

<http://www.edu.gov.on.ca/eng/general/elemsec/speced/ontario.html>

தொடரும்...

jeevathisairajah@thaiveedu.com

■■■

இப்போது இணையத்திலும்

‘தாய்வீடு’

www.thaiveedu.com

நில உரிமை மாற்ற வரியும் வரிவிலக்குகளும் (Land Transfer Tax and Rebates)

‘வீடு’ முதலீடுகளில் முதன்மையானது. ‘எலி-வளையானாலும் தனி வளை நன்று’ என்பர். எம்சுக்கென்றோர் இல்லம் இருப்பது அவசியம்.

வீடு வாங்க விரும்புபவர்களுக்கு இது உகந்த காலம். வீடுகளின் விலை குறைய ஆரம்பித்துள்ளது. அடுத்து வரும் சில மாதங்கள் வீடு வாங்குபவர்களுக்கு ஏற்பான சாதகமான காலங்களாகும். காலத்தை பயனாக்கி உங்களுக்கான வீட்டை வாங்கக் காத்திருப்பவர்கள் இக்குறிப்பை மனதில் பதித்து கொண்டு விரையுங்கள்.

LTT என்று சுருக்கமாகக் கூறப்படும் Land Transfer Tax என்பது ஒரு நிலத்தினை ஒருவர் தனது உரிமையாக்கிக் கொள்ளும் போது அவரால் செலுத்தப்பட வேண்டிய நில உரிமை மாற்று வரியைக் குறிக்கும்.

முதன் முதலாக வீடு வாங்குபவர்களுக்கு இது குறித்த விபரங்கள் தெரியாதிருக்கக்கூடும். LTT வரியானது சொத்தின் பெறுமதிக்கேற்ப மாறுபடும். ஏறத்தாழ சொத்தின் பெறுமதியின் 2%-3% வரையாக இவ்வரி இருக்கும்.

ஏடுத்துக்காட்டாக ஒரு \$400,000 டொலர்கள் பெறுமதியான வீட்டிற்கு \$4,000 வரை நில மாற்று வரி இருக்கும். இது ஒன்றாயிரம் சட்ட விதிக்கமைவானது. அத்தோடு நின்றுவிடுவதில்லை. நீங்கள் ரொரன்ராவில் சொத்து வாங்குபவராக இருந்தால் ஏறத்தாழ இவ்வரியின் இன்னொரு மடங்கையும் நீங்கள் செலுத்த வேண்டியிருக்கும். அதாவது மேற்கூறிய சொத்தானது ரொரன்ராவில் இருக்குமானால் அதற்கான LTT வரியானது மொத்தமாக ஏறத்தாழ \$8,000 வரை இருக்கும். அதாவது ஒன்றாயிரம் சட்ட விதிக்கமையவும் ரொரன்ரோ சட்ட விதிக்கமையவும் ரொரன்ரோவில் சொத்தை வாங்குபவர் சொத்து மாற்று வரியாக செலுத்த வேண்டிய வரித்தொகை இதுவாகும். இந்த ரொரன்ரோ LTT திட்டமானது மேயர் மில்லரால் வலியுறுத்தப்பட்ட வரியாகும்.

பொதுவாக புதிதாக வீடு வாங்குபவர்கள் கையில் சிறு தொகையை வைத்து கொண்டு அதனையும் முதலீடாகப் போடலாம் என திட்டமிட்டுக்கொண்டிருக்கையில் இங்ஙனம் வெளிப்படையாக புலப்படாமல் நிர்ப்பந்திக்கப்படும் வரிச்செலவினால் ஏற்படும் பாதிப்பானது பல புதிதாக வீடு வாங்குபவர்களை அதிர்ச்சியுறச் செய்துள்ளதோடு அவர்கள் எதிர்பாராத செலவாக அமைந்து அதிருப்தி கொள்ளவும் வைத்துள்ளது.

இத்தகைய ஏமாற்றத்தைத் தவிர்க்க இந்த வரி பற்றி அறிந்திருத்தலும் அத்துடன், இவ்

வரியிலிருந்து வரிவிலக்காக எங்ஙனம் பணத்தை மீள்பெறலாம் என்பது குறித்த வழிவகைகளை அறிந்திருத்தலும் இதனால் வரும் பாதிப்புகளிலிருந்து ஓரளவுக்கு பாது

லிருந்து) வாழ்வதாக இருந்தால் தான் இச்சலுகையைப் பெறமுடியும். இச்சலுகையைப் பெறுவதற்கு கனடிய பிரசையாக இருக்க வேண்டும் என்ற அவசியமில்லை.

“ வெளிப்படையாக புலப்படாமல்
நிர்ப்பந்திக்கப்படும் வரிச்செலவினால்
ஏற்படும் பாதிப்பானது,
புதிதாக வீடு வாங்குபவர்களை
அதிர்ச்சியுறச் செய்துள்ளதோடு
அவர்கள் எதிர்பாராத செலவாக அமைந்து
அதிருப்தி கொள்ளவும் வைத்துள்ளது.

காத்துக் கொள்ள வாய்ப்பளிக்கும்.

கீழ்வரும் சில குறிப்புகள் நில உரிமை மாற்று வரித் தொகையை வரிவிலக்காக எங்ஙனம் பெறலாம் என்பது குறித்த சில குறிப்புக்களாகும்.

முதன்முறையாக ஒன்றாயிரம் மாகாணத்தில் தமக்கான முதல் வீட்டை வாங்குபவர்கள் அவ்வீடு புதிதாக கட்டியதாக இருந்தாலும் சரி இல்லையேல் மீள் விற்பனை வீடுகளாக இருந்தாலும் சரி வீட்டை வாங்கும் போது சுமார் \$2,000 டொலர்கள் வரையான வரி விலக்குச் சலுகையைப் பெறுகின்றனர். இது ஒன்றாயிரம் மாகாணத்தின் முதன்முறையாக வீடு வாங்குபவர்களுக்கான வரிச்சலுகையாகும்.

இதே போல் ரொரன்ரோ நிலமாற்ற வரிச்சலுகையாக முதன்முறையாக ரொரன்ரோவில் வீடு வாங்குபவர்களுக்கு சுமார் \$3,725 டொலர்கள் வரை வரிவிலக்காகப் பெறலாம். இந்தச் சலுகையும் வாங்கும் வீடு புதிதாக கட்டப்பட்டதாக இருந்தாலும் சரி இல்லையேல் மீள் விற்பனை வீடுகளாக இருந்தாலும் சரி பெறக்கூடியதொன்றாகும்.

வீடு வாங்குபவர் குறைந்தபட்சம் 18 வயதுடையவராகவும் வாங்கப்படும் வீட்டில் வீட்டு உரிமையாளர் குடியேறி குறைந்தபட்சம் 3 மாதங்களுக்கேனும் (Closing முடிந்த நாள்

சொக்கலிங்கம் பிரபாகரன்



வீடு விற்பனைப் பிரதிநிதி

இதற்கு முன் வீட்டு உரிமையாளராக இருந்திருக்கக்கூடாது என்பது முக்கியமான நிபந்தனையாகும். அங்ஙனம் உரிமையாளராக இருந்திருப்பாராயின் இச்சலுகையை சட்டப்படி பெற முடியாது.

இது குறித்த மேலதிக விபரங்களை அறிந்து பயன்பெற உங்கள் வீடு விற்பனை முகவர்களையோ வழக்கறிஞர்களையோ அணுகுங்கள்.

சிறுதுளி பெருவெள்ளம். சின்னச் சின்ன வரிச்சலுகைகளையும் உதாசீனப் படுத்தாமல் பெற்றுக்கொள்வதே பொருண்மிய சாதுரியமாகும்.

நீங்கள் முதன்முறையாக ஒன்றாயிரம் மாகாணத்தில் குறிப்பாக ரொரன்ரோ நகரில் வீடு வாங்குபவராக இருந்தால் இங்கு தரப்பட்ட குறிப்புக்களைக் கவனத்திற் கொண்டு பயன்பெறவும்.









prabaharan.s@thaiveedu.com

வீடு வாங்குபவர்கள் (including Spouse-வாழ்க்கைத் துணை உட்பட) உலகில் எங்குமே

For Buying and Selling
Commercial, Residential & Investments...
Call: 416-522-3314

Sockalingam Prabaharan
Sales Representative
3321 Midland Ave.
Toronto, ON M1V 5B3
Tel: 416 291 3000
Fax: 416 298 9963

For Listing Lowest Commission Starting from 1%

 \$289,000 Brimley/Lawrence Renovated Kitchen, New Roof (95), Parade (95), Hardwood Floor.	 \$5319,900 Markham/Lawrence Beautiful 3 Bedroom Bungalow With loads Of Upgrades. Include Newer W Kitchen, Basement Kitchen	 \$339,999 Steeles/Midland Bright & Sunny 3br & 1.5b And Quiet Neighbourhood. Walk To The Park, School.
 \$445,000 14th Ave/Markham Finished Top To Bottom With Great Lay-Out. Large Master, Ensuite Bath W 3rd Separate Shower and Tub	 \$469,000 McCowan & Steeles Storied Driveway, Brand New W Kitchen, New Paint, One Year Old 2 Bedroom Basement Apartment.	 \$499,888 McCowan/Denison Detached Well Maintained, Two Best Apts With Two Separate Entrances
 \$519,900 9th Line & 14th Avenue Contemporary 'Artist's Approx. 2800 Sqft Home On Quiet Street! Bright & Spacious V Ceiling	 \$519,900 9th Line/14th Ave 3 Yrs Old Beautiful, Brick, Stone Front Apts! Home In Prime Markham Area, V Ceiling & Hardwood On Main Floor	 \$539,500 Markham Absolutely Gorgeous And Stunning Home, Built By Apts's Builders * Excellent Lay-Out.

Saree Blouse

உங்கள் சகலவிதமான
சாறி புளவுஸ் (Saree Blouse) தைப்பதற்கும்
அழையுங்கள்.

416 264 6400



Just in time for the holidays,
announcing
lowered prices
on our most popular models.

PLUS Receive
an **ADDITIONAL**
Holiday Cash Bonus² of up to
\$1,000
on select new Hondas



Civic DX Sedan
model 1612468

2010 Civic SEDAN
New MSRP¹ \$15,990 For Civic DX Sedan

LEASE FROM / APR **\$148¹ @ 3.9%^E**
PER MONTH FOR 48 MONTHS WITH \$2,400 DOWN
ON APPROVED CREDIT



Civic DX Coupe
model 1612468

2010 Civic COUPE
New MSRP \$16,190 For Civic DX Coupe

LEASE FROM / APR **\$148¹ @ 3.9%^E**
PER MONTH FOR 48 MONTHS WITH \$2,500 DOWN
ON APPROVED CREDIT



Accord LX Sedan
model 0723061

2010 Accord
New MSRP \$24,790 For Accord LX Sedan

LEASE FROM / APR **\$248¹ @ 3.9%^E**
PER MONTH FOR 48 MONTHS WITH \$3,998 DOWN
ON APPROVED CREDIT



CR-V LX 2WD
model 1612468

2010 CR-V
New MSRP \$26,290 For CR-V LX 2WD

LEASE FROM / APR **\$268¹ @ 3.9%^E**
PER MONTH FOR 48 MONTHS WITH \$3,750 DOWN
ON APPROVED CREDIT



Add it all up. Honda makes your decision easy.

LOW COST OF OWNERSHIP • HIGH RESALE VALUE • AFFORDABLE • RELIABLE
• FUEL EFFICIENT • ADVANCED SAFETY • FUN TO DRIVE!

No regrets, guaranteed.



ATHEESAN (SHAN) SARVANANTHAN

CELL (416) 720-1184

FORMULA HONDA

2240 MARKHAM ROAD, SCARBOROUGH, ONTARIO M1B 2W4. TEL: 416-754-455 EXT.2705, FAX: 416-754-9465

கடவ்தொல்லை?



- கடன் பிரச்சினையால் நிம்மதியற்ற வாழ்க்கையா?
 - நாளாந்த வாழ்கை கைநழுவிப் போகிறதா?
 - வீடு, கார் பறிமுதலாகிவிடும் என்ற ஏக்கமா?
- Collection Agencyயின் தொலைபேசி மிரட்டலா?
- உங்கள் சம்பளம் கடன் தந்தோரால் பறிமுதலாகும் என்ற கவலையா?

நாங்கள் ஒரு புதிய ஆரம்பத்திற்கு வழிகாட்டுகிறோம், இனி

- நிம்மதியான தூக்கம்
- மீண்டும் தொலைபேசி அழைப்புகளுக்கு பதிலளிக்கலாம்
- ஏக்கத்தை விட்டொழிக்கலாம்
- உங்கள் மேலிருக்கும் அந்தச்சமையை அகற்றிவிடலாம்
- உங்களைப் பற்றி பெருமையாயும், ஆனந்தமாயும் உணருங்கள்
- இனி கட்டவேமுடியாத Billsளைப்பற்றி கவலையில்லை.
- நண்பர்கள், உறவினர்களிடம் கடன் வாங்கும் சிறுமையும் இனி இல்லை

அனைத்து கடன் பிரச்சனைகளுக்கான இலவச ஆலோசனைகளுக்கு

SRI

CREDIT SOLUTION CENTRE

Trustee in bankruptcy இணைந்து ஒரே கூரையின் கீழ்
இயங்கும் ஒரு தமிழர் நிறுவனம்

80 Corporate Drive, Suite 309
Scarborough, ON M1H 3G5

Tel: **416.439.0224**

Fax: 416.439.0226
creditsolutioncentre@gmail.com



கனடாவில் தனிநபரின்

வங்குரோத்து நிலை

(Personal Bankruptcy in Canada)

ஒருவர் வங்குரோத்து நிலையின் போது என்ன செய்ய வேண்டும்.

வங்குரோத்து நிலையில் உள்ள ஒருவருக்கு, அவர் பின்பற்றவேண்டிய அநேக கடமைகள் உள்ளன. அவற்றை இங்கு வரிசைக்கிரமமாகப் பார்ப்போம்.

வங்குரோத்து நிலையின் ஆரம்பத்தின் போது உங்களது கடமைகள்.

உங்களது வங்குரோத்து நிலை ஆரம்பிக்கும் போது நீங்கள் உங்களது நம்பிக்கை பொறுப்பாளரிடம் பின்வருவனவற்றை ஒப்படைக்க வேண்டும்.

- உங்களது கடன் அட்டைகள் அனைத்தும்.
- தவிர்ப்பு வழங்கப்படாத சகல சொத்துக்களும் (Non-Exempt Assets).

கடன் வழங்கியவர்களுடன் சந்திப்பு ஏற்படுத்துதல் (Creditors Meeting)

இவ்வாறான ஓர் கூட்டம் ஒழுங்கு செய்யப்பட்டால் நீங்கள் அதில் சமூகப்படுவது அவசியம். இவ்வாறான கூட்டத்தின் போது, உங்களுக்கு கடன் வழங்கியவர்கள், உங்களது வங்குரோத்து நிலை விண்ணப்பம் தொடர்பாக உங்களிடம் கேள்விகள் கேட்பதற்கு வாய்ப்பு வழங்கப்படும். ஆனால் பொதுவாக பெரும்பாலான தனிப்பட்ட வங்குரோத்து நிலை செயற்பாட்டின் போது இவ்வாறான கூட்டம் எதுவும் ஒழுங்கு செய்யப்படுவதில்லை.

வங்குரோத்து நிலை செயற்பாடுகளுக்கான அத்தியட்சகர் (Superintendent of Bankruptcy) அல்லது உங்களுக்கு வழக்கிய கடனை திரும்ப பெற வேண்டும் என்று, கடன் வழங்கியவர்களில் 25 சதவீதமானவர்கள் கோரிக்கை விடுத்தால் இவ்வாறான கூட்டம் ஒழுங்கு செய்யப்படும்.

வருமான வரி (Income Tax)

நீங்கள் வங்குரோத்து நிலைக்கு விண்ணப்பித்த திகதியன்று நீங்கள் செலுத்த வேண்டிய வருமான வரி பாக்கி இருந்தால், அந்த அது தொடர்பான வருமான வரி பத்திரங்களை (Income Tax Return) பூரணப்படுத்துவதற்கு தேவையான உங்களது T-4 Slips, மற்றும் ஏனைய விபரங்கள் யாவற்றையும் வங்குரோத்து நிலை பொறுப்பாளரிடம் ஒப்படைக்க வேண்டும்.

நீங்கள் வங்குரோத்து நிலைக்கு விண்ணப்பித்தால், நீங்கள் அவ்வாறான விண்ணப்பத்தை சமர்ப்பித்த தினம் உங்களுக்கான

பகுதி - 2

வருமான வரி வருடத்தின் இறுதி நாளாக கணக்கிடப்படும். எனவே அந்த வருடத்தில் நீங்கள், இவ்வாறான வருமான வரி பத்திரத்தையும் அதைவிட வழமையான வருமான வரி பத்திரத்தையும் பூர்த்தி செய்ய வேண்டும்.

எனவே அந்த வருடத்தில் இரு வெவ்வேறு வருமான வரிப் படிவங்களை பூரணப்படுத்துவது அவசியம் என்பதை கவனத்தில் கொள்ள வேண்டும்.

உங்களது வருமான வரிக் கடனும் வங்குரோத்து நிலை விண்ணப்பத்தில் சேர்த்துக்

சம்பள விபரத்துண்டுடன் (Pay Stub) இணைத்து அவரிடம் கையளிக்க வேண்டும்.

உங்களது வருமானம், செலவுகள் என்பவற்றின் அடிப்படையில், உங்களது குடும்ப நிகர வருமானம் (Net Income) உங்களது வாழ்க்கைக்கு தேவையான அளவைவிட அதிகமா என்று வங்குரோத்து நிலைக்கான பொறுப்பாளர் தீர்மானிப்பார். உங்களுக்கு மேலதிக வருமானம் (Surplus Income) இருந்தால் நீங்கள் ஒவ்வொரு மாதமும் அந்த மேலதிக வருமானத்தை வங்குரோத்து நிலைப் பொறுப்பாளரிடம் செலுத்த வேண்டும். வங்குரோத்து நிலையில் உள்ள காலப் பகுதியில் நீங்கள் எவ்வளவு மேலதிக வருமானம் பொறுக்கிறீர்-

வி. சிறி



நாட்களுக்குள் இடம் பெறவேண்டும்.

இவ்வகையான ஆலோசனைச் சந்திப்புகளின் போது நிதி திட்டமிடுதல், செலவை கட்டுப்படுத்தும் முறைகள் என்பவை விளக்கி கூறப்படும். இதன் மூலம் நீங்கள் எதிர்காலத்தில் நிதி நெருக்கடியை எதிர் கொள்ளும் வாய்ப்பு குறைக்கப்படும் இவ்வாறான ஆலோசனை சந்திப்புகள் உங்களது வருமானம், செலவுகள் என்பவற்றை விபரமாக பதிவு செய்வதற்கும், உங்களது வருமானத்தை சிறந்த முறையில் கட்டுப்படுத்துவதற்கு உதவும்.

ஏனைய கடமைகள் (Other Duties)

- நீங்கள் வசிக்கும் இடத்தைப் பற்றிய விபரத்தை வங்குரோத்து நிலை நம்பிக்கை பொறுப்பாளரிடம் தெரிவிக்க வேண்டும்.
- உங்களுக்கான வங்குரோத்து நிலை தொடர்பான நம்பிக்கை பொறுப்பாளர் உங்களிடம் கோரும் தகவல்களை நீங்கள் அவருக்கு வழங்குவது அவசியம்.
- நீங்கள் யாரிடமாவது \$500 டாலர்களுக்கு மேற்பட்ட தொகையை கடனாக பெற்றால் நீங்கள் வங்குரோத்து நிலையில் இருப்பதை பற்றி அவரிடம் கூறவேண்டும்.
- நீங்கள் எந்த ஒரு வர்த்தக நிறுவனத்திலும் இயக்குநராக செயற்பட முடியாது.

“ வங்குரோத்து நிலைப் பொறுப்பை எவ்வளவு

விரைவாக முடிவுக்கு கொண்டு வருகிறீர்களோ

அதற்கு ஏற்ப உங்கள் வங்குரோத்து பொறுப்பு

முடிவுக்கு கொண்டுவரப்பட்டு

நீங்கள் கடன் வாங்கும் தகுதியை

மீண்டும் கட்டி எழுப்ப முடியும்.

”

கொள்ளப்படும். ஆனால் அந்தக் கடனை நீங்கள் தனியாக செலுத்த வேண்டி நேரிடலாம். நீங்கள் வருமான வரி பத்திரத்தை அனுப்பிய பின்பு உங்களுக்கு ஏதாவது பணம் மீளளிக்கப்பட்டால் (Refund) அது நீங்கள் கடன் பெற்றவர்களுக்கு திரும்ப செலுத்துவதற்காக உங்களது வங்குரோத்து நிலை நம்பிக்கை பொறுப்பாளரிடம் சேர்க்கப்படும்.

மாதாந்த அறிக்கை சமர்ப்பித்தல் (Monthly Reporting)

ஒவ்வொரு மாதமும் நீங்கள் உங்களது குடும்ப வருமானம், வாழ்க்கை செலவுகள் உங்களது குடும்பத்தில் ஏற்படும் மாற்றங்கள் என்பன பற்றிய விபரங்களையும் நீங்கள் உங்களது வங்குரோத்து நிலை நம்பிக்கை பொறுப்பாளரிடம் சமர்ப்பிக்க வேண்டும். இது தொடர்பான பத்திரம், உங்களது நம்பிக்கை பொறுப்பாளரினால் வழங்கப்படும். நீங்கள் அந்தப் படிவத்தை பூரணப்படுத்தி உங்கள்

களோ அந்த அளவுக்கு ஏற்ப, மேலதிக பணத்தை நீங்கள் கடன் பெற்றவர்களுக்கு வழங்குவதற்காக நம்பிக்கை பொறுப்பாளரிடம் கையளிக்க வேண்டும்.

நிதி நெருக்கடியை சமாளிப்பதற்கான ஆலோசனையை பெறுதல் (Credit Counselling).

ஒன்பது மாதங்களின் பின்பு வங்குரோத்து நிலையில் இருந்து நீங்கள் விடுபடுவதற்கு தகுதி பெறவேண்டுமானால் நீங்கள் உங்கள் வங்குரோத்து நிலை நம்பிக்கை பொறுப்பாளரிடம் குறைந்தது இரண்டு தடவைகள் சந்தித்து ஆலோசனை பெறுவது அவசியம்.

நீங்கள் வங்குரோத்து நிலைக்கான விண்ணப்பத்தை சமர்ப்பித்தது தொடக்கம் 10 முதல் 60 நாட்களுக்குள் முதலாவது ஆலோசனைச் சந்திப்பு இடம் பெறவேண்டும். அடுத்த ஆலோசனைச் சந்திப்பு வங்குரோத்து நிலை விண்ணப்பம் தொடங்கிய நாளில் இருந்து 210

உங்களது கடமைகளை உரிய நேர காலத்தில் முடித்தல் (Timely Completion)

வங்குரோத்து நிலை தொடர்பான உங்களது விண்ணப்பத்தை நேர காலத்துடன் முடிக்க வேண்டுமானால் நீங்கள் இந்த கடமைகளை நேர காலத்துடன் நிறைவேற்றுவது அவசியம். உதாரணமாக, நீங்கள் வங்குரோத்து நிலை நம்பிக்கை பொறுப்பாளருக்கு வழங்க வேண்டிய தொகையை, வழங்கத் தவறினால் உங்கள் வங்குரோத்து பொறுப்பு முடிவுக்கு கொண்டு வரப்படும் திகதி பின்போடப்படும். நீங்கள் உங்களது வங்குரோத்து நிலைப் பொறுப்பை எவ்வளவு விரைவாக முடிவுக்கு கொண்டு வருகிறீர்களோ அதற்கு ஏற்ப நீங்கள் கடன் வாங்கும் தகுதியை மீண்டும் கட்டி எழுப்ப முடியும்.

sri.v@thaiveedu.com



கன்னித் தமிழ்...

13ம் பக்கத் தொடர்ச்சி...

அதை உங்கள் Windows 7 கணினியில் install அதாவது நிறுவல் செய்வீர்களானால் உங்கள் கணினியும் keyboard விசைப்பலகையும் தமிழ் ஆங்கிலம் இரண்டுக்கும் ஏற்றவாறு வந்துவிடும். இருப்பினும் ஆங்கிலம் தான் எப்போதும் முதன்மை பாவனை மொழியாகவும் தேவைக்கேற்ப தமிழையும் வரவழைக்கக் கூடியதாக வைத்துக்கொள்வது நல்லது.

IME (input method editor) என்று சொல்லப்படுகின்ற Tamil Indic Input 2இனை நீங்கள் install செய்தவுடன் உங்கள் கணினியின் திரையின் அடிக்கட்டத்தில் Taskbarஇன் வலது

பக்கத்தில் EN என்ற எழுத்தைக் காட்டும் அதை நீங்கள் 'கிளிக்' செய்கின்றபோது தமிழ் அல்லது ஆங்கிலம் என்ற தெரிவு வரும். தமிழைத் தெரிவு செய்தால் தமிழில் பாவிக்கலாம். Paadu என்று ஆங்கிலத்தில் 'ரைப்' செய்தால் பாடு எனத் தமிழில் வரும்.

இவை தவிர இணையத்தளத்தில் வைத்தே அதாவது onlineஇல் யுனிக்கோட்டில் எழுதுவதற்கு சில இணையத்தள முகவரிகள் உண்டு

http://ezilnila.com/nila/unicode_writer.htm

<http://www.higopi.com/ucedit/Tamil.html>

இங்கு நேரடியாக நீங்கள் தமிழ்க்கிடைத்தல் தட்டச்சு செய்ய அது தமிழில் தரும். பின்னர்

இவற்றை வெட்டி Microsoft ஆவணங்களில் ஒட்டி பாவித்துக் கொள்ளலாம் (cut & paste). எனக்குத் தமிழ் தட்டச்சு செய்யத் தெரியாதே என்ற குறையின்றி அனைவரும் தமிழினைப் பாவித்துக் கொள்ள வசதியுண்டு. அதே சமயம் தமிழில் கூகிளில் தேடுதல் செய்வதற்குக் கூட இந்த யுனிக்கோட் உதவுகின்றது. தமிழ்க்கிடைத்தல் ஒரு சிறு விளக்கத்தை இங்கு மேலே தரப்பட்டிருக்கும் அட்டவணை காட்டுகின்றது.

சொன்னம் பலமல்ல சுற்றம் பலமல்ல

இன்னம் எதுவும் பலமல்ல -

துன்னுமோர்

சின்னத் திரையுள் செகமெல்லாம்

காட்டுகின்ற

மின்னம் பலமே பலம்.

(வாஞ்சிநாதன்)

இந்த யுகத்திலே, தங்கம் ஒருவனுக்கு வலிமை தருவதில்லை. சுற்றத்தார் தருவதில்லை. வேறு எதனாலும் அவனுக்கு பலம் சேருவதில்லை. மிகச்சிறிய திரையைக் கொண்ட கணினிக்குள்ளே இந்த உலகத்தையெல்லாம் தந்து காட்டுகின்ற மின்னம்பலம் என்னும் அந்த பரவெளியே பலம்.

Tamil Heritage Week வரும் இம்மாதத்திற்கு இக் கட்டுரை மிகவும் பொருத்தமானதாக இருக்கும். இந்த வசதிகளை பயன்படுத்தி தமிழையும் வாழவைத்து தமிழனாயும் வாழ்வோம்.

pon.balarajan@thaiveedu.com



அறியவில்லையானால் அறிந்துகொள்ளுங்கள் - கனடாவில் சில தகவல்கள்

வாகன விபத்தும் சட்டங்களும்

இந்த வாகன விபத்தில் தப்பு எந்த பக்கம் என கனடாவின் வாகன காப்புறுதி சட்டங்கள் வலியுறுத்துகிறன?

காப்புறுதி நிறுவனங்கள் எந்த அடிப்படையில் விபத்தில் பாதிப்படைந்த இந்த இரு வாகனங்களுக்கும் நட்பு வழங்குவார்கள்?

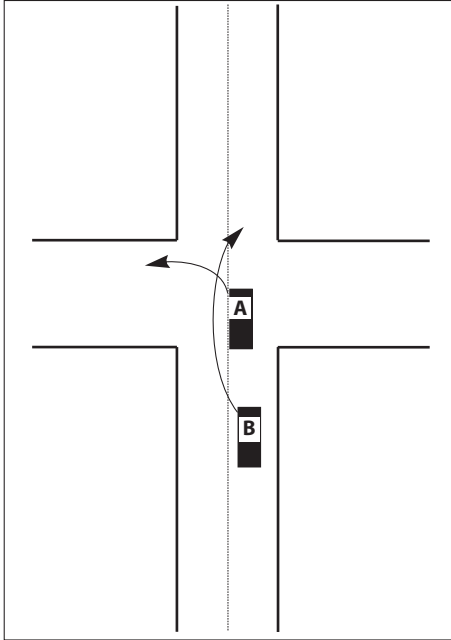

எப்படி இந்த விபத்து நடந்தது என்பதற்கு உதாரண எடுத்துக் காட்டாக இங்கு தரப்பட்ட மாதிரி உருவப்படத்தினை ஒருமுறை பாருங்கள்!

A மற்றும் B என்ற இரு வாகனங்களுக்கிடையில் நடந்த ஒரு விபத்து என கருத்தில் கொள்வோம். ஒரு வித்தியாசமான இடத்தில் வித்தியாசமான முறையில் இவ்விபத்து நடந்துள்ளது. இந்த வாகன விபத்தில் நட்பு வழங்கும் கனடாவின் காப்புறுதி நிறுவனங்கள் சட்டப்படி தப்பு என்பது எந்த பக்கம் என முடிவு செய்யும்.

எந்த அடிப்படையில் காப்புறுதி கம்பனிகள் நட்பு வழங்குவார்கள்?

இதுவே இங்கு அறிந்து கொள்ள வேண்டிய முக்கியமான தகவல்!

நேரிய நீள்பார்வையுடன் (Straight Line) செறிந்த நகரங்களுக்கு அப்பால் வாகனங்கள் போய் கொண்டிருப்பதற்கு ஒரு வழி பாதை (One single lane) மட்டும் இருக்கும்.

இதே போல எதிர்பக்கத்திலிருந்து வந்து கொண்டிருப்பதற்கும் ஒரு வழி பாதை (One single lane) இருக்கும்.

இவ் இரு பாதை ஒழுங்குகளையும் பிரிக்கும் ஒரு இடைவெளிகளுடன் கூடிய நீள்கோடு (Broken Line).

பின்னால் தொடரும் வாகனம் ஒன்று முன்னால் மெதுவாக போகும் வாகனம் ஒன்றினை முந்திக் கொண்டு போக வேண்டுமானால்

இந்த இடங்களில் மட்டும் போகக்கூடியதாக, பொதுவாக கனடாவின் மாகாண விதி ஒழுங்கு சட்டங்கள் ஒரு சலுகை ஒன்றினை வழங்கியுள்ளது.

அதாவது முந்தி கொண்டு (Overtaking) ஒழுங்கு மாறிப் போவதற்கு (Lane change and overtake the front vehicle) இந்த இடங்களில் வேறு வழி எதுவும் இல்லாத காரணத்தினால், எதிர்பக்கமாக வாகனங்கள் வந்து கொண்டிருக்கும் பாதை பாதுகாப்பான வெற்றிடமாக இருந்தால், அதனுள் மாறி, மெதுவாக முன்னால் போகும் வாகனத்தினை முந்தி எடுத்து மீண்டும் தங்கள் வழமையான பாதைக்குள் மாறிக் கொள்ளலாம். இது உண்மையில் இந்த இடங்களில் சட்டங்களினால் வழங்கப்பட்ட ஒரு சலுகை.

கனடாவில் வாகனம் ஓட்டும் சகலரும் இப்படியான விதிகளில் வாகனம் செலுத்திய அனுபவங்களை எதிர்கொண்டிருப்பார்கள் என்பதில் சந்தேகமில்லை.

இப்படியான ஒரு வீதியில் இவ் விபத்து நடந்தது என கருத்தில் கொள்வோம்.

இதே வீதியில் A என்பவர் வந்து கொண்டிருக்கும் நேரம் சைகை ஒளி விளக்குகள் (Traffic lights or signs) அல்லது விதி ஒழுங்கு குறியீடுகள் எதுவும் இல்லாத அந்த சந்தியில், இடது பக்கம் திருப்புவதற்கு என முயற்சி செய்யும் போது, பின்னால் இவ் A என்பவரினை தொடர்ந்து வந்து கொண்டிருந்த B என்பவர் (மேலே குறிப்பிட்ட மாதிரி) இவ் வீதிகளில் சட்டத்தில் உள்ள சலுகையினை பயன்படுத்தி இந்த இடத்தில் எதிர்பக்கமாக ஒரு வாகனமும் வந்து கொண்டிருந்த நிலையில் எதிர்பக்கமாக வரும் வீதியினுள் மாற்றி எடுத்து முந்திக் கொண்டு (Overtake to front vehicle through the opposite lane) போக முயற்சித்த போது இவ் இரு வாகனங்களுக்கும் இடையில் விபத்து ஒன்று நடந்து விட்டது. அதாவது முன்னால் போனவர் இடது பக்கம் திரும்புவதற்கு முயல, அவரை முந்தி நின்ற B அவசரப்பட்டு மோதிவிட்டார்.

இங்கு நடந்த விபத்தில் அவசரப்பட்டு எதிர்ப்பக்க ஒழுங்குகளுக்குள் மாறி முந்திக் கொண்டு ஓடப் போய் முன்னால் போன A என்ற வாகனத்துடன் மோதிய B என்பவரிலேயே பொதுவாக பார்ப்பவர்கள் யாவரும் தப்பு என குறிப்பிடுவார்கள். எல்லோருடைய கண்களுக்கும் அப்படித் தான் தெரியும்.

ஏனெனில் அவசரப்பட்டு முந்தி அடித்து ஓட முயற்சித்தவர் B என்பவரே! இத்தகைய விதிகளில் சட்டம் வழங்கிய சலுகையினை சாதகமாக அவசரப்பட்டு பயன்படுத்த போய் விபத்தினை உருவாக்கியவர் ஆகின்றார்.

ஒன்றாயினும் மாகாண வாகன காப்புறுதி சட்டத்தின் 668 ஆம் பிரிவு (section 668 of the Ontario auto Insurance Act) வாகன விபத்தில் நட்பு வழங்கும் போது ஒவ்வொரு வகையான மாதிரி விபத்துக்களிலும் தப்பு எந்த பக்கம் என்பதனை இச் சட்ட நூல்களில் மாதிரி படங்களுடன் தெளிவுபடுத்துகின்றது.

“Accident Fault Determination Rules and Regulation” என ஆங்கிலத்தில் இந்த பிரி-

தகவல் தொடர் - 36

வை குறிப்பிடப்படுவதுண்டு. சுமார் நாற்பதுக்கு மேற்பட்ட விபத்துகளின் மாதிரி வரைபடங்கள் தெளிவான விளக்கங்களுடன் சரி? பிழை? எந்த பக்கம்? என்பதனை இச் சட்ட புத்தகங்களில் விளக்குகின்றது. இச் சட்ட புத்தகங்களில் குறிப்பிடப்பட்டதன் அடிப்படையிலேயே காப்புறுதி கம்பனிகளும் நட்பு வழங்குகின்றது.

இங்கே இம் மாதிரி வரைபடத்தில் குறிப்பிடப்பட்டவாறு நடந்த விபத்தில் தப்பு எந்த பக்கம்? எவ்வளவு விகிதத்தில்? என்பதனை பின்வருமாறு தெளிவு படுத்துகின்றது.

If the incident occurs when automobile 'A' is turning left at an intersection and automobile 'B' is overtaking automobile 'A' to pass it, the driver of automobile 'a' is 25% at fault and the driver of automobile 'B' is 75% at fault for the accident.

அதாவது அவசரப்பட்டு முந்தி எடுத்து ஓட முயற்சித்த B என்பவரில் 75% மான தப்பு! இடது பக்கம் இப்படியான விதிகள், சந்திகளில் திரும்பும் போது, தமக்கு பின்னால் இருந்து இடது பக்க கட்டிலாகாத பகுதியால் (Left side blind spot area) முந்தி அடித்து செல்ல முயற்சித்த B என்பவரை நிதானமாக தலையினை திருப்பி பார்த்து கவனிக்க தவறியதால் A என்பவரில் 25% மான தப்பு! என சட்டங்கள் வலியுறுத்துகின்றது.

சரி பிழைகளும் காப்புறுதி நிறுவனங்களின் நட்பு வழங்குகளும்.

இந்த சரி? பிழை? விகித அடிப்படையில் இங்கு வாகனங்களுக்கு ஏற்பட்ட பாதிப்புகளுக்கு காப்புறுதி கம்பனிகளின் நட்பு வழங்குகள் என்பது எப்படியிருக்கும் (Insurance Settlement) என்பதற்கு வருவோம்.

A என்ற வாகன உரிமையாளருக்கு சட்டப்படி நிச்சயம் வைத்திருக்க வேண்டும் என்ற அடிப்படை காப்புறுதி ஒப்பந்தங்கள் (Basic - one way coverage) மட்டுமே உள்ளது என கருத்தில் எடுத்துக் கொள்வோம்.

அதாவது அடிப்படை காப்புறுதி ஒப்பந்தத்தில் உள்ளது பின்வரும் பிரிவுகள் மட்டுமே ஆகும்.

- வாகன உரிமையாளரல்லாத ஏனையோரின் உடல், உடமைகள், வாகனங்களுக்கு ஏற்படும் பாதிப்புகளுக்குரிய நட்பு வழங்கு (Third party Liability Coverage)
- உடல் காயங்களுக்கான நட்பு வழங்கு பிரிவு ஒப்பந்தங்கள் (Accident Benefits)
- காப்புறுதியில்லாத, மற்றும் தலைமறைவான வாகனங்களுடன் ஏற்படும் மோதலுக்கான நட்பு வழங்கு பிரிவு ஒப்பந்தங்கள் (Uninsured and Unidentified Coverage)
- தங்களில் தப்பு எதுவும் இல்லாத நிலையில் உள்ள விகிதத்தில் தங்கள் வாகனத்தின் பாதிப்புகளுக்கு வழங்கப்படும் நட்பு வழங்கு பிரிவு ஒப்பந்தம் (Direct Property Compensation - No fault coverage)

மேற்குறிப்பிட்ட நான்கு ஒப்பந்த பிரிவுகள் தவிர விரும்பினால் மேலதிக பணம் கொடுத்து அதிகமான பின்வரும் நட்பு வழங்கு ஒப்பந்த பிரிவுகளை பெற்று வைத்திருக்கலாம். அவையாவன!

விபத்தில் தங்கள் தப்பினால் தங்கள் வாகனங்களுக்கு ஏற்படும் பாதிப்புகளுக்கு ஏற்படும் நட்பு வழங்கு பிரிவு (Collision Coverage).

வாகனம் திருட்டு போதல் இயற்கையின் அழிவினால் பாதித்தல், தீ பற்றுதல் போன்ற இழப்பினால் ஏற்படும் பாதிப்புகளுக்கு வழங்கும் நட்பு வழங்கு பிரிவு (Comprehensive coverage)



சிவ பஞ்சலிங்கம்
- ஆயுட்காப்புறுதி பிரதிநிதி -

இவ் இரண்டினையும் தவிர வாகன காப்புறுதி ஒப்பந்த பிரிவில் மேலும் சில பிரிவுகளை விரும்பினால் பெற்று வைத்திருக்கலாம்.

ஆனால் அடிப்படைக்கு மேலால் எடுக்கும் ஒவ்வொரு ஒப்பந்த பிரிவும் அதிகமாக கட்டுப்பணம் செலுத்த வேண்டும்.

இங்கு நடந்த விபத்தில் A என்பவருக்கு அடிப்படை காப்புறுதி ஒப்பந்தம் மட்டுமே இருந்து அவரது வாகனத்திற்கு ஏற்பட்ட இழப்பு என்பது \$4,000 என, இழப்பீடுகளை மதிப்பீடு செய்யும் காப்புறுதி துறை நிபுணரினால் (Insurance Adjuster) மதிப்பீடு செய்யப்பட்டது என கருதுவோம். அப்படியானால் இவருக்கு இங்கு எவ்வளவு நட்பு வழங்கு கிடைக்கும், எந்த பிரிவிலிருந்து நட்பு வழங்கு பெறுவதற்கு இவர் தகுதியுடையவர் ஆகின்றார் என்று பார்ப்போம்.

அது இங்கு அறிந்து கொள்ள வேண்டிய இன்னொரு முக்கியமான தகவல் ஆகும்!

இவ் விபத்தில் A என்பவரில் 75% தப்பு இல்லை. 25% தப்பு உள்ளது என சட்டப்படி தீர்க்கப்பட்டுள்ளது. இவருக்கு அடிப்படை காப்புறுதி மட்டும் (Basic - one way coverage) இருப்பதால் மேலே அடிப்படை காப்புறுதி ஒப்பந்த பிரிவு நான்கிலும் நான்காவதாக குறிப்பிடப்பட்டுள்ள 'தங்களில் தப்பு இல்லாத பிரிவு' (No fault section) ஒப்பந்தத்தில் இருந்து மட்டுமே தமது வாகனத்திற்கு ஏற்பட்ட இழப்பீடுகளுக்கு தப்பு இல்லாத விகிதத்திற்குரிய நட்பு வழங்கு பெற தகுதியுடையவர் ஆகின்றார். A என்பவரின் வாகனத்திற்கு ஏற்பட்ட மொத்த பாதிப்பின் திருத்த செலவு சுமார் \$4,000 என்றால் \$4,000த்தில் 75% = \$3,000 என்ற அடிப்படையில் கணக்கிட்டு அதாவது \$3,000 மட்டுமே நட்பு வழங்கு கிடைக்கும். இதிலும் தங்களின் கொடுப்பனவு (Deductible) என ஒரு தொகை ஒப்பந்தத்தில் குறிப்பிடப்பட்டுள்ள இத் தொகையினையும் கழித்துக் கொண்டே வழங்குவார்கள். மிகுதி திருத்த செலவு தொகை தமது சொந்த பணத்திலேயே கொடுத்து தீர்க்க வேண்டி இருக்கும்.

இதே \$4,000 திருத்த செலவு B என்பவருக்கு ஏற்பட்டு, இவரும் அடிப்படை காப்புறுதி ஒப்பந்தம் மட்டும் வைத்திருந்தால், இப் பிரிவில் இருந்து இவரது தப்பு இல்லாத விகிதப்படி (\$4,000த்தில் 25% = \$1,000) கணக்கிட்டு \$1,000 மட்டுமே வழங்குவார்கள். மிகுதி பணம் இவர் தமது சொந்த பணத்திலேயே கொடுத்து தீர்க்க வேண்டி வரும்.

இவ் இருவருக்கும் மேலதிக முழுமையான காப்புறுதி ஒப்பந்த பிரிவுகள் (Collision Coverage) இருந்திருந்தால் மேலதிகமாக தங்கள் திருத்த செலவுகளை சொந்த பணத்திலிருந்து வழங்காது இப் பிரிவுகளிலிருந்து பெற்றிருக்கலாம். (இவ்வாறு பெறும் போது தங்கள் கொடுப்பனவு - (Deductible) என ஒன்று இருந்தால் அதனையும் கழித்துக் கொண்டே வழங்குவார்கள்)

இப் பிரிவுகளிலிருந்து நட்பு வழங்கு பெறும்போது அது மறு வருடம் புதுப்பிக்கும் போது ஒரு குறிப்பிடப்படாத கட்டண உயர்வினை ஏற்படுத்தும்.

சரி! மேலே குறிப்பிடப்பட்ட விபத்து என்பது இப்படியான நகரத்திற்கு அப்பால் உள்ள நீள் வீதிகளில் ஒரு சந்தியில் A என்பவர் திரும்பும் போது பின்னால் சென்று மோதிய B என்பவரால் ஏற்பட்டது. இதே மாதிரியான இடங்களில் A என்பவர் வீதியில் இருந்து

42ம் பக்கம் பார்க்க...

உங்கள் சகல காப்புறுதிகளுக்கும் பல்வேறு வகையான காப்புறுதி கம்பனிகளிலும் விலைகளை அறியவேண்டுமா
To shop around insurance price please call
Siva Panchalingam, B.Com.
(Licensed Insurance Broker)

Office: 905-479-3400 Ext. 132
Home: 416-321-0999, Cell: 416-990-4908
800, Denison Ave., Suite 201, Markham, ON

வீடு வியாபார நிலையம் வாங்க விற்க...

<p>\$269,900</p> <p>Rehab Buisness with Property</p> <p>Scarborough</p>	<p>\$489,900</p> <p>Port Union / Lawson 4 Bedrooms 4 Washroom Finished Basement</p>	<p>\$429,900</p> <p>BRAMPTON</p> <p>Torbram & Father Tobin 4 Bedrooms 3 Washroom</p>	<p>\$339,900</p> <p>Brimorton/Scarborough Golf 3 Bedrooms, 2 Washroom Finished Basement Sep.Ent.</p>	<p>\$429,900</p> <p>Rutherford / Weston 3 Bedrooms, 3 Washroom</p>
<p>In Cambridge</p> <p>GAS STATION WITH CONV. + LOTTO 649 + WAREHOUSE + GARAGE</p> <p>\$845,000</p>	<p>In Toronto</p> <p>GAS STATION Canco</p> <p>\$950,000</p>	<p>In Brighton</p> <p>ESSO GAS STATION with House & Store</p> <p>\$650,000</p>	<p>In Baxter</p> <p>OLCO GAS STATION with Apt, Store & Restaurant</p> <p>\$1,550,000</p>	<p>In Port Hope</p> <p>SHELL GAS STATION</p> <p>\$1,750,000</p>

மேலும் பல GAS STATION களும் விற்பனை நிலையங்களும் விற்பனைக்குண்டு நம்பிக்கை நேர்மை நட்பான சேவைக்கும் அழையுங்கள்

*Some conditions may apply



சத்தி முத்துப்பா

Sales Representative

[முழுநேர வீடு விற்பனை முகவர்]

416-816-1500

Affiliate Realty Inc.
Brokerage
208 - 80 Corporate Drive,
Toronto, Ontario M1H 3G5
Bus: 416-290-1200
Fax: 416-290-1900



வீடு வியாபார நிலையம் வாங்க விற்க...

<p>\$191,000</p> <p>Bank Sale</p> <p>Kingston/Glenanna 2+1 Bdrm & 3 Wrm Geat Location</p>	<p>\$139,900</p> <p>BANK SALE</p> <p>Jane/Sheppard 3 Bdrm & 2 Wrm Convenient Location</p>	<p>\$155,100</p> <p>Kennedy/401 3 Bdrm & 1 Wrm Excellent Location</p>	<p>\$279,000</p> <p>Markham/Steeles 3 Bdrm & 2 Wrm Great Location</p>	<p>\$139,000</p> <p>Vic Park/Danforth 2 Bdrm & 1 Wrm Excellent Location</p>	<p>\$289,900</p> <p>Meadowvale/ 401 3+1 Bdrm & 2 Wrm Finised Basement</p>
<p>\$369,200</p> <p>Conlins/Ellesmere 3 Bdrm & 2 Wrm Excellent Location</p>	<p>\$247,900</p> <p>Warden/Finch 3+2 Bdrm & 3 Wrm Fin Bsmt & W/O</p>	<p>\$169,900</p> <p>Middlefild/Finch 2+1 Bdrm & 1 Wrm Excellent Location</p>	<p>\$365,990</p> <p>Brimley/Lawrence 3+3 Bdrm & 2 Wrm Fin Bsmt & Sep Ent</p>	<p>\$1500</p> <p>Lease</p> <p>Wasaga Beach 2 Bdrm & 2 Wrm 5 mins Drive To Beach</p>	<p>\$189,000</p> <p>Lawrence/Midland 2Bdrm & 2 Wrm Great Location</p>

If u want to see more houses visit at www.krishhome.ca

Are You Investor?

you want to buy new condos in Toronto

Call krish for more details...



Full Time Realtor

Krish Sivapatham

Sales Representative

Direct : 416-895-4457

HomeLife/ Future Realty Inc., Brokerage

205 - 7 Eastvale Dr, Markham, ON, L3S 4N7

Bus:905-201-9977

Fax: 905-201-9229

Independently Owned and Operated, REALTOR
This is not intended to solicit properties Currently under contract/ some conditions may apply



CENTUM
Gold Mortgages

Looking out for your best interest

கீது ஒரு நல்ல சந்தர்ப்பம், உங்கள் நிதம்பிரச்சனையைத் தீர்ப்பதற்கு...

- 1st, 2nd, 3rd MORTGAGES *
- COMMERCIAL MORTGAGE *
- LINE OF CREDIT *
- POWER OF SALE *
- SELF - EMPLOYED *
- BRIDGE FINANCING *
- SWITCHING *
- REFINANCING *
- BAD CREDIT *

All Mortgages Needs

☎: 416-844-8692

supen71@hotmail.com

Fixed rate
as low as for 5 yrs - 3.65%
closed variable
as low as - 2.25% (prime rate)
open variable
as low as - Prime(2.25%) + 0.70

Second mortgage available with out income qualify and deal can be closed within two days.

Supen Subramaniam

Mortgage Consultant (MO8006045)



*Wish You a Merry Christmas,
Happy New Year
& Happy Thaipongal*



*I sincerely thanks all my Clients, Friends
& well wishers. for my success!!!
I hope to establish more & more
relationships in years to come!!!*



Shan Thayaparan
Sales Representative

Dir: **416.567.7675**
Bus: **416.321.2228**

www.shan123.com
E mail: Shan123@rogers.com



Vision Realty Inc.
2210 MARKHAM ROAD, UNIT 01 TORONTO, ONTARIO M1B 5V6

Anything Else is Second Best!!!!

Not Intended to solicit properties currently listed or Buyers under buyers under agreement

வீட்டின் ஈரப்பதனும் பூஞ்சணமும்

உங்கள் வீட்டின் ஈரப்பதனும், அதனால் வளரும் பூஞ்சண பக்ரீரியாக்களால் (Mold), ஏற்படும் விளைவுகளும்.

இயற்கைச் சூழலில் பூஞ்சணம் (Mold) முக்கிய பங்கு வகிக்கின்றது. இது எங்கு வளர்கின்றது என்பதைப் பொறுத்து, மனிதனுக்குக் கேடு விழைவிக்கக்கூடியவை, உதவிசெய்யக்கூடியவை என இரண்டு வகையில் பிரிக்கப்படுகின்றது. இது வெளிப்புறச் சுற்றுச் சூழலில், உதிர்ந்து போன இலைச் சருகுகளிலும், இறந்து போன மரங்களிலும் வளர்வதைக் காணலாம். ஆனால் வீட்டின் உட்புறத்தில் வளரும் பூஞ்சணத்தைக் கட்டுப்படுத்துவது மிக அவசியமாகும். உணவு பழுதடைவதும், ஈரலிப்பான உடைகள், கடதாசி என்பவற்றிலிருந்து வெளியேறும் ஒரு வகையான மணமும் பூஞ்சணத்தினால் ஏற்படுவதே. 270 வகைக்கும் மேற்பட்ட பூஞ்சண பக்ரீரியாக்கள் கனடாவின் ஒவ்வொரு வீட்டிலும் உள்ளதாக CMHC (Canadian Mortgage and Housing Corporation) வெளியிட்டுள்ள தகவலில் குறிப்பிட்டுள்ளது. பூஞ்சணமானது எமது கண்களால் நேரடியாக பார்க்கமுடியாத பக்ரீரியாக்களை (Spores) வெளியேற்றுவதால், இவை காற்றுடன் கலந்து மிதக்கின்றன.

பூஞ்சண பக்ரீரியா (Mold / Mold spores) பற்றி, உலக தொடர்பு சாதனங்கள் (National media) மக்களை எச்சரிக்கப்படுத்தியுள்ளனர். அதாவது சுகாதாரத்திற்கு கேடு விளைவிக்கக்கூடிய சாத்தியக்கூறுகளைக் கொண்ட, நச்சுத் தன்மை பொருந்திய பூஞ்சணமானது, கண்களுக்குத் தெரியாதவகையில் வளர்ந்து, குடும்பத்தினரின் ஆரோக்கியத்தையும், வீட்டையும் பாதிக்கின்றது.

சுற்றுப்புறச் சூழல் பாதுகாப்பு நிறுவனத்தின் (Environmental Protection Agency- EPA) கணிப்புப்படி வெளிப்புறக் காற்றுமட்டத்திலுள்ள அசுத்தத்தின் அளவிலும் பார்க்க, இரண்டு அல்லது மூன்று மடங்கு அதிகமாக, வீட்டின் உட்புறக் காற்றின் அசுத்த மட்டம் உள்ளது எனக் கூறுகின்றனர்.

பூஞ்சண பக்ரீரியாக்கள், மிகவும் பாரதூரமான விளைவுகளை ஏற்படுத்தக்கூடியது மட்டுமல்லாது, அடிக்கடி தோன்றக்கூடியதும், கண்டு கொள்வதற்குக் கடினமான இடங்களில் வளர்வதும் ஆகும். பெரும்பாலானோர், நாளின் 90%மான நேரத்தை வீட்டினுள்ளேயே செலவிடுகின்றனர். அதுவும் குளிர்காலங்களில், எந்த விதமான வெளிப்புறக் காற்றோட்ட வசதியுமின்றி வீட்டினுள்ளேயே இருக்க வேண்டியுள்ளது. அதனால், அவர்களது ஆரோக்கியம் இப்படியான அசுத்தங்களால் கெடுவதை அவர்களால் உணர முடிவதில்லை. உங்கள் ஆரோக்கியத்தைப் பாதுகாப்பதும், பூஞ்சணத்தை வளரவிடாது தடுப்பதும், உட்புறச் சுற்றுச் சூழலைப் பாதுகாப்பதும், உங்கள் கடமையாகும். எனவே உங்கள் வீட்டைப் பரிசோதித்து பூஞ்சணம் வளரும் இடங்களைக் கண்டறிந்து, அதனை தடுப்பதற்கான நடவடிக்கைகளை எடுப்பது அவசியமாகும்.

ஒருவர் எவ்வகையான சந்தர்ப்பத்தில் பூஞ்சணத்தால் பாதிக்கப்படுகின்றார்.

- காற்றுடன் கலப்பட்டுள்ள பூஞ்சண பக்ரீரியாக்கள் சுவாசத்தின் மூலம் உள்ளெடுக்கப்படுகின்றன.
- பூஞ்சணம் வளரும் இடங்களை நேரடியாகத் தொடுவதன் மூலம்.
- பூஞ்சணத்துடனான நேரடித் தொடர்பின், கைகளை நன்கு சுத்தம் செய்யாத உணவருந்துதல்.

பூஞ்சணத்தினால் உடல் ஆரோக்கியம் கெடுகின்றதா?

ஈரலிப்பான இடங்களில் பூஞ்சணம் வளர்ந்து, அது பக்ரீரியாக்களை வெளியேற்றுவதால் படிப்படியாக ஆரோக்கியம் கெடுவதற்கு வாய்ப்புகளுண்டு. இவ்வகை பக்ரீரியாக்கள் ஒவ்வாமைமையை (Allergies) ஏற்படுத்தக்கூடிய அமிலங்களைக் (Mycotoxins) உற்பத்தி செய்வதால், ஒவ்வாமை, தோல் சம்பந்தமான நோய்கள் ஏற்படுகின்றன. சாதாரணமாக இலகுவில் நோய் தொற்றக் கூடியவர்களை (sensitive person), இது நோயாளிகளாக்கும் தன்மை கொண்டது. இது உடனடியாகவோ,

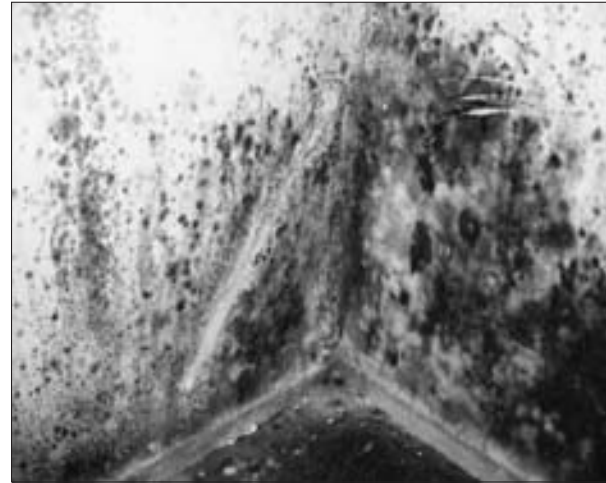

அல்லது தாமதமாகவோ தோற்றப்படலாம். ஏற்கனவே ஒவ்வாமை (allergic) ஆஸ்துமா (asthma) நோயால் பாதிக்கப்பட்டவர்களை இது அதிகம் பாதிக்கின்றது. இதனால் Asthma attacks வருவதற்கான சந்தர்ப்பங்களுண்டு. இவர்களை விடவும் குழந்தைகள், சிறுவர், முதியோர், நோய் எதிர்ப்புச்சக்தி குறைந்தவர்கள், தாய்மையடைந்தவர்கள், மூச்சு சம்பந்தமான நோய் உள்ளவர்களை இலகுவில் பாதிக்கின்றது. மேற்கூறப்பட்டவர்கள் உங்கள் குடும்ப வைத்தியரோடு ஆலோசிப்பதும், அதற்கான நடவடிக்கைகளை எடுப்பதும் அவசியம்.

பூஞ்சணம், ஆரோக்கியம் கெடுவதற்கு வழியமைப்பதோடு மட்டுமல்லாது, வீட்டினுள்ளே வாழமுடியாத சூழ்நிலையையும் உருவாக்குகின்றது. ஏப்படியாயினும், ஒவ்வொருவரும் இதனால் பாதிப்படையும் சந்தர்ப்பங்களுண்டு.

மிகச் சிறிய அளவிலான பூஞ்சணத்தினால் எவ்வகையான பாதிப்புக்கள் ஏற்படுகின்றன.

- மூக்கு, கண்கள், தொண்டை, தோல் பகுதிகளில் அரிப்பு அல்லது சொறிவு (itching or irritation).
- கண்டுபிடிப்பதற்குக் கடினமான தோல் வருத்தங்கள்.

- மூக்கைப்பு, மூக்கிலிருந்து நீர் வழிதல்.
- தும்மல், இருமல், சுவாசம் சம்பந்தமான நோய்கள்.
- களைப்பு,
- அடிக்கடி தலைவலி.
- மனதை ஒருநிலைப்படுத்த முடியாமை, ஞாபகமறதி, சரியான முடிவுகள் எடுக்க முடியாமை (confusion).
- புரபர்ப்பு, மனத்தளர்ச்சி, மன ஊடாட்டம்.
- தொடர்ந்த வலி, நோவு.
- சமீபாட்டுக் கோளாறு.

பூஞ்சணம் வீட்டின் எப்பகுதியில் காணப்படும்

பூஞ்சணம் ஈரலிப்பற்ற இடங்களில் காணப்பட மாட்டாது. இது வளர்வதற்கு சிறிதளவிலான ஈரலிப்பு இருந்தாலே போதுமானது. நாம் சிறிய அளவிலான ஈரலிப்பைக்கூட அவதானிக்காது விட்ட சந்தர்ப்பங்களில் சாதாரணமாக பூஞ்சணம் வளர்ந்துவிடும். ஈரலிப்பு அதிகமான இடங்களில், கறுப்பு வட்டங்களில்



- வீட்டின் மேற்பரப்பு (Ceilings).
- Drywall பக்கங்களின் முன்னும், பின்னும், Wallpaper அல்லது paneling உள்ள இடங்கள்.
- HVAC systems and ductன் உட்புறம்.
- உடைகள்.
- உணவு

எவ்வாறு இதனைத் தடுக்கலாம் அல்லது நீக்கலாம்

பூஞ்சணம் பரவிவுள்ள வீட்டினை முற்றாக சுத்தம் செய்வது முடியாத காரியம். ஏனெனில் இதிலிருந்து வெளியேறிய பக்ரீரியாக்கள் காற்றுடன் எப்பொழுதும் மிதந்த வண்ணமே யிருக்கும் பூஞ்சணம் உள்ள இடங்களை

ளாகவோ, அல்லது நூல் போன்ற வெள்ளைப் படிவங்களாகவோ, சிவப்பு, மஞ்சள், ஊதா போன்ற நிறங்களிலோ தோன்றக்கூடியது. வீட்டினுள் பூஞ்சணம் வளர்கின்றது என சந்தேகப்பட்டால், சாதாரண bleach கொண்டு சுத்தம் செய்யும் போது, இலகுவில் அதன் நிறம் மாறிவிடும் அல்லது நீங்கிவிடும். சாதாரணமாக, ஈரலிப்போடு கூடிய தூர்மணம் இதிருந்து வெளிப்படும். வீட்டின் ஈரலிப்பான பகுதிகளிலும், நீர்க்கசிவுள்ள இடங்களிலும் அதிகமாகக் காணப்படுவதால், நீர்க்கசிவுள்ள இடங்களை அவதானித்து, 24 - 48 மணித்தியாலங்களுக்குள் அவ்விடத்தை முற்றாக உலரவைப்பதற்கான நடவடிக்கைகளை எடுப்பது அவசியம். வீட்டின் உட்புறக் காற்றோட்டத்தை அதிகளவு ஈரலிப்பின்றி வைத்துக்கொள்வதற்கு, காற்றின் ஈரலிப்பை பரிசோதிப்பது நன்று. இதன்மூலம் பூஞ்சணம் வளர்த்தொடங்குவதைத் தடுக்கலாம்.

பூஞ்சணம் வளரக்கூடிய இடங்கள்

- வீட்டின் கீழ்ப்பகுதி (basement), சமையலறை, குளிர்சாதனப்பெட்டியின் அடிப்பகுதி, குளியலறைத் தொடடிகள், Washer, Dryer உள்ள இடங்கள்.
- Carpetன் அடிப்பாகம்.
- தளபாடங்களின் பின்னால் உள்ள சுவர்களில் (அதாவது தண்ணீர் குழாய்கள் செல்லுமிடங்கள்)

சாதாரணமாக துப்புரவு செய்யும் மருந்து வகைகளை உபயோகித்து, துப்புரவு செய்யும் போது கையுறைகள் (gloves), முகமூடிகள் (mask) அணிதல் அவசியம். ஈரலிப்பான இடங்களைக் கண்டறிந்து, அவற்றைத் துப்புரவு செய்வதன் மூலம் இது மேலும் பரவுவதைத் தடுக்கலாம் அல்லது குறைக்கலாம்.

அதற்கான சில வழிவகைகள்

- நீர்க்கசிவுகளை சரிசெய்தல்.
- சரியான முறையில் காற்றோட்டமான சூழலை வீட்டினுள்ளே ஏற்படுத்தல்.
- சகல HVAC systems கண்டிப்பாக சிறந்த விசை கொண்ட வடிகள் (filters) இருக்க வேண்டும்.
- குளியலறை, சமையலறை, சலவை இயந்திரங்கள் உள்ள இடங்களில் காற்றை வெளியேற்றும் மின்விசிறிகளை (exhaust fan) உபயோகித்தல்.
- Attic பகுதியிலும் Crawl space (மின் இணைப்புகள் உள்ள இடங்கள்) பகுதியிலும் காற்றோட்டத்தை ஏற்படுத்தல்.
- நீர்க் கசிவு ஏற்பட்ட இடங்களை உடனடியாக துப்புரவு செய்து, உலரவைத்தல்.

andrewmaioselva@thaiivedu.com





இரமணன் திரு
(முன்னாள் பெல் கனடா, ரோஜேர்ஸ் ஊழியர்)

For Your Business We

- Install, Repair, Sell
- Meridian Phone Systems & System Phones
- Structured Voice & Data Cabling
- Install, Repair Home Phone Wiring
- TV Cable (RGB)
- Network Cable

உங்கள் அழகிய வீட்டில் பழுதுகள் ஏதும் ஏற்பட்டாமல் சுவர்களுக்கு உள்ளால் வயர் எடுத்து கொடுக்கப்படும்

416.203.0344



குளிர் மிகுதியால் குழாய்களில் அனர்த்தம்

உங்கள் கற்பனையை சற்றுத் தட்டிவிடுங்கள்.

பனிக்காலத்தில் ஒரு கட்டும் குளிரான நாள் கடந்த சில நாட்களாகவே மிகுந்தகுளிரும், பனி மழையுமாக உள்ளது. ஒருவார விடுமுறையில் நீங்கள் உறவினர் வீட்டிற்குச் சென்று திரும்பியுள்ளீர்கள். (அதிர்ஷ்டமிருந்தால் கொஞ்சம் வெப்பமான இடத்திற்குச் சென்றிருப்பீர்கள்) வீட்டுக் குழாய்களை திறந்த போது நீர் வரவில்லை. குழாய்கள் உறைந்து உள்ளது. குழாய்கள் வெடித்து எல்லா இடமும் பரவியுள்ளது.

நீங்கள் எண்ணக்கூடும் உங்கள் காப்புறுதி உங்கள் நஷ்டத்தை ஈடுசெய்யும் என்று. ஆனால் அது தவறு.

நீங்கள் வீட்டிற்கு நான்குநாள் அடுத்து வராமல் இருந்தால் அது வெறுமையான இல்லம் என கணிக்கப்படும். குழாய் உறைவதனால் ஏற்படும் நஷ்டங்கள் தவிர்க்கப்படும். இத்தகைய அதிர்ச்சியான செய்தி வராதிருக்க வேண்டுமானால் தினமும் உங்கள் வீட்டிற்கு ஒருவர் வந்து அங்கு எரிஉலை வேலை செய்கிறதா? என்பதை கவனிக்க ஒழுங்கு செய்வதுடன், நாலு நாட்களுக்கு மேல் யாரும் வீட்டில் வசிக்க மாட்டார்கள் என்பதையும் காப்புறுதி அமைப்புக்கு அறிப்பதவசியம்.

குழாய்கள் உறைந்திருந்தால் என்ன செய்ய வேண்டும்?

குழாய்களை சிறிதாக திறந்து வைக்கவும். நீர் மெதுவாக கரைந்து வெளிப்படும். முழுமையாக திறக்க வேண்டாம். நீங்கள் ஓரிரு தினம் வெளியே செல்வதானால், அல்லது வேலைக்கு செல்லும் வேளையில் முழுமையாக திறந்திருப்பது நல்லதல்ல. நீரை உள் வருமிடத்தில் (Main) நிறுத்தி வைக்கலாம்.

உறைந்த நீர் உங்கள் குழாய்களை மிக எளிதாக உடைத்துவிடும். எனவே நீங்கள் விரைவாக செயல்படுவது மிக அவசியம். எந்தக்குழாயில் உறைந்து உள்ளது என்று கண்டுபிடித்துவிட்டால் (வெப்பமான நீரைக் கொண்டுசெல்லும் குழாய்கள்தான் முதலாக

உறையும்). அவை உருகுவதற்கு அனுசரணையாக தலைமயிர் காய வைக்கும் கருவியால் (Hair Drier) சூடு காட்டலாம். ஒரு-



போதும் குழாய்கள் ஓட்டப் பாவிக்கும் சுவாலை (Nutare Torch) பாவிக்கக்கூடாது. இது வீட்டில் தீ ஏற்படக் காரணமாகலாம். குழாய் உறைந்துள்ள ஒரே காரணத்திற்காக

“

பொதுவாக நீரால் நனைந்து வரும்

இழப்பீடுகள் செலவு கூடியதாகவே இருக்கும்.

அதை இயன்ற அளவிற்கு குறைப்பது

உங்களுக்கும் காப்புறுதி அமைப்புக்கும் நல்லது.

ஆனால் அதனிலும் நல்லது.

உங்கள் வீட்டுக் குழாய்கள்

குளிரில் உறையாதிருப்பது.

அது வெடிக்கும் என்று எண்ண வேண்டாம். ஆனால் உறைந்துள்ள குழாயை அப்படியே

விடாது ஒரு வல்லுனரிடம் காட்டித் தக்க பரிகாரம் தேடுவது புத்துசாதுரியமானது.



குழாய்கள் உறைவதனை எப்படித் தவிர்க்கலாம்?

குழாய்கள் உறைவதற்கு இரண்டு காரணி-

”

கள் உண்டு. முதலாவது மித மிஞ்சிய குளிர் நிலை. இரண்டாவது குழாய்கள் அவற்றிற்கு அருகாமையில் அமைந்திருப்பது.

செந்துரன் புனிதவேல்

சுற்றாடலின் குளிர் நிலையை யாராலுமே மாற்ற முடியாது. ஆனால் சுற்றுச் சுவர்களுக்கும் குழாய்களுக்கு மிடையே அரிதில் கடத்தியால் மூடிக் குளிர் உள்ளே வருவதனை தவிர்ப்பது. இப்படி தடை ஏற்படுத்துவது உள்ளும் புறமும் செய்ய வேண்டிய நிர்ப்பந்தமுண்டு. சில சமயங்களில் சிறு வெடிப்புகள் இருப்பினும் குளிர் எளிதாகவே உள்ளே ஊடுருவி வந்துவிடும். இத்தகைய சுவர்களுக்கு அருகிலுள்ள குழாய்கள் எளிதாக உறைந்து விடும்.

இது ஒரு சிறந்த முறையல்ல, ஆனால் குழாயில் சற்று நீர் தொடர்ந்து வடிய வைத்தால் கட்டும் குளிர் நாட்களில் குழாய்கள் உறைவதனைத் தவிர்க்கலாம்.

சரி நீங்கள் எல்லாக் கவனமும் எடுத்த பின்பும் உங்கள் வீட்டில் குழாய் உறைந்து வெடித்து வீடு முழுவதும் நனையும் வேளையில் என்ன செய்ய வேண்டும்?

வீட்டுக்காப்புறுதியினை அழைக்கு முன் உடனடியாகச் செய்யக்கூடிய, செய்யவேண்டிய கருமங்கள் சில உண்டு. முதலாவதாக நீர் தொடர்ந்து வருவதை தவிர்ப்பதற்கான செயற்பாடுகளைச் செய்யுங்கள். அதாவது குழாயை மூடிவிடுங்கள். அடுத்த படியாக உங்கள் தளபாடங்களை நனைவதைத் தவிர்க்கும் விதத்தில் நகர்த்துங்கள். பின் நேரத்தை வீணடிக்காது காப்புறுதி முகவருடன் தொடர்பு கொள்ளுங்கள்.

பொதுவாக நீர் நனைந்து வரும் இழப்பீடுகள் செலவு கூடியதாகவே இருக்கும். அதை இயன்ற அளவிற்கு குறைப்பது இருவருக்கும் அதாவது உங்களுக்கும் காப்புறுதி அமைப்புக்கும் நல்லது. ஆனால் அதனிலும் நல்லது. உங்கள் வீட்டுக் குழாய்கள் உறையாதிருப்பது.

senthuran.punithavel@thaiveedu.com

வாகன விபத்தும்...

38ம் பக்கத் தொடர்ச்சி...

ஒரு தனியார் வீடு உள்ள பகுதிகள் அல்லது கடைகள் உள்ள பகுதிகளை நோக்கி (Shopping Plaza or Shopping Mall) இடது பக்கம் (அதாவது சந்திகள் இல்லாத இடம்) திரும்பும் போது B என்பவர் அவரின் இடது பகுதியால் முன்னே முந்தி எடுக்க முயற்சித்து விபத்து நடந்தால் தப்பு எந்தப் பக்கம்? எப்படி இருக்கும்?

சட்டப்பிரிவு பின்வருமாறு இந்த நிலையில் உள்ள விபத்தினையும் வரையறை செய்கிறது.

If the incident occurs when automobile 'A' is turning left at a private road or a driveway and automobile 'B' is overtaking automobile 'A' to pass it, the driver of each automobile is 50% at fault for the incident.

அதாவது இருவரிலும் சம பிழையாக (50% and 50%) தீர்ப்பு வழங்கப்படும்.

முரட்டுதனமாக முந்தி எடுத்து ஓடி தப்ப முயலும் B என்பவரை அவதானித்து தம்மை சரியாக பாதுகாத்து கொள்ள தவறிய காரணத்தினால் A என்பவர் ஒரு நிலையில் 25% குற்றவாளியாகின்றார். இன்னொரு நிலையில் இதேமாதிரி ஏற்படும் விபத்தில் 50% குற்றவாளியாகின்றார். காப்புறுதி கம்பனியின் நடட ஈடு கொடுப்பனவுகளிலும் இழப்பின் அரைவாசியே A என்பவருக்கு அவரின் அடிப்படை காப்புறுதி பிரிவிலிருந்து கிடைக்கும்.

நிரபராதியான A என்பவர் தண்டிக்கப்பட்டேயாக வேண்டும் என்ற ஒரு நிலைமை. மிகுதி அரைவாசிப் பணம் திருத்த செலவுகளுக்காக தமது சொந்த பணத்திலிருந்தே கொடுத்து தீர்க்க வேண்டும்.

வாகனமோட்டும் பயிற்சி பாடத்திட்டத்தில் (Ontario Driving Education Course) ஒரு வசனம் கற்று தரப்படுவது வழமையாகும். Communicate with other drivers and defence yourself in all the situation. “அதாவது வீதியில் எந்த சந்தர்ப்பத்திலும் ஏனைய வாகனங்களின் ஓட்டங்களையும் அவதானித்து தப்பிக் கொள்ளப் பார்” என்பதேயாகும்.

ஏனைய வாகன சாரதிகளின் முரணான வாகன ஓட்டங்களினை கவனித்து விபத்தில் இருந்து தப்பித்து கொள்ள தவறிய காரணத்திற்காக A என்பவர் தண்டனைக்கு உள்ளாக வேண்டிய நிலைமை!

சரி! விபத்தும் முடிந்து விட்டது. காப்புறுதி நிறுவனங்களின் நடடஈடு கொடுப்பனவுகள், திருத்த வேலைகளும் முடிந்து விட்டது. அடுத்து என்ன நடக்கும்? அவரவரின் வாகன விபத்துகள் தொடர்பான வரலாறுகளில் (Auto plus history) பதிவு செய்யப்பட்டு விடும்.

அவரவரின் பதிவுகளில் வாகனங்கள், சாரதிகள் பற்றிய விபரங்கள், விபத்து நடந்த காலம், விபத்துகள் தொடர்பான விபரங்களுடன் தப்பு என்பது 25% அல்லது 50% என குறிப்பிடப்பட்டிருக்கும். கனடாவில் CGI என்னும் அரச நிறுவனம் ஒன்று இத் தகவல்களை பதிவு செய்து காப்புறுதி நிறுவனங்களுக்கு வழங்குவது வழமையாகும். அடுத்த வருட விலைகளை தீர்மானிப்பதில் காப்புறுதி நிறுவனங்கள் இந்த பதிவினை ஆதாரமாகக் கொண்டு காப்புறுதியின் விலையினை அதிகரித்துக் கொள்ளும் ‘ஸ்டார்’ (Star) என குறிப்பிடும் தகவலை பூச்சியத்திற்கு வந்து விடும்.

வாகன ஓட்டங்களில் சிலநேரம் இது தவிர்க்க முடியாத காரணங்களில் ஒன்றாகி விடுவது என்பதால் எவராலும் ஒன்றும் செய்ய முடியாது போய் விடுகின்றது.

siva.panchalingam@thaiveedu.com

வீடு வாங்குவதற்கும் விற்பதற்கும்



Century 21

Service Plus

5855 Taschereau Blvd (Office)
Brossard, Quebec. J4Z 1A5
Email : sugumaran@sympatico.ca

**Office : (514) 299-3186
(450) 926-1881**

Sugumaran Sinnaiiah

Chartered Real Estate Broker



HomeLife/Future Realty Inc., Brokerage



scarborough



House
For
Rent



SOLD



RAJ NADARAJAH
Sales Representative

Downtown Condo



X2 & ICE2
For Sale

Call NOW

Scarborough Condo



Starting Price
\$147,800

For Sale or Rent

Call NOW

Markham Condo



Starting Price
\$189,000

For Sale or Rent

Call NOW

வீடு வரல்க வீடுக
கூலவச ஆலோசனைகளுக்கும்

Direct: **416-333-8115**
Office: (905)-201-9977
FAX: (905)-201-9229
E-mail: nanohomes@gmail.com

7 Eastvale Dr., Unit 205, Markham, ON, L3S 4N8
*Independently Owned and Operated, REALTOR®



Plaza For SALE Call Now!

We Wish You All Merry Christmas & Happy New Year!



ஆண்டுகள் தமிழர்களின் பேராதரவைப் பெற்ற **NaNo Computer** ஸ்தாபனத்தின் வி்வுபடுத்தப்பட்ட உங்கள் முகவர்

ஆயுட்காப்புறுதி

For all your Insurance needs...
Call: **416•522•3314**
Sockalingam Prabaharan
Life Insurance Broker

- வயோதிபர்களுக்கான காப்புறுதி
- ஆயுட் காப்புறுதி (Life Insurance)
- கொடிய நோய்களுக்கான காப்புறுதி
- குழந்தைகளுக்கான

உயர் கல்வி சேமிப்புத் திட்டம் RESP
20% - 40% அரசு மானியத்துடன்
15% அதிக போனஸ்

- Disability Insurance
- Non Medical Insurance
- RRSP & Investments



\$100,000. காப்புறுதிக்கு

\$11.97
மாதாந்தக் கட்டணம்



பெரிய அளவிலும் குறைந்த விலையிலும் உருவாக்கப்பட்ட, எழுவகை
40 வருட காலமாகவே செயல்பட்டுள்ள பன்னாட்டு அறங்காவலர்
பலவருட... அனுபவம்

View TECH WINDOWS INC.

கொள்விலையில் எவரும் மலிவாகப் பெற்றுக்கொள்ளலாம்



Call for Free Estimate
416 367 2721
416 305 9697

Manufacture of all type of Vinyl Windows & Doors

Tel : 416-367-2721
Fax: 416-913-7176
email: info@viewtechwindowsinc.com
Web : www.viewtechwindowsinc.com

Visit our showroom at: 2721 Markham Road, #34
Scarborough, ON M1X 1L5

Black Berry Vs Block Berry

கடந்த வாரத்திற்குமுன் Research in Motion நிறுவனம் சீன தொலை தொடர்பு நிறுவனம் ஒன்றுடன் விநியோக ஒப்பந்தம் ஒன்றைச் செய்துகொண்டுள்ளது. சீனாவிலேயே பெரிய நிறுவனமான China Mobile 513 Million சந்தாதாரர்களுடன் Black Berry இன் சில model களை விற்பனை செய்ய இருக்கிறது.

சீனாவிலுள்ள விஸ்தரிப்பை மேற்கொண்ட இந்த வேளையில் அங்கு அவர்களுக்கு இருக்கும் ஒரு சவால் Block Berry போன்ற கருவிகளின் போட்டியாகும். சில பேர் இது தட்டெழுத்து தவறு என்று நினைக்கலாம். ஆனால் இவையெல்லாம் Black Berry போல தோற்றமளிக்கும் போலிகள் ஆகும். இவை smart phone என்றழைக்கப்படும் கிட்டத்தட்ட பெயர், தோற்றம் என்பனவற்றில் Black Berry போல் சீனாவெங்கிலும் விற்கப்படும் தயாரிப்புக்களாகும்.

வட அமெரிக்காவிலும் ஐரோப்பாவிலும் போட்டியைத் தரும் Nokia Oyj யும் Apple ன் iPhone ம் சீனாவில் நன்கு ஊடுருவி உள்ளன. அவற்றுடன் இந்த போலிகளின் போட்டிக்கும் முகம் கொடுக்க வேண்டிய நிலையில் Rim உள்ளது. சீனாவில் இந்த போலிகளின் பிரசன்னத்தைத் தடுக்க உறுதியான சட்டங்களோ அவற்றை அமுல் செய்வதோ இல்லை. அத்துடன் இவற்றின் விலை Balack Berry ன் விலையில் ஒரு சிறிய பகுதியே ஆகும்.

சீனாவில் RIM மட்டுமல்லாது மற்றைய நிறுவனங்கள் கூட முகம் கொடுப்பது இந்த போலிகளால் வரும் போட்டியாகும். சீனாவின் இறுக்கம் குறைந்த கண்டுபிடிப்புச் சொத்து பாதுகாப்புச் சட்டங்களும் சட்டத்தை மீறுவோரை நீதியின் முன் கொண்டுவருவதில் உள்ள பிரச்சினைகளும் இந்தப் போட்டியைக் கடுமையாக்கி உள்ளன. அத்துடன் இந்தப் போலிகளின் விலையும் மிக மிக

குறைவாக இருப்பதால் சீனச் சந்தை ஒரு சவாலாகவே இருக்கும்.

இந்த அசலைப் போலவே அச்சுப் பிச்சாமல் இருக்கும் பல பொருட்களை அங்கு வாங்கலாம். அண்மையில் ஜனாதிபதி Obama கையில் Black Berry வைத்திருக்கும் விளம்பரப் பலகையில், அவர் ஒரு Block Berry வாடிக்க



The firm sees a high growth of smartphone sales. Wu Changqing

கையாளர் என்று கூறி விளம்பரத்தை மாற்றி அசத்தி விட்டிருந்தார்கள்.

சீனாவில் விற்கும் கைத்தொலைபேசிகளில்

20% போலிகள் என ஒரு கணக்கெடுப்பு கூறுகிறது. இருந்த போதிலும் சீனச் சந்தையை எவரும் ஒதுக்கி விட முடியாது. இன்னும் வளரும் 720 Million பாவனையாளரைக் கொண்ட சந்தை நிச்சயம் ஒரு முக்கிய வருமானம் தரும் சந்தையாக விளங்கும்.

சீனாவில் Rim 2006ல் இருந்து விற்பனை



மாறன் செல்லையா

- நிதி திட்டமிடல் ஆலோசகர் -

என விஸ்தரித்துள்ளார்கள். உலகளாவிய ரீதியில் RIM ன் வாடிக்கையாளர் எண்ணிக்கை 32 Million ஆகும்.

சீன மத்திய தர வர்க்கம் தங்கள் வாழ்க்கை தரத்தை உயர்த்திக் கொள்ள புதிய புதிய சேவைகளுக்கு தரமுயர்த்தும் போது Rim, Apple, Dell போன்ற நிறுவனங்கள் அவர்களது பசியை தீர்த்து வைக்க விரைகிறார்கள். என்னதான் இருந்தாலும் சீனாவை எவரும் கவனத்தில் எடுக்காமல் ஒரு பல் தேசிய நிறுவனத்தை நடத்த முடியாது என்ற நிலை இருக்கிறது. சீனாவின் மத்திய தர வர்க்கம் 500 Million மக்களைக்கொண்டது. அமெரிக்க மொத்தச் சனத்தொகையை விட அதிகமாகும். வடஅமெரிக்க விலையை விட குறைந்த விலையிலேயே விற்க முடிந்தாலும் இனிவரும் காலங்களில் தரவுகளும் தகவல்களும் இரு கைத்தொலைபேசிகளிடையே பரவத் தொடங்கிய பின் RIM நல்ல வருவாயைப் பார்க்கலாம்.

சீனாவில் வர்த்தகம் செய்வதில் இருக்கக் கூடிய பிரச்சினைகளுக்கு மத்தியில் RIM நிறையப் பணம் பண்ண முடியும் என சாதாரண முதலீட்டாளர்கள் கூட நம்புவதாக தெரிகிறது. இந்த செய்தியைத் தொடர்ந்து RIM பங்கின் விலை Toronto பங்குச் சந்தையில் பலருடைய கவனத்தையும் கவர்ந்துள்ளது. முதலீட்டாளர்களின் எதிர்பார்ப்புக்கு சரியான பதிலை எதிர்காலம்தான் தர வேண்டும்.

maran.chelliah@thaiivedu.com



வீட்டுக்கடன் காப்புறுதி திட்டம் Mortgage Life Insurance

வங்கிக் கடன் காப்புறுதி

01. வங்கியே உடமைக்காரர்.
02. வங்கியின் அதிகாரத்தில் இருக்கிறது.
03. கடன் தவணைகள் தவறினால் காப்புறுதி செயலிழந்து விடும்.
04. வங்கியே பாத்தியக்காரர்.
05. உங்கள் காப்பு தொகை குறைந்துகொண்டே வரும்.
06. காப்புறுதிக்கு திரும்பவும் விண்ணப்பிக்கவேண்டும்.
07. காப்புறுதி தொகை, கடன் தொகையை தாண்டக்கூடாது.
08. கடனை முற்றிலும் தீர்க்கவேண்டும்.
09. நீட்டவோ மாற்றவோ முடியாது.
10. திட்டமில்லாத வைப்புகளுக்கு சலுகை இல்லை.
11. காப்புறுதி எடுத்தவர் இறந்த பிற்பாடே வங்கி அதன் தராதரங்களை முற்றாக ஆராயும்.
12. வங்கி காப்புறுதி மிகவும் கூடிய செலவு.
13. வங்கி காப்புறுதியை எப்பவும் லண்டன் லைஃப் காப்புறுதிக்கு மாற்றலாம்.
14. முடிவு உங்களுடையது, வங்கியுடையது அல்ல.

லண்டன் லைஃப் காப்புறுதி

01. காப்புறுதி எடுத்தவரே உடமைக்காரர்.
02. காப்புறுதி எடுத்தவரே அதிகாரம் கொண்டவர்.
03. கடன் தவணைகள் தவறினாலும் காப்புறுதி செயலிழக்காது.
04. உங்கள் பாத்தியக்காரராக யாரையும் நீங்கள் நியமிக்கலாம்.
05. உங்கள் காப்பு தொகை நிரந்திரமானது, காப்புறுதி தவணையும் ஒரே அளவானது.
06. கடன் உதவியவரை மாற்றினாலும் காப்புறுதி தொடரும்.
07. காப்புறுதி தொகையை உங்கள் தேவைப்படும், வசதிப்படும் தீர்மானிக்கலாம்.
08. உங்கள் உரிமைக்காரர் பணத்தை தக்கவைத்துக்கொண்டு அதன் வருமானத்தில் தவணைகளைக் கட்டலாம்.
09. உங்கள் காப்புறுதியை மிண்டும் புதுப்பிக்கலாம் மாற்றலாம்.
10. திட்டமில்லாத வைப்புகளுக்கு சலுகை உண்டு.
11. காப்புறுதிகளின் தராதரம் விண்ணப்ப சமயத்தில், தீர்மானிக்கப்படும்.
12. எங்களுடையது போட்டிகளை எதிர்த்து நிற்கும் வல்லமை கொண்டது.
13. மேற்சொன்ன காரணங்களினால் இதுவே சிறந்தது.



பாலா பாலசுந்தரம் B. Eng

சிறந்த விற்பனையாளருக்கான விருது பெற்றவர்

Office: 416-291-0451 Ext.227

Cell: 416-518-9489

300-2075 Kennedy Rd, Toronto, ON M1T 3V3

E-mail: bala.balasundaram@freedom55financial.com | Now Representing Manulife, Sunlife & Greatwest Life.

TWO FULL TIME REALTORS ONLY ONE COMMISSION

Bayly & Salem  \$ 259,000 2+2 Bedrooms + 3 Washrooms	9th & Reeves way Blvd  \$ 429,000 3 Bedrooms + 3 Washrooms	Brimley & Ellesmere  \$ 359,000 3 Bedrooms + 3 Washrooms	Mccowan & Steels  \$444,900 4+2 Bedrooms + 4 Washrooms	Sheppard & Morningside  \$ 278,000 3+2 Bedrooms + 2 Washrooms
Middlefield & Dennison  \$ 439,900 4 Bedrooms + 3 Washrooms	Westney & Williamson  \$ 459,000 4 Bedrooms + 4 Washrooms	Mccowan & Steeles  \$ 219,000 2+1 Bedrooms + 2 Washrooms	Markham & Lawrence  \$ 378,900 3+3 Bedrooms + 4 Washrooms	Birchmount & Finch  \$ 175,400 2+1 Bedrooms + 2 Washrooms
Dundas & Garrard  \$ 99,900	Markham & Buroak  \$ 539,000 4 Bedrooms + 4 Washrooms	9th Line & Main St.  \$ 439,000 4 Bedrooms + 3 Washrooms	Markham & Denison  \$ 309,900 3+1 Bedrooms + 3 Washrooms	9th Line & 14th Ave.  \$ 528,900 4 Bedrooms + 3 Washrooms



கடந்த காலங்களில் எமக்கு ஆதரவளித்த எமது வாடிக்கையாளர்கள், நண்பர்கள், அனைவருக்கும் எமது உளம்கனிந்த நன்றிகளை தெரிவிப்பதுடன், இந்த புத்தாண்டு தாயக உறவுகளின் இன்னல்கள் நீங்கிய சிறந்த ஆண்டாக விளங்க பிரார்த்திக்கும் வேளை உங்களுக்கும் எமது புத்தாண்டு, பொங்கல் நல்வாழ்த்துக்கள்.



Experience, Knowledge, Professionalism, Team work & No Pressure



Thamil Suberamaniam
Salesrepresentative
Direct: 416-358-6200



Mugunthan Nadarajah
Salesrepresentative
Direct: 416-276-8025

உங்கள் கனவு இல்லத்தை நீங்கள் விரும்பிய இடத்தில் வாங்கிட, உங்களுடன் நாங்கள் முகவர்களாய்.....



HomeLife/Future Realty Inc. Brokerage*

7 Eastvale Dr, Suit 205, Markham ON. L3S 4N8

Bus : 905-201-9977 Fax : 905-201-9229

www.realhouse.ca

*Independently Owned and Operated



இதய நோய்க்குரிய அபாயம் உங்களுக்கு உள்ளதா?

- உங்களுக்கு நீரிழிவு (சக்கரை வியாதி) உள்ளதா?
- உங்கள் குடும்ப வரலாற்றில் மாரடைப்பு (Heart attack) உண்டா?
- நீங்கள் புகை பிடிப்பது உண்டா?
- நீங்கள் 40 வயதுக்கு மேற்பட்டவரா அல்லது மாதவிடாய் கடந்து விட்ட பெண்மணியா?
- உங்களுக்கு இரத்த அழுத்தம் உள்ளதா அல்லது இரத்த அழுத்தத்தைக் கட்டுப்

- படுத்த மருந்துகளின் தேவை உள்ளதா?
- உங்கள் இரத்தத்தில் உள்ள கொலஸ்ட்-ரோலின் (கொழுப்பு) அளவு அதிகமானதா அல்லது உங்களுக்குக் கொலஸ்ட்ரோலின் அளவைக் கட்டுப்படுத்த மருந்துகளின் தேவை உள்ளதா?
- நீங்கள் ஒரு நாளில் இரண்டு அளவுக்கும் (drinks) அதிகம் மதுபானம் உட்கொள்பவரா?
- உங்கள் உணவில் நிரம்பிய கொழுப்பு

- (Saturated fats) அதிகம் உள்ளதா? (உதாரணம் - இறைச்சிகளில் உள்ளது போன்ற மாமிசக் கொழுப்பு, முட்டை, கோழி ஆகியவற்றின் கொழுப்பு, கொழுப்பு மிக்க பாலுணவுகள்)
- நீங்கள் அளவுக்கு அதிக எடை உள்ளவரா?
- நாள் ஒன்றில் நீங்கள் செய்யும் உடற் பயிற்சி 30 நிமிடங்களுக்கும் குறைவானதா?

உங்களுக்கு நீரிழிவு நோய் இருந்தாலோ அல்லது மேற்கண்ட வினாக்களுக்கு ஆம் என்ற விடை இருமுறையோ அதற்கு மேற்பட்டு இருந்தாலோ, உங்களுக்கு இதய நோய்க்குரிய அபாயம் இருக்கக்கூடும்.

இந்த அபாயத்தை குறைக்கும் வழிமுறைகள் குறித்து உங்கள் மருத்துவரிடம் ஆலோசனை பெறுங்கள்.



நீங்கள் நீங்களாக...

31ம் பக்கத் தொடர்ச்சி...

அடாவடியே ஆளுமைப்பண்பு!

அழுமுஞ்சிக்கும், அடாவடித்தனத்துக்கும் இடைவெளி கொஞ்சம்தான். அழுமுஞ்சித்தனத்தை அறவே எதிர்ப்பதாகக் காட்டிக் கொள்பவர்கள், தம்மை தைரியசாலிகளாகக் காட்டிக் கொள்வார்கள். சில சமயம் அதீத தைரியமும், அதனால் கிடைத்த வெற்றிகளும், சிலரை அடாவடிகளாக மாற்றிவிடும்.

அடாவடித் தனத்துக்கும், ஆளுமைப் பண்புக்கும், இடையே உள்ள தூரமும் கொஞ்சம்தான். அடாவடிகள் எடுத்ததற்கெல்லாம் விதண்டாவாதம் செய்வார்கள். ஆளுமைப் பண்பு உடையவர்கள், எங்கெல்லாம் அழுத்தம் திருத்தமாக நடந்துகொள்ள வேண்டுமோ, அங்கெல்லாம் அப்படி நடந்து கொண்டு, தலைமைப் பண்பு உடையவர்களாக ஆகிறார்கள்.

அடாவடித்தனத்தைச் சீர்ப்படுத்தி, ஆளுமைப் பண்பாக உருவேற்றிக் கொண்டால், நம் பெண்கள் வீட்டிலும் சரி, வெளியிலும் சரி, ராணிகளாகப் பார்க்கப் படுவார்கள். தலைமைப்பண்பு இவர்களுக்கு எல்லா இடங்களிலும் கைகொடுக்கும். சட்டென்று உணர்ச்சி வசப்பட்டு, எடுத்தேன், கவிழ்த்தேன் என்று செயலாற்ற மாட்டார்கள். சிந்திக்கும் திறன் இருக்கும். நினைத்ததை சாதிக்கும் வெறி இருக்கும்.

ஒரு குறை என்னவென்றால், இவர்களுக்கு நிறைய நண்பர்கள் கிடைக்காமல் போகலாம். நிறைய எதிரிகள் உண்டாகலாம். அதனால், எடுத்துக் கொள்ளும் காரியமோ, சொல்லும் வார்த்தையோ, சுயநலக் கலப்பில்லாமல் பார்த்துக் கொள்ளுங்களேன்! தைரியமும், திறமையும் ஒரு சேரப்பெற்ற, இந்த 'அடாவடிகாரர்கள்' தங்கள் இலக்குகளை சரிவர வைத்துக்கொண்டால், இவர்களுக்கும் நல்லது. ஊருக்கும் நல்லது.

நிறையப் பெண்களுக்கு இந்த அடாவடிக்

குணம் சிறிதளவாவது இருக்கும் என்பது ஒரு கணிப்பு. இதற்குக் காரணம், மூளையின் இரு பகுதிகளையும் இணைக்கும் கார்பஸ் கலோசம் என்பது. ஆண்களைவிட பெண்களுக்கே அதிகத் தடிமனாக இருக்கிறதாம். இதனால், சமயோஜித புத்தியும், உள்ளுணர்வும், அதன் விளைவாக ஆராய்ந்தறியும் போக்கும், திறமையாகப் பேசும் சக்தியும், ஆண்களைவிடப் பெண்களுக்கே அதிகம் என்று ஆய்வாளர்கள் கூறுகிறார்கள்.

'ஆய்வாளர் கூறுகிறார் என்பதெல்லாம் சரிதான். ஆனால் அகத்துக்காரர் கூறாமாட்டேன் என்கிறாரே' என்கிறீர்களா? வாசகியே, உங்கள் சாமர்த்தியம்.

அடக்குதலும், அடங்குதலும்

'எங்கே வாய்திறக்க முடிகிறது?' 'அடக்கி விடுகிறார்களே' என்ற புலம்பல், அடாவடித்தனம் பண்ணுகிறவர்களைப் பற்றியதுதான். உண்மையில் பல பெண்களும் 'லோ-கீ' பர்சனாலிட்டியாக அடங்கிப் போகுவார்களா கத்தான் இருக்கிறார்கள்.

இவர்கள் எதிலும் பட்டுக்கொள்ளாமல், 'நமக்கேன் வம்பு' என்று 'ஆண்டவனே' என்று இருப்பார்கள். எதிர்த்து சாதிக்க முடியவில்லை, அதனால் 'காம்பர்மைஸ்' செய்துகொண்டு, அடங்கிப்போவதே மேல் என்று நினைக்கும் பெண்களே அதிகம்.

நம் நாடு மட்டுமன்றி, வளர்ச்சியடைந்த நாடுகளிலும். இந்தக் குணம் அதிகம் காணப்படுகிறது. அமெரிக்காவில் ஒரு பிரபல கம்ப்யூட்டர் நிறுவனத்தில், ஒரு ஆய்வு நடந்தது. ஆண்களும், பெண்களும் கலந்து கொள்ளும் கூட்டத்தில், எந்தப் பகுதியினர் பளிச்சென்று தங்களை முன்னிறுத்திக் கொள்கிறார்கள் என்று கவனித்தார்கள்.

பல முக்கிய கருத்துக்களையும், இலக்குகளையும் பெண்கள்தான் முன்மொழிந்தார்கள். ஆனால் அதற்குமேல் அவர்களைப் பேசவிடாமலோ, அல்லது அவர்களே பேசாமல் இருந்து விட்டதாலோ, ஆண்கள்தான் அக்கருத்துக்களுக்கு மெருகூட்டி, தங்கள் கருத்துக்களை இணைத்து 'டாமினேட்' செய்தார்களாம். இதன்பின்னே இருக்கும் மனோதத்துவத்தை அறிய, தனித்தனியே அவர்களிடம் பேச்சுக் கொடுத்துப் பார்த்தார்கள். பெண்களுக்கு ஒரு அளவுக்கு மேல் அடித்துப் பேசத் தயக்கமாக இருந்தது என்று தெரியவந்தது. அதற்குப்

பல காரணங்களைக் கூறினார்கள்.

- 'எங்களைப்பற்றி மற்றவர்கள் தப்பாக நினைப்பார்கள்'
- 'தோழிகள் வட்டத்திலேயே கேலி செய்வார்கள், என்ன உனக்குத்தான் எல்லாம் தெரியுமோ? என்று'
- 'பெண்ணென்றால் அடங்கிப் போவது நல்லது என்று எனக்குச் சிறுவயது முதலே சொல்லியிருக்கின்றார்கள்'
- 'ரொம்பத்தான் 'bossing' செய்யாதே' என்று மற்றவர்கள் கூறுவார்கள்.
- 'ரொம்பப் பேசினால், நம்மிடம் விஷயங்கள் குறைவு என்று வெளியில் தெரிந்து விடுமோ என்று பயமாக இருக்கிறது'

இந்த ஆய்வில் கண்டெடுக்கப்பட்ட இத்தனை காரணங்களும், நம் பக்கத்துப் பெண்களிடமும் இருக்கின்றன அல்லவா?

இப்படிப்பட்ட காரணங்களுக்குப் பின்னால், இரண்டே இரண்டு விஷயங்கள் தெரிகின்றன. ஒன்று, பெண்கள் வளர்க்கப்படும் முறை, மற்றொன்று தன்னம்பிக்கைக் குறைவு. இவையிரண்டின் காரணமாகவே, ஒரு பெண் அநாவசியமாக அடங்கிப் போகவும் தயாராகிறாள். வாய்ப்புக் கிடைத்தால், அடக்குபவளாகவும் ஆகிறாள்.

அடங்கிப்போகும் பெண்கள் அமைதியானவர்கள். மற்றவர்களைப் புண்படுத்த விரும்ப மாட்டார்கள். அதே சமயம், அடங்க வேண்டிய சமயங்களில் அடங்கி, அடக்க வேண்டிய சமயங்களில் ஆளுமைத்தனத்தையும் வெளிப்படுத்தினால், வெற்றி நிச்சயம்.

இதுவரை பார்த்த நான்கு வகைக்குணங்களும் பொதுவானவை. இன்னும் எத்தனையோ குணாதிசயங்கள் நம்மிடையே இருக்கின்றன. ஆடைக்கும், உருவத்துக்கும், ஒப்பனைக்கும் எவ்வளவு முக்கியத்துவம் கொடுக்கிறோமோ, அதைவிட அதிகமாக நாம் மற்றவர் பார்வையில் எவ்வாறு கணிக்கப் படுகிறோம் என்பதற்கு முக்கியத்துவம் கொடுக்க வேண்டும். இதுவும் மேக்கப் போடுவது போலத்தான். முகத்தின் குறைகளைத் தனிவாக்கி, நிறைவான அம்சங்களைத் தூக்கிக் காண்பிப்பதாக மேக்கப் போடுவது போல, நம் நிறைகுறைகளைச் சீர்செய்து, மற்றவர் மெச்சும் பர்சனாலிட்டியாக மாற்றவேண்டும்.

manjula.rajalingam@thaiveedu.com



Tutoring

Grade 1-7: English, Math, Science & Social science Grade

8- 11: English & Math

ஜீவா

B.A (Hons), M.Sc, Ph.D

(Kennedy & Ellesmere அருகாமையில்)

(647) 291 1357

TRAFFIC TICKETS!

- SPEEDING
- RED LIGHT
- CARELESS
- STOP SIGN
- ACCIDENT
- TICKETS

TRAFFIC TICKETS \$100 IDட்டுமீட



CALL

PETER JOSEPH

பீற்றர் ஜோசப்

416.757.7707

416.757.7797

2425 Eglinton Ave, E., Unit 1A (Kennedy & Eglinton)

அளவுக்கு மிஞ்சினால்...

Dubai முகம் கொடுத்துள்ள நிதிப் பிரச்சினைகளை Levent Hassan நன்கு அறிவார். திரு. கசன் ஒரு வீடு விற்பனை முகவர் Palm Jumeirah என்றழைக்கப்படும் மனிதனால் செய்யப்பட்ட பேர்ச்ச மர வடிவான தீவுகளில் வீடுகளை வாங்கி விற்பவர். இந்த தீவுக் கூட்டத்துள் David Beckham, Brad Pitt, Michael Jackson போன்ற பிரபலங்கள் வீடுகளை வாங்கியுள்ளார்கள். 2002ல் இங்கு வீடுகள் விற்பனை ஆரம்பித்த போது சில வீடுகளின் விலை US \$10 Millionனை எட்டியது.

தற்போது அப்படி அல்ல. சில இடங்களில் 50% இலிருந்து 60% வரையோ அதற்கு மேலேயோ குறைக்கப்பட்டுள்ளது. கடந்த சில மாதங்களாக விலை சற்று குடு பிடிக்கத் தொடங்கிய போதிலும் இந்தத் திட்டத்தின் உரிமையாளரான Dubai Worldக்கு ஏற்பட்டுள்ள நிதிச் சிக்கல் என்ற செய்தி இந்தத் திட்டத்தையும் சிக்கலாக்கிவிடும்.

இந்த செயல்திட்டத்தை அபிவிருத்தி செய்யும் Nakheel என்ற நிறுவனத்தின் 3.5 Billion கடன் கட்டுமான திகதி ஒன்று வருகிற மாதம் வருகின்ற நிலையில்; இந்த நிறுவனத்திற்கு அக்கடன் தொகையைக் கட்ட முடியுமா என்ற கேள்வி எழுந்துள்ளது. இங்கு ஏற்பட்ட பிரச்சினையால் இதனுடைய தாய் நிறுவனமான Dubai world தனது 60 Billion கட்டுமானங்களை தற்காலிகமாக நிறுத்துவதற்கான வேண்டுகோளை விடுத்தது.

பல மாதங்களாக பொருளாதாரப் பின்னடைவு பாதிப்பை ஏற்படுத்திய நேரத்தில் ஆய்வாளர்கள் Dubaiயை அவதானித்து வந்தார்கள். UAEல் ஒரு கூறான இந்த அரசு தனது அளவை விட பெரிய அளவினாலான திட்டங்களில் முதலீட்டு இருந்ததையும் அவற்றில் பல தற்போது பாதியில் நிற்பதையும் அவதானிக்கக் கூடியதாக இருந்தது. இந்தப் பெரும்

Palm Jumeirah என்பது ஒரு வெள்ளையானையைக் கொண்டு வந்து வீட்டில் கட்டியது போலவே ஆகிவிட்டது.

2001ல் கட்டுமானப் பணி ஆரம்பமானபோது, உலகிலேயே பெரிய நிலத்தை கடலில் இருந்து கவரும் திட்டம் ஆகும். இதில் 100 Million தொன் cubic meters மண்ணும் 7 Million தொன் கற்களும் பாவிக்கப்பட்டது. 2005ல் முடிக்கப் பட்டிருக்க வேண்டிய இந்தத்

படத்தைப் போன்ற தீவுத் திட்டத்திலும் வேலை செய்து கொண்டு இருக்கிறார்கள்.

இந்தத் திட்டத்தில் சில மாளிகைகள், இரு நீச்சல் தடாகங்களுடன் 14,000 சதுர அடிப் பரப்பளவில் அமைந்துள்ளன. இங்கு 220 விலை உயர்ந்த பொருள்களை விற்கும் கடைகளும் சொகுசு விடுதிகளும் அமைந்திருக்கின்றன. கடந்த ஆண்டு \$1.5 Billion Atlantis Resort 1500 அறைகளுடன்



ராசுலன்
- Accountant -

பல ஆண்டுகளாக அதிகரித்து வந்த கேள்வி சரியத் தொடங்கியது. 2009 Februaryஇல் சரிவு 50% என ஆய்வாளர்கள் தெரிவித்-



திட்டம் இன்னும் முடிக்கப்படவில்லை. இது முடிக்கப்பட்டால் இதன் பதினாறு பேர்ச்சம் ஓலைத் திட்டங்களில் 20 இலட்சம் மக்கள் வாழவேண்டும். இந்த Nakheel நிறுவனம் இதை விட இன்னும் இரண்டு பேர்ச்ச மர தீவுத் திட்டங்களிலும் இன்னொரு உலகப்

ஒரு பாரிய சுறா தடாகத்துடன் திறந்து வைக்கப்பட்டது. திறப்பு விழா செலவு \$20 million ஆகும்.

2009ன் ஆரம்பத்திலேயே பல சிக்கல்களின் ஆரம்பத்தை பார்க்கக் கூடியதாக இருந்தது.

தார்கள். 4 Million விற்பனை மாளிகை ஒன்று தற்போது 1.6 Million ஆகக் குறைந்துள்ளது. விலைகள் அதற்கு மேலும் வீழ்ச்சியடைந்துள்ளது.

ragulan@thaiveedu.com

Thinking of Buying or Selling Real Estate

வீடு, வியாபாரம் வாங்க, விற்க....

\$359,000

Sandalwood/Edenbrook

3 Bedrooms, 3 Washrooms
Mins To Hwy 410 And Hospitals

\$399,900

Brampton

4 Bedrooms, 3 Washrooms
Walk To Public Transit, School

\$299,900

Warden/Finch

3 Bedrooms, 3 Washrooms
Low Maintenance Fee Condo

\$259,900

Pickering

2 Bedrooms, 1 Washroom
Demand Location

WHY OUR TEAM IS GROWING FAST!

1. Manager with 35 years of real estate experience
2. Broker/Owner with 21 successful years of real estate experience
3. Regular Sales Meetings
4. Regular in-house CE credit courses
5. Sales Training tools available (video, DVD, tapes, etc.)
6. Monthly Training and Coaching meetings by Corporate Trainer (held in-house)
7. Personal one-on-one training for new sales representatives (including attendance on offers and presentations if requested)
8. Large well equipped conference room
9. Hi Tech Office
10. In-House Graphic Designer
11. In-House Mortgage Specialist
12. Stress Free environment by problem solving available daily by the Broker/Owner or Manager
13. Group discussions regarding market conditions
14. Team or Partnership work environment
15. Commission cheques delivered without delay DAILY
16. Competitive Commission package up to 100%
17. Private Rooms for Sales Representative
18. Main Floor office with ample parking facilities
19. Close to 401 for easy access
20. 100% Career Success rate for new Sales Representatives who have joined Red Carpet Royal



21 வருடங்களாக இத்துறையில் முன்னணியில்.....
அனுபவம்! அறிவு! திறமை! பொறுமை!

Karu Kandiah FRI. CRES.
Real Estate Broker / President

CALL "KARU" OR "JOAN" FOR A CONFIDENTIAL
INTERVIEW TO JOIN OUR TEAM!

Bus: 416-284-5555 Dir: 416-616-7278

880 Ellesmere Road, Suite 204, Toronto, ON.



'வீடு' வரை உறவு! 'வீதி' வரை மனைவி! 'காடு' வரை பிள்ளை! 'கடைசிவரை' காப்புறுதி!

வீடு வாசகர்களுக்கு எனது அன்பார்ந்த தமிழ்ப் புத்தாண்டு வாழ்த்துக்கள். காப்புறுதி சம்பந்தமாக, நீண்டகாலமாக இந்தத் துறையில் முழுநேர வேலையாகத் தொழில் பார்ப்பதனால் இதைப்பற்றி சற்று விளக்கமாக எழுதும்படி 'வீடு' பத்திரிகையின் ஆசிரியர் வேண்டுகோள் விடுத்ததற்கிணங்கவும், இப்பத்திரிகையில் திரு.சிறீதரனும், திரு.பஞ்சலிங்கம் அவர்களும் எழுதுவதனால் அவர்கள் சம்மதத்துடன், அவர்கள் குறிப்பிடாத, விவரமாக எழுதாத தலைப்பைத் தேர்ந்தெடுத்து, அதனை முழு விளக்கத்துடன் தெளிவாக இயன்றளவு விளக்கம் கொடுக்க முயற்சித்துள்ளேன். இதில் வரப்போகும் கருத்துக்கள் எனது சொந்தக் கருத்துக்களையொழிய, இதைத் தான் எல்லோரும் பின்பற்ற வேண்டும் என்ற நியதியில்லை.

பொதுவாகவே ஒருவர் வாகனம் வாங்கினால் அல்லது வீடு வாங்கினால் அதற்காக முறையே வாகனக் காப்புறுதி, தீக் காப்புறுதி எடுத்திருந்தால் தான் தெருவில் வாகனம் ஓடலாம்; அல்லது வீடு விற்பனை முடிவடையலாம். இந்த விதமான சட்ட திட்டங்கள் கெடுபிடியாக இருப்பதனால் எல்லோரும் இதை வாங்கியே தீர்வேண்டும். ஆனால், இந்த வீட்டை வாங்குபவர்கள் தமக்கும் ஒரு வீட்டுப் பாதுகாப்பைக் கொடுக்கும் காப்புறுதியை வைத்திருக்க வேண்டும் என ஒருவரும் நிர்ப்பந்திப்பதில்லை. காரணம், அவரவர் பகுத்தறிவை உபயோகித்துச் செயல்பட்டும் என்று

வீட்டு விடுவதனால் எம்மில் பலர் அதைத் தமக்குச் சாதகமாகப் பிரயோகித்து "எமக்கு ஒன்றுமே நடக்காது. வீட்டு அடமானம் கட்டிமுடியும்வரை நாம் நிச்சயமாக உயிரோடு இருப்போம்" என்ற மூட நம்பிக்கையுடன் அதை முற்றாகத் தவிர்த்துக் கொள்கிறார்கள். அதேசமயம் இன்னுமோர் பகுதியினர், "எமக்கு ஆயுள் காப்புறுதி இருக்கிறதே. ஆனபடியால் இந்த காப்புறுதி இப்போதைக்குத் தேவையில்லை எனக் கருதி, இதை முற்றாகவே புறக்கணித்து விடுகிறார்கள். இதனால் ஏற்படும் பாரதாரமான விளைவுகள், நன்மைகள், தீமைகளை இனி விவரமாக ஆராய்வோம்.

அடமானக் காப்புறுதியை வங்கிகள் மூலம் எடுப்பதற்கும் பிரத்தியேகமாக எடுப்பதற்கும் இடையே உள்ள நன்மை தீமைகள்

அடமானக் காப்புறுதியை வங்கிகளிலும் மனுச்செய்யலாம். அதே நேரம் பிரத்தியேகமாகவும் காப்புறுதி நிறுவனங்கள் மூலமும் மனுச் செய்யலாம். இந்த இரண்டிற்கும் எனது அறிவுக்கு எட்டியவரை ஏறத்தாழ 12 முக்கிய காரணங்கள் இருக்கின்றன. மாதாந்தக் கட்டுப் பணத்தைப் பொறுத்த வரை அநேகமாக பிரத்தியேகமாக காப்புறுதி நிறுவனங்களிலிருந்து எடுக்கும் அடமானக் காப்புறுதி மலிவாகவும், அதேநேரம் பல்வேறு தேவைகளுக்கும் பிரயோசனப்படத் தக்கதாகவும் இருக்கும் என்றால் மிகையாகாது. சுருக்கமாக இந்த ஒப்பீடு

களைக் கீழ்க்காணும் விவரத்தில் ஒரு அட்டவணைபிட்டு அதை ஒவ்வொன்றாக அலசி ஆராய்வோம்.

saththivel@thaiveedu.com



சக்திவேல்

- ஆயுட் காப்புறுதி முகவர் -

	வங்கிகள்	பிரத்தியேக அடமானக் காப்புறுதி
1	வங்கிகளைப் பொறுத்தமட்டில் காப்புறுதியின் உரிமையாளர் (Owner) வாரிசுதாரர் (Beneficiary) வங்கியாகும்.(எப்போதும் வங்கியின் கட்டுப்பாட்டுக்குள்)	இந்தத் திட்டத்தில் உரிமையாளர் விண்ணப்பதாரராகிய நீங்கள், வாரிசுதாரர், நீங்கள் நியமிக்கும் வாரிசுதாரர் (உங்கள் கட்டுப்பாட்டுக்குள்)
2	அடமானக் கடன் குறைய, குறைய காப்புறுதித் தொகையும் குறைந்து கொண்டு போகும். ஆனால், மாதாந்த கட்டுப் பணம் மாறாது.	ஆரம்ப காலத்திலிருந்து இறுதிவரை (20 வருடம்) காப்புறுதித் தொகை மாறாது. மாதாந்த கட்டுப்பணமும் மாறாது.
3	உங்களுக்கு மரணம் ஏற்படும்போது கட்டவேண்டிய அடமானக் கடனுக்குரிய காப்புறுதி வங்கியைச் சாரும்.	எத்தருணம் மரணம் ஏற்பட்டாலும் ஆரம்ப தொகை வாரிசுதாரரை வருமான வரியின்றி அடையும்.
4	வதியும் வீட்டிற்கு (principal Residence) மட்டுமே அடமானக் காப்புறுதி கொடுக்கப்படும். வாடகைக்குக் கொடுக்கும் வீட்டிற்கு மனுச்செய்ய முடியாது.	வாடகை வீட்டிற்கோ, சொந்த வீட்டிற்கோ ஒருமிக்க விண்ணப்பிக்கலாம்.
5	வாங்கிய வீட்டை விற்புடன் காப்புறுதி மரணமடையும். (ரத்து செய்யப்படும்) திரும்ப வீடு வாங்குவதானால் உங்கள் தேகநிலை, வயது காரணமாக மாதாந்த கட்டணம் அதிகரிக்கலாம் அல்லது நிராகரிக்கப்படலாம்.	வாங்கிய வீட்டை விற்புடனும் காப்புறுதிக்கு ஒருவீத பாதிப்பும் ஏற்படாது. விரும்பினால் முழுத் தொகையையும் நிரந்தர ஆயுள் காப்புறுதியாக மருத்துவ ரீதியின்றி மாற்றலாம். அல்லது பகுதியாக மாற்றி மீதியை ரத்து செய்யலாம்.
6	ஒரு வங்கியை வீட்டு இன்னுமோர் வங்கியை அணுகும்போது எடுத்த காப்புறுதி மரணமடையும். (ரத்து செய்யப்படும்.)	இதில் ஒருவீத பாதிப்பும் 20 வருடத்திற்கு ஏற்படாது (அது Portable Mortgage ins)
7	வங்கிகள் ஒரு காப்புறுதி நிறுவனத்துடன் மட்டுமே விண்ணப்பங்களை அனுப்பும்.	எந்த காப்புறுதி நிறுவனத்துடனும் உங்கள் தேகநிலையைப் பொறுத்து விண்ணப்பிக்கலாம். இதனால் நிச்சயமாக காப்புறுதி கிடைக்கும்.
8	வீட்டு அடமானக் கடனுடன், காப்புறுதிக்கான கட்டுப்பணமும் செலுத்துவதனால் காப்புறுதிக்கும் வட்டி அறவிடப் படும்.	ஒருவீத வட்டியும் இல்லை. விரும்பினால் வருடா வருடம் பணம் செலுத்தினால் 1 மாதத்திற்குரிய கழிவு (Discount) உண்டு.
9	திடீரென மரணம் ஏற்படும்போது "உங்கள் காப்புறுதி பிரதிநிதி யார்?" என்று தெரியாதபடியால் காப்புறுதி இழப்பீடு பெறுவதில் தாமதம் ஏற்படலாம். அத்துடன் சில சமயங்களில் செலவுகளும் ஏற்படலாம்.	காப்புறுதி நிபுணர் உங்கள் பக்கமே எப்போதும் இருப்பார்.
10	அடமானக் கடன் விண்ணப்பதாரருக்கு மட்டுமே காப்புறுதி வழங்கப்படும்.	விண்ணப்பதாரர், பாரியார் இருவருக்கும் தனித்தனியாக காப்புறுதி வழங்கப்படும்.
11	அநேகமான கட்டங்களில் உங்களுக்கு மரணம் ஏற்பட்ட பின்னரே உங்கள் தேகநிலை பற்றிய முழு விவரமும் ஆராயப்படும். இதனால், தாமதம் ஏற்படலாம் அல்லது நிராகரிக்கப்படலாம். இதன் காரணமாக எடுத்த திட்டம் சில சமயம் மனவேதனைத் திட்டமாக மாறி விரக்தியை அளிக்கும்.	ஆரம்பத்திலேயே மருத்துவ பரிசோதனை செய்வதனால் கடைசியே இழுபறி இருக்காது. இதனால் எப்போதும் மன ஆறுதல் திட்டமாக இருக்கும்.
12 a	வீட்டு அடமானக் கடன் மனுச்செய்யும் போதே நீங்கள் அடமானக் காப்புறுதிக்கும் மனுச் செய்ய வேண்டும். அதன் பின் மனுச்செய்தால் காலவரையைப் பொறுத்து சில சமயம் நிராகரிக்கப்படலாம்.	எப்போதும் மனுச்செய்யலாம்.
12 b	குறிப்பாக 55 வயது தாண்டிய ஒரு வருக்கு அடமானக் காப்புறுதி வழங்கப்பட மாட்டாது.	70 வயதுக்குள் எவரும் மனுச்செய்யலாம்.

சக்தி என்றால் காப்புறுதி

1983ஆம் ஆண்டிலிருந்து காப்புறுதித்துறையில் முழுநேர நெறியான சேவை

"சகல காப்புறுதி நிறுவனங்களினதும் பிரதிநிதி"

- ▶ பாரபட்சமின்றி எந்த நிறுவன திட்டமாக இருப்பினும் தெளிவான துல்லியமான இலகுவில் கிரகிக்கும் வண்ணம் விளக்கம்.
- ▶ 10,000 இற்கும் மேற்பட்ட திருப்திகரமான வாடிக்கையாளர்கள்
- ▶ 144 துரித காப்புறுதி இழப்பீடுகள். 20 நிரந்தர ஊன இழப்பீடுகள்
- ▶ எனது வாடிக்கையாளர் பட்டியலில் ஒருசில
 - வருமான வரி இலாகா, கணக்கியல் சோதனையாளர்கள் (Revenue Canada Auditors),
 - நிதியமைச்சு அதிகாரிகள் (Ministry of Financial Services),
 - காப்புறுதி பிரதிநிதிகள், அவர்கள் குடும்ப அங்கத்தவர்கள், முதியோர், சிறார்கள்,
 - பிரபல வர்த்தகர்கள், குடும்பத்தவர்கள்,
 - பிரபல எழுத்தாளர்கள்,
 - வைத்தியர்கள்,
 - வழக்கறிஞர்கள்
- ▶ 85 வயதுக்குட்பட்ட எவருக்கும், எச்சுழ்நிலையிலும், நிச்சயமாக காப்புறுதியளிக்கும் திறமை (நிறுவனங்களின் நிபந்தனைப்படி)
- ▶ எக்காப்புறுதித் திட்டமாக இருப்பினும், விளக்கத்துடன் மன ஆறுதல் திட்டமாக பெற்றிட தயங்காமல் நாடுங்கள்
- ▶ மருத்துவ ரீதியின்றி 375,000 வரை காப்புறுதி

- சக்திவேல் -

தொலைபேசி: **416.706.3530, 905.428.9299, 905.763.8912**
 Fax: 905 428 9307 Email: george14@sympatico.ca

மன்னிக்கவும்!
 வாகனக் காப்புறுதி (Car Insurance), தீ காப்புறுதி (Fire Insurance) செய்வதில்லை!



STANDARD
MORTGAGES INC.
Residential & Commercial



9 ஆண்டுகால எமது வெற்றிப்படிக்களில் கைகேர்த்துக் கெடண்ட
எமது வடிக்கையாளர்கள், ஆதரவாளர்கள் அனைவருக்கும்

**உளம் கனிந்த நத்தார் புதுவருட
வாழ்த்துக்கள்.**



Mortgage & Refinance
தேவைகளுக்கு அழையுங்கள்

Raj Subrayam AMP
Director / Broker

80 Corporate Drive, Suite # 307
Toronto, Ontario, M1H 3G5

Tel: 416 298 1700

Fax: 416 754 8651

www.standardmortgagesinc.com

மற்றும் எமது ஸ்தாபனத்தின்
அனுமதி பெற்ற முகவர்களை

புதியதொரு வீட்டுக்கான

நகர்வு...

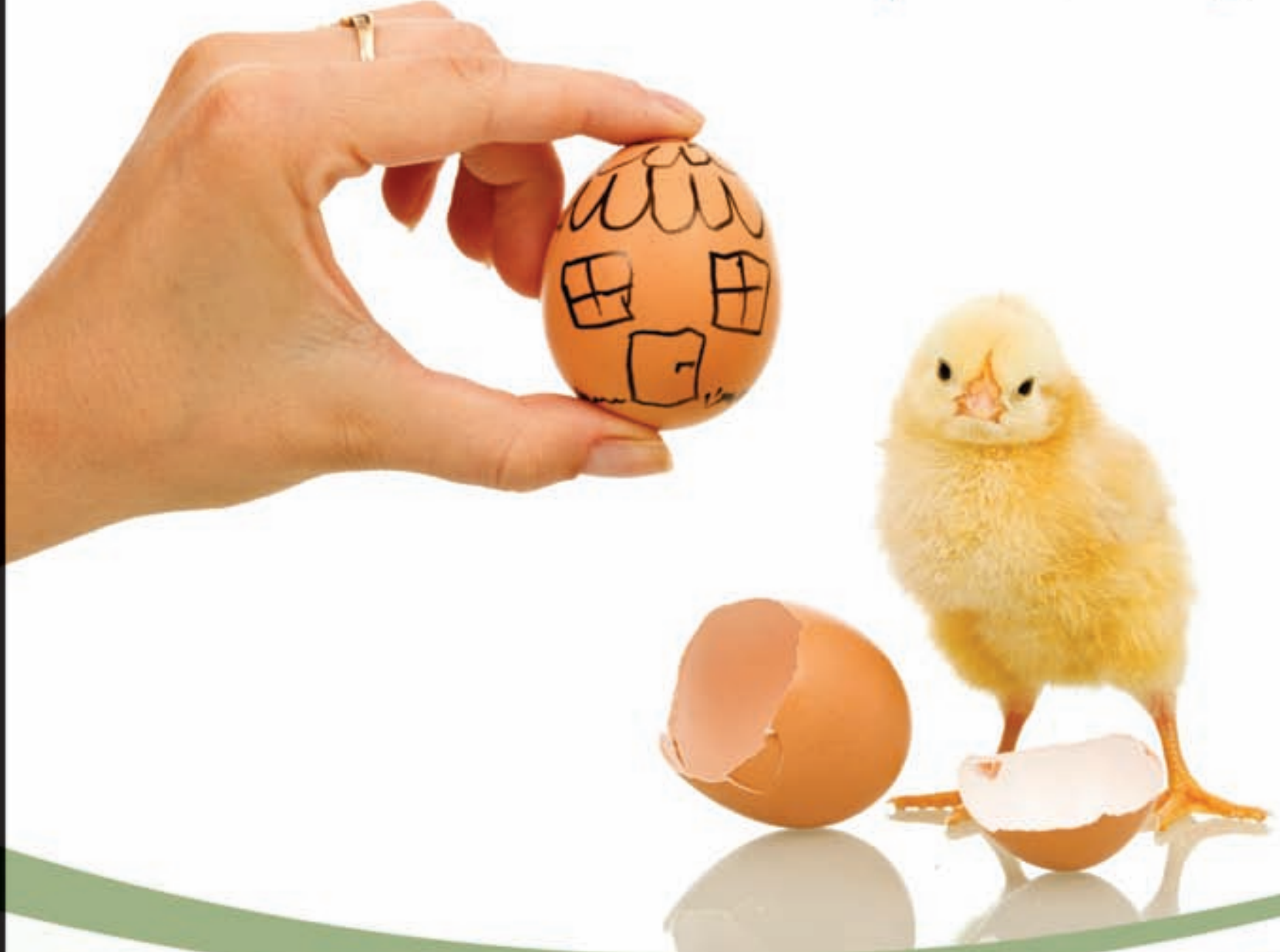

இனிய நகர்ப்புறம், புத்தரண்டு வளமுத்துக்கள்

- digi Media -



Ahilan Thanabalasingham

Sales Representative

416.617.1767

Office: 905.471.0002

Fax: 905.471.7441

RE/MAX

Dynasty Realty Inc., Brokerage

Independently owned and operated

பாதுகாப்பான மற்றும் செலகரியமான உறக்கம்



ஐம்பது வீதத்துக்கும்
அதிகமான பணத்தை
மீள்பெற ஒரு வாய்ப்பு



SOLUTIONS OF HOME SECURITY INC.



பாதுகாப்பு

How do Burglars Get into your home?

Statistics show that burglars enter homes using the following entrances,

- 2% from the 2nd floor
- 4% from the basement
- 6% using unlocked entrances
- 9% from the garage
- 22% from the back door
- 23% from the 1st floor windows
- 34% from the front door

E-mail: info@quickhomesecurity.com
Web: www.quickhomesecurity.com

உங்கள் Furnace, Air Conditioner & Energy efficient system திறகு மாற்றினாலும், தண்ணீர் கூடற்றியை Tankless System மாக மாற்றினாலும் Rebates & Grants ஆக பணத்தைப் பெற்றுக் கொள்ளலாம். இதை விட 15% அரசாங்க grant பெறலாம். நீங்கள் செலவளிப்பதில் இருந்து ஐம்பது வீதத்திற்கும் அதிகமான பணத்தை பெற்றுக்கொள்ள இது ஒரு நல்ல வாய்ப்பு.

Furnaceக்கு \$1845

Air Conditionerக்கு \$750 - \$900

Tankless Systemக்கு \$950 - \$1050

சுத்தம்

For all kind of Vacuums

- Central Vacuum Systems
- Commercial Vacuums
- Comfortable & easy to use Vacuums
- Clean hard-to-reach areas
- Great for pets and allergens
- Environmentally friendly products
- Less Energy and Resources
- Whole house cleaning convenience
- Central Vacuum Power Units
- Central Vacuum Yellow Jacket

Contact Raman Appliances for all your Cleaning needs and enjoy the comfort of your home.

EUREKA®
Invented for the way you clean
Authorized Dealers



இதமான காலநிலை



Gas Furnaces:

Every model in our Freedom® Furnaces family is designed to provide maximum heat for minimum fuel usage. The ultimate models even reduce temperature swings and short cycling.

Oil Furnaces:

Our oil furnaces are durably constructed with only the finest materials and components. So you can rest easily and warmly. Freedom® 80 oil furnaces heat your home quickly and efficiently, even during the toughest winters.

For all your Cooling Needs



Stay cool and save a comfortable amount of money with American Standard Air Conditioning's line of Allegiance® air conditioners. Our air conditioners range in efficiency from 13 to 18+ SEER - among the highest efficiency ratings in the industry.

Our Allegiance® family offers a wide range of comfort choices, plus exclusive state-of-the-art technology the quietly, meticulously and efficiently conditions your air. Get ready for a level of comfort you and your family may never have experienced before.

American Standard
HEATING & AIR CONDITIONING
Authorized Dealers



Raman Appliances Inc.

www.raheatingcooling.com

Raman Appliances

Raman Chelliah

3021 Markham Rd. Unit 51, Scarborough ON. M1X 1L8

Tel: 416.332.1989

Cel: 647.893.4414

Fax: 416.332.4967

E-mail: info@raheatingcooling.com



Season's Greetings

From All Of Us At SERANDIB TRAVEL 1

AWESOME WINTER SEAT SALES TO INDIAN DESTINATIONS

JET AIRWAYS  **\$1250.00** taxes INCL *
Toronto - Brussels - Chennai
Travel From: Jan 1st - March 31st

ETIHAD AIRWAYS  **\$1050.00** taxes INCL *
Travel up to Jan 31st
Toronto - Abu Dhabi - Chennai / Kolkata

QATAR AIRWAYS  **\$1140.00** taxes INCL *
Toronto - Washington DC - Doha - Indian Destinations:
Travel From: Jan 9th - April 30th
• Mumbai • Delhi • Chennai • Cochin • Hyderabad • Kozhikode

Emirates  **\$1340.00** taxes INCL *
Travel From: Jan 13th - March 31st
Toronto - Dubai - Chennai / Delhi / Mumbai / Bangalore / Hyderabad

ALL INDIA FARE starting from **\$1277.00** taxes INCL *
Toronto - Brussels - Indian Destinations
• Cochin • Goa • Trivandrum • Bangalore • Mumbai • Delhi • Hyderabad

* Above fares are Seat Sale Fares. Certain conditions and restrictions apply. Prices are subject to availability of seats.

SUPER SEAT SALES TO SOUTH EAST ASIAN DESTINATIONS

AIR CANADA  **\$1527.00** +taxes*
Toronto - Vancouver - Sydney
Travel From: Dec 23rd - Jan 24th

JAL **\$941.00** +taxes*
Toronto - Tokyo - Bangkok
Travel From: Jan 1st - March 31st

AIR CANADA  **\$1616.00** +taxes*
Toronto - Vancouver - Sydney - Melbourne
Travel From: Dec 23rd - Jan 24th

JAL **\$1108.00** +taxes*
Toronto - Vancouver - Tokyo - Singapore
Travel From: Jan 1st - March 31st

JAL **\$1039.00** +taxes*
Toronto - Tokyo - Kuala Lumpur
Travel From: Jan 1st - March 31st

JAL **\$981.00** +taxes*
Toronto - Tokyo - Manila
Travel From: Jan 1st - March 31st

* Above fares are Seat Sale Fares. Taxes range from \$200-\$370. Certain conditions and restrictions apply. Prices are subject to availability of seats.

Your Satisfaction is Our Success.

Serandib
travel.com

Toll Free: 1.888.207.0902
Toronto: 416.750.0009
2075 Lawrence Ave East Suite 202

Mississauga: 905.564.7564 Montreal: 514.448.1389
Calgary: 403.770.9647 Vancouver: 604.625.0495

PATA ACTA
IATA



mbgraphics

எதிர்ஓட்சியேற்றிகள் (Antioxidants)

இன்று எதிர்ஓட்சியேற்றிகள் என்ற பதம் எங்களுக்கு பழக்கப்பட்ட ஒன்றாக உள்ளது. பெரும் கடைகளுக்குச் சென்றால் அங்குள்ள தட்டுகளில் எதிர்ஓட்சியேற்றிகள் கொண்டுள்ளதான பல உணவுப் பொருட்களைக் காணலாம். முக்கியமாக எதிர்ஓட்சியேற்றிகளைக் கொண்ட குடிபானங்களைக் குறிப்பிடலாம்.

இந்த எதிர்ஓட்சியேற்றிகள் என்றால் என்ன, அவற்றின் முக்கியத்துவம் எமது வாழ்க்கைக்கு என்ன, என்பதை நாம் இப்பொழுது கவனிப்போம்.

ஓட்சியேற்றிகள் எனப்படும் எமது உடலில் உருவாக்கப்படும் நுண்கூறுகளுக்கு எதிராகத் தொழிற்பட்டு எம்மைப் பாதுகாத்துக் கொள்ளவையே எதிர்ஓட்சியேற்றிகளாகும்.

அவ்வாறெனின் ஓட்சியேற்றிகள் எவ்வாறு எமது உடலில் உருவாக்கப்படுகின்றன என்பதை இப்பொழுது கவனிப்போம். ஓட்சியேற்றிகள் சுயாதீன மூலிகங்களாகும் (Free radicals). நடுநிலையான மூலக்கூறுகள் (molecules) இலத்திரன்களை (electrons) ஏற்கும் போது அவை சுயாதீன மூலிகங்களாக மாற்றப்படுகின்றன. ஓட்சியேற்றிகள் எமது உடம்பில் வழமையான ஆக்கல்/அழித்தல் (metabolism) செயல்முறையின் போது உருவாக்கப்படுகின்றன. ஒரு சுயாதீன மூலிகம் உருவாக்கப்படும் போது சங்கிலித் தொடராக பல சுயாதீன மூலிகங்கள் உருவாக்கப்படும். இவ்வாறான நிலை ஏற்படும்போது உடற்கலங்கள் சேதத்திற்கு உள்ளாக்கப்பட்டு புற்றுநோய், மாரடைப்பு போன்ற வியாதிகள் ஏற்படுவதுடன் வயோதிபம் அடைதலும் ஊக்குவிக்கப்படும். இன்றைய நவீன உலகில் ஐம்பது தொடக்கம் அறுபது வரையிலான வியாதிகள் சுயாதீன மூலிகங்களுடன் தொடர்புடையதாகக் காணப்பட்டுள்ளன. இந்நிலை நுண்ணுயிர்களால் ஏற்படும் வியாதிகளைவிட அதிகமானதாகக் கருதப்படுகின்றது. உடற்தொழிற்பாடுகளின் போது உருவாகும் ஓட்சியேற்றிகளை எதிர் கொள்வதற்கு எமது உடல் எதிர்ஓட்சியேற்றிகளை உருவாக்குகின்றது. இதனால் பொதுவாக உடலில் ஓட்சியேற்றிகளுக்கும், எதிர்ஓட்சியேற்றிகளுக்கும் இடையே ஒரு சமநிலை பேணப்படும். ஆனால் அக, புறக்காரணிகளால் இச்சமநிலை குழப்பப்பட்டு ஓட்சியேற்றிகள் அதிகமாகக் காணப்படும். இந்நிலையை எதிர்கொள்ள நாம் அதிஷ்டவசமாக வெளியிலிருந்து எதிர்ஓட்சியேற்றிகளைப் பெற்றுக் கொள்ளலாம்.

வெளியில் இருந்து பெறப்படும் எதிர்ஓட்சியேற்றிகளை நாம் உண்ணும் உணவுடாகப் பெறலாம். ஆனால் இவ்வுணவுகள் மூலம் எமக்குத் தேவையான அளவு எதிர்ஓட்சியேற்றிகளைப் பெறமுடியாதவிடத்து. குளிக்கொள்குளிக்கப் பெற்றுக்கொள்ளலாம். அத்துடன் நாம் எடுக்கும் அளவுகள் சிபாரிசு செய்யப்பட்ட நாளாந்த அளவு (Recommended Daily Allowance, RDA)களில் இருக்கும் போதுதான் அவற்றால் பயன் பெறமுடியும்.

நாளாந்தம் உண்ணும் எவ்வகை உணவுப்

பொட்களிலிருந்து எமக்குத் தேவையான எதிர்ஓட்சியேற்றிகளைப் பெறலாம் என்பதை பின்வரும் பந்திகளில் பார்போம்.

பல விற்றமின்கள், தாதுப்பொருட்கள் அமினோ-வமிலங்கள் மற்றும் வாசனைத்திரவியங்கள் எமக்குத் தேவையான எதிர்ஓட்சியேற்றிகளை வழங்குகின்றன.

விற்றமின்களைக் கருதும்போது மூன்று வகையான விற்றமின்கள் முக்கியமானவை. அவையாவன விற்றமின் A, விற்றமின் C, விற்றமின் E.

விற்றமின் A

விற்றமின் A, ஓசோன், நைதரசன் ஓட்சைட்-



டுகள் முன்னிலையில் ஈற்கலங்கள் பெருகுவதைத் தடுக்கவல்லது. மேற்கூறிய இரசாயனப் பதார்த்தங்கள் பிறப்புரிமை அலகு (DNA) மற்றும் நோய் எதிர்ப்போடு சம்பந்தப்பட்ட தொகுதி ஆகிய வற்றில் மிகவும் பாரதூரமான விளைவுகளை ஏற்படுத்துகின்றன.

விற்றமின் A, விலங்குகள் தொடர்பான உணவுப் பொருட்களில் உண்டு. உதாரணமாக மீனெண்ணெய், முட்டை, பார்பொருட்கள் போன்றவை. விற்றமின் A இன் RDA 5000 IU (IU=0.67mg), ஆனால் Beta கரோட்டீன் (B-carotene) என்ற தாவர இரசாயனப்

பொருலிலும் விற்றமின் A உண்டு. இது நாம் உண்ணும் கரட்டில் உண்டு. நாளொன்றுக்கு நாம் 200g கரட்டை உண்டால் எமக்குத் தேவையான விற்றமின் A இன் RDA ஐப் பெற்று விடலாம்.

விற்றமின் C

அடுத்து விற்றமின் C ஐ எடுத்துக்கொண்டால், இது இருதயநோய், புற்றுநோய், கண்மங்கல் ஆகியவற்றை குணப்படுத்த உதவும். அத்துடன் குருதிக்கலங்களின் உட்பகுதி குறுகுதலைக் குறைத்தும், HDL (High Density Lipoprotein) அல்லது நல்ல கொலஸ்டிரோலைக் கூட்டும். விற்றமின் C சித்திரசுக் குடும்பப்பழங்கள், பச்சைபெருமளகாய், கோலிபிளவர், கரும்-



பச்சை இலைக் காய்கறிகள் ஆகியவற்றில் உண்டு. எமக்குத் தேவையான RDA 1000mg.

விற்றமின் E

விற்றமின் E, இதயத்தைச் சீராகப்பேண உதவுவதுடன் நுரையீரலையும் பாதுகாக்க உதவும். விற்றமின் E அவகாடோஸ் (Butter fruit), பருப்பு வகைகள், விதைகள், தாவர எண்ணெய், தீட்டாதாவினால் செய்யப்பட்ட பாண், தானியங்கள் போன்றவற்றில் உண்டு. நாளொன்றிற்கு ஒருவருக்கு 20-1200 IU இது தேவைப்படும்.

வாசனைத்திரவியங்கள்

எதிர்ஓட்சியேற்றிகளைக் கொண்டுள்ள வாசனைத்திரவியங்களைப் பொறுத்தமட்டில் உள்ளி, இஞ்சி, போன்றவை முக்கியமானவை. இவற்றைவிட பசும்தேயிலை, தக்காளி போன்றவையும் சிறந்த எதிர்ஓட்சியேற்றிகளாகும்.

உள்ளி கெங்குருதிச் சிறுதுணிக்கைகளை (red blood corpuscles) RBC உடைத்தழிக்கும் பார உளேகங்களான ஈயம், பாதரசம், கட்டியம் போன்றவற்றை எங்கள் உடலிலிருந்து பிணைத்தல் மூலம் அகற்றுவதாகக் கண்டறியப்பட்டுள்ளது. RBCகளின் உடைத்தழிப்பு குருதியில் ஓட்சிசன், காபீன்ஓட்சைட்டு ஆகியவற்றைக் கொண்டு செல்வதைக் குறைவடையச் செய்யும். இஞ்சியில் உள்ள எதிர்



கந்தையா
பரநிருபசிங்கம்

ஓட்சியேற்றிகள் எதிர்விக்கத் தன்மைகளுடையதாகக் கண்டறியப்பட்டுள்ளது. அத்துடன் இங்குள்ள எதிர்ஓட்சியேற்றிகள் புற்றுநோயை வராமல் தடுக்கும் தன்மையும் கொண்டவை.

யப்பான், சீனா போன்ற நாடுகளில் வளரும் வசிறிபோன்ற இலைகளைக் கொண்ட மஞ்சள் பூப்பூக்கும் ஜிங்கோ என்ற பிறிதோரு தாவர

மும் எதிர்ஓட்சியேற்றிகளை வழங்குகின்றது

அமெரிக்கப் பூர்வீகக் குடிகளிடையே பிரபலமான பைன் மரங்களில் இருந்து பெறப்படும் பதார்த்தங்களும் வினைத்திறனுள்ள எதிர்ஓட்சியேற்றிகளைக் கொண்டுள்ளன. மேலே குறிப்பிடவற்றைத் தவிர பெய்மின், கரம்பு, மஞ்சள் போன்றவையும் எதிர்ஓட்சியேற்றிகளைக் கொண்டவை. மற்றும் செப்பு, நாகம், மங்கனீசு, இரும்பு, செல்னியம் போன்ற உலோகங்கள் எதிர்ஓட்சியேற்றி உயிரியான ஊக்களின் (enzymes) தொழிற்பாட்டிற்குத் தேவையானவை. இவ்வகை ஊக்கிகள் பலவகையுண்டு. இவை ஒவ்வொன்றும் வெவ்வேறு வகைகளில் இயங்கி எதிர்ஓட்சியேற்றித் தொழிற்பாட்டைச் செய்கின்றன. எமது உடலில் எதிர்ஓட்சியேற்றித் தொழிற்பாட்டுக்குத் தேவையான அமினோவமிலங்கள் (aminoacids) உள்ளன. உதாரணமாக மெத்தியோனைன், சில்லீன் போன்றவை.

சில நல்லவிடையங்களை நாம் தொன்று தொட்டுச் செய்து வருகின்றோம். ஆனால் எங்களுக்கு காரணங்கள் தெரியாது. இந்தக் கட்டுரையை வாசித்தபின் நீங்கள் தொன்று-தொட்டு செய்துவருவதை மேன்மேலும் செம்மைப்படுத்தி உங்கள் நலவாழ்வைப் பேணலாம்.

paranirubasingam.k@thaiveedu.com

SP Electronics

TV, VCR, DVD, Players-Telephone-Computers

உங்களுக்குத் தேவையான அனைத்துத் தமிழ்
வானொலிகளுக்கும், திருத்த வேலைகளுக்கும்

416 264 6400

2641 Eglinton Avenue East

(Brimley & Eglinton)



சிறந்த வெப்பமூட்டியைத் தெரிவு செய்வது எப்படி

குளிர்காலம் ஆரம்பித்து விட்டது. கட்டடங்கள் தோறும் வெப்பமூட்டிகள் இனி மூச்சு விடாமல் இயங்க ஆரம்பித்துவிடும். எவ்வளவு தான் வெப்பத்தை அதிகரித்து வைத்தாலும் வீடுகள் குளிக்கின்றன என பல முதியவர்கள் முணுமுணுப்பது கேட்கின்றது. அண்மைக்காலங்களில் இந்த கவலையைப் போக்க அதிக சக்தி வாய்ந்த வெப்பமூட்டிகள் சந்தையில் பிரபல்யமாகி வருகின்றன. காரணம் அவை சக்தியைச் சேமித்து பணத்தையும் சேமித்து அதிக வெப்பத்தையும் வெளியிடுவதனாலாகும். ஆனாலும் வினைத்திறன் எனக் குறிப்பிடப்படுவது எதனைக் குறிக்கின்றது என்ற குழப்பம் பலருக்கும் உள்ளது.

உண்மையில் இதனை அளவிட இரு வழிகள் உண்டு. அவையாவன:

- நிலையான வினைத்திறன்
- காலநிலை மாற்றத்திற்கேற்ற வினைத்திறன் இனி இவை ஒவ்வொன்றும் யாதெனப் பார்ப்போம்.

நிலையான வினைத்திறன்

இம்முறை அளவீடு எதனைக் குறிக்கின்றது என்றால் பாவனைக்குரிய வெப்பமாக எவ்வளவு வெப்பசக்தியை வெப்பமூட்டி இயங்கும் போது வெளியேற்றுகின்றது என்பதாகும்.

பழமையான காலங்காலமாக பாவனையிலுள்ள எரிவாயு, எண்ணெய் எரியுலைகள் நிலையான வினைத்திறன் மதிப்பின்படி 80வீதம் வரையில் செயல்திறனுள்ளவையாக உள்ளன. வெப்பமூட்டிகள் செயல்பட ஆரம்பித்த நிலையில் 80வீதம் வரையிலான வெப்பம் பயன்தர வல்லதாக வீட்டினுள்ளும் 20வீதமான வெப்பம் புகைப்போக்கியூடாக வெளியேறும் வெளியேற்றப்படும். இதனால் இத்தகைய வெப்ப மூட்டிகளின் பயன்பாடு அல்லது செயற்திறன் 80வீதம் என அண்ணளவாக மதிப்பிடப்படும்.

பயன்படவல்ல இவ் 80வீத வெப்பமானது வெப்பமாற்றி எனும் உபகரணமூடாக செலுத்தப்பட்டு வீட்டினுள் பாய்ச்சப்படும். இந்த வெப்பம் தான் விநியோகக் குழாய்கள் எனப்படும் வெப்பம் வரும் துவாரங்களுடாக அறைகளுக்குள் வந்து அறைகளை வெப்பமூட்டியைப் புகுகின்றது.

ஆனாலும் கரும் குளிர் காலங்களிலும் முழு நேரமும் எரியுலை இயங்கிக் கொண்டிருப்பதில்லை. வெப்பக் கட்டுப்படுத்தி அளக்கும் அளவான வெப்பம் வெளியேறி அதனை இது உணரும் பட்சத்தில் எரியுலை தானாக சில நிமிடங்கள் நிறுத்திக் கொள்ளும். மீண்டும் வெப்பக்கட்டுப்படுத்தியில் குறிப்பிட்ட வெப்பத்தினைவிட குறைவாக வெப்பம் உணரப்படுகையில் மறுபடியும் எரியுலை தானாக இயங்க ஆரம்பிக்கும். இவ்வாறு நின்று ஆரம்பிக்கும் செயலால்தான் வீடுகளில் எரியுலை எரிய ஆரம்பித்தும், நிறுத்தியும், சரியான வினைத்திறனுடன் உள்ளவர்கள் குளிர்வதனை அவ்வப்போது உணர்கின்றனர்.

இவ்வாறாக எரிய ஆரம்பித்தும் நிறுத்தியும்

வெப்பமூட்டிகள் சரியான வினைத்திறனுடன் இயங்குவதில்லை. அத்துடன் வெப்பமூட்டியானது நிறுத்தப்பட்ட நிலையில் வீட்டினுள் உள்ள வெப்பமானது புகைபோக்கியூடாக அல்லது பாவனையில்லாத தீ மாடம் வழியாக மூடித்திறந்த நிலையிலிருந்து வெளியேறி விடுவதும் வீட்டினுள் குளிர்வதற்கும் சக்தி விரயமாவதற்கும் காரணமாக இருக்கும். இக்

உதாரணமாக பனிக்காலங்களில் நீங்கள் 1,000 டொலர்கள் பெறுமதியான எரிவாயுவை அல்லது எண்ணெயை வாங்கின்றீர்கள் என்றால் உங்கள் வீட்டில் வழமையான எரியுலை எனப்படும் பழைய எரியுலை இருக்கும் பட்சத்தில் 600-650 டொலர்கள் பெறுமதியான சக்தியானது உங்கள் வீட்டை வெப்பமேற்றப் பயன்படும். மீதியாவும் விரயமாகும்.

செயற்படுத்தி இருப்பார். வேறு தயாரிப்பாளர்களின் வெவ்வேறு இழப்பு பிரச்சனைகளுக்கு இவ்வகை வெப்பமூட்டிகளுடன் இதர உபகரணங்களையும் இணைத்து பொருத்தி வழிவகை செய்வார்.

உயர் வினைத்திறனுடைய எரியுலைகள்:

இவ்வகை வெப்பமூட்டிகள் மேற்கூறிய அதே யுக்திகளையே கையாளுபவையாக உள்ளன. மேலே நடுத்தர வினைத்திறனுள்ள வெப்பமூட்டிகளில் குறிப்பிட்ட வகையில் எரியுலை இயங்காதபோது ஏற்படும் வெப்ப இழப்புகளை ஈடு செய்வதோடு அதனிலும் ஒரு படி மேலாக மேலே குறிப்பிட்ட காலநிலைமாற்ற வினைத்திறன் முறையையும் மெருகேற்றுகின்றது. இவ்வகை வெப்பமூட்டிகளில் ஒன்றிற்கு பதிலாக பல சமயங்களில் இரண்டு சிலவேளைகளில் மூன்று எனப் பல வெப்ப மாற்றிகளைப் பொருத்துவர். இதனால் அதிக வெப்பம் எரியூட்டும் சக்தி மூலத்திலிருந்து உறிஞ்சப்படுகின்றது. இதனால் வீட்டினுள் உலாவும் வெப்பம் அதிகமாக உள்ளது. எனவே குறைவான சக்திமூல எரியூட்டலில் இருந்து அதிக வெப்பம் விரயமாகாமல் வீட்டினுள் பரவுகின்றது.

பொதுவாக இத்தகைய அதிக வெப்பத்திறன் மிக்க வெப்பமூட்டிகள் 95வீதமான வரையில் சக்தி சேமிப்பு திறனுள்ளவையாக உள்ளமையால் சந்தையில் முதல்தர வெப்பமூட்டிகளாக போற்றப்படுகின்றன. இவ்வாறான வெப்பமூட்டிகள் சிக்கலான வடிவமைப்பைக் கொண்டிருப்பதனால் அவற்றின் விலையும் ஒப்பீட்டளவில் அதி கூடியதாகவே உள்ளது.

பழையமுறையில் வழமையான எரியூட்டிகளை விட விலை அதிகமானவையாக உள்ளன. இந்த விலை வித்தியாசமானது நீண்ட கால நோக்கில் சக்தி விரயத்தை மட்டுப்படுத்துவதன் மூலம் இலாபமீட்டித் தரவல்லது என்பதனால் இதில் முதலிடும் பணம் சிறந்த தெரிவாகவே கருதப்படுகின்றது.

எரிபொருள் விரயத்தை ஆராய்ந்தால் பழைய முறையிலான எரியூட்டிகளில் 1,000 டொலர்கள் எரிபொருள் விரயத்திலிருந்து பெறப்படும் சக்தியை உயர் வினைத்திறன் எரியுலைகளிலிருந்து வெறும் 650 டொலர்கள் எரிபொருள் விரயத்திலிருந்து பெறலாம். இதனால் சராசரியாக வருடமொன்றிற்கு 350 டொலர்கள் சேமிக்கப்படுகிறது. சில வருடங்களில் இச்சேமிப்புத் தொகையானது எரியுலையின் கொள்வனவுத் தொகையைக் கட்டி முடித்து விடும்.

எனினும் இவ்வகை எரியுலைகள் சில வகைகளில் சிலவகையான பிரச்சனைகள் பழைய எரியுலைகளை விட அதிகமாக ஏற்படுவதுண்டு. அவ்வேளைகளில் அதனைத் திருத்தும் செலவுகள் மிக அதிகமாக இருக்கும். அத்தோடு பராமரிப்புச் செலவும் இவற்றிற்கு அதிகம். இது ஒரு புறம் உங்கள் சேமிப்பை குறைக்கிறது. எனவே உங்கள் வீட்டில் உயர் வினைத்திறன் கொண்ட எரியுலைத் தொகுதி ஒன்றை மாற்றீடாகப் போடவிரும்பினால் அல்லது புதுவீட்டில் நிர்மாணிக்க விரும்பினால் நம்பத்தகுந்த எரியுலை உபகரண ஒப்பந்தக்காரர் உடன் கதைத்தோ இதர வழிகளில் ஆராய்ந்தோ நன்மை தீமைகளை ஆராய்ந்து பராமரிப்புச் செலவு குறைந்த சிறந்த வகையைப் பார்த்து வாங்குவது அவசியமாகும்.

விலை மலிவு என்று கண்முடித்தனமாக எவரிடமும் வீழ்ந்து விடாமல் முடிவுகளை ஆராய்ந்து எடுப்பது நீண்டகால நோக்கில் நன்மை பயக்கும்.

sivavathani.p@thaiveedu.com

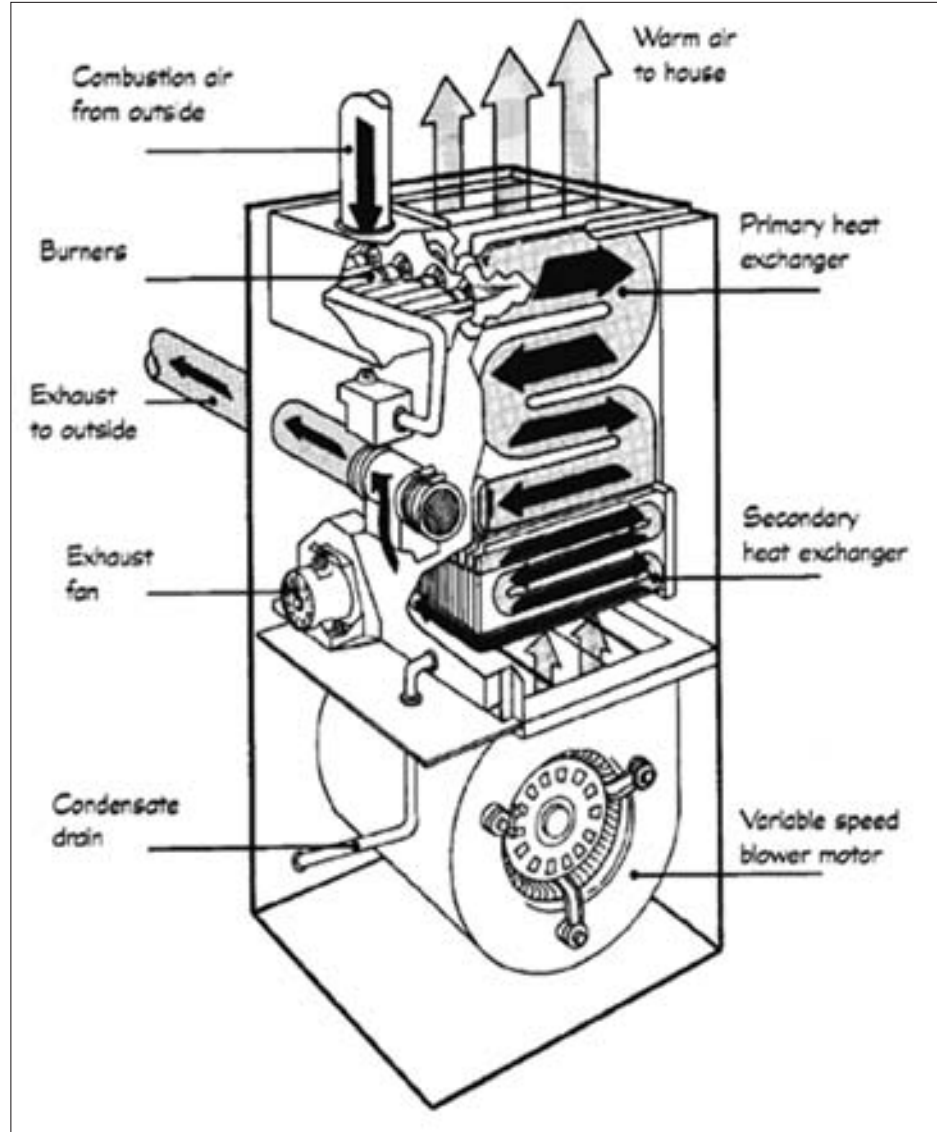

குறைகளை களையும் பொருட்டு உருவானவையே காலநிலை மாற்றத்திற்கேற்ற வெப்பமூட்டிகள் ஆகும்.

காலநிலை மாற்றத்திற்கேற்ற வினைத்திறன்

எரியுலை இயங்காதபோது ஏற்படும் வெப்ப இழப்பு எரியுலை இயங்கா நிலையில் இழக்கப்படும் வெப்பத்தின் இழப்பை நிவர்த்தி செய்ய காலநிலைமாற்ற வினைத்திறன் முறை கண்டு பிடிக்கப்பட்டது. ஆனால் இவற்றிலுள்ள பெரும் குறைபாடாக சக்திவிரயம் அறியப்படுகின்றது.

அதாவது பழைய எரிவாயு அல்லது எண்ணெய் எரியுலைகளில் காலநிலைமாற்ற வினைத்திறன் ஆனது அண்ணளவாக 60-65வீதமாக உள்ளது.

இக்குறையைப் போக்க அண்மைக் காலங்களில் அறிமுகப்படுத்தப் பட்டவையே நடுத்தர வினைத்திறன் எரியுலைகளும், உயர்சக்தி வாய்ந்த எரியுலைகளும் ஆகும். வினைத்திறன் உடையதாக ஒரு எரியுலை இருப்பதன் அவசியம் என்ன? அந்தவகையில் நடுத்தர, உயர்தர சக்திவாய்ந்த எரியுலைகளின் தொழிற்பாடுகள் சக்தித் திறன்கள் யாவை எனப் பார்ப்போம்.

நடுத்தர வினைத்திறனுடைய எரியுலைகள்:

இத்தகைய வெப்பமூட்டிகளில் காலநிலைமாற்ற வினைத்திறன் ஆனது சுமார் 80வீதமாக மதிப்பிடப்படுகின்றது.

ஆனாலும் இந்த பயன்பாட்டை அவை எரியுலை இயங்காதபோது ஏற்படும் வெப்ப இழப்பு என மேலே குறிப்பிட்ட வெப்பமூட்டிகள், செயற்றிறன்களுக்கிடையிலான வெப்ப இழப்பை தடுத்து நிறுத்தி செயல்படுகின்றன. இத்தகைய எரிவாயு எரியுலைகளில் தீமூட்டி செயலாழி தொடர்ச்சியாக இயங்குவதில்லை. எரியுலை ஓய்வாக இருக்கும்போது அது தானாக நிறுத்தப்பட்டுவிடும்.

அத்தோடு வெப்பமூட்டி இயங்காத நிலையில் புகை போக்கிகளால் வெளியேறும் வெப்பத்தை தடுக்கவென சில உற்பத்தியாளர்கள் மின்னியக்க மூடிகளை எரியுலைக் கழிவுக் குழாய்களில் பொருத்தி அதன்மூலம் ஓய்வு நிலை எனப்படும் வெப்பமூட்டி இயங்காதநிலை இடைவெளிகளில் காற்று வழிப்பாதை தானாக மூடும் வகையில் உபகரண அமைப்பை

இப்போது இணையத்திலும்

‘தாய்வீடு’

www.thaiveedu.com



வங்கிக் கடன் தொல்லைகளிலிருந்து விடுதலை

NEW LIFE FRESH START

- கடன் 80% குறைய நடவடிக்கை
Reduce your debts upto 80%
- கடனுக்கு விதிக்கப்பட்ட சகல வட்டிகளும் நிறுத்தப்படும்
Stop all interest on your debts
- கடன் தொடர்பாக விடுக்கப்படும் தொலைபேசி அழைப்புகள், சட்ட நடவடிக்கைகள் நிறுத்தப்படும்
Stop collection calls, legal action & garnishments
- உங்கள் சொத்துக்கள் பாதுகாக்கப்படும்
Protect all your assets (House, Car, RRSP, RESP)

- மாதாந்த ரீதியில் எல்லாக் கடனையும் தீர்க்க வசதி செய்தல்
Make one monthly payment to all of your creditors
- வங்குரோத்துக்கு செல்லாமல் தீர்வுகாண ஏற்பாடு செய்யப்படும்
Give you solutions with out bankruptcy

வங்குரோத்து சட்டங்களில் மாற்றங்கள். மேலதிக விபரங்களுக்கு அழையுங்கள்.
NEW Changes from Bankruptcy Act. Call me for Details.

Suren Sornalingam

Certified Insolvency Counsellor

Tel: **416.264.1272**

Fax: 416.332.0914

web: www.creditrecoverycanada.com



CRC

CREDIT RECOVERY CANADA

55 Town Centre Court, Suite 700,
Scarborough, ON
M1P 4X4

எல்லா வயதினருக்குமான

யோகாசன, உடற் பயிற்சி

வகுப்புகள் நடைபெறும் இடங்கள்:

A1 ACME PHOTO
Brimbly & Eglinton

ARMADALE
Community Center
Mc.Cowan & Denison

BHARATHI ARTS
Middlefield & Finch



மன அழுத்தங்களிலிருந்து விடுபடவும்...
நோயற்ற ஆரோக்கியமான வாழ்வுபெறவும்...



Contact: Malini Para

416 - 997 24 28



Connecting tutors & students in the GTA

BRILLIANT TUTOR @ YOUR HOME INC.

தமிழ் மாணவர்களின் நலன் கருதி அவர்களின் வீடுகளுக்கு சென்று
பாடங்களை ஒன்றாரியோ பாடத்திட்டத்திற்கு அமைய கற்பித்து வருகின்றோம்.

- SCIENCE
- CHEMISTRY
- PHYSICS
- BIOLOGY
- MATH
- CALCULUS
- ALGEBRA & GEOMETRY
- DATA MANAGEMENT
- ENGLISH
- FRENCH

Call Kuna Today

Tel: 416-291-4684, 905-507-8470,
647-295-5862, Fax: 416.264.6306

E-mail: info@brillianttutor.com

We will visit your home

JK to GRADE 8
\$⁰⁰/MONTH

1 ON 1 OR
GROUP

9 to University 2nd Year
\$90⁰⁰/MONTH

79 Eastvale Drive, Markham, ON, L35 4R9

Markham, Scarborough, Mississauga, Toronto, Etobicoke, Brampton, North York,
East York, Richmond Hill, Ajax, Malton, New Market, Vaughan

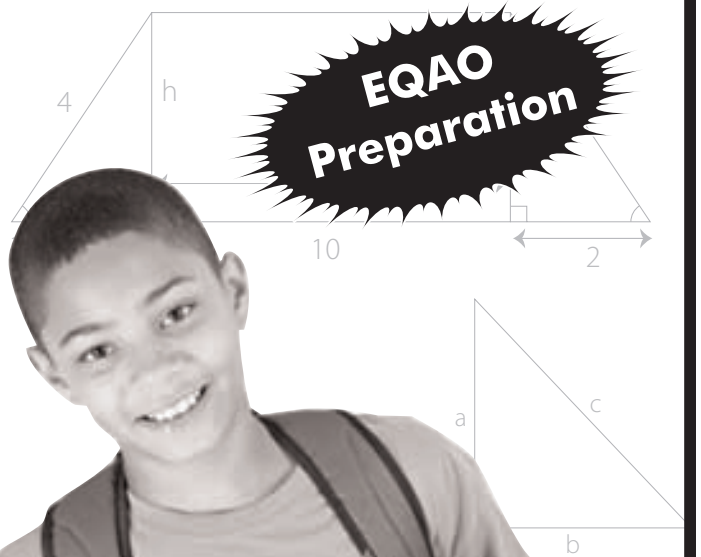

Over 100
Tutors

Over 1500
Students

பச்சையும் பயனும்

சாதாரணமாக வியாபார நிலையங்கள் சிறப்பாக நடக்க வேண்டுமானால் தகுதிவாய்ந்த, தரம் உள்ள பொருட்களை உற்பத்தி செய்வதாலோ அல்லது விற்பனை செய்வதாலோ அவர்கள் நல்ல பெயரை வாங்கி அதிக இலாபம் பெறுவது வழக்கம். ஆனால் தற்போதைய காலகட்டத்தில் வியாபார நிலையங்கள் எவ்வாறு பொருட்களைச் செய்கின்றார்கள் அல்லது தயாரிக்கின்றார்கள், எவ்வாறான பொருட்களை விற்பனைசெய்கின்றார்கள் என்பதுடன் அவர்களின் பெயரும், இலாபமும் வருவதற்கு சீதோஷ்ண நிலையைப் பின்பற்ற வேண்டிய அவசியமும் உள்ளது. அதாவது ஒவ்வொரு நுகர்வோரின் மனதிலும் எவ்வாறான சூழ்நிலையில் தயாரிக்கப்பட்ட பொருட்கள் என்பதோ முதலிடத்தைப் பிடிக்கின்றது. அதேபோல் சீதோஷ்ண நிலையைப் பின்பற்றிக் கட்டப்பட்ட கட்டிடங்களாக இருந்தால் அவையே எல்லாவகையிலும் முதலிடத்தைப் பிடிக்கின்றது.

சில நாட்கக்கு முன்பு சீதோஷ்ண நிலை ஆலோசனைக் கூட்டத்தில் சட்ட ரீதியாக சீதோஷ்ண நிலையை எவ்வாறு கட்டுப்படுத்த முடியும் என ஆராய்ந்தார்கள். அதே நேரத்தில் தற்கால நிலை அறிந்து China போன்ற நாடுகள் தாங்களும் மற்ற நாடுகளுடன் சேர்ந்து எவ்வாறு இந்தச் சூழ்நிலையைக் கட்டுப்பாட்டில் கொண்டு வரலாம் என ஆராய்வதற்குத் தங்களது விருப்பத்தைத் தெரிவித்துள்ளார்கள். காரணம் தற்போதைய ஏற்றுமதி இறக்குமதி கூடுதலாக எவ்வாறு எங்கே எந்தச் சூழலில் தயாரிக்கப்பட்டுள்ளது என்பதிலேயே தங்கியுள்ளது. அது மட்டும் அல்லாது சீதோஷ்ண நிலையைப் பின்பற்றிக் கட்டப்பட்ட கட்டிடங்களில் கூடுதலாகக் குறைந்த சக்தியுடன் (Energy) இயக்க முடிகின்றது. அது மட்டும் அல்லாது அந்தக் கட்டிடங்களில் வேலை செய்பவர்களின் உடல் நிலை மாற்றவர்களை விடக் கூட ஆரோக்கியமாக இருப்பினால் வேலை செய்பவர்கள்

கள் துரிதமாக வேலை செய்வதுடன், அவர்கள் சுகவீனம் காரணமாக எடுக்கப்படும் வேலை நாட்கள் வெகு குறைவாகவே காணப்படுகின்றது. ஊதாரணமாக சீதோஷ்ண நிலையைப் பின்பற்றிக் கட்டப்பட்ட கட்டிடங்களில் Lead சேர்ந்த பொருட்கள் அதிகம் சேர்க்காத வற்றைக் கொண்டு கட்டுகின்றார்கள். இவை காரணமாக வேலை ஆட்களின் வேலை அதிகரிப்பது மட்டும் அல்லாது வேலை இடங்களில் அவர்களுக்காகச் செலவிடும் Health benefit இன் செலவும் குறைகின்றது. ஆத்துடன் சீதோஷ்ண நிலையைப் பின்பற்றி

அதேபோல் சில்லறை விற்பனை நிலையங்களில் விற்கப்படும் பொருட்களோ அல்லது அவை விற்கும் நிலையங்களோ சீதோஷ்ண நிலையைக் கருத்தில்கொண்டமைந்ததாக இருந்தால் பொது மக்களைப் பெரிதும் கவரிகின்றது. அதே நேரத்தில் சீதோஷ்ண நிலையைப் பின்பற்றிக் கட்டப்பட்ட கட்டிடங்களில் முதலீடு செய்பவர்களின் கவனமும் அதிகரித்துள்ளது. இதனால் வரும் காலத்தில் சீதோஷ்ண நிலையைப் பின்பற்றிக் கட்டப்படாத கட்டிடங்களில் முதலீடு செய்பவர்களின் பார்வை குறையக்கூடும். ஆதனால்



அலன் சிவசம்பு
- வீடு விற்பனைப் பிரதிநிதி -

அமையும் என நினைக்கின்றேன். அதனால் நாம் எவ்வளவு துரிதமாகச் சிந்தித்து அவற்றை நடைமுறைப்படுத்துகின்றோமோ, அவ்வளவிற்கு நாமும் நமது வாழ்க்கை முறையும் சிறப்பு அடைவதற்கு உதவியாக இருக்கும்.

alan.sivasambu@thaiveedu.com



சீதோஷ்ண நிலையைப் பின்பற்றிக் கட்டப்பட்ட கட்டிடங்களில்

முதலீடு செய்பவர்களின் கவனம் அதிகரித்துள்ளது.

இதனால் வரும் காலத்தில்

சீதோஷ்ண நிலையைப் பின்பற்றிக் கட்டப்படாத

கட்டிடங்களில் முதலிடப்பவர்கள் குறைவதுடன்

அவற்றின் பெறுமதியும் குறையலாம்.



(Environmentally friendly) கட்டப்பட்ட கட்டிடங்களில் கூடுதலான மக்கள் வேலை செய்வதற்கு விரும்புவதால் வேலை நிலையங்களில் Human Resources பகுதிகளில் வருடாந்தச் செலவும் மிகவும் குறைந்துள்ளதாகத் தெரிவிக்கின்றார்கள்.

அவற்றின் பெறுமதியும் குறையலாம். ஆகவே இனிவரும் காலத்தில் ஒரு கட்டிடத்தின் விலை அதனது இருப்பிடம் மட்டும் அல்லாது அது சீதோஷ்ண நிலையில் கட்டப்பட்டுள்ளதா என்பதிலும் தங்கி உள்ளது. ஆகவே இனிவரும் காலத்தில் எமது வாழ்க்கை முறை பெரிதும் சீதோஷ்ண நிலையைப் பின்பற்றியே

தாய்வீடு பத்திரிகை பற்றிய விமர்சனங்களை எதிர்பார்க்கின்றோம். விமர்சனங்கள் எம்மை ஓர் ஆரோக்கியமான பாதையில் இட்டுச்செல்லும்.

E-mail:thaiveedu@gmail.com

Fax: 416-849-0594

Tel: 416-646-3422

இசை, நடனம் பயில விரும்புவார்களுக்கு அரிய வாய்ப்பு!!!

VARNAM ACADEMY OF FINE ARTS & TECHNOLOGY

வாணம் நுண்கலைப் பயிலகத்தின் புதிய இசை, நடன வகுப்புகள்

தமிழர் பாரம்பரிய குறைகளிலும், மேற்கத்திய இசை குறைகளிலும், பல்கலைவித்தகச், இசைக்கலைவணி வர்ண-ராமேஸ்வரன் அவர்களுடன் இணைந்து, பல முன்னணி ஆசிரியர்கள் இசை, மற்றும் வாத்திய கருவிகளையும் கற்றுத் தருகிறார்கள்.

* Vocal Carnatic	* Piano
* Pann isai	* Keyboard
* Violin	* Guitar
* Veena	* Drums
* Mirudhangam	* Music Theory
* Tabla	* Dance

வாய்பாட்டு, சங்கீதம் பயிலும் மாணவர்களுக்கு விசேட குரல் பயிற்சிகள் வழங்கப்படுகின்றன. இத்துடன் பிரதானிகளில் எழு மாணவர்களுக்கான பல இலவச சிறப்பு பயிற்சி வகுப்புகளும் நடைபெறுகின்றன

திரை இசைப்பாடல்கள் பாடவிரும்புவவர்களுக்கும் வாத்தியங்களில் இசைக்க விரும்புவவர்களுக்கும் தனித்தனி வகுப்புகள் ஒழுங்கு செய்து தரப்படும்

பின்வரும் இடங்களில் வகுப்புகள் நடைபெறுகின்றன

* Midland & Ellesmere	* Dundas & Hwy 10
* McCowan & Denison	* Dixie & Meyer side
* Nellson & Finch	* Dixie & Bovaird Drive

(Contact :- VarnaRameswaran) 647-893-4010 / 416-265-8884
www.varnam.ca / www.varnamonline.com

மேலுள்ள எமது இணையத்தளத்தில் மேலதிக விபரங்களை பார்க்கலாம்

INPROBUS REALTY CORPORATION
Specialty Investment, Property and Business Brokers

Men's clothing store
For sale
22yrs in Business

Office space for lease
close to Subway.
Good location for Mississauga, Etobicoke and Down town clients.

Inprobus Realty Corporation

Call : Alan 647-504-2536

நன்மை தீமை உங்கள் கற்பனை

இவ்வுலகில் அதிகம் துன்புறுவது நல்லவர்களால் அல்லது கெட்டவர்களால் என்றால், எப்போதும் நல்லவர்கள் தான் அதிகம் துன்புறுக்கின்றனர். தங்களை நல்லவர்கள் என்று நினைப்பவர்கள் துன்பத்தில்தான் இருக்கின்றனர். இப்படி ஏன் இருக்கிறது என்பதைப் பார்ப்பதற்கு முன், நீங்கள் எப்படி நல்லவரானீர்கள் என்பதைப் பார்க்க வேண்டும். 'தான் நல்லவர்' என்கிற உணர்வு உங்களுக்கு எங்கிருந்து வந்தது. பெரும்பாலானோர் தங்களை மற்றவர்களுடன் ஒப்பிட்டு, மற்றவர்கள் எல்லோரும் கெட்டவர்கள் என்று தீர்ப்பிட்டதால்தான், தங்களுடைய நல்லவர் என்று நினைத்துக் கொள்கிறார்கள். யார் தன்னை நல்லவராக நினைத்துக் கொள்கிறாரோ அவரால் மற்றவர் எவரையும் நல்லவராக நினைக்க முடியாது. தங்களை மிகவும் நல்லவராக நினைப்பவர் அருகில் வேறு எவரும் செல்ல இயலாது. ஏனெனில், அவர்கள் உயிரோட்டமின்றி, கவனம் முழுவதையும் நல்லதனத்தில் வைத்துள்ளனர். நல்லதன்மை என்பது மற்றவர்களுடன் தொடர்பு படுத்திப் பார்ப்பதாக உள்ளது. இப்படித் தன்னையே நல்லவராக நினைத்துக் கொள்பவர்கள், இவ்வுலகிலும் சரி, மறுவுலகிலும் சரி, எந்த உயர்நிலைக்கும் செல்ல மாட்டார்கள்.

உங்களுக்கு விடுதலையளிப்பது உங்கள் நல்லதன்மையால். மற்றவர்களுடன் தன்னைத் தொடர்பு படுத்திப் பார்க்கிற நல்லதன்மை உண்மையல்ல. அதொரு நோயாகும். தற்சமயம் இந்த மனநிலையுடன்தான் மனிதர்கள் அவர்கள் வாழ்க்கையில் சென்று கொண்டிருக்கின்றனர். அதனால் சந்தோஷமாகவும் இருக்கின்றனர். ஆனால் அவர்களுக்கு உண்மையான சந்தோஷம் என்னவென்று தெரியவில்லை. அவர்களுடைய சந்தோஷம், மற்றவர்களிடம் இல்லாதது தன்னிடம் இருக்கிறது என்பதுதான். அதாவது, நீங்கள் பசியுடனிருக்கும் போது எனக்கு வயிறு நிரம்ப சாப்பாடு கிடைத்தால், அப்போது நான் சந்தோஷமாக இருக்கிறேன். எவருக்கும் உணவு கிடைக்காதபோது, எனக்கு சிறிது உணவாவது கிடைத்துவிட்டால், நான் சந்தோஷம் படுகிறேன். அப்படியானால் அது சந்தோஷமா அல்லது நோயா? மனித இனமானது இந்த நோயினால் அவதிப்பட்டுக் கொண்டிருக்கிறது. ஆனால் பெரும்பாலானோர் இதை சந்தோஷமென்று நினைத்துக் கொண்டிருக்கின்றனர். மற்றவர்களிடம் இல்லாதவைகள் தன்னிடம் இருந்தால் அது சந்தோஷத்தைத் தருகிறது.

பெரும்பாலானோர் தற்போது சில விஷயங்களுக்கு மதிப்பளிக்கின்றனர். ஆனால் அவை எல்லாருக்கும் கிடைத்துவிட்டால் அவைகளைக் கண்டு கொள்ளவே மாட்டார்கள். நீங்கள் யாரிடமும் இல்லாத பெரிய கல்லை, உங்கள் கழுத்தில் அணிந்தால் மதிப்பாகவும் பெருமையாகவும் உணர்கிறீர்கள். ஆனால் அதையே அனைவரும் அணிந்து விட்டால், நீங்கள் அதைத் தொடக்கூட மாட்டீர்கள். எனவே இது ஒரு நோய்த்தன்மைதான். இந்த நோய்த்தன்மைதான். நல்லதன்மென்றும் சந்தோஷமென்றும் மக்களிடையே பரவிக்கொண்டிருக்கிறது. எனவே, இந்தத்தன்மை ஒருபோதும் உங்களுக்கு விடுதலையளிக்காது.

நீங்கள் இயல்பாகவே மகிழ்ச்சியாக இருந்தால், உங்களைச் சுற்றியுள்ள வாழ்க்கையுடன் சுமுகமாக இருப்பீர்கள். நீங்கள் அப்படி

உயிரோட்டமாகவும், மகிழ்ச்சியாகவும் இருக்கும் போது வாழ்க்கைக்கு எதிராக எதுவும் செய்ய மாட்டீர்கள். நீங்கள் மகிழ்ச்சியாக இருக்கும் நேரமெல்லாம் பெருந்தன்மையோடும் பரந்த மனப்பான்மையோடும் இருப்பீர்கள். மேலும் அப்போது, மற்றவர்கள் எதைச் செய்தாலும் ஏற்றுக் கொள்வீர்கள் அந்நிலையில் மற்றவர்கள் செய்கிற காரியங்களுக்கும் மேலான ஒன்றைப் பார்க்கக் கூடிய தன்மை உங்களிடமிருக்கும். ஆனால், நீங்கள் சந்தோஷமாக இல்லையென்றால், உலகிலுள்ள ஒவ்வொருவருடனும் பிரச்சனையை உருவாக்குவீர்கள். எனவே, உங்களுக்கு விடுதலை அளிக்கப் போவது உங்கள் நல்லதன்மையால். உங்களுக்கு புனிதத்தை அளிக்கப் போவதும் உங்கள் நல்லதன்மையால். நல்ல மனிதர்



பெரும்பாலானோர் தங்களை மற்றவர்களுடன் ஒப்பிட்டு, மற்றவர்கள் எல்லோரும் கெட்டவர்கள் என்று தீர்ப்பிட்டதால்தான், தங்களுடைய நல்லவர் என்று நினைத்துக்கொள்கிறார்கள். யார் தன்னை நல்லவராக நினைத்துக்கொள்கிறாரோ அவரால் மற்றவர் எவரையும் நல்லவராக நினைக்க முடியாது.

என்பவர் எல்லா கெட்ட விஷயங்களையும் அறிந்திருப்பார். எனவே அந்தக் கெட்ட விஷயங்களைத் தவிர்ப்பதற்கான நடவடிக்கைகளைத்தான் அவர் மேற்கொள்வார் நீங்கள் ஒன்றைத் தவிரக்கிறீர்கள் என்றால், எப்போதும் அதை நினைத்துக் கொண்டிருப்பதற்கான வாய்ப்பிருக்கிறது. அப்படியானால் நீங்கள் அவற்றிலிருந்து விடுதலை அடையவில்லை, என்பதுதான் பொருள்.

உண்மையில் உங்களைச் சுற்றியுள்ள உயிர்கள் அனைத்தும் 100 சதவிகிதமும் உங்கள் பொறுப்பு என்று உங்கள் அனுபவத்தில் பார்த்தால், நீங்கள் ஒரு புனிதமான உயிராக இருப்பீர்கள். ஏனெனில் புனிதமென்பது சேர்த்துக் கொள்ளும் தன்மையிலிருந்து உருவாகிறது. ஆனால் நல்லதன்மானது பிரித்துப் பார்க்கும் தன்மையிலிருந்து உருவாகிறது இதை நீங்கள் சிறிது கவனித்துப் பார்க்க வேண்டும். நீங்கள் மற்றவர்களை 'அவன் சரியல்ல, அவன் சரியல்ல' என்று புறக்கணித்தால் தான் நீங்கள் நல்லவராக உங்களுக்குத் தோன்றுகிறது. ஆனால் நீங்கள் சேர்த்துக் கொள்கிற தன்மையில் இருக்கிற போதுதான் புனிதமடைகிறீர்கள். புறக் கணிக்கிற தன்மையால் புனிதமடைய இயலாது. என்பதை கவனத்தில் வைக்க வேண்டும்.

நல்லதன்மை என்பது புறக்கணிக்கிற மனப்பான்மையில் மட்டுமே எழுகிறது. அது வலியை மட்டுமே ஏற்படுத்தும். எனவேதான் 'நான் மிகவும் நல்லவனாக இருந்தும், என் தொழிலில்

எனக்கு வெற்றியில்லை. ஆனால் என் பக்கத்து வீட்டுக்காரன் கெட்டவனாயிருந்தும் தொழிலில் வெற்றியடைகிறான். கடவுள் ஏன் எனக்கு உதவவில்லை' என்று ஆச்சரியப்பட்டு, அங்கலாய்க்கும் நிலையுள்ளது. நீங்கள் நல்லவராக இருந்தும் முட்டாளாக இருந்தால் அதனால் பயன் எதுவுமில்லை. செய்ய வேண்டிய காரியங்களைச் செய்ய வில்லையானால் பயன் எதிர்பார்க்க முடியாது. உங்கள் வாழ்க்கையில் சில விஷயங்களில் பலன் வேண்டுமானால், அவற்றில் பலன் பெறுவதெப்படி என்பதை நீங்கள் புரிந்திருக்க வேண்டும். அந்தப் புரிதல் இல்லையென்றால், பலன் எதிர்பார்க்க முடியாது. கடவுள் தங்களுக்கு உதவுவார் என்று நினைப்பவர்கள், அவர் உங்களுக்காக சுண்டு விரலைக் கூட



கிறது. நன்மை அல்லது தீமை என்பதை உங்கள் மனதால் உருவாக்குகிறீர்கள். உங்கள் வாழ்க்கையில் ஒவ்வொன்றையும் நல்லது, கெட்டது என்று முத்திரையிடுகிறீர்கள். ஆனால் நல்லது, கெட்டது, சரியானது, தவறானது என்பதெல்லாம் அர்த்தமற்ற விஷயங்களாகும்.

நூறு வருடங்களுக்கு முன் மிகச் சிறந்தவைகளாக கருதப்பட்டவைகளை தற்சமயம் நம் மால் ஏற்றுக் கொள்ள இயலவில்லை. உங்கள் எண்ணங்கள் உங்களுக்கு நல்லதாகத் தோன்றலாம். ஆனால் உங்கள் குழந்தைகள் அதனை வெறுக்கின்றனர். எனவே எந்தவொன்றையும் இது நன்மை, இது தீமையென்று நம்மால் கூற இயலாது. உங்கள் அறிவற்ற தன்மையால்தான் இவ்வாறு புரிக்கிறீர்கள். இதற்கும் உங்கள் வாழ்விற்கும் எந்தத் தொடர்புமில்லை. நல்லது, கெட்டது என்பவைகள் மனதின் அறிவற்ற தன்மையால் உருவாக்கப் பட்டவை. அவைகளுக்கு உயிர்த்தன்மையுடன் எந்தத் தொடர்புமில்லை. எனவே படைத்தவனை, உங்கள் பிரிவினைத் தன்மைக்குள் வைக்க இயலாது.

நீங்கள், 'படைத்தவன்' என்று அழைக்கப்படுபவர், நல்லவருமல்ல, தீயவருமல்ல. மின்சாரத்தை நல்லது அல்லது கெட்டது என்று கூற முடியுமா? மின்சாரத்தை மிக நல்லது என்று நினைப்பவர்கள், அதில் விரலை வைத்துப் பார்த்தால் புரிந்து விடும். அது நல்லது மல்ல கெட்டதுமல்ல. அது ஒரு சக்தியாகும். அதிலிருந்து மிக அபூர்வமான விஷயங்களைப் படைக்க முடியும். அதே போல் மிகவும் பயங்கரமான காரியங்களையும் உருவாக்க முடியும். நாம் இப்படித்தான் செய்து கொண்டிருக்கிறோம். நீங்கள் உங்களை அபூர்வமாகவும் உருவாக்க முடியும் பயங்கரமாகவும் உருவாக்க முடியும். அது உங்களுடைய விருப்பமாகும்.

நீங்கள் உங்களிடமிருந்து எதை உருவாக்குகிறீர்கள் என்பது உங்களுடைய பொறுப்பாகும். 'நான் தான் பொறுப்பு' என்று பார்த்தால், உங்களுடைய மோசமாக உருவாக்க மாட்டீர்கள், வேறு எவரோ பொறுப்பு என்று பார்ப்பதால்தான், உங்களிடமிருந்து மோசமானதை உருவாக்குகிறீர்கள். நூறு சதவிகிதமும் உங்கள் பொறுப்பு என்று பார்த்தால், பயங்கரமாகவோ, மோசமாகவோ உருவாக்க மாட்டீர்கள், 'என் தந்தை நன்றாக வளர்க்காததால் நான் இவ்வாறு இருக்கிறேன்' அல்லது 'என் ஆசிரியர்கள் சரியில்லாததால் இவ்வாறிருக்கிறேன்' என்றெல்லாம் நினைத்துக் கொள்கிறீர்கள். நீங்கள் இவ்வாறு இருப்பது இவ்வாறு இருப்பதால் மட்டும் தான். அதற்குமேல் எதுவுமில்லை. 100 சதவிகிதமும் என்னுடைய பொறுப்பு என்று பார்த்தால் உங்களை ஒரு அபூர்வமான விஷயமாக மாற்றிக் கொள்வீர்கள். வேறு ஏதோ ஒன்று பொறுப்பு என்று பார்ப்பதால் தற்செயலான வாழ்க்கை வாழ்ந்து கொண்டிருக்கிறீர்கள்.

mahesan.thiru@thaiivedu.com



- o வசூலாதாரம்
- o வறுமையை
- o அடமானக்கடன்
- o காப்புறுதி
- o வட்டிவீதம்
- o சுகாதாரம்
- o வசூலாதாரம்
- o நிதி ஆயோஜனம்

... இன்னும் பல

விரைவில் எதிர்பாருங்கள்

நானயம்

மாதாந்த சஞ்சிகை

Not by Our Tears

நவீன தமிழ் நாடகக் கலையின் துல்லியமான மதிப்பீட்டிற்கு அண்மையில் (ரொறன்ரோ றொபேர்ட் கில் அரங்கில் நவம்பர் 14இலும், ஓட்டாவா பென் பிராங்ளின் பிளேஸில் சுனாமி நினைவு நிகழ்வாக டிசம்பர் 22இலும்) மேடையேறிய 'Not by Our Tears' நாடகத்தை தயங்காமல் சொல்லலாம்போலத் தெரிகிறது. அத்தனைக்கு பல மேடைச் சவால்களிலும் வெற்றிகொண்டு பார்வையாளர்களின் மனத்தைக் கவர்ந்ததோடு கருத்தையும் ஆக்கிர-

இது நேரடியான அரசியல் பிரச்சாரத்தின் களத்தில் குதிக்காமல் விலகியிருந்தமை பாராட்டப்படவேண்டியது. நிஜத்தின் சாராம்சத்தைச் சொல்வதே முற்றுமுழுதான நோக்கமாக இருந்ததை ஒருவர் சுலபமாகப் புரிந்துகொள்ளக்கூடியதாக இருந்தது.

கவிஞர் சேரனின் எழுத்திலும், துஷி ஞானப்பிரகாசத்தின் நெறியாள்கையிலும் உருவாகிய இந்நாடகம், ஒருவகையில் பாநாடக வகை-

ஒரு தனி வகையினமாக நிற்குகொண்டிருப்பதாகவே சொல்லவேண்டும். பாநாடக வகையினத்தை ஒருவகையில் கூத்து மரபிலிருந்து கிளைபிரிந்து வந்ததாக கொள்ள நிறைய இடமிருக்கிறது. ஆனால் கவிதையை ஊடுசரடாகக்கொண்டு வெளிவந்துள்ள 'Not by Our Tears', நவீன தொழில்நுட்பத்தின் சாத்தியங்களை தன் வெளிப்பாட்டிற்குக் கைக்கொண்டிருந்தது. நவீனத்தின் குழந்தையாகவே இறுதிவரை இயங்கிக்கொண்டிருந்தது.

கவும் செயற்பட்டுவிடக் கூடாதென்ற மாபெரும் நவீன நாடக முன்னோடிகளின் வார்த்தையை அச்சொட்டாகக் கடைப்பிடித்திருக்கிறது 'Not by Our Tears' அரங்காடல்.

- தேவகாந்தன் -

கவிஞர் சேரனின் நவீன கவிதையின் அரங்கவெளிப்பாட்டு முயற்சியை பார்வையாளனுக்குப் படைப்பதில் நெறியானநர் துஷி ஞானப்பிரகாசத்தின் முயற்சி பெருமளவு வெற்றியென்பதை தயங்காமல் கூறமுடியும். இதற்கு ஓவியர் டிஜி கருணாவின் அரங்கக் கலையமைப்பின் கூடுதலான பங்களிப்பை ஒருவர் நிச்சயமாக நினைவுகொள்ளவே வேண்டும். குறைவான பாத்திரங்கள் ஒரு நாடகத்தின் முழுநீளத்துக்கும் வந்துகொண்டிருந்தமை ஒருவகை அலுப்பைப் பார்வையாளனுக்கு ஏற்படுத்திவிடாத வகையில் நாடகர்களின் மெய்ப்பாட்டு வெளியாக்கமும் இருந்தமை நாடகத்தின் கூடுதலான தகைமை.

ஈழத் தமிழினத்தின் அவலத்தை பல்லின சமூகத்தின் முன் எடுத்துச் செல்லும் முயற்சியாக இதுபோன்ற அரங்காடல்கள் மேன்மேலும் பெருக வேண்டிய தேவையை 'Not by Our Tears' சொல்லிநிற்கிறது. மட்டுமில்லை. தமிழர் தமக்கே ஒரு புதிய நம்பிக்கையை ஊட்டவேண்டிய தேவையை அரங்காடல் நிறைவேற்றியிருக்கிறது என்பதையும் தயங்காமல் கூறலாம். அரங்க நிகழ்வின் இறுதியில் ஒளிவிளக்கேந்திய நாடக மாந்தர் அரங்கில் உள்நுழைந்து அவ் விளக்குகளை பார்வையாளரும் ஏந்தவைத்து நாளையின் நம்பிக்கையைப் பகிர்ந்துகொண்ட விதம் அற்புதமாக இருந்தது. நெறியானநரை பாராட்ட உள்ள வலுத்த காரணங்களில் இதுவும் ஒன்று.



மித்த அரங்காடலாக இருந்தது Asylum Theatre Groupஇன் இந்த நாடகம்.

ஈழத் தமிழினத்தின் நிகழ்கால அரசியல் சமூக புலங்கள் சார்ந்த கதை இது. ஆனாலும் நிகழ்வுகளின் தகவமைப்பில் நின்றுகொண்டு

யினமாகக் காணப்படக்கூடிய அபாயமிருக்கிறது. இது நவீனகவிதையோட்டத்தின் வீச்சோடு ஓர் இனத்தின் வாழ்வியலையும், அது தன் வீறுகெட வீழ்ந்த கதையையும், அது எதிர்கொண்டுள்ள சமகால அவல நிலையையும் காட்சிப்படுத்தியிருந்ததில் தனக்கான

பல்லின சமூகத்தின் முன் உலக வரைபடத்தின் எங்கோ ஒரு புள்ளியில் நடைபெறும் ஒரு சமகால அவலம் ஓர் ஊடகத்தின் மூலமாக எடுத்துச்செல்லப்படும்போது, அது அந்த அவலத்தின் கதையாக மட்டும் இருக்கவேண்டுமே தவிர, அச் சமூகங்களின் மூளையா-



There are over 1 million homes with not enough attic insulation!

INSULATE YOUR ATTIC NOW

LET THE GOVERNMENT
PAY YOU TO INSULATE IT

DON'T MISS THE OPPORTUNITY

Fedetal (750) + Provincial (750) + Toronto (200) = \$1700 (from R12 - R50)

With us, it may cost you less than the government rebate to insulate them.

First step for government rebate is an ENERGY AUDIT. We can arrange one for you

YES YOU MAY GET SOME EXTRA CASH

While making energy efficient,
bring extra comfort to your living

Topping up your home insulation will

Reduce the heat loss through attic

Save on Heating & Cooling cost

Prevent Roof Rot and Mold in a well
insulated & vented attic

Eligible for HOME RENOVATION
TAX CREDIT

Call for no obligation free quote

Rave Raveenthran

Direct : 416.939.9353, Office : 416.847.7171



ENERecon Insulation

info@enerecon.com - www.enerecon.com

Stay warm in winter. Be cool in summer

some limitations apply, call for details

படம் Paair

நவம்பர் மாத நடுப்பகுதியில் ஒருநாள் வழமையான நடுச்சாமத்தில் இணைய உலாச் சென்றிருந்தபோது, ஒரு நிழற்படம் கவனத்தை ஈர்த்தது. நடந்துகொண்டிருக்கும் ஓர் ஆணின் முதுகில் குரங்குக் குட்டிபோல் இறுகக் கட்டிப்பிடித்தபடி ஓர் உருவம். அளவில் சிறியவராகக் காணப்பட்டாலும் தோற்றத்தில் மிக முதியவராகத் தெரிந்தார்.

மேலும் தேடியபோது வியக்க வைக்கும் சுவையான தகவல்கள் குவிந்தன. நான்-பார்த்தது “பா” (Paa – அப்பா) எனும் இந்தித் திரைப்படத்திலிருந்து ஒரு காட்சி. அபிஷேக் பச்சன் தந்தையாகவும் அவரது தந்தை அமிதாப் பச்சன் மகனாகவும் நடித்த படம். “Paa”.

Progeria எனும் வேகவேகமாக முதுமையடையச் செய்யும் ஒரு மரபணு தொடர்பான நோயினால் பாதிக்கப்பட்டதனால் 12 வயதிலேயே 70 வயதுக்குரிய உடல் முதிர்ச்சியையும் தோற்றத்தையும் கொண்ட மகனைக் கொண்ட ஒரு வாழ்க்கையைக் கற்பனை செய்து பாருங்கள்.

அந்த ஒரு நிழற்படத்தைப் பார்த்ததுமே திரையரங்கில் மட்டுமே படத்தைப் பார்ப்பது என்று முடிவுசெய்துவிட்டேன். ஸ்காப்போவில் எனக்குப் பிடித்த அரங்கமெதிலும் படம் திரையிடப்பட்டிருக்கவில்லை. நகர மையத்தில் டண்டாஸ் சதுக்கத்தில் AMC 24 திரையரங்கில் திரையிடப்பட்டிருப்பதாக இணையத்தளங்கள் அறியத்தந்தன.

நல்ல திரைப்படங்களை மட்டுமல்லாது கலைப் படைப்புக்களை எல்லாம் தேடிப்பிடித்துப் பார்த்துச் சுவைக்கும் நண்பரிடம் “பா” பற்றிச் சொன்னபோது, திரையரங்கில், அதுவும் நல்ல திரையரங்கில்தான் பார்க்கவேண்டும் என்பதில் அவரும் உறுதியாக இருந்தார். புத்தம் புதிய திரையரங்கு AMC Dundas Squareஇல் பார்ப்பதென்று தீர்மானித்தோம்.

முதலில் Progeria என்ற மூப்புநோய் பற்றிச் சில குறிப்புகள்.

12 வயதிலேயே 70 வயதுத் தோற்றம் வந்துவிடுமென்றால் இதன் தீவிரம் புரிகின்றதல்லவா? மூப்பு நோயுடன், 13 வயதைத் தாண்டி உயிர்வாழ்வது மிகமிக அரிது. தற்போது 35-40 பேர் வரையில் இந்நோயுடன் வாழ்ந்துகொண்டிருக்கின்றனர். மருத்துவ வரலாறு இதுவரையில் இந்நோயுடன் வாழ்ந்த, வாழ்ந்துகொண்டிருக்கின்ற 100 பேர்வரையானோரைப் பதிவு செய்திருக்கின்றது. பெரும்பாலும் 13 வயதைத் தாண்டுவதற்குள் மாரடைப்பு, பக்கவாதத்தால் உயிரிழப்பர். வயதாலும் மனத்தாலும் குழந்தையாகவும் தோற்றத்தால் முதியவராகவும் இருக்கும் இயற்கையின் சதியே இந்நோய்.

இனி, படம் பார்ப்போம்.

கேம்பிரிட்ஜில் (இங்கிலாந்து) படிக்கும் அமோலும் (அபிஷேக் பச்சன்) வித்யாவும் (வித்யா பாலன்) காதலர்கள். ஒரு பாடலுக்குள் காதல், உடலுறவு, கர்ப்பம் எல்லாம் நடந்துவிடுகின்றன. உறவுகொள்ளும் காட்சி விரசமில்லாமல் மிக இயல்பாக சில வினாடிகளுக்குள் வந்துபோகின்றது. இயக்குநர் சேரன், தவமாய்த் தவமிருந்து எடுத்த படத்தில் இத்தகைய கட்டத்தில் சொதப்பியிருப்பார்.

பாடல் முடிந்ததும் பேயறைந்தாற்போல் அமோலும், இடிவிழுந்தாற்போல் வித்யாவும் அமர்ந்திருக்கின்றார்கள். கருவைக் கலைக்குமாறு அமோல் வற்புறுத்த வாக்குவாதம் தொடங்கி சூடுபிடிக்கின்றது. அமோல் ஒரு பெரிய அரசியல்வாதியாக வேண்டுமாம். (இந்தியாவில் அரசியல்வாதியாக இருப்பதற்கு கேம்பிரிட்ஜில் என்ன சொல்லிக் கொடுக்கிறார்கள்...?) வித்யா மருத்துவராக வேண்டுமாம். இதையும் அமோல்தான் சொல்கிறான். அமோலின் வாத்ததை ஏற்றுக்கொள்ளாமல் வித்யா பிரிகின்றாள்.

வித்யா வீட்டில் தாயிடம் விடயத்தைச் சொன்-

னதும் “அடிப்பாவி, என்றை மானத்தைக் கப்பலேத்திப்போட்டியேடி...” என்று அழுது அடம்பிடித்து ஊரைக் கூட்டாமல், தெளிவாகக் கேட்கின்றாள் தாய்: “இந்தக் குழந்தை உனக்கு வேண்டுமா, வேண்டாமா?”. காலத்திற்கேற்ப இயைந்துபோகும் தைரியமான, தெளிவான தாய்.

வித்யா மகளிர் நல மருத்துவர இப்போது. வித்யாவின் அம்மாவும், மகனும் வித்யாவுமாக 3 பேர் கொண்ட குடும்பம். வித்யாவின் மகன்தான் இக்கதையின் நாயகன் Auro (அமிதாப் பச்சன்). பாட்டிக்கு ஒரு காரணம் பெயரொன்றை Auro சூட்டியிருக்கிறான். பெயரையும் காரணத்தையும்... வேண்டாம், திட்டுவீர்கள்.

பாடசாலையில் பிரதம விருந்தினர் நாடாளுமன்ற உறுப்பினர் அமோலின் கையால் விருது வாங்குகின்றான் Auro. அமோல் Auroவைக்

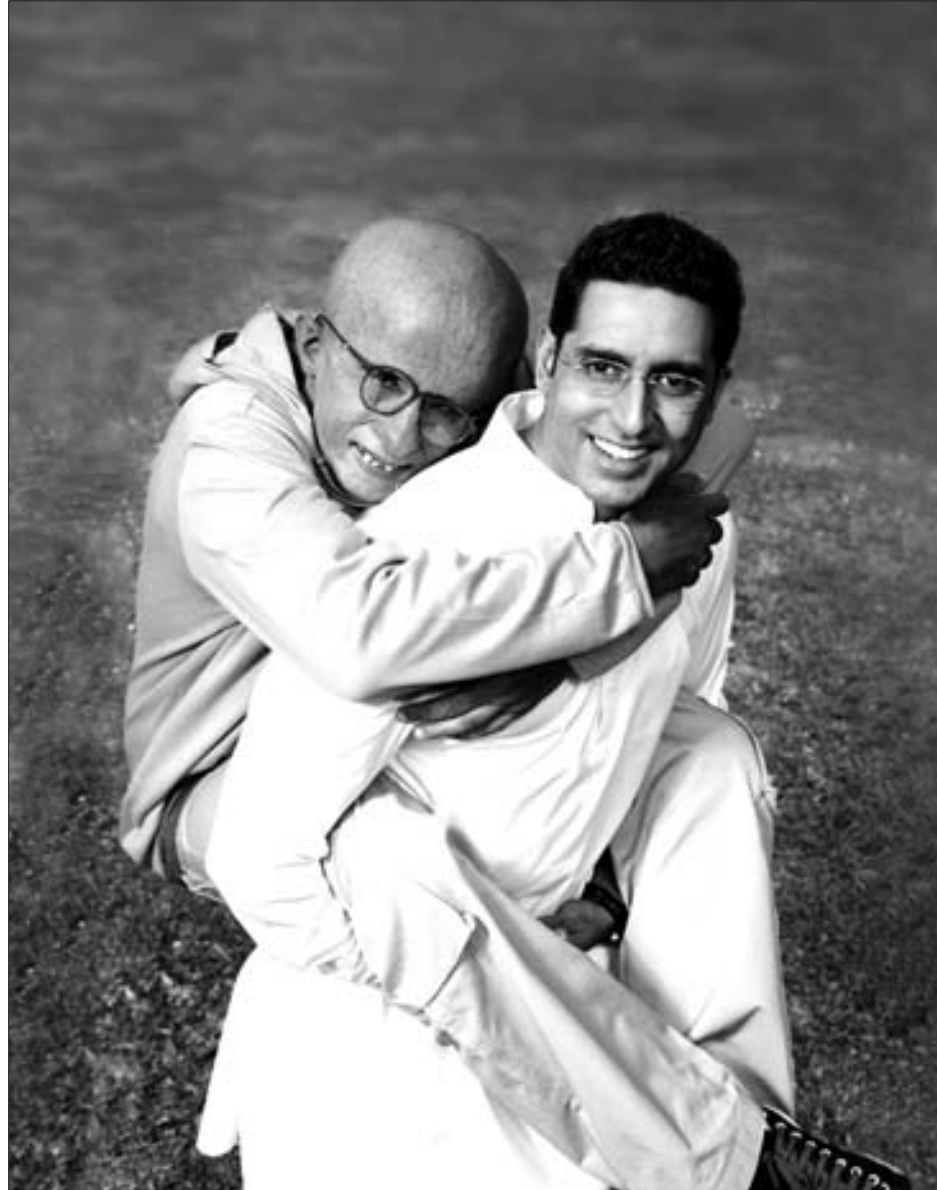

கண்டு நெகிழ்ந்துபோகின்றான் இவன் தன் மகனென்று தெரியாமலேயே...

Auroவைப் பார்த்த சில நிமிடங்களிலேயே படம் பார்த்துக்கொண்டிருக்கும் எங்களுக்கும் பிடித்துப்போகின்றது.

“He is very very intelligent and creative” என்று Auroவை அறிமுகப்படுத்துகிறது ஒரு பின்னணிக் குரல். உண்மை. அவனது கெட்டிக்கார, குறுப்புத்தமான பேச்சு சிரிக்க வைக்கின்றது.

தந்தை அமோல், Auroவோடு Video Chat மூலம் நட்பாகின்றார். புதுடெல்லிக்கு ஜனாதிபதி மாளிகைக்கு அழைத்துச்செல்கிறார் Auro யாரென்று தெரியாமலே. புதுடெல்லி செல்லமுன்னர் Auroவின் ஆயுள் இனி அதிகமில்லையென்று உணரும் வித்யா, அவனுடைய பிறந்தநாளுக்கு அமோலுடன் தான் இருக்கும் நிழற்படத்தை அன்பளிப்பாகக் கொடுத்து உண்மையை உணரவைக்கின்றாள்.

தந்தைக்கு Auro கொடுக்கும் குடைச்சல்கள் நிறைய. அமோல் திணுகிறார் Auroவின் கேள்விக் கணைகளால். Auroவின்மீது சிறு கோபம் கொள்கிறார் அமோல். பின்பு புது-

டெல்லி தொடருந்தில் பயணிக்கும்போது நட்பாகி, தொடருந்தினுள் நடனமாடுகிறார்கள். இருவரையும் ஒன்றாகக் காட்டும்போது, தொடருந்தினுள் உள்ள உலோகக் கம்பம் ஒன்று பெரும்பாலும் நடுவே நிற்கிறது. ஓர் இடைவெளி இன்னமும் இருவருக்குமிடையே இருப்பதை உணர்த்தும் உத்தியெனலாம்.

புதுடெல்லியிலிருந்து திரும்பியதும் சிலநாட்களில் Auro தன் மகன் என்பது அமோலுக்குத் தெரியவருகிறது. வித்யாவுக்கு அமோல்மீது இன்னமும் கோபம். முடிவு என்ன? நல்ல-தொரு திரையரங்கில் காண்க. லவீஷ ஆயின் தற்போது கிடைக்கும் லவீஷ்களில் Sub Title திரையரங்கில் பார்த்தது போலில்லை. ஆங்கிலத்தைக் கடித்துக் குதறியிருக்கிறார்கள். பொறுத்தார் பூமியாள்வார்களோ இல்லையோ விளக்கமாகப் படம் பார்ப்பீர்கள்.

ஒரு சிறுமி அடிக்கடி Auroவிடம் பேச முற்படு-

கந்தசாமி
கங்காதரன்



Auroவும் வகுப்புத் தோழனொருவனும் தொலைபேசியில் பேசுவது வேடிக்கை. தந்தை தன்னை கெட்ட வார்த்தைகளால் திட்டுவதையும், அதுதொடர்பான தன் எண்ணங்களையும் தோழன் விபரிக்கும்போது சிரிப்பை அடக்காமலிருக்க முடியாது. பிள்ளைகளைப் பக்கத்தில் வைத்துக்கொண்டு நாவடக்கம் இல்லாமல் பேசும் தூஷணவாருதிகள் கவனிக்கவேண்டும் இந்த உரையாடலை.

Auroவாக அமிதாப் பச்சன். Auroவின் நிழற்படமொன்றை என் நண்பர்களுக்கு மின்னஞ்சலில் அனுப்பி “இவர் யார்?” என்று கேட்டிருந்தேன். இந்த “பா” பற்றித் தெரிந்திருந்த சிலரைத் தவிர வேறெவரும் சரியான விடையளிக்கவில்லை. கண்டுபிடிக்க இயலாத ஒருவர் எனது பெயரை விடையாக அனுப்பியிருந்தார். அமிதாப் பச்சன் நடித்த படம் என்று தெரியாமல், படம் பார்க்கும் ஒருவர் அது அமிதாப் பச்சன் என்று கண்டுபிடிப்பது ஐயம்.

வித்யா பாலன் இப்படியும் நடிப்பாரா? அழுது புலம்புவதற்கு நிறைய வாய்ப்புகள் இருந்தும் எல்லாவற்றையும் தைரியத்தோடு எதிர்கொள்ளும் அழகு... வித்யா பாலனுக்கு இந்தப் படம் ஒரு மைல்கல். அமைதியான இயல்பான நடிப்பு.

“வருங்காலத்தில் என் குழந்தைகளிடம் எனது மூத்த மகன் அமிதாப் பச்சன் என்று பெருமையுடன் சொல்வேன்” என்று ஒரு செவ்வியில் நெகிழ்ந்திருக்கின்றார் அவர். அவரது ஈடுபாட்டுடனான நடிப்பைப் படத்தில் உணர முடிகின்றது.

“Chocolate Boy” என்று உருகி உருகியே சில திறமையான நடிகர்களை வீணடித்துவிடுவார்கள் சிலர். பண்பட்ட முதிர்ந்த நடிப்புக்கான தளத்தை இறுகப் பற்றியிருக்கிறார் அபிஷேக் பச்சன். “முதலில் தந்தை, தந்தையாகவும், மகன் மகனாகவும் நடிப்பதென்றுதான் தீர்மானித்திருந்தேன். ஆனால், பழகும் போது அபிஷேக்கின் முதிர்ச்சியையும் பக்குவத்தையும் கண்டு திட்டத்தைத் தலைகீழாக மாற்றினேன்” என்கிறார் இயக்குநர் ஆர்.பால்கி (R.பாலகிருஷ்ணன்)

Cheeni Kum என்ற படத்தை 2007இல் அமிதாப் பச்சன், தபுவை வைத்து இயக்கியவர் இந்த பால்கி.

“பா” வைத் தூக்கி நிறுத்தும் ஒரு விடயம் இளைய இசை. “புத்தம்புதுக் காலை...” (அலைகள் ஓய்வதில்லை), “என்னுள்ளே என்னுள்ளே...” (வள்ளி) மெட்டுக்களில் பாடல்கள் உண்டு. Cheeni Kumஇலும் தமிழில் புகழ்பெற்ற பாடல்களின் மெட்டுக்களையே பயன்படுத்திவைத்து இளையராஜா. “பா”வில் வயலின்னை வைத்துக்கொண்டு பின்னணி இசையில் பின்னியெடுத்திருக்கின்றார். வயலின் சிரிக்கின்றது... அழுகின்றது... பேசுகின்றது... கதை சொல்கின்றது! ஒரு கட்டத்தில் உச்சத்துக்குப் போன இசை திடீரென்று நின்றுவிடும். மிகுதியை தொடரும் மௌனம் பேசுகின்றது.

ஒளிப்பதிவு யாரென்ற கேள்வி கட்டாயம் படம்பார்ப்பவர்களிடமிருந்து வரும். P.C.ஜீராம் மௌனராகம் காலத்திலேயே இருக்குமாற் போல ஒளிப்பதிவை இளமையாக வைத்திருக்கின்றாரென்று வலைப்பதிவர் கானா பிரபா ரேடியோஸ்பதியில் எழுதியிருக்கின்றார். நவீன காலத்தோடு இணைந்து பயணிக்கின்றார் ஜீராம்.

கடந்த ஆண்டின் (2009) சிறந்த நகைச்சுவைப் படங்களிலும் சிறந்த நகைச்சுவையை இந்தப்

தொடர்தல் 61ம் பக்கம்

KESAVAN LAW OFFICE

இலவச ஆரம்ப ஆலோசனை
மாலை, வார இறுதி நாட்களிலும்
சந்திக்கலாம்

- Real Estate
- Business Law
- Immigration Law
- Family Law
- Last Wills
- Power of Attorney
- Affidavits



சட்டம் சம்பந்தமான சகல
தேவைகளுக்கும்
கேசவன் சட்ட நிறுவனம்

THANGAVEL M. KESAVAN
(Barrister & Solicitor)

5200 Finch Ave. East, Unit 302,
Scarborough, ON M1S 4Z5
(Middlefield & Finch)
Web: www.lawyers.com/kesavanlaw
E-Mail: kesavanlawoffice@bellnet.ca

Tel: 416-754-9843
Fax: 416-754-2362

60ம் பக்கத் தொடர்ச்சி...

படத்தில் காணமுடிகின்றது என்கின்றது ஒரு திறனாய்வு. எவ்வளவு தீவிரமான ஒரு விடயத்தை நகைச்சுவையும் நையாண்டியும் கலந்து சொல்லியிருக்கின்றார்கள். மொத்தத்தில் தவறவிடக்கூடாத, குடும்பத்தோடு பார்க்கவேண்டிய ஒரு படம் 'பா'.

ஓர் ஆதங்கம், தமிழில் ஏன் இப்படியான படங்கள் வருவதில்லை? இரு முன்னணி நடிகர் இணைந்து நடிக்கமாட்டார்கள். இரசிகர்கள் அவர்களைக் கடவுளர்களாக்கி வைத்திருக்கின்றார்கள். Image என்னும் மாயைக்குள் அமிழ்ந்து போயிருக்கின்றார்கள் நாயகர்கள்.

ராஜபார்வையிலிருந்து அவ்வப்போது கமல்-ஹாசன் சில முயற்சிகளை மேற்கொள்கிறார். பிரகாஷ்ராஜ் தயாரிக்கும் படங்கள் ஓரளவு நல்ல படங்கள் எனும் மதிப்பைப் பெறுகின்றன. சில இயக்குநர்கள் விநியோகஸ்தர்களிடம் சோரம் போவதில்லை. தங்கப்பச்சான், "அழகி" என்ற படத்தை எடுத்துவிட்டு, விநியோகஸ்தர்களுக்காக "குருவி குடைஞ்சு கொய்யாப்பழத்தை"ச் சேர்த்தவர் இன்று நல்ல சினிமாவைப் பற்றி தொண்டை கிழியக் கத்துகின்றார்.

பெரும்பாலான இயக்குநர்கள், நடிகைகளின் தொடை, தொப்புள், இடுப்பு, மார்பு முதுகு என்பவற்றை நம்பித்தான் படமெடுக்கின்றார்கள். Super Star இலிருந்து Super Star ஆகத் தம்மை நினைத்துக்கொள்பவர்களும் Super Star ஆகி-விடுமோமென்று பகலிலும் கனவு கண்டு-கொண்டிருப்பவர்களும் விதிவிலக்கல்ல. அவர்கள் படங்களிலும் இதுதான் நிலை.

மசாலாவிற்சுப் பெயர்பெற்ற ஷங்கர், அறிவு ஜீவித்தனமாகப் படமெடுப்பதாக நினைத்துக் கொள்ளும் வசந்த் (கேளடி கண்மணி, நேருக்குநேர்) தமிழ்த் திரைப்படங்களின் போக்கினையே மாற்றியவர் என்று கொண்டாடப்படும் பாரதிராஜா எல்லோருமே சதையை நம்பித்தான் கடைவிரித்திருக்கிறார்கள். பாரதிராஜா விடயத்திலும் நிறைய உதார-

ணங்கள் காட்ட முடியும்.

நல்ல படமென்றால் எப்படியிருக்கும்?

தமிழில் நிறையப் படங்கள் சொல்லலாம். ஆனால், காதல் இல்லாமல் கதையைச் சொல்லத் தயங்குகிறார்கள். 'பசங்க' படம்கூட பசங்க அடிபட்டு, காதல்தான் முன்னுக்கு நின்றது. காதல் மட்டும்தான் உலகமல்ல.

Taare Zameen Paar அமீர்கானின் படம். பெரு-வெற்றி. இப்போது 'பா'. 'Black' வித்தியா-சமான கதையமைப்பில் வந்த படம். ஆனால், தமிழில் இப்படி ஏன் படங்கள் வருவதில்லை?

தொப்புளையும், தொடையையும், இடுப்பையும், மார்பையும் முதுகையும் பார்த்துவிட்டுப் புல்லரித்துப்போகும் கூட்டம் இருக்கும்வரை, பஞ்ச வசனங்களுக்கு விசிலடித்து மகிழும் கூட்டம் இருக்கும் வரை, பிடித்த நடிகனுக்காக வன்முறையில் இறங்கும் கூட்டம் இருக்கும்-வரை, பிடிக்காத நடிகரின் படம்பற்றிய வதந்திகளைப் பரப்பும் கூட்டம் இருக்கும்வரை, "தலைவா...தலைவா" என்று 'ஒரு' படம் நடித்தவர்களையும் உசுப்பேற்றி வாழ்நாள் முழுவதும் 'வருங்கால முதலமைச்சர்' ஆக்கும் கூட்டம் இருக்கும்வரை எப்படி வரும்? வரும்வரையில் கனவு காண்போம்.

gangatharan.k@thaiveedu.com



**தாய்வேடு பத்திரிகை பற்றிய
விமர்சனங்களை
எதிர்பார்க்கின்றோம்.
விமர்சனங்கள் எம்மை ஓர்
ஆரோக்கியமான
பாதையில் இட்டுச்செல்லும்.**

**E-mail: thaiveedu@gmail.com
Fax: 416-849-0594
Tel: 416-646-3422**

*** FOR SALE ***				
<p>*\$446.79 /MONTH</p>  <p>CONVENIENCE!! *UNBELIEVABLE!...2BR + 2WR!!! *Steps to Schools, shopping & TTC</p>	<p>*\$498.35 /MONTH</p>  <p>LARGE FAMILY SUITE!!! *Yes!!... Must See 3BR + 2WR!!! *Walk to Schools, shopping & TTC</p>	<p>*\$549.90 /MONTH</p>  <p>LUXURY FOR LITTLE!!! *UNBELIEVABLE VALUE!... *Million Dollar recreation!</p>	<p>*\$756.11 /MONTH</p>  <p>UPSCALE LIFESTYLE!! *Yes!!... Must See!!! *Minutes to 401...</p>	<p>*\$1099.80 /MONTH</p>  <p>LUXURY FOR LITTLE!!! *WONDERFUL... Downtown !!! *Walk to Financial District</p>
<p>*\$962.32 /MONTH</p>  <p>WHY RENT??? *Believe it or Not!!... *4BR + 2Wr Backsplit!!11</p>	<p>*\$1306.01/MONTH</p>  <p>IMMACULATE!!! *FANTASTIC!...finished Basement!!! *Grate Neighborhood!!</p>	<p>*1546.59/MONTH</p>  <p>AFFORDABLE LUXURY!! *Hey!!... 4BR Model Home!!! *Walk to Schools, shopping & TTC</p>	<p>*\$189,999.00</p>  <p>INVESTORS' DELIGHT!!! * Ideal Location!!! *Leased for Five years!!</p>	<p>*\$338,888.00</p>  <p>LIVE & WORK ??? *LOOK!!... Care Free Investment!!! *Fully Leased!!!</p>
<p>BUSINESS FOR SALE! \$48,888.00</p>  <p>*Why work for Some body? *Take Home \$5000.00/month</p>	<p>BUSINESS FOR SALE! \$99,900</p>  <p>*All Inclus ive inRent!!! *Annual sales \$400K</p>	<p>BUSINESS TO MINT MONEY!! \$199,995.00</p>  <p>*Main stream Business!!! *Net income \$10,000.00/month</p>	<p>ATTRACTIVE LEASE TERMS!!! \$350 to \$3500</p>  <p>**** Office Space **** Professional Offices **** Medical Offices **** Commercial/ Retail **** Warehouse Spaces **** Manufacturing Units *suit to many Businesses!!! *from 100 sq.ft and up!!!!</p>	<p>BUSINESS + PROPERTY!! \$2,300,000.00</p>  <p>*Why work for Some body? *Cap Rate over 11%</p>

<p style="font-size: 1.5em; font-weight: bold;">Vijay Thiagarajah</p> <p style="font-size: 1.2em; font-weight: bold;">Direct: 647-297-7144</p> <p style="font-size: 0.8em;">Broker</p>	 <p style="font-size: 0.8em;">The Real Estate Leaders</p>	<p style="font-size: 1.5em; font-weight: bold;">Uthayan Nadarajah</p> <p style="font-size: 1.2em; font-weight: bold;">Direct: 416-727-9945</p> <p style="font-size: 0.8em;">Broker</p>
<p>RE/MAX Rouge River Realty Ltd., Brokerage, Independantly owned and operated Office: 3785 Kingston Road, Toronto, ON., M1J 3M4 Tel: 416-264-5151 Fax: 416-264-2635 Email: re-max@ilve.ca **Not Intended to solicit any property under contract** Mortgage Payment OAC @ Current prime rate of 2.25% - In addition to Mortgage payments, Property Taxes and Utility / Maint. charges may be applicable</p>		

சேமமான சாரதி

சகாயமான சாரதி

இப்பகுதியில் தொடர்ச்சியாக பன்னிரண்டு விடயங்கள் பற்றி எழுதிவந்துள்ளேன். ஒருவர் நல்ல சாரதியாக நலமுடன் வாகனம் செலுத்துவதற்கு மிக மிக அவதானமாக இருப்பது அவசியம். இவற்றைப் பற்றி மேலும் சில விடயங்களை இம்முறை கவனிப்போம்.

கட்டளை 13

தொலைவில் கண்ணோட்டம் இருப்பது அவசியம். பொதுவாக வாகனம் செலுத்துபவர்கள் ஐந்து முதல் எட்டு செக்கண்டில் செல்லும் தொலைவிலேயே பார்வையை செலுத்துகிறார்கள். ஆனால், கடுகதி வீதியில் செலுத்துகையில் உங்கள் பார்வை பதினைந்து முதல் இருபது செக்கண்ட் தூரத்தில் செலுத்த வேண்டும். இப்படி தூர நோக்குவதனால் வரும் தடைகள் பிரச்சினை ஆவதை தவிர்த்து தகுந்த நடவடிக்கை எடுக்கக்கூடியதாயிருக்கும். உதாரணத்திற்கு பாதை ஒடுங்குவதை அல்லது பாதையில் வேலைகள் நடப்பதை முன்கூட்டியே கவனித்து அதற்கு தக்க நடவடிக்கை எடுக்கக்கூடியதாயிருக்கும். இப்படி தூர நோக்குவதை வாகனம் ஓட்டக் கற்றுக் கொள்ளும் வேளையிலேயே பயிலவும் வேண்டும். இப்படி தூர நோக்கி வாகனத்தைச் செலுத்துவது வாகனம் சீராக செலுத்துவதற்கு ஏதுவாகும்.

வாகனம் செலுத்துகையில் உங்கள் கண்களை, வண்டி இழுக்கும் குதிரை நேராக பார்க்க கண்களுக்கு மறைப்பு இருப்பது போல் இருக்கக் கூடாது. உங்கள் பார்வை பரந்துபட்டதாக இருக்கத்திலும் நடக்கும் விடயங்களை, மாற்றங்களை கவனிப்பதாயிருக்க வேண்டும். இந்தப்பார்வை இப்படியான கண்ணோட்டம் இருப்பின் மற்றவர்கள் கவனிக்க தவறும் விடயங்களை நீங்கள் கவனிப்பீர்கள். உதாரணத்திற்கு ஒரு குழந்தை ஒன்று பாதைக்குக் குறுக்கே வந்தால் மற்றவர் கவனிக்காவினும் நீங்கள் கவனித்து விபத்தை தவிர்க்கக் கூடியதாயிருக்கும்.

இந்தக் கண்ணோட்டத்தில் இன்னுமொரு விடயத்தை கவனிக்க வேண்டும். அதாவது ஒரு குறிப்பிட்ட பொருளை ஒரு வினாடிக்கு மேல் கவனித்துப் பார்க்காதீர்கள். உதாரணத்திற்கு பாதையோரத்தில் அழகான விளம்பரப் படம் ஒன்று இருப்பின் உங்கள் கண்களை அதிலே பலவினாடிகள் குவியவைத்தால் விபத்து நடக்க சந்தர்ப்பம் உண்டு. உங்கள் கண்கள் 100 அடி தூரத்தில் நோக்கும் வேளையில் ஒரு ஐந்து அடி இடை வெளியில் உள்ள பொருளைத்தான் நோக்கும். எஞ்சியவை கண்களுக்குத் தெரிவதில்லை. ஆனால், அங்கு ஏதாவது அசைந்தால் அது உங்கள் உணர்வுக்குத் தெரியப்படுத்தும். இதை தெளிவுபடுத்த உங்களுக்கு மிக எளிதான சோதனை ஒன்றைத் தருகிறேன்.

உங்கள் கையை நீட்டிப்பிடித்துக்கொண்டு விரல்களைத் தெரியும்படி திருப்பங்கள். இப்போ விரல் கணுக்களில் கண்களை பதித்துக்

கொண்டே நேரம் என்ன என்று கைக்கடி-காரத்தில் பார்க்க முயன்றால் முடியாது என்பது தெரியும். இதுபோலவே கண்கள் ஒரு பொருளில் பதியும் வேளையில் மற்றவை தெரிவதில்லை. ஆனால் அவை அசைந்தால் தெரியும். கண்களுக்கு கைக்கடிகாரம் இருப்பது தெரியும். ஆனால் நேரம் தெரியாது! எனவே வாகனத்தை செலுத்தும்வேளை கண்கள் அசைந்தவண்ணமிருக்க வேண்டும்.

உங்கள் கண்கள் நோக்கும் பொருளைவிட வேறு ஒன்றும் தெளிவாக தெரியாவிடினும் பக்கத்திலுள்ள பொருட்கள் அசைந்தால் உடனே அது உங்களுக்கு வரும் ஆபத்தை முன்கூட்டியே தெரிவிக்கும். ஒன்றை உன்னிப்பாக நோக்கும் வேளையில் Tunnel vision அல்லது ஒரு அரங்கத்துக்குள் பார்ப்பது போல் காட்சி சிறுத்துவிடும். உங்கள் கவனம் முழுதாக சேர்க்கப்படும் வேளையில் மற்றவைகள் தெரிவதில்லை.

மறக்க வேண்டாம். கண்களில் காட்சிதான் உங்களுக்கு வாகனம் செலுத்துவதற்கான அத்தியாவசியமான விடயம். கண்ணோட்டம் சிறப்பாக இருக்குமானால் பெருமளவு விபத்துக்களை தவிர்க்க முடியும்.

கட்டளை 14:

இடைவெளியை பெருக்குங்கள். உங்களுக்கு வரக்கூடிய விபத்தினை தவிர்ப்பதற்கு உங்களுக்கும் உங்களைச் சுற்றியுள்ள வாகனங்களுக்குமிடையில் இடைவெளியை பெருக்குங்கள். பொதுவாக இரண்டு வினாடி வாகனம் செல்லும் தூர இடைவெளி விடவேண்டும் எனக் குறிப்பிடப்படினும், முடியுமானால் அதற்கும் கூடிய இடைவெளி விடுவதுடன் மற்ற வாகனங்களினால் பார்க்கமுடியாத (Blind Spot) இடத்தில் செலுத்தாமல் கவனித்துக்கொள்ளுங்கள். பின்னால் யாராவது தொடர்ந்து நெருங்கிய தூரத்தில் (Tail) வந்தால் உங்கள் வேகத்தை மாற்றி அல்லது பக்கத்து ஒழுங்கைக்கு மாற்றி அப்படி தொடர்வதை தவிர்க்கச் செய்யுங்கள்.

முன்னைய காலங்களில் நீங்கள் செலுத்தும் வாகனத்தின் நீளத்தையும் வேகத்தையும் கொண்டு எவ்வளவு இடம்விட்டு வாகனத்தை செலுத்தவேண்டும் என நிர்ணயித்திருந்தார்கள். அதன் விளக்கப்படி ஒவ்வொரு மணித்தியாலத்திற்கு பத்து மைல் வேகத்திற்கும் ஒரு வாகன இடைவெளிவிடவேண்டும் எனக் குறிப்பிடப்பட்டிருந்தது. உதாரணத்திற்கு 60 மைல் மணித்தியால வேகத்தில் செல்லும் வாகனம் ஆறுதரம் வாகனத்தின் நீளம் அதாவது 108 அடி இடைவெளி இருக்க வேண்டும். ஆனால் 60 மைல் வேகத்தில் செல்லும் சாரதி ஆபத்தை தவிர்ப்பதற்கு 135 அடிதூரம் வரை வேண்டும். இரண்டு வினாடி இடைவெளி 176 அடி தூரம்வரை சாரதிக்கு இடம் கொடுப்பதனால் இதுவே விபத்தை தவிர்ப்பதற்கு சிறந்த அளவு கோல் ஆகும்.

சரி, நீங்கள் இந்த இரண்டு வினாடி தூரத்தை எப்படி கணிப்பீர்கள்? உங்கள் எதிரில் செல்லும்

தொடர் - 07

வாகனம் ஒரு கம்பத்தை கடக்கும் வேளை 'ஓராயிரத்து ஒன்று, ஓராயிரத்து இரண்டு' என்று எண்ணும் வேளை இரண்டு எனும் இலக்கத்தை மனதில் குறிப்பிடுமுன் கடந்தால் நீங்கள் நெருக்கமாக வாகனத்தைச் செலுத்துகிறீர்கள் என கொள்ள வேண்டும்.

இன்னுமொரு விடயத்தை நான் இங்கு குறிப்பிடாமல் இருக்க முடியாது. பல சந்தர்ப்பங்களில் பாதைகள் வழக்குவதாக இருப்பின் அல்லது எதிரில் செல்லும் வாகனம் உங்களுடையதிலும் பெரிதும் வித்தியாசமாக இருப்பின் நீங்கள் இடைவெளியை பெருக்குவது மிக அவசியம். குறிப்பாக பாதையில் பனி உறைந்திருந்தால் வாகனத்தை நிறுத்துவதற்கு எடுக்கும் தூரம் மிக்க அதிகமாக இருக்கும். இதனால் தான் பனிக்காலத்தில் பல விபத்துக்கள் ஏற்படுகிறது. உறை பனிக்காலத்தில் எட்டு முதல் 10 வினாடி இடைவெளியில் வாகனத்தைச் செலுத்துவது உசிதம்.

வாகன நெரிசலான வேளைகளில் போதிய இடைவெளி விடமுடியாது என்று கூறுவது அர்த்தமற்றதாகும். பலரும் மிகச்சிறிய இடைவெளி விட்டால் அருகில் உள்ள ஒழுங்கையில் வரும் வாகனம் உங்களுக்கு முன்னால் வந்துவிடும் எனும் அச்சம் காரணமாக நெருக்கமாக வாகனத்தைச் செலுத்துவார்கள். யாராவது இடையில் செலுத்தினால் விட்டுக்



கொடுங்கள். உங்கள் ஆணவத்திலும் பார்க்க உயிரும் ஆரோக்கியமும் முக்கியமானது. உண்மையில் இத்தகைய இடைச் செருகல்கள் அரிதாகவே நடந்தாலும் உங்கள் கௌரவம் அதை மிகைப்படுத்தியே காட்டும்.

நீங்கள் பாதையின் வலது பக்க ஒழுங்கையில் மற்ற வாகனங்களிலும் சற்று மெதுவாக வாகனத்தை செலுத்துவீர்களானால் ஒரு பொல்லாப்புமில்லாமல் பத்திரமாக வீடு போய் சேரலாம்.

சிவப்பு விளக்குக்கு நிறுத்தும் வேளையிலும் முன்னால் போதிய இடைவெளி விட்டு நிறுத்துங்கள். காரணம் எதிரில் உள்ள வாகனம் பழுதுபட்டுவிட்டால் நீங்கள் விளக்கின் முன்னால் செல்லலாம். எதிரில் உள்ள வாகனத்தில் சில்லுகள் தெரியும் தொலைவில் நிறுத்துவதுதான் சிறந்தது.

'விரத்தை காட்டுவது வீதியில் அல்ல' என்பது ஒரு நல்ல கொள்கை.

senthuran.punithavel@thaiveedu.com

இம் மாதத்திற்குரிய முக்கிய குறிப்புகள்

- நத்தார்விடுமுறை காலத்திற்குரிய அலங்காரங்களை ஒழுங்கமையுங்கள்.
- புதியவருடத்தில் வீட்டில் சகலவற்றையும் ஒழுங்கமைப்பதன் மூலம் வாழ்க்கையில் புத்துணர்ச்சியை ஊட்டுங்கள்.
- உங்கள் வீட்டிலுள்ள அலுவலக அறையை ஒழுங்கமையுங்கள்.
- உங்கள் சமையலறை அலுவலகத்தை ஒழுங்கமையுங்கள்.
- அலுவலகத்தின் தட்டுகளில் இடப்பட்டிருக்கும் கடதாசிகளை மாற்றுங்கள்
- கழிவகற்றும் கொள்கலனை வினிகர் கொண்ட பனிக்கட்டிகளால் (Vinegar ice cubes) அல்லது தோடம்பழ, எலுமிச்சை தோல்களை இட்டு ஊறவைத்து கழுவுங்கள்.
- விடுமுறை காலத்தில் பயன்படுத்துவதற்காக எடுத்து வைத்த கண்ணாடி உணவுப் பாத்திரங்களை பத்திரப்படுத்துங்கள். இப்பாத்திரங்களை ஒன்றன்மேலொன்றாக அடுக்குவதனால் உடையக் கூடிய ஆபத்து ஏற்படுவதைத் தவிர்க்க கடதாசியினாலான உணவுத்தட்டுக்களை இடையிடையே அடுக்குங்கள்.
- புகையைக் கண்டறியும் (Smoke detectors) கருவிகளைப் பரிசோதியுங்கள்
- வெப்பமூட்டும் மற்றும் வாயு சீராக்கும் அமைப்பில் (Heating and air conditioning system) வடிகட்டிகளை உற்பத்தியாளரால் கூறப்பட்டபடி மீளமையுங்கள்.
- நீர் வெப்பமேற்றும் குழாய்களில் (Water heater vent) அடைப்புகள் இருக்கிறதா என அவதானியுங்கள்.
- கனலடுப்பு (Oven) மற்றும் குளிர்சாதனப்பெட்டியை உற்பத்தியாளரால் கூறப்பட்டபடி சுத்திகரிப்புகள்.
- இருட்டுத்திரைச்சேலைகள் (Blinds) மற்றும் ஏனைய திரைச்சேலைகளை கழுவுங்கள்.
- குளியலறைக் குழாய்களில் பூஞ்சணம் காணப்படுகின்றதா என பரிசோதியுங்கள்.
- சுவர்கள், வீட்டின் உட்புற நிலப்பகுதி, சுவரையும் தளத்தையும் இணைக்கும் பலகைகள், தளபாடங்கள் என்பவற்றை Vacuum செய்யுங்கள்.
- வீட்டின் உட்பகுதியில் இருக்கும் தாவரங்களை சேகரித்து குளியலறையில் அல்லது சமையலறையின் கைகழுவும் தொட்டியில் வைத்து கழுவி அவற்றின் மீது படிந்துள்ள தூசியை அகற்றுங்கள்.
- சுவரின் வெளிப்பகுதியில் நீரினால் பாதிப்புகள் ஏற்பட்டுள்ளதா? பூஞ்சணம், காளான்கள் வளர்ந்துள்ளதா என அவதானித்து அகற்றுங்கள்.
- வீட்டினைச் சுற்றி அளவுக்கதிகமாக பனி உறைந்துள்ளதா என அவதானித்து அகற்றுங்கள்.
- இயற்கை வாயு (Natural gas) மீற்றிற்கு அருகில் பனி படியாது பாதுகாருங்கள்.

தொகுப்பு: மகேன் சிங்கராசா



>> வீடுகள்
 >> தொடர்மாடி வீடுகள்
 >> தொழிற்சாலைகள்
 >> வியாபார நிலையங்கள்

ஆகிய அனைத்து இடங்களிலும் எலி, பூச்சித் தொல்லைகளை அறவே நீக்க அழையுங்கள்!

KANTHAN
416•291•3997

85 வயதுவரை ஆயுட்காப்புறுதி...

எண்பது வயதைத் தாண்டி விட்டோம் இனி நமக்கு Insurance எடுக்கமுடியாமல் போய்விட்டதே என எண்ணி ஏங்குபவர்கள் அந்த மனக்கவலையை விடுங்கள். வைத்திய பரிசோதனை அற்ற காப்புறுதி 85 வயதுவரைக்கும் எடுக்கலாம்.

அதுவும் மிகக் குறைந்த விலையில்.



Life

Universal Life
Whole Life
Term Life

RRSP

Loan Approved
Even SIN Number 9

RESP

+
20% Government Grant
15% Company Bonus

Critical Illness

Upto 25
Illness



Insurance Broker

Guna Selliah

416.371.7776



759 Warden Ave., Toronto, Ontario, M1L 4B5, Tel: 416.759.5453 ext: 401
Fax: 416.759.6220, E-mail: guna@lilandinsurance.com

கொலோஸ்ட்ரோல் எவ்வாறு நமக்கு வருகின்றது?

நாம் உண்ணுகின்ற சில வகை உணவுப் பொருட்களில் இருந்து இந்த கொலோஸ்ட்ரோல் நமது உடலுக்குள் புகுந்து விடுகின்றது. அது மட்டுமல்ல நாம் உண்ணுகின்ற சில உணவுகளால் கொலோஸ்ட்ரோல் நமது உடலில் உற்பத்தியும் செய்யப்படுகின்றது.

ஆடு, மாடு, கோழி, பன்றி இறைச்சி வகைகளிலும், முட்டை, பால் என்பனவற்றிலும் இந்தக் கொலோஸ்ட்ரோல் உள்ளது. மிக முக்கியமாக முட்டை மஞ்சள் கரு, ஈரல், மூளை, சிறுநீரகம் என்பவற்றில் கொலோஸ்ட்ரோல் அதிகமாக உள்ளது.

இத்தகைய கொலோஸ்ட்ரோல் அதிகமாக உள்ள உணவுப் பொருட்களை உண்ணுவதால் குருதியில் உள்ள கொலோஸ்ட்ரோலின் அளவும் அதிகரிக்கின்றது.

மரக்கறி உணவுவகைகளில் பொதுவாக கொலோஸ்ட்ரோல் இல்லை. ஆனால் நாம் சமைக்கும் போது சேர்க்கின்ற சில பொருட்கள் காரணமாக மரக்கறிகளில் கூட கொலோஸ்ட்ரோல் சேர்க்கப்படலாம்.

என்று அழைக்கப்படுகின்றது. இந்த LDL கொலோஸ்ட்ரோலை குருதியில் சுற்றித்திரிகின்றது. அளவுக்கு அதிகமான LDL கொலோஸ்ட்ரோல் குருதியில் இருக்குமாயின், அது மெல்ல மெல்லமாக குருதிக் குழாய்களின் சுவர்களில் படிந்து குருதியோட்டத்தை தடைசெய்கின்றது. 160மில்லி கிராம் அல்லது அதற்கு மேலாக கொலோஸ்ட்ரோல் குருதியில் இருக்குமாயின் குருதிக் குழாய்களில் படியத் தொடங்குகின்றது. முக்கியமாக இதயத்திற்கும், மூளைக்கும் குருதியை விநியோகிக்கும் குருதிக் குழாய்களில் கொலோஸ்ட்ரோல் படிவதன் காரணமாக குருதி ஓட்டத்தில் தடை ஏற்பட்டு ஒரு கட்டத்தில் மாரடைப்பு ஏற்பட வழி வகுக்கின்றது.

இதே சமயம் ஏற்கனவே இதயநோய் உள்ளவர்களுக்கு, இந்த LDL கொலோஸ்ட்ரோல் 100 மில்லி கிராமுக்கு குறைவாக இருக்கவேண்டும்.

நீங்கள் கொலோஸ்ட்ரோல் உள்ள உணவு வகைகளை உண்ணாவிட்டாலும் கூட நமது உடலுக்கு இந்த LDL கொலோஸ்ட்ரோலை உற்பத்திபண்ணும் திறன் உள்ளது. இதை

LDL கொலோஸ்ட்ரோலை, ஈரலுக்குக் கடத்திச் சென்று நல்ல கொலோஸ்ட்ரோல் ஆக (HDL கொலோஸ்ட்ரோல்) மாற்றிவிட உதவுகின்றது. அதன் காரணமாகத்தான் நல்ல கொலோஸ்ட்ரோல் ஆன HDL கொலோஸ்ட்ரோல் மிக அபரிதமாக நமது உடலில் குறைந்து இருந்தாலும் மாரடைப்பு ஏற்பட வாய்ப்புண்டு என்று எச்சரிக்கப்படுகின்றது. நாம் உண்ணும் எந்த உணவிலும் இந்த நல்ல கொலோஸ்ட்ரோல் ஆன HDL இருப்பதில்லை. எமது உடலினால் இது உற்பத்தி செய்யப்படுகின்றது. உடற்பயிற்சி செய்யும் போது HDL கொலோஸ்ட்ரோல் அதிகமாக உருவாகின்றது.

"NO CHOLESTEOL" என்று முத்திரை இடப்பட்ட உணவுப் பொருட்களில் கொலோஸ்ட்ரோல் இல்லாமல் இருக்கலாம். ஆனால் அதேசமயம் அந்தப் பொருட்களில் Saturated கொழுப்பு இருக்கலாம். அது எவ்வளவு உள்ளது என்பதை நாம் கண்டிப்பாக அறிந்து கொள்ளவேண்டும். ஏன் என்றால் குருதிக் கொலோஸ்ட்ரோலைக் கூட்டுவதில் நாம் உண்ணுகின்ற கொலோஸ்ட்ரோலை விட, நாம் உண்ணுகின்ற Saturated கொழுப்பே கூடுதல் பங்கு வகிக்கின்றன என்று ஆய்வுகள் கூறுகின்றன.

தனக்குத் தேவையான கொலோஸ்ட்ரோலை நமது உடலே உற்பத்தி செய்யுகொள்ளும் வல்லமை கொண்டது. எனவே அநாவசியமாக அளவுக்கு அதிகமான கொலோஸ்ட்ரோல் உள்ள உணவுகளை நாம் தவிர்த்துக்கொள்ளவேண்டும்.

நமது உடலில் உள்ள முக்கியமான உறுப்பான ஈரலும் கொலோஸ்ட்ரோலை உற்பத்தி பண்ணுகின்ற வேலையைச் செய்கின்றது. பொதுவாகச் சொல்லுவதானால் 1,000 மில்லி கிராம் கொலோஸ்ட்ரோலைத் தினமும் இந்த ஈரல் உற்பத்தி செய்கின்றது.

தேங்காய்ப் பால் கறி, தேங்காய்ப் பூ சம்பல், தேங்காய்ப் பூ புட்டு, தேங்காய்ப் பூ சட்டினி, தேங்காய்ப் பூ சொதி என்பன எல்லாமே நம்மவர்களுக்க மிகவும் பிடித்த உணவுப் பண்டங்கள். இந்த தேங்காயில் கொலோஸ்ட்ரோல் இல்லை என்பது உண்மை தான். அதில் ஒரு சந்தேகமும் இல்லை. ஆனால் தேங்காயில் இருக்கின்ற Saturated fat மாரடைப்பை ஏற்படுத்தக் கூடிய, கூடாத கொலோஸ்ட்ரோல்ஆன LDL கொலோஸ்ட்ரோலை நமது உடல் அதிக அளவில் உற்பத்தி பண்ணுவதற்குக் காரணமாக உள்ளது. எவ்வளவுக்கு எவ்வளவு கொலோஸ்ட்ரோல் உள்ள உணவுகளை உண்ணுகின்றோமோ, அந்தளவு வேகமாக அது எம்மை மரணத்தின் படிக்கட்டுகளில் இது இழுத்துச் செல்கின்றது.

கறி ஒன்றுமே இல்லை என்றவுடன், முட்டை பொரித்து சாப்பிடுவது இன்னொரு பழக்க தோசம் நமக்கு. முட்டைப் பொரியலும் புட்டும் சுவையாகத்தான் இருக்கும்.

ஒரு முட்டை மஞ்சள் கருவில் (நடுத்தர அளவு) 213 மில்லி கிராம் கொலோஸ்ட்ரோல் உள்ளது. நமது குருதியில் உள்ள கொலோஸ்ட்ரோலின் அளவை 200 மில்லி கிராமுக்கும் குறைவாக வைத்திருக்க வேண்டும் என்று தற்போது ஆலோசனை வழங்கப்படுகின்றது.

- சிவா சுப்ரா -

மஞ்சள் கரு அடங்கிய முட்டை ஒன்றை நாம் சாப்பிட்டாலே போதும், அது அன்றைய தினம் நமக்குத் தேவையான கொலோஸ்ட்ரோலின் அளவைத் தாண்டி விடும்.

இதே சமயம் மூன்று அவுன்ஸ் நிறையுடைய, தோல் நீக்கப்பட்ட கோழி இறைச்சியில் 90 மில்லி கிராம் கொலோஸ்ட்ரோலை உள்ளது.



கொழுப்பு இல்லாமல்

உயிர்வாழ முடியாது.

அதே சமயம்,

அளவுக்கு அதிகமான

கொழுப்பு

நமது வாழ்க்கையை

முடிவுக்கே

கொண்டுவந்துவிடும்.



மூன்று அவுன்ஸ் மீனில் இருப்பதோ 50 மில்லி கிராம் கொலோஸ்ட்ரோல் ஆகும்.

நமது உடலுக்குத் தேவையான முக்கியமான உணவுவகைகளில் கொழுப்பும் ஒன்றாகும். நமது கலங்கள், தசை, நரம் புகள், குருதிக் குழாய்கள் என்று பலவும் கொழுப்பு இல்லாமல் உருவாக முடியாது. அத்தோடு உடலுக்குத் தேவையான உயிர்ச்சத்துக்களான A, D, E, K என்பனவற்றை உடல் பெற்றுக்கொள்வதற்கு கொழுப்பு அவசியம். ஏன் என்றால் இந்த உயிர்ச்சத்துக்கள் கொழுப்பில் மட்டுமே கரையக் கூடிய உயிர்ச்சத்துக்களாகும். இவற்றைவிட, உணவுப் பொருட்களின் சுவையையும், வாசனையையும் அதிகரிக்கச் செய்கின்ற வேலையையும் கொழுப்பு செய்கின்றது.

கொழுப்பு இல்லாமல் நாம் உயிர்வாழ முடியாது. அதே சமயம் அளவுக்கு அதிகமான கொழுப்பு நமது வாழ்க்கையை முடிவுக்கே கொண்டுவந்துவிடும்.

நமது நாளாந்த உணவுத் தேவையின் முப்பது பங்கு கொழுப்பாக இருக்க வேண்டும். ஆனால் இதய நோய் உள்ளவர்கள் இதனைத் தவிர்த்து, தினமும் பத்து அல்லது இருபது வீதமான கொழுப்பை மட்டுமே உள்ளெடுக்க வேண்டும் என்று American Heart Association அறிவுறுத்துகின்றது.

siva.subra@thaiveedu.com



"NO CHOLESTEOL" என்று முத்திரை இடப்பட்ட உணவுப் பொருட்களை உண்ணுவதால் நாம் நமது இதயத்தை பாதுகாக்கின்றோம் என்று எண்ணி விடாதீர்கள். இந்த முத்திரை இடப்பட்ட உணவுப் பொருட்களை உண்ணுவதாலும் நமக்கு இதய நோய்கள் ஏற்படலாம்.

கொலோஸ்ட்ரோலில் இரு வகை உண்டு.

LDL கொலோஸ்ட்ரோல் (Low-density lipoprotein) என்பது ஒரு வகை கொலோஸ்ட்ரோலாகும். இது கூடாத (Bad) கொலோஸ்ட்ரோல்

எப்போதும் நினைவில் வைத்துக் கொள்ளுங்கள்.

அதிகளவு கொழுப்பு நமது உணவில் இருக்கின்ற போதும் அதிகளவு Saturated கொழுப்பை நாம் உண்ணும் போதும் நமது உடல் தானாகவே இந்த LDL கொலோஸ்ட்ரோலை அதிகமாக உற்பத்தி செய்கின்றது.

அடுத்த வகை HDL (High-density cholesterol) என்று அழைக்கப்படும். இது நல்ல (Good) கொலோஸ்ட்ரோல் ஆகும். இது குருதிக்குழாய்களில் படிவதில்லை. இதன் காரணமாக மாரடைப்பை இது ஏற்படுத்தாது. அதே நேரம் குருதியில் உள்ள கூடாத கொலோஸ்ட்ரோலான

நீங்கள் கனடாவுக்கு புதிதாய் வந்திருக்கும் அகதியா?

சட்ட உதவிப் பத்திரத்துடனிருக்கும் பதிய அகதிகளுக்கு

குடிவரவு சம்மந்தமான சேவைகள் அனைத்தும்

இலவசம்

20 வருடங்களுக்கு மேற்பட்ட குடிவரவாளர் சேவை

தமிழில் தொடர்புகளுக்கு
என். பொன்னா

LANC-CAN LINK Ltd.

106 Rough River Drive.,
Scarborough, ON
(Morningside & Sheppard)

Tel: **416.269.5883**

Fax: 416.281.3404

Red Carpet Royal Realty - Annual Christmas Party

Dec 05 2009 at Golden Griddle Family Restaurant Markham



Homelife Today Realty Ltd.

“Awards Nite” - December 12, 2009



🎉 Wish you all a Prosperous New Year and Happy Pongal 2010! 🎉

HomeLife/Future Realty

விருது வழங்கும் விழா
2009



HomeLife/FutureRealtyஇன் விற்பனை பிரதிநிதிகளுக்கான விருதுவழங்கும் விழா
கடந்த Dec.19.2009 அன்று 3840 Metropolitan Centre(Kennedy/Finch) மண்டபத்தில் இடம்பெற்றது.



HomeLife/Future Realty Inc. Brokerage*

7 Eastvale Dr, Suit 205, Markham ON. L3S 4N8

Bus : 905-201-9977 Fax : 905-201-9229

*Independently Owned and Operated

கடந்த மாதத்தில்...



கனடா - நெடுந்தீவு மக்கள் ஒன்றியம் நடாத்திய 'உயிர்காப்போம்' எழுச்சிக் கலை நிகழ்வில் (டிசம்பர் 27 - 09)



Scarborough Rangers Clubஇன் பத்தாவது வருடாந்த கொண்டாட்ட நிகழ்வின்போது (டிசம்பர் 19 - 09)

நயினாதீவு - கனடியர் அபிவிருத்திச் சங்கத்தின் நிகழ்வில்



திருமறைக்கலா மன்றம் நடாத்திய 'ஒளி தேடும் தளிர்கள்' நிகழ்வில் (டிசம்பர் 20 - 09)

கரவேட்டி ஒன்றியத்தின் நத்தார் ஒன்றுகூடல் நிகழ்வில் (டிசம்பர் 12 - 09)



Canadian Tamils' Chamber of Commerce hosts Business Mixer (டிசம்பர் 04 - 09)

கனடா காரை கலாச்சாரமன்றம் வழங்கிய 'காரை விழுதுகள் 2009' நிகழ்வில் (டிசம்பர் 12 - 09)

இப் பகுதியில் உங்கள் விழாக்களின் படங்களும் இடம்பெறவேண்டுமாயின் விழா யாரால், எங்கு, எப்போது நடைபெற்றது என்னும் விபரங்கள் மற்றும் தொடர்பிலக்கங்களுடன் events@thaiveedu.com என்னும் மின்அஞ்சல் முகவரிக்கு அனுப்பிவைங்கள்.

உங்கள் நிகழ்வுகளை பார்ப்பதற்கும் பதிவதற்கும் www.inayam.net

ஜேம்ஸ் கமரூன் தரும் கிராபிக்ஸின் புதிய அவதாரம்

ஓர் அமைதியான கிராமம். அங்கு வசிப்பவர்கள் நகர வாசனையோ புத்தகப் படிப்போ அற்றவர்கள். பணக்காரக் கூட்டமொன்று அந்தக் கிராமத்தில் தொழிற்சாலையொன்றை அமைக்க முயற்சி செய்கிறது. தொழிற்சாலை அமைப்பதானால் கிராமத்து மக்களை அங்கிருந்து வெளியேற்றியாக வேண்டும். கிராமத்து மக்கள் வெளியேற மறுக்கிறார்கள். இந்தநிலையில் அந்தக் கிராமத்துக்கு ஓர் இளைஞன் வருகிறான். பணக்காரர்களுக்கு எதிராகக் கிராமத்தவருடன் சேர்ந்து போராடுகிறான். கிராமத்தலைவனின் மகளைக் காதலிக்க வேறு செய்கிறான். அந்தப் பெண்ணின் முறைமாப்பிள்ளைக்கு இது பிடிக்கவில்லை. இந்த நிலையில் அந்த இளைஞன், தொழிற்சாலை அமைக்கமுடியும் பணக்காரர்க்கும்-பத்தைச் சேர்ந்தவன் என்பதும் காதல் விவகாரமும் தெரியவருகிறது. இளைஞனைக் கொன்றுவிடும்படி கிராமத்தலைவன் உத்தரவிடுகிறான். அதற்கிடையே பணக்காரக்கும்-பலின் சதித்தாக்குதலில் கிராமத்தலைவன் இறந்துபோகிறான். இளைஞன், தான் கிராமத்தினர் பக்கமே என்பதை உறுதிப்படுத்தி, முறைமாப்பிள்ளையை நண்பனாக்கி, பணக்காரர்களுக்கு எதிரான போராட்டத்தைத் தொடர்ந்து நடத்துகிறான்; இறுதியில் வெற்றி பெறுகிறான். பணக்காரர்கள் 'தொழிற்சாலை' எண்ணத்தைக் கைவிட்டுவிட்டு கிராமத்தை விட்டே போகிறார்கள். இளைஞன் காதலியைக் கரம்பிடித்து மகிழ்ச்சியாக வாழ்கிறான்.

இது எம்.ஜி.ஆரிலிருந்து, ரஜினியிலிருந்து, நேற்று முனாத்த பரத்வரை எல்லோரும் பட்டையடித்த ஒரு சினிமாக் கதை. 300 மில்லியன் டொலர் செலவில் ஏராளமான கிராபிக்ஸ் வித்தைகளைக் கொண்டு ஜேம்ஸ் கமரூன் இயக்கியிருக்கும் 'அவதார்' திரைப்படத்தின் கதையும் இதுதான். ஆனால் இங்கு கிராமம் 'பன்டோரா' என்ற நான்கு ஒளியாண்டு தொலைவிலுள்ள வேற்றுக் கிரகமாகியிருக்கிறது. கிராமமக்கள் நாவீ என அழைக்கப்படும் வால் முளைத்த, மனிதர்களை ஒத்த ஆனால் கார்ட்டூன்கள் போன்ற கிரகவாசிகளாகியிருக்கிறார்கள். பணக்காரக் கூட்டம், பூமியைச் சேர்ந்த நிதிகொழிக்கும் பெருநிறுவனங்களாகியிருக்கின்றது. இவ்வாறு எல்லாமே பிரமாண்டமான மாற்றங்கள்.

ஜேம்ஸ் கமரூன். வசூலில் சாதனை படைத்த டைட்டானிக் திரைப்படத்தை இயக்கியவர். பன்னிரண்டு ஆண்டுகளுக்குப் பின் தனது அடுத்த திரைப்படத்தை இயக்கியிருக்கிறார். கமரூன் இலகுவான கதைகளுக்கூடாக பெரியதொரு விடயத்தை சுவாரசியமாகக் கூறுவதில் வல்லவர். முந்திய திரைப்படத்திலும் மிகச்சாதாரணமான ஒரு காதல் கதைக்கு டைட்டானிக் இனிப்பைப் பூசித் தந்தவர். இந்தப்படத்திலும் கிராபிக்ஸ் தொழில்நுட்பத்தையே மாற்றிப்போட்டிருக்கும் ஒரு பிரமாண்ட விஞ்ஞானப் புனைகதைக்கு, 'இனிப்புப் பூசம்' வழமையான பாணியையே கையாண்டிருக்கிறார்.

அதிநவீன விஞ்ஞான முறையில் ஒரு நாவீ மனிதன்போன்ற உடலை உருவாக்கி அதற்குள் ஒரு மனிதனின் உயிரைப்புகுத்தி நாவீ மனிதர்களிடம் அனுப்புகிறார்களாம். இதையே

'அவதார்' என அழைக்கிறார்கள். மாயாபஜார் காலத்து கூடுவிட்டு கூடுபாயும் உத்தி. நவீன விஞ்ஞான மொழியில் பிரமாண்டத்துடன் சொல்லும்போது பிரமிப்பாக்கி விடுகிறார்கள். இதனைக்கூட அழகியலும் கலந்து இலகுவாயும் சுவாரசியமாயும் தந்திருப்பதே இயக்குனரின் வெற்றி.

அவதார் திரைப்படத்தைப் பற்றியும் அதில் பயன்படுத்தப்படும் கிராபிக்ஸ் பற்றியும் ஏராளமான கதைகள் படம் வெளிவரமுன்னரே உலாவின. படத்தைப் பார்க்கவேண்டும்... அதுவும் முப்பரிமாணத்தில்(3D) பார்க்கவேண்டும் என்ற ஆர்வத்தை இது தூண்டிவிட்டிருந்தது. வேற்றுக்கிரகம்; தாவரங்கள் புதியவை; கிரக வாசிகளின் தோற்றம் புதியது; விலங்குகள்



“ இரண்டு தரப்புக்கும் நடக்கும் யுத்தமும், நாவீ வாசிகள் வாழ்ந்த பிரமாண்ட மரம் அழிக்கப்பட்ட பின்பு அவர்கள் ஒப்பாரி வைத்தபடியே கூட்டம் கூட்டமாக வெளியேறிச் செல்வதும் வன்னி யுத்தத்தை நினைவுட்டியது.

புதியவை. கிராபிக்ஸ் கலைஞர்களின் படைப்பாற்றலுக்கு இவை விருந்து படைத்திருக்கின்றன. ஒவ்வொரு காட்சியிலும் காண்பிக்கப்படும் துல்லியம் (Detail) அசத்தலானது. கிராமம் முழுவதும் குடியிருக்கக்கூடிய பிரமாண்டமான மராமரம், மிதந்து வரும் ஜெலிமீன்கள் வகையறா பூச்சிகள், ஒளியூட்டிய ஹெலிகொப்டர் போன்று பறக்கும் பூச்சிகள், மனிதர்களை ஏற்றிச்செல்லும் பறவைகள் என ஒவ்வொரு காட்சியிலும் ஒவ்வொரு புதுமை. இது மொத்தப்படமுமே ஒரு கார்ட்டூன் படம் போன்ற எண்ணத்தையும் சிலநேரங்களில்

ஏற்படுத்திவிடுகிறது.

ஆனால் கமரூன் அதையும் தாண்டி பல விடயங்களைக் கூறியிருக்கிறார். நாவீ மனிதர்களுக்கும் (பன்டோரா கிரகவாசிகள்) இயற்கைக்குமான தொடர்பு தெளிவாகக் கூறப்படுகிறது. அவர்கள் தமது கூந்தலிலிருக்கும் முளைகளை மரங்களோடும், பறவைகளோடும், விலங்குகளோடும் இணைத்து, அவற்றோடு பேசி, இயற்கைக்கும் தமக்குமான உறவைக் காண்பிக்கிறார்கள். பூமியில் இயற்கை வளங்களையெல்லாம் அழித்தபிறகு, பூமிமனிதர்கள் பன்டோராவுக்கு வந்து இங்கும் இயற்கையை அழிக்க முயற்சி செய்கிறார்கள் என்ற விடயம் சொல்லப்படுகிறது. நாவீ வாசிகளைக் காட்டுமிராண்டிகளாக பூமிமனி-



- கருணா

பயங்கரத்தால் எதிர்கொள்வோம்' என்று கூறுகிறான். ஆனால் அதிநவீன ஆயுதங்களுடன் வந்திருக்கும் பூமிமனிதர்களை, நாவீ வாசிகள் அம்பு, வில்லுடன் எதிர்கொள்கிறார்கள். இது பாலஸ்தீனத்திலும், ஈராக்கிலும், ஆப்கானிஸ்தானிலும் நடப்பவற்றைக் காட்டுகிறது.

இரண்டு தரப்புக்கும் நடக்கும் யுத்தமும், நாவீ வாசிகள் வாழ்ந்த பிரமாண்ட மரம் அழிக்கப்பட்ட பின்பு அவர்கள் ஒப்பாரி வைத்தபடியே கூட்டம் கூட்டமாக வெளியேறிச் செல்வதும் வன்னி யுத்தத்தை நினைவுட்டியது. திரைப்படம் முடிந்ததும், அருகிலிருந்த நண்பன், திரைப்படம் முழுவதிலுமே எமது போராட்டத்தை நினைவுட்டும் சம்பவங்கள் அமைந்திருந்ததாகக் கூறினான். பலவீனர்களை, பலமானவர்கள் பல பொய்களைக்கூறிச் சரண்ட முனைகிறார்கள். பலமான அரசுகளை இந்த நேரங்களில் பெரும் நிதிநிறுவனங்களே வழிநடத்துகின்றன. இதுபோன்ற காட்சிகளும் வந்துபோகின்றன.

இயற்கையின் சமநிலையை ஒருபோதும் மாற்றக்கூடாது. அப்படி மாற்ற முயற்சி செய்தால் இயற்கை எமக்கெதிராகத் திரும்பும். அப்போது எத்துணை பலமான ஆயுதங்களையும், தொழில்நுட்பத்தையும், விஞ்ஞான அறிவையும் வைத்திருந்தாலும், அவை எவற்றாலுமே உங்களைக் காப்பாற்றமுடியாது என்ற சேதியையும் ஜேம்ஸ் கமரூன் அழகாகக் கூறியிருக்கிறார்.

பிரமாண்டமான திரைப்படங்கள் (செலவிட்ட பணத்தொகையில் இதனோடு ஒப்பிடமுடியா விட்டாலும்) தமிழுக்குப் புதியவை அல்ல. ஷங்கரின் திரைப்படங்களைப் பார்க்கிறபோது, வலிந்து திணிக்கப்பட்ட பிரமாண்டங்களே எஞ்சியிருக்கும். அவற்றின் கதைகூறுதலிலோ அமைப்பிலோ எந்த அழகியலும் எஞ்சியிருப்பதில்லை. ஆனால் கமரூன் பிரமாண்டங்களினூடே கதைகூறுதலிலும் அமைப்பிலும் கருத்திலும் கூட அழகியலையும் ஆழத்தையும் தந்திருக்கிறார். ஏறக்குறைய மூன்று மணி நேரம் இடைவேளையில்லாத திரைப்படம் எம்மை திரைப்படத்திற்குள்ளே மூழ்கி அதனூடே பயணிக்க வைக்கிறது.

நடிப்பைப் பற்றி எதுவுமே கூறமுடியவில்லை. எது நிஜம், எது கிராபிக்ஸ் என்று தெரியாமலேயே படம் பார்க்கவேண்டியிருக்கிறது. நாயகன் நன்றாக நடித்திருந்தால் பலநேரங்களில் கிராபிக்ஸ் கலைஞர்களைத்தான் அதற்காகப் பாராட்டவேண்டியிருக்கும். கார்ட்டூன் படங்களில் ஏறும்பு சிறப்பாக நடித்திருந்தது என்று கூறமுடியாதல்லவா. அதைப்போலவே இங்கும். விசித்திரமான உடலமைப்பில் இருந்தாலும் நாயகியை, பார்ப்பவர்கள் கிறங்கிப்போகும் தோற்றத்திலேயே கமரூன் உருவாக்கியிருக்கிறார்.

நவீன ஆயுதங்களுடன் வரும் இராணுவத்தை வெறும் அம்பு, வில்லை மட்டுமே வைத்து காட்டுவாசிகள் வெல்வது, மூன்றே மாதத்தில் நாவீ மனிதர்களின் மொழியையும் அவர்களுடைய திறமைகளையும் நாயகன் கற்றுக் கொள்வது, அவர்களாலேயே சாதிக்க முடியாதவற்றை சாதித்துக் காட்டுவது போன்ற லொஜிக் பொத்தல்கள் இருந்தாலும் அனைவரும் பார்க்கவேண்டிய, அதிலும் முப்பரிமாணத்தில் (3D) பார்க்கவேண்டிய ஓர் அழகான திரைப்படம் 'அவதார்'.

karuna@thaiveedu.com

ABC Private Tutoring & Homework Help

French - For grade 4 to grade 10 By a native French speaking teacher from France
Math - For grade 5 to grade 12 In English or French medium Intersection

Victoria park & Ellesmere

Mr. Shanthakumar

Tel: 647 262 9430

பெருநிறுவனங்கள் தமது சுரண்டலை நியாயப்படுத்துவதற்காக எப்படியெல்லாம் நடந்து கொள்கின்றன என்பது காண்பிக்கப்படுகிறது. கனிமங்களைச் சுரண்டுவதற்காக நான்கு ஒளியாண்டுகள் கடந்துசென்றிருக்கும் இவர்கள், அங்கிருப்பவர்களுக்குப் பாடசாலை அமைத்துத் தருவோம் என்கிறார்கள். பூமிக்கு எந்த ஆபத்துமில்லாத, மிகத்தொலைவில் இருக்கும் ஒரு கிரகத்துக்கு இராணுவம் நவீன ஆயுதங்களுடன் போகிறது. பூமி மனிதர்களின் தலைவன் 'நாவீ வாசிகளின் பயங்கரத்தை



‘இனிது இனிது ஏகாந்தம் இனிது’ என்று சொல்லிவிட்டு ஓளவைக் கிழவி போய்விட்டார். எங்களோடு வந்து இருந்தால் தான் தெரியும் ஏகாந்தம் இனிது? அல்லது கொடிதா? என்று. நாங்கள் என்று நான் குறிப்பிடுவது என்னுடன் இந்த முதியோர் இல்லத்தில் வசிப்பவர்களைத்தான்.

ஊரில் என்றால் அங்கு இங்கு சென்று வரலாம். இந்தநாட்டில் யாருக்குத்தான் நேரம் இருக்கிறது. என்னவோ எனது வீடுதான் எனது அரண்மனை இங்கு நான் வைத்தது தான் சட்டம். சரி அரண்மனை எப்படி என்று தெரிந்துகொள்ள வேண்டாமா. முதியோர் இல்ல தொடர்மாடிக்கட்டிடத்தில் தரை மாடியில் எனது அரண்மனை. பின் கதவை திறந்தால் வெளியே காடு தெரியும். Park என்று சொல்வார்கள். ஆனால் பெரிய மரம் உள்ளது காடு தானே. இப்படி இருப்பதில் ஒரு சௌகரியம். பின்கதவால் வெளியே உலாப் போகலாம். ஏன், எனது மனைவியையும் மூன்று பிள்ளைகளையும் கூட்டிக்கொண்டு இந்த நாட்டிற்குள் வந்ததே பின் கதவால்தானே! எங்களுக்குப் பின்கதவால் வந்து போவது சர்வ சாதாரணம். வேலியில் ‘பொட்டு’ எனப் பெயருமிட்டு ஒரு வழியிருக்கும். அதற்குள்ளால் நடந்த கொடுக்கல் வாங்கல்கள் பலப்பல.

விராந்தையால் அறைக்குள்ளே... மன்னிக்க வேண்டும் அரண்மனைக்குள்ளே வந்தால் வலது பக்கத்தில் ஒரு சிறு அலுமாரி, இடது பக்கத்தில் குளியலறை, அதைத் தொடர்ந்து சமையலறை, மற்றைப்படி ஒரு பெரிய அறை. அதுதான் பெட்ரூம், டைனிங்ரூம், சிட்டிங்ரூம் எல்லாமே. இதுதான் எனது அரண்மனை. இந்த அரண்மனையை யாழ்ப்பாண வீட்டு நாற்சாரத்தில் அடக்கிவிடலாம். இதில் சுவையான விடயம் என்னவென்றால் நான் லக்கி (Lucky) என்று கூறுகிறார்கள்.

எல்லோரும் தனியாகத்தான் வருகிறார்கள். ஆனால், போகும் போது உறவுகள் கூடவே இருந்து வழியனுப்புவார்கள். ஆனால், இங்க உறவுகளுக்கு நேரமில்லை. அவர்கள் தங்கள் தங்கள் கடைசிக்கால தனிப்பயனத்துக்கு தயார்படுத்துகிறார்களாக்கும். தனிய இருப்பதில் ஒரு வசதி இருக்கிறது. வாசித்த புத்தகத்தை நிலத்தில் விரித்தபடி விட்டுவிட்டு பாத்திரமுக்கு போய்விட்டுவந்து வேற புத்தகத்தை படிக்கலாம். ஒரு கைக்கு அடக்கமான T.V. மகன் வாங்கித்தந்திருக்கிறான். அதில் ‘பேசிக் சனல்’ இலவசமாய் வரும். இதில் கிழவி சொன்னமாதிரி (ஓளவைப்பாட்டி) இனிது இனிது ஏகாந்தம் இனிது என்று கனவில்லா நித்திரைக்கு காத்திருக்கும் பலரில் நானும் ஒருவன்.

எண்டாலும் இந்தக் கிழவி லேசப்பட்டவளல்ல. நான் குறிப்பிடுவது ஓளவை கிழவியைத்தான். அவ இன்னுமொரு சந்தர்ப்பத்தில் ‘மோனம் என்பது ஞான நிலை என்று சொல்லியிருக்கிறார். கிழவிக்கு விளக்கம் கொஞ்சம் குறைவு தான். ஏகாந்தம் என்றால் அங்கு மௌனம் தானே. அப்படி என்றால், ஏகாந்தத்தில் இருக்கும் முதியோரான நாங்கள் எல்லோரும் ஞான நிலையில் தான் இருக்கவேண்டும். இங்கு இருக்கும் ஞானிகளுக்கு (முதியோர்களுக்கு) இன்னுமொரு சிறப்பான தன்மை என்னவென்றால் மறதி. மறதியினால் வரும் ஒரேயொரு நல்ல விடயம் என்னவென்றால் குற்ற உணர்வு இருக்காது. செய்த பிழைகள் ஞாபகத்தில் இருந்தால்தானே குற்ற உணர்வு வருவதற்கு! இதனாலேயே இறைவன் முதியோரான எங்களுக்கு மறதியைக் கொடுத்து குற்ற உணர்வு இல்லாமல் கடைசிக் காலத்தைச் செலுத்தலாம் என்று தானாக்கும்!

இப்படி இருந்த குற்ற உணர்வில்லாத ஞானநிலையை கொடுப்பதற்கு வந்த பாவிதான் அந்தச் சில்வண்டு. மாலை எட்டு மணி இருக்கும் சாப்பிட்டுவிட்டு கட்டிலில் படுத்துக்கொண்டு ஒரு புத்தகத்தை வாசிக்கத் தொடங்கினேன். உடனே எனது ஞானநிலையை அதாவது மௌனநிலையை அந்தச் சில்வண்டு குழப்பியது. எழும்பி அறையை சுற்றி வந்த

சினம் என்று சொல்வது. இதெல்லாம் படிக்கச் சரிதான். ஆனால் வாழ்க்கையில் செல்லுபடியாகாது. எப்படியாவது அந்த சில்வண்டை கொல்ல வேண்டும் என்ற தீர்மானத்துடன் எல்லாவிடமும் பார்த்தேன். பொருட்கள் அடுக்கி இருந்தால்தானே அகப்படுவதற்கு. நான் நடமாடத்துவங்கியவுடன் அது ஓடுங்கி விடும். சரி, தொல்லை விட்டது என்று படுத்த



குமார் புனிதவேல்

‘சில்வண்டு’

தேன். சத்தம் நின்றுவிட்டது. சரி புத்தகத்தை வாசிப்போம் என்றவுடன் ‘சிரர்ர்’ என்று சத்தம் போடத் துவங்கியது அந்த சில்வண்டு. கடந்த ஆறு வருடமாக இருந்த ஞான நிலையை அறுக்கவந்த அதன் மேல் பொல்லாத கோபம் வந்தது. எனக்குக் கேட்கிறது நீங்கள் ஆறுவது

தவுடன் கேட்கும் சில்வண்டின் ‘சிரர்ர்’ என்ற சத்தம். இப்படி எழும்புவதும், படுப்பதுமாக இருக்கையில் எனது பேரன் பார்க்கும் ‘டொம் அன்ட் ஜெஜி’ காட்டுன் படம்தான் ஞாபகத்திற்கு வந்தது.

களைத்துப்போய் படுப்போம் என விளக்கை அணைத்துவுடன் ‘கிரர்ர்’ என்ற சத்தம் கேட்கும். சுவிச்சை போட்டவுடன் பாய்ந்து சென்று சத்தம் வந்த திசையில் பாத்தேன். அதற்கிடையில் சத்தம் நின்றுவிட்டது. தலையின் மயிரைப் பிடுங்கி சாகலாம் என்ற எண்ணம் தோன்றியது. கூடவே தலையில் மயிர் இல்லை என்ற நினைவும் வந்தது. இப்போ இரவு 9.30 மணியாகிவிட்டது. என் நிம்மதியை கொடுத்த சில்வண்டு தேடுதல் நடவடிக்கை தொடர்ந்தது.

கடைசியில் அதிர்ஷ்டம் என்பக்கம் திரும்பியது. ‘டப்’ என்று விளக்கைப் போட்டுவிட்டு சத்தம் வந்த திசையில் சென்றபோது அந்த வண்டு நான் குடித்துவிட்டு தைத்திருந்த கப்பின் அடியில் இருக்கக் கண்டேன்.

இவ்வளவும் நடந்த பின் எனக்கு என் எதிரியில் ஒரு சிறு மதிப்பு ஏற்பட்டுவிட்டது. உலகம் ஒதுக்கினாலும் நான் உன்னை ஒதுக்கவில்லை என்று எனக்கு தாலாட்டுப்பாடிய சில்வண்டில் புத்தரின் காரணியம் ஏற்பட்டது. அந்த கப்பை ஒரு புத்தகத்தால் முடிவிட்டு மெதுவாக வெளிக்கதவை திறந்து அந்த சில்வண்டை பறக்க விட்டேன். ‘இன்னா செய்தாரை ஒருத்தல் அவர் நாண நன்னயஞ் செய்து விடல்’ என்ற குறளை நினைத்துக்கொண்டு கதவை அடித்துச் சாத்திவிட்டு கட்டிலில் படுத்து விளக்கை அணைத்தேன்.

மீண்டும் அதே ‘சிரர்ர்’ ஆம் சில்வண்டின் சத்தம் தான். மனிதன் தன்னால் இயலாதபோது நாடுவது ஆண்டவனைத்தானே. அன்று ஆண்டவரிடம் வேண்டிக் கொண்டேன். கடவுளே இந்த சில்வண்டை கொண்டுவிடு அன்றேல் ‘என்னை அழித்துவிடு’ என்று வேண்டிக்கொண்டேன். இப்போ தான் புரிகிறது ஓளவையின் வாக்கு ‘இனிது இனிது ஏகாந்தம் இனிது’ என்று. கோபமும், சலமும் பெருகிவர எழுந்து பாத்திரமுக்கு விரைந்தேன். வந்த சலத்தையாவது குறைப்போம் என்று அவசரமாக சென்ற வேளையில் வழியில் குறுக்கிவிட்டது ஒரு பெரிய புத்தகம். அதன் வலது மேல்முலையில் என் எதிரி ‘நம்பர் ஒன்று’ இருப்பது தெரிந்தது. அவசரமாக புத்தகத்தை முடிவிட்டு அந்த எதிரி நம்பர் ஒன்றை பிறகு கவனிக்கலாம் என்று ஒன்றுக்கு விரைந்தேன்.

திரும்பி வந்து புத்தகத்தை விரித்தபோது என் ஒரே உறவும் நசிந்து செத்துப்போய் இருந்தது. தனிமை தனிமை என்று ஏங்கிய எனக்கு கூடி இருக்க வந்த ஒரே உறவையும் கொண்டுவிட்டேனா? அசையாது இருந்த சில்வண்டு என்னை பார்த்து ஏதோகேட்பது போல் இருந்தது. எனக்கு தெரியும் அது தப்பி இருக்கலாம் விரும்பி இருந்தால் என்று அங்கு ஒரு மௌனத்திரை விழுந்தது. ஆனால், எனது கேள்விக்கு தீர்வு இன்னும் கிடைக்கவில்லை. இந்த சில்வண்டு இறந்தது ஒரு விபத்தா அல்லது தற்கொலையா?

அதேவேளை அந்த சில்வண்டுக்கும் ஒரு கேள்வி வர நியாயம் உண்டு. தான் இறந்தது விபத்தா அல்லது தற்கொலையா என்று. ஏனென்றால் அதன் ஆன்மாவுக்குத் தெரியும் தான் பறந்து தப்பித்திருக்கலாமென்று.

வாசகர்களாகிய நீங்கள் இந்தக் கதையை முடிவுசெய்யும் தீர்ப்பை ஏற்றுக்கொள்ளுங்கள்.

சில்வண்டு இறந்தது கொலையா? விபத்தா? அல்லது தற்கொலையா? நீங்கள் தான் தீர்ப்புக்கூறும் யூரிகள்!

kumarpunithavel@thaivedu.com

Driving School

ஓட்டுனர் பயிற்சியில் நட்பான அணுகுமுறை, நவீனத்துவமான பயிற்சி முறையுடன் நம்பிகையான வெற்றி G1, G2 தேர்வுப் பயிற்சிகள், போக்குவரத்து வசதிகள், தெளிவான விளக்க வகுப்புகள், வீதித் தேர்வுக்கான வாகன ஒழுங்குகள், வசதிக்கேற்ற தேர்வு நாட்கள்.

நீண்டகால அனுபவத்தின் தனித்துவமான பயிற்சி
General Driving School
Ministry of Transportation Approved Instructor

பேரின்பநாதன் வேந்தன்
416-731-2829

Tution Classes

(McCowan & Dennison சந்திப்பிற்கருகில்)

தமிழ், ஆங்கிலம் (English), கணிதம் (Math), ஓவியம் (Art), விஞ்ஞானம் (Science), வீட்டுவேலை உதவி (Homework Help).
இளமழலை முதல் தரம் 12 வரையான மாணவர்களுக்கு.
1 to 1 or Group classes

Please call

905-554-2496, 416-522-3314.

ஒயிட் காப்பறுதி

Universal Life • Whole Life • Term Life • Non Medical

RESP
+
20% Government Grant
15% Company Bonus

RRSP
Loan Approved
Even SIN Number 9

**CRITICAL
ILLNESS**
Upto 25 Illness



VASANTH VINAYAGAMOORTHY

Insurance Broker

647-885-3012

www.vvinsurance.ca



759 Warden Ave., Toronto, ON M11 4B5
Office: 416-759-5453, Fax: 416-759-6220

சகல சட்டத் தேவைகளுக்கும்

Real Estate Law

Purchase, Sale & Mortgage

Immigration Law

Refugee Claim, Sponsorship, Work Permit & Student Permit

Business Law & Commercial Law

Accident Benefit Claims

Translation Services

Tamil, English & Sinhala languages



தமிழ் வழக்கறிஞர்

Raphael Maharaja

Barrister, Solicitor & Notary Public

Tel: 416-847-7077
Fax: 416-847-7088

GTA SQUARE
5215 Finch Ave. East, Unit 219
Scarborough, ON
M1S 0C2

CTR தகவல் வலை

ROOMS / BASEMENT RENT

MARKHAM & LAWRENCE

3 bedroom u for rent
Suresh - 416-804-3220

DONMILLS & SHEPPARD

3 bedroom bungalow house
Pathy - From January 416-502 8053

MARKHAM & LAWRENCE

2 bedroom basement
Kirupa- 416 430 0422

MARKHAM & ELSON

Upstairs 1 bedroom sale
Siva- 905 879 1476

WARDEN & LAWRENCE

1 bedroom house for rent
Vanathi - 416 997 6575

MARKHAM & LAWRENCE

2 bedroom basement
Kumar - 416-431-1924

BIRCHMOUNT & STEELES

2 bedroom basement
Raj: - 416 887 5315, 905 944 982

MARKHAM & LAWRENCE

Basement for rent

Chandiran: 416-431-1924

NELSON & MCLEVIN

basement 1 bedroom rent
Thevi - 647 427 7747

FINCH & PHARMACY

2 bedroom condo
Baskaran - 416 809 4415

NELSON & MCLEVIN

1 bedroom basement
Kala: 416 754 8947

NEILSON & FINCH

2 Rooms for rent
Rasalingam: 416-412-7468

MARKHAM & STEEL

1B/R Basement
Balan: 416-898-5325

STEEL & BIRCH

2B/R Basement
Raj: 905-944-9982, 416-887-5315

NEILSON & TAPSCOTT

Room for rent
Kala: 416-754-8947

BIRCH & SHEPPARD

2B/R Basement
Sri: 647-449-7119

PHARMACY & FINCH

2 Rooms for rent in a house
Apraham: 416-300-1122

MORRISON & ELLESMERE

2B/R Basement
Manohary: 416-617-4671

NEILSON & MCLEVIN

Room for rent
Devi: 416-283-6651

MORNINGSIDE & LAWRENCE

1 Large B/R
Sugi: 647-617-0390

NEILSON & MCLEIVAN

2B/R Basement
Kala: 416-754-8947

BRAMPTON

Basement
Thayan: 647-207-5465

MARKHAM & LAWRENCE

3B/R House for rent
Suresh: 416-804-3220

MARKHAM & LAWRENCE

2 B/R Basements
Kirupakaran: 416-430-0122

MARKHAM & LAWRENCE

2B/R Basement
416-431-1924

MARKHAM & STEEL

2B/R Basement
Annamma: 905-209-1321, 647-302-5993.

BRITANNIA & MAVIS

1 Room for rent
Raj: 289-997-3195

WARDEN & SHEPPARD

1 Room basement
Pram: 416-497-0685, 416-302-0771

HOUSE FOR SALE

MARKHAM & SHEPPARD

Condo 1B/R for sale
Kumar: 647-919-1415



கனடியத் தமிழ் வானொலி

416 264 8798

BRAMPTON

2700 sq - 4 Bedrooms
Kumar: 416-400-2222

WESTON & EGLINTON

Condo 2 bedroom
Suresh: 416-294-9764

AUTO FOR SALE

HONDA 1999 LX

Siva - 905 472 7509

TOYOTA COROLLA 1999

Selvan - 647 998 2870

2005 HONDA CIVIC

Theva - 647 206 6842

OTHERS

DAY CARE

Victoria Park and Ellesmere
Sakunthala - 416-439-5405

DINING TABLE & CHAIR

For sale
Francisco: 416-289-1951

MARKHAM & LAWRENCE

Sony TV 62"
Suntharam: 647-219-4558

FRIDGE

Yogaraja: 416 -451-6895

MUSIC CLASSES

Santhiran: 905-501-8198 416-659-8198

துயர் பகிர்வோம்

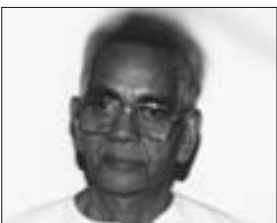

திரு. சபாபதிப்பிள்ளை கணபதிப்பிள்ளை

மீசாலையைப் பிறப்பிடமாகவும், யாழ்.சங்கத்தானையை வசிப்பிடமாகவும் தற்போது கொழும்பில் வசித்தவருமான சபாபதிப்பிள்ளை கணபதிப்பிள்ளை அவர்கள் 22.12.2009 அன்று காலமானார்.

அன்னார், காலஞ்சென்றவர்களான சபாபதிப்பிள்ளை தெய்வானைப்பிள்ளை ஆகியோரின் அன்புமகனும், நாகலிங்கம் பதமை ஆகியோரின் மருமகனும், பாக்கியம் (பேபி ரீச்சர் - ஓய்வுபெற்ற ஆசிரியை) அவர்களின் கணவரும், உமாதேவன்(கனடா), மகாதேவன்(ஜேர்மனி), வாமதேவன் (ஜேர்மனி), கிருஷ்ணதேவி(கனடா), உமாதேவி(கொழும்பு), தர்மதேவி (ஜேர்மனி) ஆகியோரின் தந்தையும், சத்தியபாமா, மனோரஞ்சினிதேவி (பவாரஞ்சி), சிவகோசலா (சாந்தி), சண்முகராசா, மகாதேவா (அவுஸ்திரேலியா), மகேந்திரன் ஆகியோரின் மாமனாரும், அமரர்களான தாமோதரம்பிள்ளை, யோகம், நோர்வேயில் வசிக்கும் சிவபாக்கியம், அமரர் சாந்தநாயகி ஆகியோரின் பாசமிக்கு சகோதரனும், ஆவார்.

அன்னாரின் இறுதி வணக்க நிகழ்வு 27.12.09 அன்று கொழும்பில் இடம்பெற்றது.

பாக்கியம் -			
உமாதேவி	இலங்கை	9411 271 7704	
உமாதேவன்	கனடா	1905 294 0753	
மகாதேவன்	ஜேர்மனி	49244 491 2532	
வாமதேவன்	ஜேர்மனி	49244 585 2158	
கிருஷ்ணதேவி	கனடா	1450 973 5080	
தர்மதேவி	ஜேர்மனி	4923 453 8365	
மகாதேவா	அவுஸ்திரேலியா	6139 480 3942	



திருமதி. இராசம்மா வல்லிபுரம்

உரும்பிராயைப் பிறப்பிடமாகவும் உடுவில் கிழக்கை வசிப்பிடமாகவும் கொண்ட இராசம்மா வல்லிபுரம் அவர்கள் 20.12.2009 அன்று காலமானார்.

அன்னார் காலஞ்சென்ற முருகேசு வல்லிபுரத்தின் அன்பு மனைவியும், காலஞ்சென்றவர்களான சிவகுரு பொன்னம்மா தம்பதிகளின் அன்பு மகளும், காலஞ்சென்ற முருகேசு தங்கம்மா தம்பதியரின் அன்பு மருமகளும், செல்லத்துரை (கனடா), காலஞ்சென்ற தங்கம்மா மற்றும் தம்பிராசா (கனடா), நடராஜா, சரஸ்வதி (கனடா), செல்வரட்ணம் (ஜேர்மனி) ஆகியோரின் அன்புச் சகோதரியும், Dr.கலைவாணி, கலாராணி (கனடா), வாசவன் (கொழும்பு), மோகன் (ஜேர்மனி), ஆதவன், உசாயினி (ஜேர்மனி), தசவரதன் (கனடா), Dr.கயல்விழி (கனடா), ஆகியோரின் அன்புத் தாயாரும், Dr.இராமநாதன், மயில்வாகனம் (கனடா), சாந்தி (கொழும்பு), கமலலோஜினி (ஜேர்மனி), புவனேஸ்வரி, செல்லத்தம்பி (ஜேர்மனி), சுதாயினி (கனடா), அழகேசன் (கனடா) ஆகியோரின் அன்பு மாமியாரும், பரந்தாமன், பிரகலாதன், பிரணவி, மைத்ரேயி, துசாந்தன், ஸப்னா, துலக்ஷன், துளசி, துஷிகா, மதன், லக்ஷனா, லவீன், கவின்கோ, சித்தன்யா ஆகியோரின் அன்புப் பேர்த்தியும், ஸ்ரீராமின் அன்புப் பூட்டியும் ஆவார்.

பேராசிரியர் கலைவாணி ராமநாதன் (மகள்).
அம்பலவாணர் வீதி,
உடுவில்.



திருமதி. நாகேஸ்வரி பரமு

யாழ்ப்பாணம் இணுவில் துரைவீதியைப் பிறப்பிடமாகவும், கனடா மிசிஸ்சாகாவை வதிவிடமாகவும் கொண்டிருந்த திருமதி நாகேஸ்வரி பரமு அவர்கள் 13.12.2009 அன்று காலமானார்.

அன்னார் காலஞ்சென்ற திரு, திருமதி வேலுப்பிள்ளை தம்பதிகளின் மகளும், காலஞ்சென்ற திரு, திருமதி செல்லப்பா தம்பதிகளின் மருமகளும் காலஞ்சென்ற பரமு சுப்பையா அவர்களின் மனைவியும், நகுலாதேவி (கனடா), ஜெகநாதன் (கனடா), ரவி பரமு (வீடு விற்பனை முகவர் கனடா) வசந்தி (கனடா, பிரான்ஸ்), பாஸ்கரன் (கனடா) சக்லாதேவி (கனடா), ஆகியோரின் தாயாரும், இராஜதுரை, ஜெகதீஸ்வரி, உஷாராணி, மகேந்திரன், சுபாசினி. ஆனந்தபாஸ்கரன் ஆகியோரின் மாமியாரும், வசந்தராஜன், வாமன், வாசுகி, ஜெயதீபன், ஜெனித்தா, ஜலயன், சேயோன், சிந்தாரன், கார்த்திகா, கஜன், அபிஷன், அபினா, அபினி, அபித்தன், லக்ஷியா, கீர்த்திகா, துளசியா, குமரன், தயாளினி ஆகியோரின் பேத்தியும், விகானின் பூட்டியுமாவார்.

அன்னாரின் இறுதி வணக்க நிகழ்வு 12.15.2009 அன்று மிசிஸ்சாகாவில் இடம்பெற்றது.

பரமு:	416 262 4176
ஜெகநாதன்:	514 685 5004
வசந்தி:	3316 008 4052
குமரன்:	416 857 9678
பாஸ்கரன்:	416 817 5401
இராஜதுரை:	905 565 8187
சக்:	905 615 9626

நானும் ‘மஹாகவி’ தான்

‘கல்லொன்று விழுந்து
கழுத்தொன்று அறுபட்டு
பல்லொடு உதடு பறந்து
மண் சிவந்து
மல்லொன்று நிகழ்ந்து
மனுசன் கொலையுண்டான்
முந்தநான்.
வானமுழு நிலவை தொட்டுவிட்டு
வந்தவனது சுற்றம்
அதோ மண்ணில் புரளுகிறது.’

“தேரும் திங்களும்” என்ற அவரது கவிதையிலே சொல்லப்பட்ட முத்தான வரிகள் இவை. என்னுடைய நினைவிலேயிருந்துதான் இவ்



வரிகளை எழுதினேன். நீ மஹாகவிதான் என்பதற்கு இந்தச் சில வரிகளே போதும். உன்னுடைய கவிதையை நான் கொலை

இப்படியும் மனிதர்கள் - 04

செய்திருந்தால், மஹாகவியே என்னை மன்னித்து விடு, நான் கவிஞனல்ல. உன்னுடைய கவிதைகள் முழுவதும் அடங்கிய தொகுதி இந்த ஏழையிடம் இல்லை. எப்போ வந்ததாம்? மனிதர்களை மன்னித்தே பழகிய நீ, என்னையும் மன்னித்துவிடு.

இந்தியாவில் ஒரு மஹாகவி இருக்கிறாரே! நீங்கள் இப்படி மஹாகவி என்று புனைபெயர் வைத்துக்கொள்வீர்கள்? எனக் கேட்டதற்கு, நானும் மஹாகவிதான் என அடித்தாற்போல் சொன்னது, நெஞ்சமுத்தமா அப்படியானால் ‘கவியரசர் தமிழ் நாட்டுக்கு இல்லையெனும் வசையென்னாற் கழிந்த தன்றோ’? என்று அந்த மஹாகவி பாடினாரே இதுவும் நெஞ்சமுத்தமா? இந்த நெஞ்சமுத்தங்கள் மஹாகவிகளுக்கே உரித்தானவையா?

என் இனிய மஹாகவியே! புள்ளியளவு பூச்சி இறந்ததற்காக எப்படியெல்லாம் அழுதாய்? மண்ணையும் மக்களையும் உன்னளவுக்கு அழுத்தம் திருத்தமாய் கண்முன்னே கொண்டு வந்து நிறுத்தியவர் யார்? கவிதையிலே கிணற்றை வெட்டினாய், வல்லை வெளி திருவிழாவை விட்டு வைத்தாயா? வேலியிலே முல்லை மலர்ந்து மணம் பரப்பினால் இரவு பன்னிரண்டு மணியென்று சொல்லாமல் சொன்னாய். நீதான் உண்மையான மண் வாசனைக் கவிஞன். நீ வாழும் பெழுது பாராட்டுக்கள் கிடைக்கவில்லையென்று நினைக்கிறாயா? மஹாகவிகள் எல்லாருடைய கதைகளும் இதுதான். அதனால் தான் நீயும் மஹாகவி.

பிள்ளைகளுக்கு தமிழில் பெயர் வைப்பது

இன்று ஒரு இயக்கமாக நடக்கிறது. முவேந்தர்களுடைய நினைவுகளையும் சங்ககாலப் பெண் புலவர்களையும் நினைவுபடுத்தும் வண்ணம் அரை நூற்றாண்டுகளுக்கு முன்னமேயே உன்னை யாராவது வலியுறுத்தினார்களா? தமிழரின் தமிழ்க்குழந்தை தமிழ்ப் பெயர் பெறுதல் வேண்டும் மஹாகவி பாரதியின் சிஷ்யன் பாரதிதாசனின் விருப்பம் இது.

வடபகுதியில் யாழ்ப்பாணத்தில் அளவெட்டி என்பது கவிஞரின் கிராமம். தனது வீட்டிற்கு

“
புள்ளியளவு பூச்சி
இறந்ததற்காக
எப்படியெல்லாம்
அழுதாய்?
மண்ணையும்
மக்களையும்
உன்னளவுக்கு
அழுத்தம் திருத்தமாய்
கண்முன்னே
கொண்டு வந்து
நிறுத்தியவர் யார்?”

வருவதற்கு கவிஞர் சொல்லும் அடையாளம் உலகப் புகழ் பெற்ற தவில் வித்துவான்



‘சோக்கெல்லோ’ சண்முகம்

தெட்சணாமூர்த்தியின் பக்கத்து வீடு என்பதாகும்.

60-70 காலப் பகுதியிலும் யாழ்ப்பாணத்தில் சாதிக் கொடுமை தலைவிரித்தாடியது. வில்லிசைக் கலைஞர் அமரர் லடிஸ் வீரமணியை மனதில் வைத்துக்கொண்டு எங்களுடைய கதை, எங்களுடைய பாட்டு, எங்களுடைய இசை, எங்களுடைய கலைஞர்கள் என்ற ரீதியில் சாதிக் கொடுமையைச் சாடி மஹாகவி ‘கண்மணியாள் காதை’ வில்லிசையை உருவாக்கினார்.

‘ஒத்துழைத்தால் ஒன்று பட்டால் உயர்வு பல காட்டி நின்றால் ஒத்தவர் தாம் யாரும் என்றே, ஒருத்தியின் மேல் அன்புவைத்தால் பித்தரின் கைக் கோடரி போய்ப் பிள்தெறிய நல்லவர்கள் செத்திடத்தான் வேண்டுவதோ? செகமுடையீர் செப்புவினோ?’

60 தொடக்கங்களிலேயே சாதி பார்ப்பவர்களுக்கு கவிதையிலேயே பச்சை மட்டை அடிகொடுத்தவர் கவிஞர் உருத்திரமூர்த்தி அன்னை பராசக்தியின் காலடியில் நான் ஆயிரம் தடவை சத்தியம் செய்வேன். இவர் ஒரு “மஹாகவி” தான் ஆயிரங்களில் அல்ல கோடியில் ஒருவரே இப்படியான மனிதர்கள்

sanmuganathan@thaiveedu.com

வாகன விபத்தில் காயமடைந்துவிட்டீர்களா?

அனுபவசாலிகளின் ஆலோசனை பெற்றபின் உங்கள் முடிவை எடுங்கள்



Over 50 Years
Combined Experience

- Even if you are:
- unemployed
 - cyclist
 - passenger
 - pedestrian
 - traveling in public transit
 - student
 - housewife

FIREMAN WOLFE LLP

PERSONAL INJURY LAWYERS
CERTIFIED AS A SPECIALIST IN CIVIL LITIGATION
SPECIALIZING IN SERIOUS PERSONAL TRAUMATIC INJURIES AS RESULT OF A
MOTOR VEHICLE ACCIDENT
FRACTURES • SPINAL CORD INJURY • BRAIN OR HEAD INJURY
SCARRING OR DISFIGUREMENT • INTERNAL INJURIES OR DEATH

உங்களுக்குத் தெரியுமா?

விபத்து உங்கள் தவறில்லாவிடின் உங்களால் வலி, வருத்தம், வாழ்வில் இழந்த மகிழ்ச்சி ஆகியவற்றுக்காக பணமாக \$330,000.00 வரையும், சம்பள இழப்பீடுகள், அத்துடன் \$172,000.00 வரை இழப்பாகவும் மற்றும் பல்வகையான இழப்புகளுக்கு நஷ்டஈடுகள் பெறமுடியும்.

உங்களுக்குத் தெரியுமா?

விபத்து உங்கள் தவறாகியிருப்பின் உங்களால் \$172,000.00 வரையும் வருமான இழப்பீடாக வாரத்திற்கு \$400.00 வரையும், இன்னும் பலவகை இழப்பீடுகளையும் பெறமுடியும்.

If the impairment catastrophic your claim can be:

- Medical and Rehabilitation expenses up to \$1,000,000.00 (Member of The Law Society of Upper Canada)
- Personal care expenses up to \$1,000,000.00

இலவச ஆலோசனைகளுக்கு: (416) 505-9804
24 Hours Direct Line (416) 624-4751

அனுபவம் இல்லாதவர்களின் ஆலோசனையின் கீழ் விழுந்திடாதீர்கள்
“One of the best personal injury law firm in Ontario”

TORONTO SCARBOROUGH MISSISSAUGA

தீபன்

Thiparanjan Sivarajalingam
Accident Benefit Specialist
Licensed Paralegal



Jack J. Fireman Q.C. LL.M.
Jack J. Fireman Q.C. has been voted to the “Most Frequently Recommended Lawyer” category in L’Expert since 1997 as voted by the his peers from Ontario



William C. Wolfe B.A. LLB
Prior to 2000, Mr. Fireman and Mr. Wolfe defended insurance companies before changing their practices to representing injured people only.

IF YOU HAVE OPTIONAL INSURANCE, YOU CAN CLAIM UP TO \$1,000.00 PER WEEK

வரை இழப்பதற்கு அனுமதிக்காதீர்கள்

தேடலும் பகிர்தலும்

அறிவு விரிவடைவதற்கு தேடலும், பகிர்தலும் அவசியம். முற்காலத்தில் குருமார், சிஷ்யர்களுக்கு வாய்மொழி மூலமே தனக்குத் தெரிந்த ஒரு அறிவின் ஒரு பகுதியை மட்டும் எடுத்துச்சொல்வார்கள். முழுவதையும் சொல்லிக் கொடுத்தால் குருவுக்கு மிஞ்சிய சிஷ்யனாகி விடுவானோ என்ற பயம். முக்கியமாக சிஷ்யன் குருவின் நம்பிக்கையை பெற்றாக வேண்டும் அவரிடம் இருந்து அறிவைப் பகிர்ந்து கொள்ள. அதற்கு குருவானவர் சிஷ்யருக்கு பலத்த பரீட்சை வைப்பார். சில விடயங்களை தவறுதலாக எடுத்துச் சொல்வார். எங்கே மாணவன் தவறை கண்டுபிடிக்கிறானோ என்று பார்ப்பதற்கு. சிஷ்யனின் மேல் நம்பிக்கை வந்த பின்னரே சிறிது சிறிதாகத் தனக்குத் தெரிந்ததைச் சொல்லிக் கொடுப்பது வழக்கமாய் இருந்துவந்தது. அதனால் வாய் மொழி மூலம் அறிவைப் பெற்றதால் எழுத்து வடிவில் அவை உருவகம் எடுத்தது மிகக் குறைவு. பின் அறிந்த விடயங்கள் வம்ச வழி பகிரப்பட்டது. அதனால் ஆயுர்வேதம், இசை, மற்றும் கலைகள் அனேகமாக வம்சவழி வந்தவையே.

தேடலின் போது பழைய புத்தகக் கடை அனுபவம்

அன்று ஒரு நாள் நான் லண்டன் சென்றிருந்தபோது நூதனசாலைக்கு அருகே உள்ள புத்தகச் சாலை ஒன்று என் கவனத்தை ஈர்த்தது. அங்கு மிகவும் பழைய புத்தகங்கள் விற்பனைக்கு இருந்தன. என்ன என்ன புத்தகங்கள் விற்பனைக்கு இருக்கிறது என்று ஆராயும்போது, தமிழ்நாட்டில் வளரும் மரங்களை பற்றி 19ம் நூற்றாண்டில் ஆங்கிலேயர் ஒருவர் ஆராய்ச்சி செய்து எழுதிய ஒரு புத்தகம் என் கண்களுக்குப் பட்டது. கையில் எடுத்து மேலோட்டமாக வாசித்த பின், விலை என்ன என்று கேட்டேன். 100 பவுன் என்றார் கடைக்காரர். அடேயப்பா இந்தப் பழைய புத்தகத்துக்கு இவ்வளவு விலையா என்றேன். ‘ஆமாம். இது தேடினாலும் கிடையாத பொக்கிஷம். பல பவுன்கள் பெறுமதியான பழைய முத்திரைகளைப் போன்றது’ என்றார் சிரித்த படி அவர். அவர் கூறியது உண்மை என என் மனதுக்குப் பட்டது. அவர் சொன்னதைக் கேட்டதும் அந்த சமயம் எனக்கு யாழ்ப்பாணம் பழைய நூல் நிலையத்தான் என் நினைவுக்கு வந்தது. எவ்வளவு விலை மதிக்க முடியாத அறிவு பொக்கிஷங்கள் இருந்த கலைக்கூடமது! ஒரு சில துவேசவாதிகளால், கல்வியின் மதிப்பு தெரியாத மூடர்களால், சில மணித்தியாலங்களில் அப்பொக்கிஷங்கள் சாம்பலாக்கப்பட்டன. அந்த புத்தகங்களைத் தேடினாலும் கிடையாது. அதே போன்று யாழ்ப்பாணக் கல்லூரி நூல் நிலையமும் ஆராய்ச்சியாளர்களின் தேடலுக்கு தகுந்த இடம். வழமையில் பல்கலைக்கழகத்தில் உள்ள நூல்நிலையங்கள்தான் தேடலுக்கு உகந்தது.

தேடல் பல விதம்

Buddhism Betrayed என்ற நூல் கலாநிதி தம்பையாவால் எழுதப்பட்ட இந்நூல் இலங்கையில் பௌத்தம் எவ்வளவுக்கு சீரழித்து போகிறது என்பதை பற்றியது. உண்மையை எழுதியதால் இலங்கையில் தடைசெய்யப்பட்டது. தடைசெய்யப்பட்ட நூல்களுக்கு எப்போதும் மதிப்பு அதிகம். கிடைப்பதும் அரிது. நான் அந்த நூலை தேடாத இடமில்லை. கடைசியில் இங்கிலாந்தில் ஒக்ஸ்போர்ட் நகரத்தில் ஒரு சிறு புத்தகசாலையில் இந்நூலைக் கண்டு பிடித்தேன். மூன்று நாட்களில் வாசித்து முடித்தேன். பௌத்த மதத்தின் மேல் பரிதாபப்பட்டேன்.

பகிர்வதில் சுயநலம்.

சிலர் தமக்கு தெரிந்ததை சொல்லிக் கொடுக்கத் தயங்குவார்கள். அது அவர்கள் சுயநலம். ஆனால் தேவைப்பட்டபோது மற்றவர்களிடம் அறிவைப் பெறப் பார்ப்பார்கள். சில சமயம் தமக்கு தெரிந்ததிலும் பார்க்க கேட்டவருக்கு அதிகம் தெரியலாம் என்ற பயமாகவும் இருக்கலாம். அது ஒரு வகை சுயநலம். போட்டி என்று வந்தால் அந்த சுயநலம் கூடிவிடும்.

இணையத் தளத்தில் தேடல்

இணையத்தளத்தில் தேடல் முக்கிய பங்குளிக்கிறது. கடல் போல் பல மொழிகளில் பல விஷயங்களை உள்ளடக்கிய இணையத்தளத்தில் மூழ்கி தேடி முத்தான விஷயத்தை சில விநாடிகளுக்குள் தேடிக்கண்டுபிடிக்க பல தேடல் இயந்திரங்கள் துணைபோகின்றன. அந்த இயந்திரங்களில் மிக முக்கியமாக குறிப்பிடப்படவேண்டியவை Google, Yahoo, msn, Alta Vista, Lycos, Hot bot போன்றவை. பல இயந்திரங்களைப் பாவித்து தேடுவதற்கு Copernic என்ற இயந்திரம் சிறப்பானது. இணையத் தளத்தில் தேடலை பல விதமாக செய்யலாம். உதாரணத்துக்கு “கேரளாவும் யாழ்ப்பாணமும் வரலாறும்” என்ற விஷயத்தை தேடினால் அதே வசனத்தை உள்ளடக்கிய விஷயங்களை தேடித்தரும். எழுத்துப் பிழை இருப்பினும் நீங்கள் தேடியது இது தானா? என்று எழுத்துப் பிழையில்லாத தேடும் வசனத்தை தரும். அதோடு கூட ஒரு கேள்வி கேட்டால் அதோடு தொடர்புள்ள விஷயங்களைத் தேடித்தரும். அல்லது அது போன்ற வார்த்தைகளை உள்ளடக்கிய விஷயங்களை தேடித் தரும். தேடித்தரும் விஷயங்கள் பிற



தேடலுக்கு ஒரு ஆர்வம் வேண்டும்.

பின்னர் அலசி ஆராயும் சிந்தனை வேண்டும்.

பகிர்ந்துகொள்ளும் தாராள மனப்பான்மை

வேண்டும்.

அப்போதுதான் நமது அறிவும் விரிவடையும்.

மொழியில் இருப்பின் அதன் மொழி பெயர்ப்பு சில சமயம் உண்டு. அது மட்டுமல்லாமல் அதோடு தொடர்புள்ள கட்டுரைகள் உள்ள இணைப்புகளையும் குறிப்பிடும். இணையத்தளத்தில் எல்லாவற்றையும் தேட முடியாது. உதாரணத்துக்கு ஒரு புத்தகத்தில் உள்ள எல்லா விடயங்களையும் முற்றாக வாசிக்க முடியாது. புத்தகத்தை பற்றிய விபரம் இருக்கும். பின்னர் கிரெடிட் கார்ட் மூலம் பணம் கொடுத்து இணையத்தளத்தினூடாக வாங்கலாம்.

தேடத் தேட சுவையான, நாம் கேட்டறியாத பல விஷயங்கள் வெளிவரும். அதற்கு எல்லை கிடையாது. அவ்விஷயங்களும் தேடலால் உருவாகியவையே. ஆராய்ச்சியின் போது முன்பு ஒருவர் தேடித் தேடிச் சேகரித்து, பின்னர் அவற்றை அலசி ஆராய்ந்து தன் அறிவுக்குப் பட்டதுடன் கலந்து எழுதியதை வாசித்து எமது சிந்தனைகளுடனும், படித்து பெற்ற அறிவுடனும், கண்டு அனுபவித்த அனுபவங்களுடனும், கலந்து, சுவையாக எழுதுவது தான் சிறந்த கட்டுரை. சுவாமி சின்மயானந்தா ஒரு புத்தகத்தில் குறிப்பிட்டார்- “நமக்குத் தெரிந்தது மிகக் குறைந்த விகிதமே. கேட்டோ வாசித்தோ தேடியோ பெற்றது மிகப்பெரிய விகிதம். அதாவது எமக்குத் தெரிந்தது எள்ளளவு எமக்கு தெரியவேண்டியது கடல் அளவு” என்றார்.

தேடலும் தேவையும்.

தேடலுக்குத் தேவையுண்டு. சுவையில்லாத, விருப்பமில்லாத விடயங்களைத் தேட பலர் தயங்குவார்கள். அதுவும் வேற்று மொழியில் இருந்தால் தொடவே தயங்குவார்கள். உதாரணத்துக்கு இலங்கை மக்களின் கலாச்சாரம், கலைகள், வாழ்க்கை முறைகள் பற்றி இலங்கையர் அல்லாத எம்.டி. இராகவன் என்பவர், நமக்குத் தெரியாத விஷயங்களை உள்ளடக்கிய பல புத்தகங்களை எழுதியுள்ளார். நான் “யாழ்ப்பாணக் குடாநாடும் கேரளமும்” என்ற தலைப்பில் கட்டுரை ஒன்று எழுத சிந்தித்தேன். அதைப்பற்றி சிந்திக்கும் போது பல விஷயங்கள் என் எண்ணத்தில் தோன்றின. உணவு, உடை, யாழ்ப்பாணத்தில் பேசும் தமிழ் வார்த்தைகளும், மலையாள

வார்த்தைகளும், அணியும் ஆபரணங்கள், ஊர் பெயர்கள், சடங்குகள், வரலாறு இப்படி எத்தனையோ விடயங்களை அடுக்கிக் கொண்டு போகலாம். எனக்குத் தெரிந்தது என்னளவு. ஆகவே தேடலைத் தொடங்கினேன். ஆராச்சியில் ஈடுபட்டவர்களோடு பேசினேன். இணையத்தளத்தை தஞ்சம் அடைந்தேன். கிடைத்ததோ கொஞ்சம். ஒருவர் சொன்னார் ‘எம்.டி இராகவன் இதைப் பற்றிய ஒரு புத்தகம் பல வருடங்களுக்கு முன் ஆங்கிலத்தில் எழுதியதாக எனக்கு ஞாபகம். அப்புத்தகம் இப்போது கிடைக்குமோ தெரியாது தேடிப் பாரும’ என்று புத்தகத்தின் பெயரைத் தந்தார். தேடுகிறேன் தேடிக் கொண்டே இருக்கிறேன் மூர் மார்க்கட்டிலோ அல்லது கஸ்தூரியார் வீதியிலோ, அல்லது மருதானையில் உள்ள பழைய புத்தகக் கடையிலோ புதைந்து கிடக்கிறதோ தெரியாது. ஆனால் ஒன்று மட்டும் நிச்சயம் - குவியல் குவியலாக பழம் புத்தகங்களை விற்கும் கடைக்காரரிடம் போய் தேவையான புத்தகத்தின் பெயரைச் சொன்னால், உடனே பதில் வரும் இருக்கிறதா இல்லையா என்று. அவ்வளவு ஞாபகச் சக்தி அவர்களுக்கு.

- பொன் குலேந்திரன் -

அதன் பின் அதைப் பற்றி விவாதிப்பதில் ஒரு தனிச்சுவையுண்டு. இதை அறிந்தோ என்னவோ சில கட்டுரைகளுக்கு கீழ் “இதை விரும்பினால் உன் நண்பருக்கு மின் அஞ்சல் செய்யவும் என அனேகமாக எழுதியிருப்பார்கள்”. பகிர்தல், வாதிக்கவும் சிந்திக்கவும் தூண்டுகிறது. அறியாமையை போக்குகிறது. நான் வாசித்து நோக்கிய கோணம் வேறு, அதே கட்டுரையை என் நண்பர் வாசித்து நோக்கிய கோணம் வேறாக இருக்கும். பகிர்தலால் அறிவு விரிவடைகிறது.

தேடினால் விடை கிடைக்கும்

ஒரு வாசகரின் நண்பர் குவியத்தை, இணையத்தளத்தில் மேலோட்டமாகப் பார்த்துவிட்டு “இப்ப புதுப் புது விளங்காத பெயர்கள்வைக்கினம். இது எதுக்கோ தெரியாது” என்றாராம். ஒரு வேளை அவருக்கு குமுதத்திற்கும் குவியத்திற்கும் வித்தியாசம் தெரியாது போலும். இதுவும் ஒரு வித மலர் என நினைத்தாரோ தெரியாது. குமுதமும் குவியத்தான் செய்யும் என்பதை உணரவில்லை போலும். வாசகர் விளக்கம் கொடுத்துபின் “ஓ அப்படியா சங்கதி” என்றாராம். இதில் அவருக்குத் தேடலுக்கு ஆர்வம் இருக்கவில்லை என்பது உணரமுடிகிறது. ஆனால் அவர் தேடாமலே வேறு ஒருவர் தேடி அறிந்ததை பகிர்ந்து கொண்டார். சிலர் தேடுவதற்கு எனக்கு நேரமில்லை என்பார். ஆனால் எனக்கு பொருத்தமான தொழில் எங்கிருக்கிறது என்று கண்டுபிடிப்பதும் ஒரு வகைத் தேடலாகும்.

இரசனையும் தேடலும்.

சினிமா நடிகர், நடிகைகளின் கவர்ச்சியான அட்டைப் படங்கள் போட்டு அந்தநங்க வாழ்க்கையை அம்பலப்படுத்தும் பத்திரிகைகள் சஞ்சிகைகளை தேடி வாங்குபவர் பலர். இது ஒரு வகைத்தேடல். உதாரணத்துக்கு லண்டனில் Financial Times, Guardian போன்ற தரம் கூடிய பேப்பர்களை வாசிப்பவர்களுக்கும், News of the world, Sun போன்ற கிலு கிலுப்பைத் தரும் பேப்பர்களை வாசிப்பவர்களுக்கும் உள்ள இரசனைகள் வேறு. இது கல்வித் தரத்திலும் ஓரளவுக்கு தங்கியுள்ளது. எல்லா விரல்களும் ஒரேயளவாக இருப்பதில்லை.

தேடலுக்கு ஒரு ஆர்வம் வேண்டும். அதை பின்னர் அலசி ஆராயும் சிந்தனை வேண்டும். பின்னர் பகிர்ந்து கொள்ளும் தாராள மனப்பான்மை வேண்டும். அப்போதுதான் அறிவு விரிவடையும். அதனை எமக்குள் பூட்டிவைத்தால் விரைவில் துருப்பிடித்து விடும்.

மேற்கத்தியவர்களிடம் வாசிக்கும் ஆர்வம் அதிகம். இரயிலில் போகும்போது பேப்பரை வாசித்தபடி இருப்பார்கள். வீண்கதைக்கு இடமில்லை. வீட்டில் மலசலம் கழிக்கும் போது வாசிப்பதை பலர் பழக்கமாக கொண்டிருப்பர். அக்கூடத்தில் சிறு வாசிக்கசாலையும் இருக்கும். உணவு அருந்தும் போதோ அல்லது தூங்குவதற்கு முன்னரோ வாசிக்கும் பழக்கம் பலருக்குண்டு. பிள்ளைகளுக்கு இந்த பழக்கத்தை தூண்டுவது அவசியம். ஆசிரியர்களுக்கு வாசிக்கும் பழக்கம் அதிகம். காரணம் மாணவன் எக்கச்சக்கமாக கேள்வி கேட்டு விட்டால் என்ன செய்வது. வாசிப்பதில் கவிதை, கட்டுரை, நாவல், சிறுகதை என்று வேறுபடும். நேரத்தை அதிக நேரம் வீணடிக்காத வாறு தேர்ந்தெடுப்பர். இப்போது வாசிக்கும் பழக்கம் தமிழர்களிடையே குறைந்து வருகிறது என்றே சொல்லலாம். வாசிக்க நேரம் இல்லை என்பார்கள், காரணம் டெலி டிராமாக்கள், சினிமாக்களின் வருகையே. கண்பார்வை குறைந்தவர்கள், விஷயத்தை அறிந்து கொள்ள CDயில் பதிவு செய்த கதைகள், கட்டுரைகள் பெரிதும் உதவும்.

“கேளுங்கள் தரப்படும். தட்டுங்கள் திறக்கப்படும் என்பதைப் போல் புத்தகத்தை தேடித் திறவுங்கள் உங்கள் அறிவு திறக்கப்படும்”.

pon.kulendiran@thaiweedu.com



உங்களுடைய நலனுக்காக பணிபுரியும் ஒரு காப்புறுதி முகவரைத் தேர்வு செய்யுங்கள்

காப்புறுதி நிறுவனத்தின் நலனுக்காக பணிபுரிபவரை அல்ல...

ஒரு ஆயுட்காப்புறுதியைத் தேர்வு செய்வதற்கு முன் சரியான முறையில் திட்டமிடுங்கள். உங்களுக்கு எவ்வளவு தொகைக்கு ஆயுட்காப்புறுதி தேவை? எவ்வளவு தொகையை உங்களால் செலுத்தமுடியும்? எவ்வளவு காலத்துக்கு செலுத்தமுடியும்? மாதாந்த கட்டுத்தொகையில் மாற்றம் ஏற்படுமா? என்பவற்றை சரியான முகவரின் ஆலோசனையுடன் திட்டமிட்டு தேர்வு செய்யுங்கள்.

இதனால் நீங்கள் அடிக்கடி காப்புறுதியை மாற்றவேண்டி வராது.

- நிதி மற்றும் காப்புறுதித் துறையில் 25 ஆண்டுகால கனடிய அனுபவம்
- 3000க்கும் மேற்பட்ட பூரண மனத்திருப்பதியுடன் கூடிய வாடிக்கையாளர்கள்

- பல முன்னணி காப்புறுதி நிறுவனங்களுடனான சேவை
- 40க்கும் மேற்பட்ட தரமான காப்புறுதி முகவர்களை உருவாக்கியவர்
- அனுபவம், அறிவு, நம்பிக்கையுடன் கூடிய சேவை



ROYAL BROKERS
Corporation

Siva Kandiah

Insurance & Investments Broker

Cell: **416.315.8100**

80 Nashdene Rd., Unit 25&26, Toronto, ON M1V 5E4

Tel: 416.298.4722, Fax: 416.298.4664

E-mail: sivakandiah@royalbrokers.com



Manulife Financial

Canada Life



INDUSTRIAL ALLIANCE
INSURANCE AND FINANCIAL SERVICES INC.

படுவான்கரைப் பயணம்

அடுத்து நாங்கள் பார்த்த நகரம் கல்கரியாகும். இதுவே அல்பேட்டா மாகாணத்தின் பெரிய நகரமாகும். எமது தமிழ் சங்க இலக்கிய மரபில் கூறுவதானால் இந்நகரத்தை முல்லைத் திணையில் உள்ளது என கூறலாம் ரொக்கி மலையின் அடிவாரத்தில் பிரேரிஸ் புல் வெளியின் எல்லையில் அமைந்துள்ள இந்த நகரத்தில் ஒரு மில்லியனுக்குமிகமான சனத்தொகையினர் வசிக்கின்றனர். டொரண்டோவிற்கும் வான்கவருக்கும் இடையிலுள்ள மிகப்பெரிய நகரம் கல்காரி என்பது குறிப்பிடத்தக்க விடயமாகும்.

அல்பேட்டா மாகாணத்தின் தலை நகரம் எட்மண்டன், இங்கிருந்து முன்னூறு கி.மீட்டர் தூரத்தில் உள்ளது. ஆனால் அங்கு நாங்கள் பயணிக்க முயலவில்லை. காரணம் கல்கரியின் அண்மைக்கால அதீத வளர்ச்சியும், அதன் கடந்தகால சரிதமும் தான்.

கல்காரியின் பூர்வீக குடிகளான குலோவிஸ் இனமக்கள் இங்கு 13,500 வருடங்களுக்கு முன்பிருந்தே வசித்துள்ளார்கள் என்பதற்கு போதிய தடயங்கள் கிடைத்துள்ளன இங்கு குறிப்பிடவேண்டிய விடயம். வட அமெரிக்காவில் முதன்முதல் வசித்த மனிதக் குடிகள் குலோவிஸ் இன மக்களே. சங்ககாலம்



100வருடங்களுக்குமுன் கல்காரியில் வெளிவந்த விளம்பரம்

கி.மு 1,000 அளவில் குறிப்பிடுவர். குலோவிஸ் இன மக்களே பின் வடஅமெரிக்காவின் ஏனைய பிரதேசங்களுக்கும், தென் அமெரிக்காவிற்கும் சென்று குறியேறியுள்ளனர் என்பது ஆராச்சியாளர்கள் முடிவு. இங்கு செல்லும்வரை மாயோ கலாச்சாரம், அஸ்டெக் கலாச்சாரம் ஆகியவையே அமெரிக்காவின் பழைய குடிகள் என்றிருந்தேன். ஆனால், இது அவர்கள் மூதாதையர் வாழ்ந்த தரை எனும்போது தனித்தனி மதிப்பு ஏற்பட்டது.

கல்காரியின் சிறப்பை உலகுக்கு பறைசாற்றிய இருவிடயங்கள் என்று பார்த்தால் முதலாவது கல்காரி ஸ்டாம்பட் (Calgary Stampede) எனும் போட்டியாகும். இது முதன்முதல் 1912ம் ஆண்டு நான்கு பண்ணையார்களால்

தொடர் 06

ஆரம்பிக்கப்பட்டது. தமிழ் நாட்டில் எப்படி ஜல்லிக்கட்டு அல்லது மஞ்சவிரட்டு பிரபல்யமானதோ அதேபோல் மேற்குலுக்கு கல்காரி ஸ்டாம்பட் பிரபல்யமானதாகும். தமிழ்நாட்டில் காளையை அடக்குவது போல் இங்கு முரண்டு பிடிக்கும் குதிரையை அடக்குவார்கள். இந்த போட்டி கோடை காலத்தில் நடக்கும் வேளை உலகின் பல பாகங்களிலிருந்தும் பெரும் தொகையான மக்கள் கூடுவார்கள்.

அடுத்தபடி இந்த நகரம் பிரபல்யமானதற்கு காரணம் 1988ம் ஆண்டில் நடந்த பனிக்கால ஒலிம்பிக்ஸ் போட்டியாகும். இதற்கு முன் கனடாவில் 1976ம் ஆண்டில் கோடைக்கால ஒலிம்பிக்ஸ் நடைபெற்றதை அறிந்திருப்பீர்கள். ஆனால் அதில் கசப்பான விடயம் என்னவென்றால் அவ்வருட ஒலிம்பிக்ஸ் போட்டியை நடத்திய கனடாவுக்கு ஒரு தங்கப்பதக்கமும் கிடைக்கவில்லை என்பதே. மேலும் மொன்றியால் போட்டியை நடத்தியதால் நாட்டிற்கு நட்டம் ஏற்பட்டபோதிலும் கல்காரியில் செலவுக்குமிகமாக வசூல் பெறப்பட்டதையும் குறிப்பிடவேண்டும்.

இங்கு திரு.ஆனந்தசிவம் என்னும் எமது கல்லூரி சினைகிதர் ஒருவரை 1961 ஆண்டு பாடசாலையிலிருந்து விலகியபின் முதல் முறையாக சந்தித்தபோது, அது பெரு மகிழ்வை கொடுத்தது. அவர் தனது வாழ்வனுபவங்களை இரவு நெடுநேரம் வரை பகிர்ந்து கொண்டார். இந்தியாவிலிருந்து தரை மார்க்கமாக கைப் பாஸ் ஊடாக இமயத்தை கடந்து அப்கானிஸ்தான் ஊடாக செய்த பயணத்தைக் குறிப்பிடுகையில் எம்மை மெய் மறக்கச் செய்தது. உண்மையில் ஒவ்வொரு அகதியின் வாழ்வும் ஒரு சோக காவியம் தான்.

இலங்கையின் மலை நாட்டிற்குள் செல்வதற்கு (கண்டி இராச்சியம்) முன்று வழிகள் உண்டு. முதலாவது கடுகண்ணாவை கணவாய், அடுத்தது ரம்பொடை கணவாய், முன்றுவது கல்கெதர கணவாய். இதேபோல் 10,000 முதல் 12,000அடி உயரமுள்ள ரொக்கி மலையை கடப்பது மிக மிகச் சிரமமான விடயம். குறிப்பாக புகையிரத பாதை அமைப்பது மிகக் கடினம். இந்நிலையில் கிக்கிங் ஒஸ் (Kicking home pars) கணவாய் கல்கரிக்கு அண்மையில் உள்ளது. அதன் பெரும் வளர்ச்சிக்கு உதவிவது எனலாம். நாங்கள் இந்த கணவாயூடாக வாகனத்தை செலுத்த படுவான்கரைப் பட்டணமான வான்கவரை நோக்கி விரைந்தோம்.

வான்கவர் பசுமிக் கடற்கரையோர பட்டினமாகும். இது மிக அழகான இயற்கைக் காட்சிகள் நிறைந்த நகரமாகும். வட அமெரிக்காவில் சினிமாப் படத்தயாரிப்பில் லாஸ் ஏஞ்சல்ஸ், நியூயோர்க் நகரத்துக்கு அடுத்தபடியாக முன்றாவது இடத்தை வகிப்பதுடன் அதற்கு வடக்கு ஹாலிவுட் (Hollywood North) என்ற பெயரும் வழங்கப்படுகிறது.

அடுத்த வருடம் (மன்னிக்கவேண்டும் இந்த கட்டுரை உங்கள் கைக்கு வரும்போது 2010 ஆண்டாகி விடும். எனவே என் புத்தாண்டு

வாழ்த்துக்கள்) என்பதிலும் இந்த வருடம் பனி ஒலம்பிக்ஸ் போட்டிக்கு பெரும் ஆயத்தங்கள் நடைபெற்ற வண்ணமிருந்தது. நாங்கள் பனிச்சறுக்கல் போட்டி நடக்கும் இடத்தை காணக்கூடியதாயிருந்தது. மேலும் இங்கு இன்னுமொரு பார்க்கவேண்டிய இடம் ஸ்டான்லி பூங்காவாகும். இது வான்கவர் நகரத்துக்குள்ளேயே அமைந்துள்ளது ஆயிரம் ஏக்கர் பரப்புடையதுமாகும். இது 1882ம் ஆண்டில் ஆரம்பிக்கப்பட்டது.



கல்காரி

இந்த பூங்காவில் டோகென் போல்ஸ் (Token polos) எனும் நடு தூண்கள் மிக அதிசய-

- குமார் புனிதவேல் -

குறிப்பிட்டு ஒரு நண்பர் சொன்னார் - மனிதனும் மனதால் உயர்ந்து விட்டால் சிறு நெளிவு சுளிவுகள் தெரிவதில்லை என்று.

இங்கு பரியோவான் கல்லூரி பழைய மாணவர்கள் ஒரு இராவிருந்து வைத்தார்கள்.

அந்த படத்தையும் இங்கு இணைத்துள்ளேன். அவர்களுக்கும் எமது நன்றி.



வான்கவரில், யாழ்ப்பரியோவான் கல்லூரி பழைய மாணவர்களுடன் பயணக்குழுவினர்.

மானவை. இந்த மரத்தாலான நடு தூண்களில் புரானக் கதைகளை மரத்தில் செதுக்கி வைத்துள்ளார்கள். சில சமயங்களில் இதன் அருகில் இறந்தவர் அடக்கம் செய்யப்பட்டு முள்ளார்கள். இங்கு வந்து குடியேறிய கிறிஸ்தவ குடும்பத்தினர் இதனை ஒரு வகை உருவ வழிபாடு எனவே நம்பினாலும் சந்தேகமற இவை வழிபாட்டுக்கு உபயோகிக்கப்படவில்லை என்பதே உண்மையாகும்.

கடற்கரையோரமாக வானளாவிய மலைகள் (ரொக்கி மலை) இருப்பதனால் மலையுச்சிக்கு மின்வண்டியில் சென்று நகரை ஒரு பருந்து பார்ப்பதுபோல் பார்க்கக்கூடியதாயிருந்தது. அங்கு மலையுச்சியில் இருந்து பார்க்கையில் கீழேயுள்ள சிறு பள்ளங்கள் தெரியாமையை

வாசகர்களாகிய நீங்கள் கொடுத்த உற்சாகத்தில் இக் கட்டுரையை எழுதக்கூடியதாக இருந்தது. உங்கள் ஊக்கத்திற்கு எமது நன்றி.

'தாய்வீடு' பத்திரிகைக் குழுவினரை இங்கு குறிப்பிடவேண்டும். அன்பாக ஆனால் கண்டிப்பாக இக்கட்டுரையை எழுத தூண்டியதற்கு நன்றி.

இறுதியாக என்னை மனிதனாக்கிய பரியோவான் கல்லூரிக்கும் நன்றி கூறி, நான் பாடுவான் கரை கடலில் கால்கழுவி விடை பெறுகிறேன்.

kumarpunithavel@thaiveedu.com

\$3000

I will pay \$3000 towards your closing cost for completing the purchase of your Home with me.

பகீரதன் சகாதேவன்
முழுநேர விற்பனை முகவர்
416-908-6003

\$3000

Only one Gift Certificate can be used per transaction per client.
Not intend to solicit properties currently listed
some conditions apply.

Century 21
Affiliate Realty Inc. Brokerage

Warden & Lawrence

3+2 Bedrooms, 2 Washrooms
Finished Basement Separate Entrance
Rental Income \$1700

McLevin & Neilson

2 Bedrooms,
2 Washrooms

(\$1000 for properties less than \$500,000 value)

from the firm foundations of creative photos

l a p h o t o g r a p h i e e s t u n a r t



digimedia creations

karuna photography

- Wedding Photography
- Bridal Portrait Sessions
- Custom Reception Slideshows

- DVD Slideshows
- Custom Designed Albums
- Parent Albums

- Digital Proofs
- Digital Retouching
- Framed Prints & Canvases

elegant memorable real

www.digimediaphoto.com

416.467.4952

கொழும்பில் நாடகங்களில் நடித்துக்கொண்டிருந்த எனக்கு யாழ்ப்பாணத்தில் இருந்து ஒரு அழைப்பு வந்தது. கலைஞர் ஏ. ரகுநாதன் தான் தயாரிக்கும் இதிகாசநாடகத்தில் என்னை நடிக்கவரும்படி அழைத்தார். பொதுவாக நகைச்சுவை நாடகங்களில் நடித்துக்கொண்டிருந்த எனக்கு இது புது அனுபவமாக இருக்கப்போகிறது என்று தெரிந்தாலும், ஒப்பனை, ஆடை அலங்காரம், பேச்சு நடை, நடிப்புப்பாணி என்று பலவிதத்திலும் மாறுபட்ட இந்த நாடகத்தில் அதுவும் கிருஷ்ணன் பாத்திரத்தில் நான் சோபிப்பேனா என்ற சந்தேகம் எனக்கு இருக்கவே செய்தது. (ஆமாம்.. மயிலிறகும், வேய்ங்குழுமூலாக நீலவண்ணனாக வரும் கண்ணன்தான்.)

இருந்தாலும் என்னால் முடியும் என்று நம்பிக்கையை தந்த ரகுநாதன் அதற்கான ஒரு சுவையான காரணத்தையும் சொன்னார். பொதுவாக இத்தகைய கண்ணன், ராமன் போன்ற தெய்வப்பாத்திரங்களில் நடிக்கும் நடிப்புகள் மீசை வைத்துக்கொள்ளக்கூடாது, அத்தோடு அவர்கள் சற்றுப் பெண்மைச்சாயல் உள்ளவர்களாக இருக்கவும் வேண்டும். ஏற்கெனவே நான் ஒரு நகைச்சுவை நாடகத்தில் ஒரு காட்சியில் பெண்வேடத்தில் வந்து அசத்தியிருக்கிறேன் என்பதையும் ஞாபகப்படுத்தினார்.

என்ன செய்வது. கருகருவென்று வளர்ந்திருந்த எனது இளமைக்கால மீசையை தியாகம் பண்ணத்துணிந்து விட்டேன். ஆனாலும் அவரோடு ஒரு ஒப்பந்தம் செய்து கொண்டேன். அதாவது மேக்அப் போடுவதற்கு சற்று முன்னதாகத்தான் மீசைக்கு விடைகொடுப்பேன் என்பதுதான் அது. இது ஒவ்வொரு முறை மேடையேற்றத்தின்போதும் நடந்தது.

ஆந்த நாடகத்தில் என்னோடு நடித்தவர்களில் அனேகர் யாழ்ப்பாணத்தில் நிரந்தரமாக வாழ்ந்த புகழ்பெற்ற கலைஞர்கள். அத்தோடு அக்கால இசைநாடகங்களில் அனேகமாக பெண்வேடங்களில் ஆண்களே நடிப்பார்கள். அதேபோல எங்கள் நாடகத்திலும் முக்கிய பெண் பாத்திரமான 'குந்தி' வேடத்தில் நடித்தவர் ஒரு ஆண்கலைஞர். இதைவிட எங்களுக்கு ஒப்பனை செய்தவர் மிகநீண்டகாலமாக ஒப்பனைசெய்வதில் பிரக்யாதி பெற்றிருந்த பெஞ்சமின் என்பவர். அவர் ஒப்பனை செய்வதற்கு 'அரிதாரம்' என்ற கண்ணாம்பு கலந்த பொருளையே (முத்துவெள்ளை என்பார்கள்) பாவித்தார். அதை பூசியபின் நேரம் செல்லச் செல்ல காய்ந்து கொண்டேபோகும், அத்தோடு நாடி. நரம்புகளெல்லாம் பற்றி இழுப்பதுபோல, எனக்கு இருந்தது. தலைநகர் நாடகங்களில் எங்கள் ஒப்பனை மெல்லிய பூச்சுதானே.

பட்டுச்சேலையால் தார்ப்பாய்ச்சி உடுத்தி, கண்இமைக்கு கீழான சிறுபகுதி, உதடுகள், உள்ளங்கை, உள்ளங்கால் (இவற்றுக்கு சிவப்பு வர்ணமும்) இவை தவிர்ந்த, உடம்பின் மேற்பகுதி, கெண்டைக்கால் என்று முழுவதும் பச்சை வர்ணத்தால் பூசிவிட்டார்கள். நீலவண்ணன் அல்லவா... எதற்கு பச்சை நிறம் என்று கேட்டதற்கு, நீலம் பூசினால் மின்சாரஒளியில் நிறபேதம் அடைந்து கருப்பாகத்தெரியுமாம். ஆனால் பச்சை வர்ணம்,



கண்ணன் கண்டிபடிபாள்

அப்படி பேதமடையும்போது நீலவண்ணன் காட்டுமாம் என்றார்கள். அது உண்மையாகத்தான் இருந்தது. ஏற்க்குறைய பஞ்சவர்ணக்கிளி போல இருந்தேன்.

இத்தனையும் போதாதென்று கைகளில் அலங்காரப்பட்டிகள், கழுத்தில் மணிமாலை களுடன், முழங்கால் வரை தொங்கும் பெரிய (நிஜமான) மலர்மாலை ஒன்றும், கையில் நீண்ட புல்லாங்குழல் ஒன்றும் (சிறிதாக இருந்தால் ஏதோ குச்சி என்று நினைத்து விடுவார்களே), கடைசி கடைசியாக மயிலிறகுகள் பொருந்திய கிரீடம் (மட்டையோ, தகரமோ) ஒன்றையும் தலையில் வைத்து விட்டார்கள். ஏதோ என் தலைக்கு அளவாக "மெத்தென்று" சுகமாக இருந்திருக்கும் என்று நீங்கள் நினைத்தால் அது மகா மகா தவறு. அந்த முடி கழன்று விடாமல் இருப்பதற்காக அதில் பொருந்திய கம்பிகளை முறுக்கி இறுகக் கட்டிவிட்டார்கள். சிறிதுநேரத்தில் நெற்றி நரம்புகளெல்லாம் புடைத்து பெரிய தலைவலியே ஆரம்பித்துவிட்டது. இத்தனை அவலத்தைகளையும் தாங்கிக்கொண்டு விடிய விடிய நடைபெற்ற கூத்துகள், இசைநாடகங்கள் என்பனவற்றில் நடித்த எனக்கு முந்திய காலத்து நடிப்புகளை ஒருமுறை நினைத்துக்கொண்டேன்.

ஒப்பனையெல்லாம் முடிந்து சுககலைஞர்கள் முன்னால் போய் நின்றபோது அவர்கள் சொன்ன வார்த்தைகள் எனது வேதனையை விரட்டியடித்தன. தென்னிந்திய சினிமாவில் நிரந்தர ராமராக, கிருஷ்ணனாக தோன்றிப் புகழ்பெற்ற என். ரி. ராமராவ், நரசிம்மபாரதி

(நரசிம்மபாரதி 1948ல் "அபிமன்யு" படத்தில் கிருஷ்ணராக நடித்தவர். நம்ம எம்.ஜி.ஆர் தான் இதில் அருச்சுனன்) ஆகிய இரு நடிப்புகளுக்குப் பிறகு, கிருஷ்ணன் வேடம் எனக்கு பொருந்தி வந்திருக்கிறதென்று மனப்பூர்வமாகச் சொன்னார்கள். (ரகுநாதன் பத்திரிகைக் குறிப்பொன்றில் பின்னர் இதைக்குறிப்பிட்டிருந்தார்.)

யாழ்ப்பாணம், மானிப்பாய், கிளிநொச்சி போன்ற இடங்களில் மேடையேறியபோது 'கிருஷ்ணனி'ன் நிரந்தரப்புன்னகையை, உரையாடலை, கள்ளத்தனமான பார்வையை ரசிக்கர்கள் வரவேற்கவே செய்தார்கள். எனக்கு மிகுந்த சந்தோசம்.

தொடர்ந்து கொழும்பில் சரஸ்வதி மண்டபத்தில் மேடையேற்றம். யாழ்ப்பாணத்திலிருந்து இந்த நாடகம் வந்திருக்கிறதென்பதினால் நல்ல கூட்டம். எனக்கு அறிமுகமான பல (கொழும்பு வாழ்) கலைஞர்கள் வந்திருந்தார்கள் ஆனால் அவர்களுக்கு நான் இந்த நாடகத்தில் நடிக்கிறேன் என்று தெரியாது. போதும் போதாதற்கு மீசை இல்லாத முகம், பச்சை வர்ணப்பூச்சு. என்னை யாரும் கண்டுபிடிக்கவில்லை என்று நினைக்கிறேன்.

நாடகம் ஆரம்பித்தது. தொடக்கத்தில் இருந்தே நாடகம் பார்வையாளர்களுக்கு பிடித்துப்போயிருக்கவேண்டும். ரசித்துப் பார்த்துக்கொண்டிருந்தார்கள். ஒரு சுவையான கட்டம். பாண்டவர்களில் ஒருவனான சகாதேவன், கிருஷ்ணனை (என்னைப்) பார்த்துச்சொல்கிறான்.

"கண்ணா... உன்னை கட்டிப்போடுவேன்"
"சகாதேவா... ஆகட்டும்... அப்படிச்செய்ய பார்க்கலாம்"
"கண்ணா.. உன்னைவிட இலகுவாக வசப்படக்கூடிய பொருள் சக்தி வேறு ஒன்றுமில்லை"

என்று சொல்லி சகாதேவன் முழங்காலில் நின்றவாறே ஒரு பாடலைப் பாடுகிறான்.

"நீ பாரத அமரில் யாவரையும் நீறாக்கி யூபாரம் தீர்ப்பாய் புயல்வண்ணா - கோபாலா"

வில்லிபாரதப்பாடல் இது.

(இந்தப்பாடலை மேடையில் பாடியவர் அண்மையில் மறைந்த சிறந்ததொரு பாடகரான திலகநாயகம் போல்)

கிருஷ்ணன் அப்படியே கட்டுண்டு நின்று மந்தஹாசம் செய்கிறார். (மந்தஹாசம் என்ற புன்னகை எப்படி செய்யவேண்டுமென்று இயக்குனர் எனக்கு தனிவகுப்பே நடத்தினார்), அந்தக்காட்சியின் தன்மை, ஒலிக்கும் இனிய பாடல் - நான் மெய்மறந்துமாதிரி புன்னகை தவள நிற்கிறேன்.

முன்வரிசையில் என் பார்வை ஓடுகிறது. கவிஞர் சில்லையூர் செல்வராசன் அருகில் அவரது இளம்மனைவி கமலினி செல்வராஜன். (கமலினி அக்காலத்தில் பிரபல வானொலித் தொடர் நாடகமான "தணியாத தாக"த்தில் எனது தங்கையாக, கமலியாக நடித்துக்கொண்டிருந்தார். உண்மையிலும் என்னை அண்ணனாகவே பாவித்து அன்பு காட்டியவர்). என் மனதில் குறும்பான ஒரு எண்ணம் வந்தது.

அதே மந்தஹாசப்புன்னகையுடன் சபையை அரைவட்டத்தில் பார்வையிட்டு வரும்போது, கமலினியைத் தாண்டும்போது கண்களை சிமிட்டினேன். கமலினி திடுக்கிட்டுப்போய் தன் கணவரிடம் ஏதோ குனிந்து சொல்வது தெரிந்தது. யாரோ தெரியாதவன் இப்படிச்செய்கிறான் என்று அவர்களுக்கு கோபம் வந்திருக்கவேண்டும். மீண்டும் அதேமாதிரி அரைவட்டத்தில் முகம் திரும்பும்போது - அதே கண்சிமிட்டல். அத்தோடு நிறுத்திக் கொண்டேன்.

நாடகம் முடிந்ததும், முடியாததுமாக சில்லையூரார் யாரிடமோ "கண்ணனாக நடித்தது யார்" என்று கேட்டு அறிந்திருக்கிறார். "கண்ணன் உன் அண்ணன்தான்" என்று கமலிக்கு பிறகு சொல்லியிருப்பார் என்று நினைக்கிறேன். அத்தோடு அவர்களின் சந்தேகம் தீர்ந்தது.

ஆனால் என் சிக்கல் தீர்ந்தபாடில்லலை. ஒரு கிருஷ்ணபக்தர், 'பளிச்'சென்ற வெள்ளை உட்பு அணிந்தவர்- "கண்ணா... உன்னைக் கட்டி அணைக்கப்போகிறேன்" என்று அடம்பிடித்துக்கொண்டு நின்றார். "ஆனால் ஐயா... உங்கள் வெள்ளை உட்புபெல்லாம் பச்சையாகி விடுமே" என்று நான் சொல்லித்தான் பார்த்தேன். அவர் கேட்கவில்லை. கிருஷ்ணனை (என்னை) கட்டி அணைத்து விட்டு "பச்சைமாமலைபோல் மேனி" யாளனாகச் சென்றார்.

இந்த நாடகத்தில் என்னுடன், ஏ.ரகுநாதன் (கர்ணன்), குழந்தை சண்முகலிங்கம் (அருச்சுனன்), ஏ.பிரான்சிஸ் ஜெனம் (குந்தி), ரி.ராஜேஸ்வரன் (சார்த்தகேசி), சிவபாலன் (துரியோதனன்), ஹரிதாஸ் (சகாதேவன்) போன்றோர் அற்புதமாக நடித்தார்கள்.

தென்னிந்திய பிரபல எழுத்தாளர் பி. எஸ். ராமையா அழகுதமிழில் எழுதிய இந்த சிறந்த இதிகாசநாடகத்தின் பெயர் "தேரோட்டி மகன்"

ksbala@thaiivedu.com



வாத்தியார் 06
வீட்டிலிருந்து
வஸ்குவுக்கு...
K.S. பாலச்சந்திரன்



CELL TEL MOBILITY

For all your cellphone and accessory needs...

We sell new & used cellphones, Pagers and accessories for:
ROGERS WIRELESS, FIDO, TELUS MOBILITY, BELL MOBILITY

BLUETOOTH HEADSET

\$ 9.99

Starting From:



- Car charger
- Leather case
- Head sets
- Home charger
- Clear case
- Bluetooth headset
- Bluetooth dongle
- Data cables
- Batteries
- Belt clip/Holder
- Antenna booster
- Flashing antenna
- Flashing light



Call Toll free:- 1.877.312.5123 SHOP ONLINE @ www.celltelmobility.com

CELL TEL MOBILITY WIRELESS REPAIR CENTER



NOKIA, MOTOROLA, SONY ERICSSON, SAMSUNG, LG
 HTC, BLACKBERRY, iPHONE.

**Display, Antenna Replacement and all other
 Repairs (Software & Hardware).**

2637 Eglinton Ave. East,
 Eglinton Ave/Midland Rd
416.266.6818

5C - 2950 Birchmount Rd
 Birchmount / Finch Ave
416.495.7776

5A - 1162 Morningside Ave
 Morningside Ave/ Sheppard Ave
416.281.2355

எண்பதுகளின் ஆரம்பம் அது. M.V.SEA BIRD என்ற கிரேக்க கப்பலில் வேலை செய்து கொண்டிருந்தான் கலாபன். கப்பலின் புதிய கட்டுமானம் அவனை எண்ணும்போதெல்லாம் வியக்கவைத்துக்கொண்டிருந்தது. எந்தப் பனிப் பாளத்தையும் தன் முக்கினால் குத்தி உடைத்துக்கொண்டு முன்சென்று விடக்கூடியதாய் அதன் முன்முனை கட்டமைப்புக் கொண்டிருந்தது. ஒரு பிரமாண்டம் தன் எ.கு வடிவத்தின் வார்ப்பில் அலைகளில் அலைந்து திரிந்தது இறுமாந்து. அலைகள் தழுவுவும், ஒருபோது அவையே சீறிச் சினந்து முட்டி மோதவும் செய்தபோது தழுவலைப்போலவே மோதல்களையும் தன் புன்சிரிப்பு மாறாமல் அது அநாயாசமாக ஏற்றுக்கொண்டிருந்ததாய்ப் பட்டது கலாபனுக்கு.

கொழும்பு விமானநிலையத்திலிருந்து புறப்பட்டு துபாய் விமானநிலையத்தில் அவன் வந்திறங்கியபோது, அவனது பெயர் எழுதிய ஒரு தடித்த அட்டையைத் தூக்கிப்பிடித்தபடி நின்றுகொண்டிருந்தான் ஓர் அராபியன். கலாபன் அவனை நெருங்கியபோது தானே அவர்களது கொம்பனியின் முகவர் எனக் கூறி, கப்பல் மறுநாள்தான் துறைமுகத்தை அடையுமென்றும், அதுவரை அவன் ஏற்கனவே ஏற்பாடு செய்யப்பட்டுள்ள ஒரு ஹோட்டலிலே தங்கலாமென்றும் தெரிவித்தான் மாமூத் என்று தன்னை அறிமுகப்படுத்தியிருந்த அந்த அராபியன்.

அந்த ஏற்பாடுகளெல்லாம் அவனைப் புளிக்க வைத்தன. ஓர் அதிகாரி நிலையிலுள்ள கப்பல்காரனை அவ்வாறெல்லாம்தான் கவனிப்பதுக்கலின் லிஸ்பாவோ துறைமுகத்துக்குப் போய்க்கொண்டிருக்கிறது.

வழக்கம்போல் 4-8 மணிநேர வேலை அவனுக்கு. கூட வேலைசெய்யும் இரண்டாம் நிலைக் கப்பல் பொறியாளர் இன்னும் கீழேயே வரவில்லை. அவனை பொறுப்பெடுத்து கப்பல் எந்திர நிலைகளைக் கவனித்துக்கொண்டிருக்கிறான். எண்ணெய் நீர் போன்றனவற்றின் அழுத்தம், வெப்பநிலைகள் எல்லாம் சரியாகவே இருக்கின்றன. பலரும் தவறி அவன் தவறாது கவனிக்கிற காரியம் ஒன்றுண்டு. இயந்திர அறை பின்னூக்கிருக்கும் கப்பல்களில் கூட நீரை உந்தி கப்பலைச் செல்லவைக்கும் propeller எனப்படும் சுழலும் பித்தளை உலோகப் பொறியை எந்திரத்தோடு தொடுத்துள்ள shaft அறுபது அல்லது எழுபது



விசையைக் குறைக்கவோ அல்லது கூட்டவோவான கட்டளை செலுத்தி பயங்கரமாக அலறியடித்தது.

Propeller shaftஇன் பின்பகுதி ஒரு குகைக்குள்போல் சென்றிருக்கும். அதற்குள் நின்றுருந்த கலாபன் கட்டளை மணியைக் கேட்ட மாதிரித்தில் பாய்ந்து வந்தபோது கட்டளைக் கருவி 'நிறுத்து' என்ற அடையாளத்தில் நின்றுருந்தது. தன் அதிகாரி இல்லாத நிலையில் தான் அந்தக் கட்டளையைச் செயற்படுத்தலாமா என்று ஒரு விநாடியின் சிறுபின்னமளவுதான் கலாபன் யோசித்தான். இயல்பில்லாத அந்தக் கட்டளை ஓர் அபாயத்தினையே சுட்டிநிற்க முடியும். மறுகணம் கலாபன் கட்டுப்பாட்டுக் கம்பியை இழுத்து இயந்திரத்தை நிறுத்தினான்.

கட்டளை விடுப்பியில் கப்பலின் முன்பக்க செல்லுபெய்க்கான நான்கு நிலைகள் ஸ்டார் போர்ட் (Starboard) சைட் எனப்படும் வலது பக்கத்திலும், போர்ட் (Port) சைட் எனப்படும் இடது பக்கத்தில் பின்னோக்கி நகர்வதற்கான நான்கு நிலைகளும் இருக்கும். இரண்டுக்கும் மத்தியில் இருக்கிறது நிறுத்து (Stop) என்ற கட்டளைச் சொல். அதன் அருகில் இருக்கிறது 'தயாராய் இரு' (Stand by) என்ற நிலை. மிக ஆறாதல் (dead slow), ஆறாதல் (slow), நடுத்தர வேகம் (half), முழுவேகம் (full) என்பவைகளே அந்த நான்கு வேக நிலைகளும்.

எதிர்பாராத நேரத்தில் கப்பல் இயந்திரத்தை நிறுத்த கட்டளை வந்ததெனில், அதன் மறுவிளைவாக அதை முன்னேயோ பின்னேயோ செலுத்தும் கட்டளையும் உடனடியாக வரலாம். கப்பலை ஒரு சடுதியில் brake போட்டதுபோல் நிறுத்துவதென்பது எக்காலத்திலும் சாத்தியமில்லை. கப்பல் எந்திரம் நிறுத்தப்பட்ட பின்னரும், கப்பல் வந்த வேக உந்துதலில் முன்னகர்ந்துகொண்டே இருக்கும். இந்த நிலைமையில் ஒரு சடுதி நிறுத்தத்தத்தை உடனடியாகப் பின்னகர்வதின் மூலமாகவே ஓரளவு நிறைவேற்ற முடியும். கப்பல்கள்பற்றிய ஆங்கில சஞ்சிகைகள் கிடைக்கிறபோது அவற்றைப் புரட்டுவதின் மூலம் அவன் சில அறிதல்களைப் பெற்றிருந்தான்.

கலாபனின் மூளை படபடவென யோசித்தது. ஓர் அபாயத்தின் விளைவே அந்த நிறுத்தமெனில், அது பின்னகரும் கட்டளையைப் பிறப்பிப்பது தவிர்க்கமுடியாதது. அவன் ஓடிச் சென்று பிரதான இயந்திரத்துக்கு வரும் காற்றழுக்கத் தாங்கியிலிருந்த வால்வைத் திறந்துவிட்டான். அடுத்து காற்றை தாங்கியில் நிறைக்கும் பம்புகளை இயக்குவிக்க வேண்டும். அதையும் செய்தான்.

அவன் எதிர்பார்த்தபடியே மறுவிநாடி நடுத்தர வேகத்தில் கப்பல் எந்திரத்தினைப் பின்னகர இயக்கும்படி கட்டளை பிறந்தது.

கலாபன் கட்டளையை ஏற்றுக்கொண்டதாக தன் பதில் அனுப்பியை சரியாக வைத்துவிட்டு, 'கடவுளே பின்னையார் அப்பா' என மனத்துள் துதித்துக்கொண்டு எந்திரத்தை இயக்கினான்.

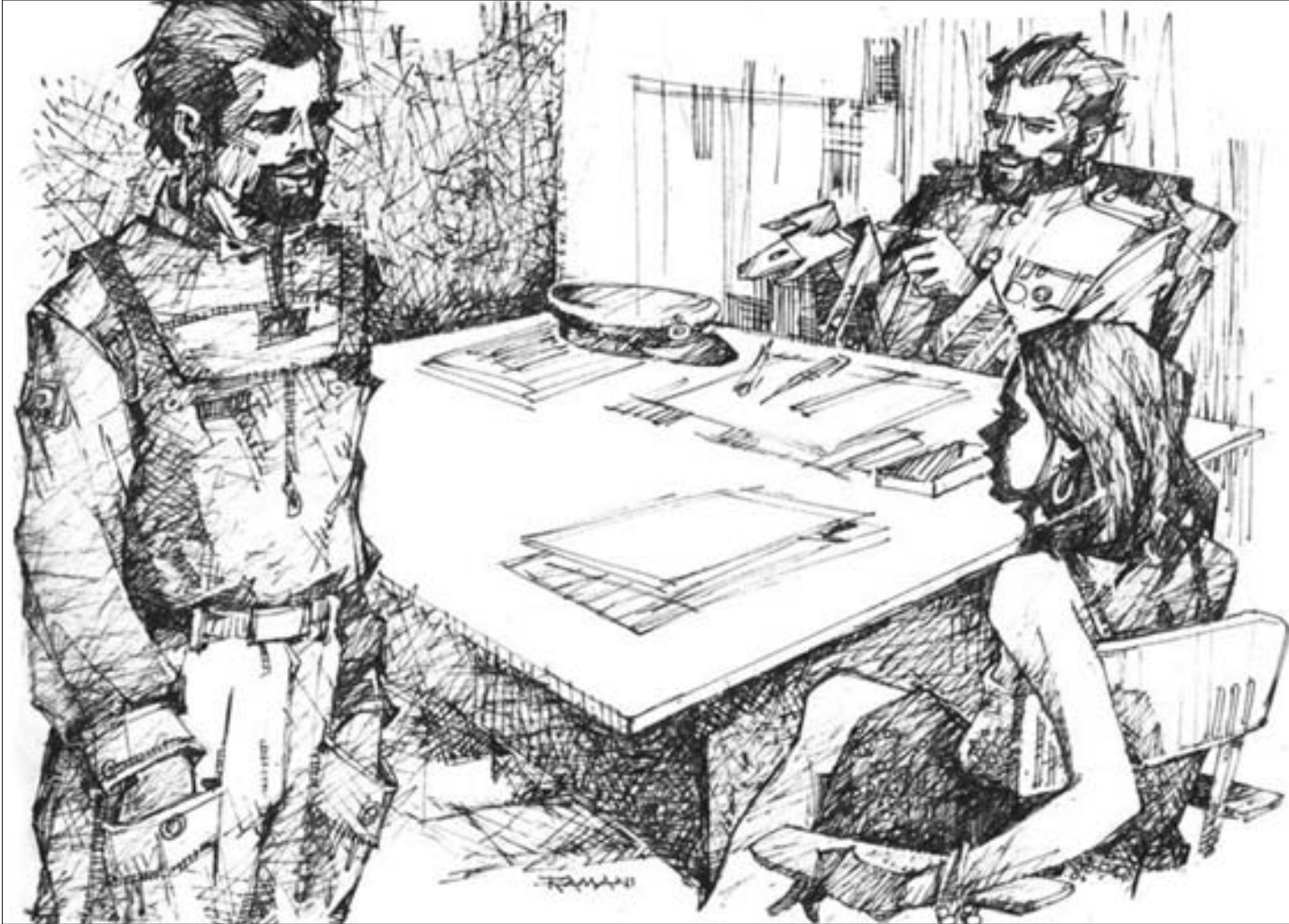

ஒரு பெருவிபத்து தவிர்த்த விதம்

- தேவகாந்தன் -

அப்போது அதன் பயணம் சிங்கப்பூரிலிருந்து சுயஸ் கால்வாயினூடாக ஸ்பெயினை அடைவதாக இருந்தது.

ஒரு நீண்ட விடுமுறையின் பின் துபாய் துறைமுகத்தில் நின்றுருந்த அந்தக் கப்பலில் அவன் வந்து சேர்ந்துகொண்ட தருணம் அற்புதமானது.

முதன்முதலாக ஒரு முன்றாம் நிலை கப்பல் பொறியியலாளனாக அவன் நியமனம் பெற்றிருந்தான் அந்தக் கொம்பனியிலே. சம்பளமும் மகிழ்ச்சிகரமானதாக அமைந்திருந்தது.

பார்கள் என்ற அவனது அறிகை அன்று அனுபவமாகிக்கொண்டிருந்தது அவனுக்கு. வெளிநாட்டுப் பயணிகள் தங்கும் ஐந்து நட்சத்திர ஹோட்டல் அது. அந்த ஹோட்டலின் குளுகுளு அறையில் இருந்து லேசாக மது அருந்தியபடி தான் முன்றாம்நிலைப் பொறியியலாளனாகப் பதவிபெற்றதின் காரணச் சம்பவத்தை மீண்டுமொரு முறை அலுப்புச் சலிப்பில்லாமல் நினைத்துப் பார்த்தான்.

எம்.வி. சீபேர்ட்டுக்கு முந்திய கப்பலில் வேலை செய்துகொண்டிருக்கிறான் கலாபன். கப்பல் ஆம்ஸ்டரடாம் துறைமுகத்திலிருந்து போர்த்துக்கலின் லிஸ்பாவோ துறைமுகத்துக்குப் போய்க்கொண்டிருக்கிறது.

அடிகளுக்குக் குறையாத நீளமுடையதாய் இருக்கும். அதன் சுழற்சியை இலகுவாக்கவுள்ள உருள் கருவிகளின் இருப்பறைகளில் கருவியின் உராய்வு தவிர்க்க எண்ணெயும் கிறிஸும் இட்டுவைப்பார்கள். சிலவேளைகளில் வெறும் உருள் கருவிகள் சூட்டைந்து உருகி கப்பல் நிறுத்தப்பட்டு பயணத் தாமதம் ஏற்படுவதும் உண்டு. அந்த முக்கியத்துவத்தால் அதைத் தவறாது கவனிக்க அவன் இயல்பாகவே உந்தப்பட்டுக்கொண்டிருப்பான். அன்று அதை கவனிக்கச் சென்றிருந்தவேளை கிறிங்... கிறிங் என்ற மேலே கப்பல் செலுத்துமிடத்திலிருந்து கப்பலை நிறுத்தவோ, இயக்கவோ,



1345 Morningside Ave., Unit #8
Toronto, ON, M1B 5K3
Tel: 416.759.6000
Fax: 416.759.6005

- Building permit
- Zoning info.
- Site plan approval
- Rezoning approval

Gop Kalaieswaraan
Master in Architecture
Sales Representative
(Residential, Commercial, Institutional)
Dir: 416.723.7467



கப்பலை இயங்கவைக்க ஒரு மோட்டார் மூலமோ, வேறு சாதனங்களாலோ முடிவதில்லை. மிக்க வேகமாக அமுக்கக் காற்றினைச் செலுத்துவதின் மூலமே அது சாத்தியமாகிறது. அப்போது கப்பல் எந்திரத்தின் பிளர்ன்கள் அசைய ஆரம்பிக்கின்றன. கொதி எண்ணெய் பீச்சப்படுகிறது. அப்படியே எண்ணெயில் இயல்பாய் இயங்க இயந்திரம் ஆரம்பிக்கும்வரை அமுக்கக் காற்றே அவற்றை மேல்கீழாய் இயங்கச் செய்கின்றது.

கலாபன் தன் இஷ்ட தெய்வமான பிள்ளையாரை அழைத்ததற்குக் காரணமுண்டு. கப்பல் பொதுவாக பெற்றோல், டீசல், மண்ணெண்ணெய் போன்றவை தெரிவாகிப் பிரித்தெடுக்கப்பட்ட பின் கிடைக்கும் கழிவெண்ணெயிலேயே (Crude Oil) இயக்கப்படுவது. ஆனாலும் 'தயார்நிலையில் இரு' என்ற கட்டளை மேலேயிருந்து கிடைத்ததும் அதை இயக்க டீசல் எண்ணெயே பாவிக்கப்படுகிறது. டீசல் தாங்கி மூன்றாவது தளத்திலிருந்தது. சென்று அதனைத் திறந்து வந்து எந்திரத்தை இயக்குவதென்பது நடவாத காரியம். ஆகவே கழிவெண்ணெயிலேயே (Crude Oil) இயந்திரத்தை இயக்கவேண்டிய கட்டாயத்திலிருந்தான் கலாபன். சிலவேளைகளில் அவ்வண்ணம் கப்பல் எந்திரத்தை இயக்கவைக்க முடியாமலும் போகலாம்.

இன்னுமொன்றிருந்தது. ஒரே தடவையில் அமுக்கக் காற்றைத் திறந்து, பிஸ்டன் கீழே இறங்கி பின் அது மேலே வந்து காற்று நன்றாக அமுக்கப்பட்டு வெப்பம் அதிகரித்துள்ள நிலையில் எண்ணெய் திறக்கப்பட வேண்டும். இல்லையெல் இரண்டாவது தடவை அவ்வாறு செய்யவேண்டி நேரிடும். அந்த இரண்டாவது தடவையில் இயந்திரத்தை இயங்கவைக்க முடியாது போனால் மேலே அபாய கட்டம்தான். அப்போது காற்றமுக்கம் வெகுவாகக் குறைந்து மறுபடி இயந்திரத்தை அவசரமாக இயக்க முடியாது போய்விட வாய்ப்புண்டு.

கலாபன் நேர்ந்த கடவுள் அவனைக் கைவிடவில்லை. ஒரே தடவையிலேயே இயந்திரம் இயங்குவாரம்பித்து, முன்னகர்ந்த விசையை முறிவடையச் செய்யும் ஒரு குலுக்கத்தோடு கப்பல் பின்னகர் ஆரம்பித்தது.

ஒரு நிமிடத்தின் பின் நிறுத்தக் கட்டளை வந்தது. கலாபன் கப்பலை நிறுத்தினான்.

அதுவரை காலத்தில் கப்பலின் வேகத்தைக் குறைக்க அல்லது கூட்ட வந்த கட்டளைகளைதான் தனியாக நிறைவேற்றியிருக்கிறான் கலாபன். தனியாக அதுவும் எதிர்பாராத நேரத்தில் கப்பலை நிறுத்தவும் அதை மறுபடி இயக்கவும் எப்போதும் செய்ததில்லை.

அப்போதுதான் இரண்டாம் நிலைப் பொறியியலாளர் அவசரஅவசரமாகக் கப்பலுக்குள் வந்தார்.

மறுபடி இயல்பான நிலைமையில் கப்பல் தன் பயணத்தைத் தொடக்கியது.

மேலே வருகிறான் கலாபன் தன் வேலைநேரம் முடிந்து. நண்பர்கள் எல்லோரும் வியப்போடு கதைக்கின்றனர்.

ஒரு பாறையில் மோதவிருந்ததாம் கப்பல். அதுமாதிரி ஆழ்கடலிலேயே கையை உயரத் தூக்கிக்கொண்டு நிற்பதுபோல் நிமிர்ந்து நிற்கும் பாறைகள் நிறைய உண்டு. அவற்றைக் கண்டறியும் கருவி கப்பல் செலுத்துகைத் தளத்தில் பொருத்தவே பட்டிருந்தது.

கடந்த சில நாட்களாக அது செயலற்றிருந்தது ஒருபோது கண்டறியப்பட்டு அதனைத் திருத்தும் பணிக்கு அடுத்த துறைமுகத்து கொம்பனி முகவருக்கு ஏற்கனவே தகவல் அனுப்பப்பட்டிருந்தது. இந்தநிலையில் அதிகாலையில் மூடுபனி கவிந்திருந்த அந்தப் பொழுதில் அந்தப் பாறை திடீரெனத்தான் கண்காணிப்பில் நின்றுருந்த தள கப்பல்காரரின் பார்வையில் பட்டிருந்திருக்கிறது. அவன் கண்டது மட்டுமில்லை, கப்பல் நிறுத்த உத்தரவையும், பின்னகரும் உத்தரவையும் விநாடி தாமதமின்றி நிறைவேற்றி வைத்ததும்தான் முக்கியமானது. எப்படியோ பெரிய விபத்தொன்று தவிர்ந்திருந்ததில் எல்லோரும் மகிழ்வடைந்து கலாபனைப் பாராட்டினர். அவன் சாப்பிட்டு முடிக்கிற வேளையில் கப்ரின் 'போய்' வந்து கப்ரின் அழைப்பதாகத் தெரிவித்தான்.

சந்தோஷமான மனநிலையோடேயே கப்ரின் அறை சென்றான் கலாபன். சிரித்த முகத்தோடு வரவேற்றான் கப்ரின். கூட இருந்த



கழுதைப் பாலில் குளித்து,
மயிலின் மூளைக் கறி சாப்பிட்டு,

உயர்வகை மதுவருந்தியும் அதிசுவையுடைய

பழங்கள் உண்டும்

தன் அழகையும் இளமையையும்

தக்கவைத்துக்கொண்டிருந்த கிளியோபாத்திராவின்

அந்த வெண்ணென் உல்லாசப் படகு,

நைல் நதியில் நிலா எறிக்கும் அவ்விரவில்

மெல்ல மிதந்து...



அவனது மனைவி கண்களால் பாராட்டுத் தெரிவித்தாள். அது தனது கடமையென அடக்கமாய்ச் சொல்லி நின்றான் கலாபன்.

'இல்லை, நீ ஒரு அசாதாரணமான வேலையை இன்று செய்திருக்கிறாய்' என்று சொல்லி தொடர்ந்து தெரிவித்தான் கப்ரின்: 'கலாபா, கப்பல் பொறியியல் வேலையென்பது மூன்று முக்கியமான தன்மைகளை வேண்டிக்கொண்டிருக்கிறது. ஒன்று, கப்பல் எந்திரம் சம்பந்தமான அறிவு (knowledge). மற்றது, அது சம்பந்தமான அனுபவம் (experience). மூன்றாவது, சாதாரணம் (skill). இந்த மூன்றும் உள்ளிடமிருப்பதை கடந்த இரண்டாண்டுகளாகவே நான் கவனித்துவருகிறேன். இன்று நடந்த சம்பவத்தை நான் ஏற்கனவே தலைமை அலுவலகத்துக்கு அறிவித்துவிட்டேன். அடுத்த துறைமுகத்தில் மூன்றாவது பொறியியலாளர் அலெக்ஸ் விலகிச் செல்கிறார். அந்த இடத்துக்கு உன்னை நான் நியமிக்கிறேன்.'

கலாபனால் நம்ப முடியவில்லை. அவன் நன்றிகூறிக்கொண்டு திரும்பினான்.

ஒருகாலத்தே அது ஒரு தொழிலாளர் எனச் சந்தேகத்தோடு அவன் நினைத்தது உண்டு. இனிமேல் அதுவே அவனது தொழிலாகப் போகிறது. அவன் தகுதியுள்ள பொறியாளன்

இல்லைத்தான். ஆனாலும் அவனது அனுபவத்தின், திறமையின் காரணமாக அந்தப் பதவி அவனை வந்து சேர்ந்திருக்கிறது. அதற்கான படிப்பினைத் தொடர்ந்து ஒரு தகுதியான பொறியாளனாகும் திட்டம் அவனது மனத்தில் அன்றுதான் விழுந்தது.

மேல்தளத்திலே அதிகாரிகள் பகுதியில் அப்போது அவனது அறை இருந்தது. நல்ல அகன்ற கட்டில். நல்ல மேசை. நல்ல நாற்காலி. வெப்ப வலயத்தில் குளிர்நட்டப்படவும், குளிர் வலயத்தில் எல்லா கப்பல்காரர்களது தங்குமிடத்துக்கும்போல சூடாக்கப்படவும் கூடியதாய் அது இருந்தது.

ஊரிலே வீட்டு வேலைகள் முடிந்து குடிபுகுதல் நிறைவேய்தியிருந்தது. இரண்டு குழந்தைகளுக்குத் தந்தையாகியிருந்தான் அவன் இப்போது. வீட்டிலே நிற்கும்போது மனோவின் காதலனாக இருக்கும் அவன், கப்பலுக்கு வந்ததும் தேடித் தேடி அனுபவிக்கும் காமாந்த-



இருந்தது அது. இந்து சமுத்திரத்தைத் தாண்டி கப்பல் செங்கடல் பிரதேசத்துக்குள் நுழைந்து விட்டிருந்தமையைத் தெரிந்தான் அவன். இனி மேற்கே எகிப்தும், கிழக்கே சினாய் பாலைவனமும்தான்.

அவனது அறை மேற்கிலே, போர்ட் பகுதியிலே, இருந்தது.

நேரம் அப்போது இரவு பத்து மணியிருக்கும். கலாபன் 12-4 மணிநேர செய்துகொண்டிருந்தான் அப்போது. இன்னும் இரண்டு மணிநேரங்கள் இருந்தன வேலைக்காக கீழே இறங்க.

மெல்லிய ஜொனி வோக்கர் போதை இருந்தது இன்னும் அவனில். அந்தப் போதையில் நைல் நதி கண்டான். கழுதைப் பாலில் குளித்து, மயிலின் மூளைக் கறி சாப்பிட்டு, உயர்வகை மதுவருந்தியும் அதிசுவையுடைய பழங்கள் உண்டும் தன் அழகையும் இளமையையும் தக்கவைத்துக்கொண்டிருந்த கிளியோபாத்திராவின் அந்த வெண்ணென் உல்லாசப் படகு நைல் நதியில் நிலா எறிக்கும் அவ்விரவில் மெல்ல மிதந்து செல்வதாய் அவன் கற்பனை எகிறியது. சீனப் பட்டின் தழுவுவில் சுகம்-கொண்டு அவள் தன் பாதி விழி மூடியும், இடையின் உடை விலகியும் கவனமின்றி தன் பளிங்குக் கால்கள் நீட்டி ஓயிலாக அன்னத்தின் தூவியினாலான மென் படுக்கையில் படுத்திருப்பதானவும் காட்சிகள் அடுத்து நினைவிலெறிபட்டன. யூலியஸ் சீசரும், அந்தோனியும் அடிமையாய்க் கிடந்த அவ்வழகின் குவிமையங்களான வதனத்தில் முதலில் திளைத்த அவனது கண்கள், அடுத்து இரட்டைப் பிரமிட்டுக்களாக நிமிர்ந்து நின்ற மார்பில் நிலைத்து நின்றன. அவன் கிறங்கினான்.

எகிப்தை அடைகையில் தன் மனத்திலோடிய கற்பனைகளை எழுதிய கலாபனின் கடிதத்தைப் படித்த எனக்கு மனதில் எதுவோ செய்தது. ஒரு பக்கம் உடல் உணர்வுகளும், இன்னொரு பக்கம் என் கப்பல் கணவுகளின் நிறைவேறாத ஆசைகளின் சமையுமாக நான் தவித்தேன். என்னால் எப்போதாவது கப்பல் ஏறமுடியுமா? கலாபன்போல் நாடுகளும், நாடுகளின் அழகுகளும் காணமுடியுமா? எனக்கு காலமாக ஆக நம்பிக்கை குறைந்து போய்க்-கொண்டிருந்தது. யாழ்ப்பாணத்துப் பெடியன் கப்பல் முகவருக்கு இருபத்தையாயிரம்/முப்பதாயிரம் ரூபா கொடுத்து கப்பல் ஏறுகிறார்களாம். என்னால் அது முடியுமா?

தீராத அவநம்பிக்கையொன்று என்னில் விழுந்தது. எகிப்து, கிளியோபாத்திராவின் அழகு, நைல்நதி, பால்அன்னப் படகு, அவளது பளிங்குக் கால்கள், நெஞ்சப் பிரமிட்டுக்கள் எல்லாம் மறைந்து வாழிடத்து நிலைமைகள் சிறிதுநேரத்தில் பூதா கார வடிவெடுத்து உறுமி நின்றன.



devakanthan@thaiveedu.com

www.inayam.net

- கலை விழாக்கள்
- எழுச்சி நிகழ்வுகள்
- ஊர்ச்சங்க ஒன்றுகூடல்கள்
- திருவிழாக்கள்
- கொண்டாட்டங்கள்
- நடன, நாடக, இசை விழாக்கள்
- குடும்ப நிகழ்வுகள்
- மரணச் சடங்கு நிகழ்வுகள்

எதுவானாலும்,

இணையம் .net மூலமாகத் தெரியப்படுத்துங்கள்.

உங்களுக்கு அனுசூலமான இடம், காலம், நேரங்களில் ஏனைய நிகழ்வுகள் திட்டமிடப்பட்டுள்ளனவா என்பதை முன்கூட்டியே அறிந்துகொண்டு உங்கள் நிகழ்வுகளை நிர்ணயித்துக் கொள்ளுங்கள்.

முன்கூட்டியே **inayam.net** இல் பதிவு செய்துகொள்வதன் மூலம் ஏனைய நிகழ்வுகளோடு போட்டிகள் உருவாகுவதைத் தவிர்த்துக் கொள்ளுங்கள்.

உங்கள் நிகழ்வுகள் திருப்திகரமாக நடந்தேறுவதற்கு பங்குபெறும் மக்களின் அனுசூலம் முக்கியமானது.

இதைக் கருத்திற் கொண்டு உருவாக்கப்பட்ட ஒருங்கிணைப்புத் தளமே **inayam.net**

முயற்சி செய்யுங்கள்!

முற்றிலும் இலவசம்

416-400-6406

61மது வீடு ஓலை வீடு என்றாலும் விசாலமான வீடு. தலைவாசலுக்கும் வீட்டுக்குமிடையே ஒரு பெரிய முற்றம். அந்த முற்றத்தில்தான் கதிர்ப்பாயில் அல்லது உலர்த்துப் பாயில் நெல் காயும், அல்லது மிளகாய் காயும். உலர்த்துப்பாயில் பருவத்திற்கேற்ற மாதிரி புளுக்கொடியல் முதல் எள்ளு, பயறு என அத்தனையும் முறை வைத்து உலர்வதற்காகச் சூரியனைப் பார்த்து நிற்கும். அடுப்படிக்கு முன்னே உலரவிடுவது அம்மாவுக்கும் வேலை சுலபம். இடையிடையே 'ஹாய் ஹாய், சூ...சூ...' எனக் கோழிகளையோ குருவிகளையோ விரட்டியபடி தனது மடப்பள்ளி வேலையைக் கவனிக்கலாம். காகம் தவிரப் பொதுவாக வரக்கூடிய குருவிகள் புலுனிகளே. அவற்றினால் ஒன்றும் பெரிதான பிரச்சினை இல்லை. கேரீத் திரியும் கோழிகளுக்குக் கர்ப்புகளுள்ளே சிறை, மதியம் வரை. அவை முட்டை போட்ட நிம்மதியில் 'கொக்கரக்கோ' என அறிவித்தல் கொடுக்கும் நேரம் அம்மா வின் மடப்பள்ளி வேலையும் ஓரளவுக்கு முடிவுக்கு வந்துவிடும். ஆகவே முட்டை அம்மாவின் உடமை. விடுதலையாகிய கோழிகள் இரண்டு செட்டைகளையும் அடித்து ஆனந்தக் கூத்தாடி மீண்டும் ஒருமுறை 'கொக்கரக்கோ' எனச் சுதந்திரப் பிரகடனம் செய்த பின்னர் மறு நாள் வரை சுதந்திரப் பிரஜை.

அடுப்படிக்கு முன்னர் ஒரு சிறுமுற்றம். முற்றம் எங்குமே புல் பூண்டு காணப்படமாட்டாது. காலையில் அம்மாவின் முதல் வேலை முற்றம் கூட்டித் நீர் தெளித்தல். அடுப்படி முற்றத்தில் நீர் நிரம்பிய செப்புக் குடம் - சருவக்குடம் என்றும் சொல்வதுண்டு. அதன் சிங்காசனம் உரித்த தேங்காய் மட்டைகளைக் கவிழ்த்து வட்டமாக அடுக்கியதால் தோன்றிது. குடம் சிங்காசனத்தில் ஓய்யாரமாக நிமிர்ந்து நிற்கும்.

காலை எழுந்ததும் அம்மாவின் இரண்டாவது பணி இந்தக் குடத்தினை சாம்பல் போட்டு மினுக்கி நீர்நிரப்பி வைப்பது. குடம் காலைச் சூரிய ஒளியில் தங்கம்போல 'தகதக' என மினுங்கும். குடம் கழுவுகின்ற நீர் மாத்திரமல்ல, சட்டிபாணை முதல் கைகால்கள் வரை கழுவுகின்ற எந்த நீருமே வீண் போவதில்லை, எங்கள் வீட்டில். காரணம்? குடத்தின் சன்னி தானத்துக்கு எட்டிய தூரத்தில் பொலிவுடன் நிற்கும் வாழை மரம். அம்மாவின் தேர்வு இதர வாழையிலும் பார்க்கச் சிறந்த இதரை வாழை.

ஊரிலே பொதுவாகப் பசுப்பாலினை மண்-சட்டியில்தான் காய்ச்சுவார்கள். ஆனால் பாற்-சட்டியினைக் கழுவின நீரினை நிலத்திலே ஊற்றமாட்டார்கள். மனிதன் கால் அதன்மேல் படுவது பாவம் என அம்மா சொல்வதுண்டு. ஆகவே பாற்சட்டி கழுவின நீர் வாழைக்கு ஆகாரமாகி விடுகிறது. பாற்சட்டியினைக் கழுவின நீரினை செடிகளுக்கு ஊற்றுவதில் ஏதாவது விஞ்ஞான உண்மை உள்ளதா என இங்கு வந்த பின்னர் நான் ஆராய்ந்தேன். ஆச்சரியமாக இருந்தது. பாபம் புண்ணிய-மெல்லாம் வெறும் பசுப்பு, உண்மை வேறு எனத் தெரிந்து கொண்டேன். அன்றைய எமது தாய்மார்கள் எத்தனை விஞ்ஞான இரீதியான உண்மைகளை அனுபவ வாயிலாக அறிந்து செயற்படுத்தினார்கள் என்பதை அறிய முடிந்தது.

எங்கள் வீட்டில் இரண்டு பசுமாடுகள். ஆகவே வருடம் பூராவும் பாலுக்குப் பஞ்சமில்லை. காலையும் மாலையும் எங்கள் தேவைக்கு மிஞ்சியது அருகு வீட்டுக்காரர்களுக்கு உபயம். இந்தப்பணம் அம்மாவின் கைச்செலவுக்கும் இடையிடையே எனது தேவைகளை ஈடு செய்வதற்கும் உதவும். அப்பர் கை கொஞ்சம் இறுக்கம். அவரிடமிருந்து காசினை இலகுவில் கறக்கமுடியாது. ஐந்து விரல்களையும் ஒரு-சேர நீட்டினால் விரல்களுக்கிடையே இடை வெளி இல்லாவிட்டால் ஆள் சுத்தக் கருமி என்பார்கள். அப்புவினுடைய விரல்கள் மிக நெருக்கமானவை.

பாலில் பிரதானமாக உள்ள தாவர போஷ-ணைப் பொருட்கள் கல்சியம் (Calcium). பால்வெல்லம் அல்லது லக்ரோஸ் (lactose) மற்றும் லக்ரோஃபெரின் (Lacto ferine) போன்ற புரத வகைகள். இவற்றிலே வெல்லம் தாவர வளர்ச்சிக்கு உகந்தது அல்ல. ஆனால் கல்சியமும், பால் புரதமும் அளவோடு இருந்தால் வாழையின் வளர்ச்சி துரிதப்படுத்தப்படும். செழிப்புமிளிரும். லக்லேஃபெரின் எனும் புரதம் மண்ணிலே காணப்படும் பற்றியா மற்றும்

வைறஸ்களினால் சிதைக்கப் படுவதால் அவை நைதரசனாகவும் (Nitrogen) அம்மோனியா-வாகவும் (Ammonia) தாவர வளர்ச்சிக்கு இன்றியமையாத நைதரேற்றுக்களைத் (Nitrates) தருகின்றன. இதற்காகப் பாலால் வாழைக்குக் குளிப்பாட்ட வேண்டும் என்பதில்லை. எதுவும் மிதமான அளவே போதுமானது. அதிகம் பால் வளர்ச்சிக்கு ஊறு விளைவிக்கும். ஆகவே தான் அம்மா காலையிலும் மாலையிலும் பால்சட்டியைக் கழுவி வாழைக்கு ஊறுகிறார். அதில் கிடைக்கும் கல்சியமும் லக்ரோஃபெரின்-ஐம் போதுமானது. இரண்டு நேரமும் பால்-

ஒன்று சேர்ந்ததால் அன்றோ தேன்றியது! யாராவது துச்சாதனன் வாழையைத் துகிலுரிய முனைந்து கிருஷ்ணபரமாத்மா போல் யாராவது கை காட்டாவிட்டால் தெரியும் வாழையின் அலங்கோலம்.

அல்லாவிட்டால் "குலையை ஈன்று விட்டேனே, அதனால் என் வாழ்நாளுக்கு நானே முடிவு கட்டி விட்டேனே, எனது வாழ்நாள் எண்ணப் பட்டுக் கொண்டிருக்கிறதே" என்ற தன்னிரக்க உணர்வினாலோ சற்றுச் சாய்ந்து நிற்க, அதன் இருபுறமும் குட்டிகள் இரண்டும் நாளை நமதே

முற்றத்தினை அழகுபடுத்த அம்மா தேர்ந்-தெடுத்தது இதரை வழு. காரணம்? இதரைக் குலை கதலியினைப் போன்று பெரிதாக இருக்க மாட்டாது. பழம் கூட கப்பலினைத் தைப் போன்று சுவையுடையதாக அமையாது. மேலும் இதரைப் பொத்தியும் கறிக்கு உத-வாது. கறி செய்வதற்கு மற்றைய இரண்டின் பொத்திகளே சிறந்தவை. இதனால் எமது வாழையில் குலையின் நுனியிலே பொத்தி நீண்டகாலத்துக்கு நிலைத்து இருப்பதைக் காணலாம். அப்படியிருந்தும் அம்மா இதரை யைத் தேர்ந்தது கப்பலோ, கதலியோ என்றால் இரண்டொரு தலைமுறைகளின் பின்னர் குருக்கன் என்ற நோயினால் பாதிக்கப்படும் சாத்தியம் அதிகம்.

இந்த வாழை குறைந்தது ஆறு மாதத்திற்கு ஒரு முறையாவது குலை தந்துவிடும். பொது-வாகவே இடைப்பழம் காணப்படும் வரை குலையினை இறக்க மாட்டோம். இடைப்பழம் பழுத்ததைக் கண்டால் குலை இறக்கப்படும். வாழை கொலை செய்யப்படும்.

கல்லாத மாந்தர்க்கு கற்று உணர்ந்தோர்
சொல் கூற்றம்
அல்லாத மாந்தர்க்கு அறம் கூற்றம் -
மெல்லிய
வாழைக்குத் தான் ஈன்ற காய்கூற்றம்
கூற்றமே
இல்லிற்கு இசைந்து ஒழுகாப் பெண்.
(முதுரை- 27)

தாய்வாழை வெட்டப்படும்போது தான் எனக்குக் கொண்டாட்டம். அதனை வைத்துக் குறைந்தது 8 கிடாய்களாவது நான் செய்து விடுவேன். ஒவ்வொரு துண்டுக்கும் பூவரசங்கம்பு நாலு குத்தினால் ஒரு கிடாய் ஆடு. அதை வைத்து என சகபாடிகளுடன் எனது விளையாட்டு என்னவாயிருக்கும் என எண்ணுகிறீர்கள்? கிடாய் வெட்டு! (ஏசாதீர்கள். அக்காலத்தில் ஆலயங்களில் கிடாய் வெட்டியதைப் பார்த்ததால் வந்த வினை என்று கொள்ளுங்களேன்!)

முற்றத்து வாழை எமது குடும்பத்தினர் எல்-லோருக்கும் மொத்தமாகப் பழம் தந்து உதவுவதைத் தவிர தனிப்பட்டவர்களுக்கும் உதவுவதை இங்கே சொல்லியே தீரவேண்டும். என்னைப் பொறுத்தமட்டிலே கிடாய் வெட்ட உதவுகிறது.

எனது அம்மா காலை உணவு உண்டபின்னர் வாய்நிறைய வெற்றிலைச் செல்லம் வைத்துக் கொண்டுதான் அன்றாட வேலைகளைச் செய்வார். குசினித் திண்ணையிலே கால் உள்ள தட்டம் ஒன்று இருக்கும். அதனுள்ளே பாக்கு வெட்டி, கொட்டைப்பாக்கு, கறண்டகத்தில் சுண்ணாம்பு, பிஞ்சுப் பாக்கு என அத்தனையும் காணப்படும். ஆனால் வெற்றிலை மாத்திரம் அங்கே இருக்கமாட்டாது. வாரம் ஒருமுறை சந்தையிலே வாங்கப்படும் வெற்றிலை அப்படியே பச்சைப் பச்சை என பேணிவைப்பதற்கு ஒரு இடம் உண்டென்றால் அது முற்றத்து வாழையின் வெளிப்புற மடலின் உள்ளே. அது ஓர் குளிர் சாதனைப் பெட்டி. தேவையான பொழுது அம்மா ஒன்றொன்றாக எடுப்பார்கள்.

அப்பரைப் பொறுத்த மட்டிலே அவர் அவ்வ-ளவாக வெற்றிலை போடுவதில்லை. ஏதேனும் விஷேச தினங்களில் மாத்திரம் போடுவார். ஆனால் கொஞ்சம் முக்குப்பொடி போடும் பழக்கம் உள்ளவர். போடுவது நாளொன்றுக்கு இரண்டு மூன்று முறை தான் என்றாலும் அது ஒரு கிரியையாகத்தான் இருக்கும். பொடி-வைக்கும் மட்டையை மடியில் இருந்து பக்குவ-மாய் எடுத்து, பெருவிரலையும் ஆட்காட்டி விரலையும் அதுனுள்ளே புகுத்தி, ஒரு சிட்டி பொயிடினை எடுத்து, சால்வையால் ஒருபக்-கத்து முக்கினினை அமுக்கியபடி, அந்தப் பொடியினை மறுபக்கத்து முக்குத் துவாரத்தின் உள்ளே புகுத்தி சிரீர்ரரென இழுத்து, அச்-சென்று தும்மினால் அகிலமே அதிரும். இரண்டு, மூன்று முறை பொடி போட்டாலும் வேட்டியின் மடியில் பொடிப்பட்டை நிரந்தர கைதியாக இருக்கும். அந்தப் பொடி மட்டை-யை ஆக்குதற்கு முற்றத்து வாழையின் காய்ந்த மடலே உகந்த மூலம். ஒவ்வொரு முறையும் சந்தையால் வந்ததும் பழைய மட்டையும் பொடியும் வீசப்படும். புதிய மட்டை-யை வாழை தரும்.

பொ.கனகசபாபதி



ஓவியம்: கருணா

செய் முயற்சிக்கு வாழை

சட்டி கழுவின தண்ணீர் தாராளமாக வாழைக்குப் போதிய சத்துணவாகும்.

இந்நாட்டினிலே ஹலோவீன் பூசணிக்காய் போட்டி நடப்பது தெரிந்திருக்கும் பூசணிக-ளுக்கு பால் ஊற்றியே வளர்ப்பார்களாம். இங்கேகூட நான் பால் வாங்கிய சாடியையோ அல்லது பெட்டியையோ பால் முடிந்ததும் சிறிது நீரை விட்டு அலம்பி எனது சாடித்-தாவரங்களுக்கு ஊற்றுகிறேன்.

நமது முற்றத்து வாழை குலையுடன் அடுப்-படிப் பக்கமாகச் சற்றுச் சாய்ந்த நிலையில் நிற்கிறது. என்ன காரணமோ? 'மண்ணுக்கு மரம் பாரமா, மரத்துக்கு இலை பாரமா, கொடிக்குக் காய் பாரமா' என்றொரு கவிஞன் பாடினான். அது என்னைப் பொறுத்த மட்டிலே பொய், என் பாரத்தை எனது இலைகள் அல்லவா சுமந்து நிற்கின்றன என்ற அவமான உணர்ச்சியாலா? ஆம்! வாழை மரம் என்கிறோம். அது வெறும் போலி. அந்தப் போலி மரம் ஒரு போலித்தண்டு. (Pseudo stem) வாழை இலைகளின் மடல்கள் (Sheathing leaf bases)

என்று நிமிர்ந்து நிற்பதைக் காணலாம். எந்தை நல்கூர்ந்தான் இரப்பார்க்கு ஈந்து என்றவன் மைந்தர் தம் ஈகை மறுப்பரோ - பைந்தொட! இன்று பயன்உதவி நிற்பது அரம்பையின்கீழ் கன்றும் உதவும் கனி. (நன்னெறி- 17)

(கொடுத்தமையால் வறுமையுற்றான் தந்தை என்பதால் பிள்ளைகள் கொடுக்காமல் விடு-வார்களோ? பயன் கொடுத்து அதன் விளை வாக அழிவைத் தேடும் வாழை மரத்தின் கீழ் தோன்றும் கன்றும் கனியை கொடுக்கிறதே.)

எது எப்படி என்றாலும் எமது முற்றத்து வாழை சிவந்த கூரிய பொத்தியுடன் சிறிதும் காய் இல்லாத தண்டுப் பகுதியைத் தொடர்ந்து குலையுடனும் பின்னே பச்சைப் பச்சை என்ற இலைகளுடன் பார்க்கையில் ஒரு தோகை மயில் தனது தோகையை விரித்து ஆடுவதற்குத் தத்தனித்து நிற்பது போன்ற தோற்றத்-தைத் தருவதை உணரலாம்.

TORONTO BUSINESS COLLEGE

கணக்கியல் கல்வியில் ஓர் முதன்மை நிறுவனம்



COMPUTERIZED ACCOUNTING DIPLOMA

- EI பெற்றுக் கொண்டிருப்பவர்கள் ✓
- 3 வருடங்களுக்குள் EI பெற்றவர்கள் ✓
- 5 வருடங்களுக்குள் Maternity Benefits பெற்றவர்கள் ✓

அரசாங்க நிதி உதவியில் இலவசமாக கற்கலாம்
CO-OP AVAILABLE

Diploma முடித்தவர்கள்

- ACCOUNTS CLERK
- ACCOUNTS RECEIVABLE
- ACCOUNTS PAYABLE
- ACCOUNTS ASSISTANT
- BOOK KEEPER

போன்ற பதவிகளைப் பெறலாம்

INSTRUCTORS

★ PUSHPA ★ SP ★ RAM

புதுவருட வாழ்த்துக்கள்



எல்லோர்க்கும் எமது

இதயம் கனிந்த இனிய

புதுவருட

வாழ்த்துக்கள்

★ FREE PARKING ★ SMALL CLASS SIZE

416-291-5155

4465 SHEPPARD AVE. EAST #208

(SHEPPARD & BRIMLEY)

SCARBOROUGH, ON, M1S 5H9

t.businesscollege@gmail.com

(REGISTERED AS A PRIVATE CAREER COLLEGE UNDER PRIVATE CAREER COLLEGES ACT 2005)

எனது தாத்தா இருக்கிறாரே மற்ற நாட்களில் கடற்கரும்பு (அவர் பாசையில் மீன் இறால், கணவாய் இத்தியாதி) இல்லாமல் அவருக்கு உணவு இறங்காது. ஆனால் வெள்ளிக்கிழமை என்றாலோ மனுசன் சைவமென்றால் அத்தனை சைவம். தலைமுழுக்கி நெற்றி நிறைய விபூதி பூசி, பெரிய ஆசார சீலராகத்தான் சைவ உணவை உண்பார். அதனை வழக்கமாகச் சாப்பிடும் கோப்பையில் உண்ணாமல் வாழை இலையிலேயே உண்ண விரும்புவார். இங்கேதான் அம்மாவுக்கும் அவருக்குமிடையே பிரச்சினை. வாழை இலையை வெட்டிவிட்டால் வாழைக்குலையின் சீப்புகளின் தொகை குறைந்துவிடும் என்பது அம்மாவின் வாதம். ஆகவே இடையிடையே தான் வாழை இலை வெட்டுதற்கு அனுமதி. மற்ற நாட்களில்? அங்கேயும் வாழை தாத்தாவிற்குக் கைகொடுத்தது. காய்ந்த மடல்களை பக்குவமாக நறுக்கி எடுத்து முன்று துண்டுகளைப் பக்கவாட்டில் ஈர்க்கினால் இணைத்து ஒரு தட்டு ஆக்கி விடுவார் தாத்தா. தன்கையே தனக்குதவி என்ற பாணியில் சாப்பிடுகையில் அம்மாவைக் கர்வத்துடன் பார்ப்பார்.

முற்றத்தில் மல்லிகை பூத்துச் சொரியும். அதன் அழகும் வாசமும் மனோரம்மியமாக இருக்கும் ஆகவே அக்காவிற்கு அதனை இடையிடையே மாலையாக்கி மாலையில் தனது தலையில் சூட்டுவதில் அலாதி பிரியம். அதற்குரிய நாள்? நானிருக்கப் பயமேன் என்றது வாழை. காய்ந்த மடலின் இருபக்கங்களும் போதிய நாளைத் தாராளமாய் வழங்கின.

சமூகமாக வாழைக்கும் எமக்கும் ஓடிய வாழ்க்கையில் ஒரு பிரச்சினை வந்தது. இரண்டாம் உலக யுத்தம் முடிந்தது. மலேயாவில் வாழ்ந்த யாழ்ப்பாணத்தவர்களில் சில குடும்பங்கள் “போதுமடா சாமி பட்டதுயர் இனி ஊருக்குப் போவோம்” என மூட்டை முடிச்சுக்களுடன் யாழ்ப்பாணம் வந்து சேர்ந்தன. அப்படி வந்து சேர்ந்த குடும்பங்களில் எனது முத்த அக்காவின் குடும்பமும் ஒன்று. மலேயாவில் இருந்து வந்தவர்கள் பெரிய பொருளாதார வசதியோடு வராவிட்டாலும் சலரோகத்தோடும் சயரோகத்தோடும் வந்தனர். அக்காவும் அவர்களில் ஒன்று. நமது அத்தான் கொஞ்சம் என்ன நிறையவே சிடுமுஞ்சி. அவர் பிள்ளை வளர்ப்பு சரவாதிகாரப்போக்கு (Dictatorial) ரகம். வாயால் பேசுவதிலும் பார்க்க நோத்தானால் (ratton- பிரம்பு) பேசுவது அவரைப் பொறுத்தமட்டிலே சலபம். எனது அம்மாவோ நேர்மாறு. தான் வைத்ததே அங்கே சட்டம். வீட்டு நடவடிக்கை சனநாயத்திற்கும் (democratic) ஒரு படி மேல் எனலாம். ஆகவே வந்த இரண்டொரு நாட்களிலேயே அம்மாவுக்கும் அத்தானுக்குமிடையே லடாய். இது நாளாந்த நிகழ்ச்சியாகி விட்டது. அக்கா பாவம் சீக்காளி. யாரை நோவது. பரிதாபமாகப் பார்த்துக் கொண்டிருப்பார். கடைசியில் ஒரு நாள் இதனைப் பார்க்கச் சகிக்காமல் போயே போய்விட்டார்.

அக்காவின் காரியங்கள் முடிந்து ஒரு வாரம் ஆகிவிட்டது. அம்மா பக்கத்து வீட்டிற்குப் போயிருந்தார். அப்போது துக்கம் விசாரிப்பதற்கென்று பர்மாக் கந்தசாமி வந்திருந்தார். மனுசன் கொஞ்சம் பசையுள்ள ஆசாமி. நிறையக் கதைகாரன். யுத்தகாலத்தில் பர்மாவில் இருந்து வந்தவர். எப்படியோ கொஞ்சம் வசதியுடன்தான் வந்தார். அந்த வசதி எப்படி வந்தது என்பது பற்றிப் பலவகையான சிறுகதைகள் உள்ளன. அவை இங்கே தேவையில்லை. சிறிது நேரம் கதைத்தவர் வாழையைப் பார்த்ததும், “உனக்கென்ன நாகலிங்கம் ‘கீலாவா’ (விசரா)” என்றார். “அத்தான் ஏன் அப்படிச் சொல்கிறாய்” என்றதும் “உனக்குத் தெரியுமா, வாழையை விட்டிலே வைக்கப்பட்டது அது கூடாத சகுனம். அங்கே கப்பலில் பிரயாணம் செய்பவர்கள் கூட வாழைப்பழத்துடன் போனால் இறக்கி விட்டு விடுவார்கள் என்பது தெரியாதா?” என்றார். துக்கம் விசாரிக்க வந்தவர் தீயினைக் கிளப்பி விட்டு விட்டு போய்விட்டார். அத்தானுக்கோ பரம திருப்தி. அம்மாவைப் பழிவாங்க நேர்த்தியான சந்தர்ப்பம். பிறகென்ன... ஒரு கத்தியை எடுத்தார். அத்தனை வாழைகளுமே கன்னி வாழை வெட்டிய கோவில் வீதி மாதிரிக் கீழே கிடந்தன.

எனக்கோ யானையில் ஏறிய புழுக்கம். நாளைக்கு கிடாய் வெட்ட எக்கச் சக்கமான கிடாய்கள்.

கிடாய் வெட்டுதற்கு நண்பர்களுக்கு அழைப்பு விடுக்க வேண்டும். கொண்டாட்டம் தான்.

வீடு வந்த அம்மா இதனைக் கண்டதும் துடித்து விட்டார். மகளை இழந்த துக்கத்திலும் பன்மடங்கு அனுபவித்தார். ‘நாசமாப் போவான் நாசமாப்போவான்’ என வாய் பிதற்றிக் கொண்டிருந்தது. வேறென்ன செய்ய முடியும்? அப்பர் ஒரு அப்பாவி. அந்த மூர்க்கனுடன் மோதச் சொல்கிறாயா எனக் கதையை முடித்து விடுவார். அவரது பொழுதில் பெரும் பாகம் தோட்டத்திலே என்பதால் மாமிக்கும் மருமகனுக்குமிடையே நடைபெறுகின்ற வாதம் பிரதிவாதம் பற்றி அவருக்கு அவ்வளவாகத் தெரிய நியாயமில்லை. அவருக்குத் தெரியப் படுத்துவதால் ஒன்றும் பிரயோசனமில்லை என அம்மா எண்ணுவதால் செய்திகளை அவர் காதில் போடுவதும் குறைவு.

மறுநாள் அத்தானின் தமையன் வந்தார். அவரும் மலேயாவில் இருந்து வந்தவர்தான். நல்ல பண்பாளர், படித்தவர். மலேயாவில்



வீடு வந்த அம்மா இதனைக் கண்டதும் துடித்துவிட்டார். மகளை இழந்த துக்கத்திலும் பன்மடங்கு அனுபவித்தார். ‘நாசமாப் போவான் நாசமாப்போவான்’ என வாய்பிதற்றிக் கொண்டிருந்தது. வேறென்ன செய்ய முடியும்?

புகையிரத திணைக்களத்திலே உயர் பதவியில் இருந்தவர். அம்மா, அத்தான் செய்த அடாத செயலை அவரிடம் முறையிட்டார். அவருக்குப் பெரிய மனவருத்தம். ‘உனக்கென்ன விசரா? அந்த விசரன் சொன்னால் உனக்கு மதி எங்கே போய்விட்டது’ என்றார் அத்தானைப் பார்த்து. ‘வாழைப்பழம் அங்கே சில நாடுகளிலே கூடாத சகுனமாகக் கணிக்கப் படுவது உண்மைதான்’ என்றவர் அதற்கான விளக்கத்தையும் கொடுத்தார். “வாழை மரம் முதல்முதலாக மலேயாவில்தான் பயிரிடப்பட்டது. அது 4,000 வருடங்களுக்கு முன்னர். அந்தக் காலத்திலே கப்பலில் வாழைப்பழம் அனுப்புவதற்காக மரப்பெட்டிகளில் வைத்து நிரப்பி அனுப்புவார்கள். பெட்டிகளினுள்ளே நச்சுப்பாம்புகள், சிலந்திகள் சுண்டெலிகள் போன்றவையும் புகுந்து விடுவதுண்டு. அதனால் கப்பல் பிரயாணிகள் தாக்கப்பட்டு இறப்பதும் உண்டாம். ஆகவே வாழைப்பழம் கப்பலில் அனுப்புவது தடைசெய்யப்பட்டது. எனவே, வாழைப்பழத்துடன் பிரயாணம் போகின்றவர்கள் கப்பலில் ஏற அனுமதிக்கப்பட்டாமையால் கூடாத சகுனம் என்ற ஒரு ஐதீகமும் வந்துவிட்டது. அது பழைய கதை. அதை அந்த மனுசன் சொன்னால் நீ இப்படி வெட்டலாமா முட்டான்?” என்றார் பெரியவர். அத்தான் முகத்தில் அசடு வழிந்தது.

அன்று மாலை எங்கள் வீட்டில் என் நண்பர்கள் எல்லோரும் குழுமி, கிடாய் வெட்டினை வெகு விமரிசையாகக் கொண்டாடினோம்.



kanagasabapathy.p@thaiveedu.com



எமது புதுவருட நல்வாழ்த்துக்கள்



ஸ்காபரோ, மிசிசாக 2 இடங்களில்



*Independently
owned & operated

HomeLife GTA Realty Inc., Brokerage*

“கனவு உங்களுடையது பொறுப்பு எங்களுடையது”

1711 McCowan Rd. #206, Toronto - 416.321.6969 / 145 Traders Blvd # 28, Mississauga - 905.712.2666

S.P. IMPORTERS Furniture



அனைத்து தளபாடங்களும் மிக மிக மலிவு விலையில்

NO PAYMENT INTEREST for 1 YEAR 416-266-3077

கொள்வனவு விலையில்

மலிவு விற்பனை



Posturepedic

Special Sealy Mattress on SALE

ஒரே பிளாசாவில் 4 தனிப்பெரும் ஸ்தாபனங்கள்...

2861 Lawrence Ave. East, Scarborough, ON M1P 2S8

(Brimley & Lawrence சந்திப்பில்)

Your life. Your career. *Your call.*

If you're looking for a career that offers the potential for financial success and have the drive, discipline, energy, and self-confidence to run your own business, then consider becoming a Sun Life Financial advisor. Contact us to learn more about this rewarding career opportunity.



Chandran Rasalingam

Sales Manager

Bus 416-412-0401 ext 305

Cell 416-909-0400

Fax 416-412-1438

gnanachandran.rasalingam@sunlife.com

2075 Kennedy Road, Suite 1300
Scarborough ON M1T 3V3

Sun 
Life Financial

உங்கள் வீட்டு நீரை சூரிய ஒளியில் வெப்பமாக்குங்கள்... உங்கள் பணத்தை மிச்சமாக்குங்கள்...

இதோ உங்களுக்காக

Solar Domestic Hot Water System



BRIGHT SOLAR INC.

FINANCE PLANS

TD

Prime Plus 2.75% (Over \$10,000)
(Prime 2.5% effective Mar 2009)

Prime Plus 3.25% (Over \$5,000)
(Prime 2.5% effective Mar 2009)

NO PAYMENT FOR 6 MONTHS !

உங்களுக்கான எமது விசேஷ சலுகைகள்

- \$ 2500 தேசிய மற்றும் மாகாண மட்டத்தில் விலைக்கழிவுகள்
- \$ 150 வீட்டு மின் உபயோக கணிப்புப் பரிசோதனை கழிவுகள்
- HRTC வரியிலிருந்து \$ 1350.00 வரையிலான மீள் பெறும் உரிமை
இன்னும் பல...

உங்களது சேமிப்புகள் பாரியளவில் வளர்ச்சி பெற சரியான முதலீடு

நாம் உங்களது வீட்டுமின்
உபயோக கணிப்புப்
பரிசோதனைக்கு

50% செலுத்துவோம்

* condition apply

எமது பிரதான உற்பத்திகள்

- சூரியசக்தி மூலம் வீட்டு நீரை வெப்பமாக்கும் முறை (Domestic)
- சூரியசக்தி மூலம் வாயு வெப்பமாக்கும் முறை
- Photovoltaic மின்சாரம்
- காற்றலைகள்
- புவி சார்ந்த வெப்பவியல் (Geothermal) மற்றும் உதிரிப்பாகங்கள்

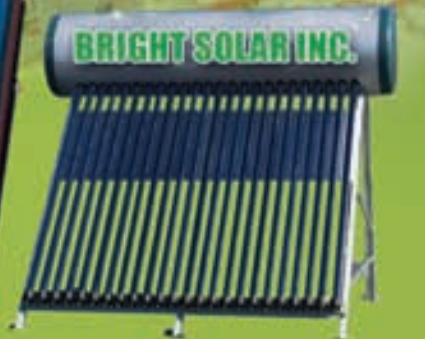

CSA# 232467

BRIGHT SOLAR INC.

வந்து பாருங்கள், உங்களால் எவ்வளவு சேமிக்க முடியுமென்பதை நீங்களே உணர்ந்து கொள்ளுங்கள்...

5215, GTA Square, Finch Avenue East, Suite 257, Toronto, Ontario, Canada M1S 0C2

Tel: 416 754 8327
www.brightsolarinc.com

இயற்கையிலிருந்து இலவச வாழ்வாதார சக்தி

பல மொழிகளுக்கு தமிழே மூல வரிவடிவம்

தமிழ் எழுத்து தோன்றி வளர்ந்த வரலாறு பற்றி ஒப்பீட்டிப்படியில் சென்ற இதழில் பார்த்திருந்தோம். இன்று தமிழ் எழுத்துக்களை மூலவேராகக் கொண்டு ஏனைய மொழி எழுத்துக்கள் தோன்றியவை பற்றி ஒப்பீட்டிப்படியில் நோக்குவோம்.

தமிழ்மொழி மற்றும் ஏனைய இந்திய மாநிலங்களின் மொழிகள், அதனையண்டிய நாடுகளின் மொழிகளும் எந்தெந்தக் காலங்களில் தோன்றியதென்பது இந்த ஒப்பீட்டிற்கு உதவியாகவிருக்கும்.

1. பிராமி கிமு. 6000ஆண்டு
2. பிராமி தமிழ் கிமு. 2000ஆண்டு
3. பிராமி சமஸ்கிருதம் கிமு. 2000ஆண்டு
4. நவீன கால தமிழ் கிமு. 500ஆண்டு
5. பாளி கிமு. 100ஆண்டு
6. ஹிந்தி கி.பி. 400ஆண்டு
7. தெலுங்கு கி.பி. 600ஆண்டு
8. கிரந்தம் கி.பி. 500ஆண்டு
9. கன்னடம் கி.பி. 700ஆண்டு
10. மலயாளம் கி.பி. 900ஆண்டு
11. சிங்களம் கி.பி. 900ஆண்டு
12. குஜராத்தி கி.பி. 1600ஆண்டு

மேலே நோக்கும்போது குறிப்பிடப்பட்ட ஏனைய மொழிகள் யாவும் வரிவடிவமாகத் தோற்றம் பெற்ற காலவரிசையினை அறியமுடியும்.

பிராமி தமிழ் கிமு 2000 ஆண்டுகளில் தோன்றியது. இன்றைய நவீன காலத்தமிழ் வரிவடிவம் கி.மு500 ஆண்டளவில் தோன்றியது. இவ்வெழுத்து வரிவடிவத்திலேயே கிமு 200 ஆண்டில் தொல்காப்பியம் எழுதப்பெற்றது.

நவீன தமிழ் எழுத்து தேன்றிய காலம் கி.மு 500ஆம் ஆண்டு கிரந்த எழுத்து - தோன்றிய காலம் கி.பி 500ஆம் ஆண்டு

கிரந்த எழுத்தென்பது என்ன? தேவநகரி எனப்படும் சமஸ்கிருதத்திற்கான ஒரு மாற்றெழுத்தாக தென்னாட்டிற்கென ஆரியர்களால் நவீன தமிழ் தோன்றி 1000 வருடங்களுக்குப் பின்பு அறிமுகப்படுத்தப்பட்ட வரிவடிவமாகும். இதனையும் வடவெழுத்து என்றே அழைத்தனர். இந்த எழுத்தானது தமிழின் வரிவடிவத்தினையொத்தியே தமிழர்களிடையே தமது மொழி யாதிக்கத்தினையும் சமய ஆதிக்கத்தினையும் நிலைநிறுத்துவதற்காக அறிமுகப்படுத்தப்பட்ட ஒரு மாற்று வரிவடிவமாகும். இந்த கிரந்த எழுத்தினை சமஸ்கிருதத்தின் ஒரு பரிணாம வளர்ச்சியென்று கூறமுடியாது. ஒரு மொழி-வளர்ந்து செல்வதற்காக தமது வரிவடிவங்களை மாற்றிச் செல்லும்போது அவ்வரிவடிவம் வேண்டும். ஆனால் தமிழை அடியொற்றிப் பிறந்த கிரந்தத்தை எவ்வாறாக வடவெழுத்தென்று கொள்ள முடியும். அதன் பேச்சு-வழக்கும் எழுத்துவழக்கும் வடவெழுத்துடன் ஒத்துப்போகலாம். ஆனால் வரிவடிவம் என்பது தமிழைச் சார்ந்தே அமைக்கப்பட்டது. சமஸ்கிருதம் என்பது தனிவரி வடிவங்களால் எழுதப்படும் எழுத்தாகும். ஒரு மொழிக்கு ஒரே காலத்தில் இரண்டு எழுத்து வரிவடிவங்கள் இருப்பதனை சமஸ்கிருதத்திலும் கிரந்தத்திலும் காணமுடியும். உதாரணத்திற்கு

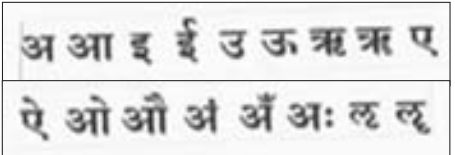

அ ஆ இ ஈ உ ஊ ற றா எ ஏ ஒ ஓ ஔ ஐ ஐ அ: ஈ ஹ

தமிழ்வரிவடிவத்தினை நோக்கும்போது அது வட்டவடிவில் அமைந்ததனை பார்க்கிறோம். சமஸ்கிருதம் என்பது தனி நேர்கோட்டு வடிவம் என்பதனை மேலே பார்த்து அறிந்து கொள்ளலாம். அடிக்கோடிப்பட்ட எழுத்துக்கள் யாவும் சமஸ்கிருத உயிர் எழுத்துக்களேயாகும்.

கீழே காணப்படுவது எழுத்தே கிரந்த எழுத்துக்களாகும் இந்த வரிவடிவத்தினை நோக்கும் போது அதன் தமிழின் சாயல் தெரிகின்றதா

அன்றி வரிவடிவாகிய சமஸ்கிருத வடிவம் தெரிகிறதா என்பதற்கு மொழியியல் அறிவு தேவையில்லை.

கிரந்த எழுத்துக்களும் அதற்கு இணையான ஆங்கில உச்சரிப்பு எழுத்துக்களும் கிரந்தத்திற்கு மூலமான தமிழ் எழுத்துக்களும்.



கிரந்த - உயிர்மெய் எழுத்து

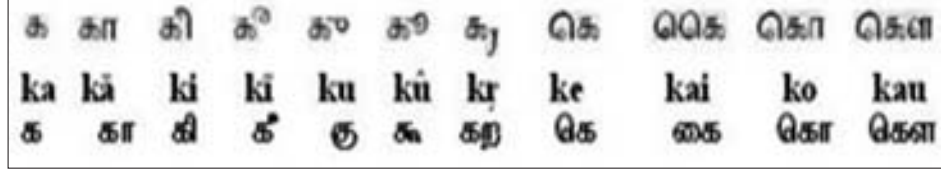

இவ்வாறாகவே கிரந்த எண்கள்கூட தமிழ்-வரிவடிவத்தினையொத்தி அமைக்கப்பட்டது. இதனை ஒப்பு நோக்கியறியும்போது காணமுடியும்.

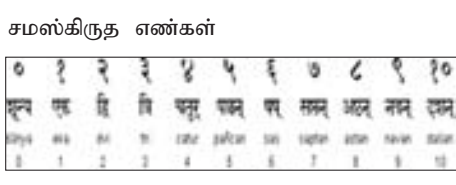
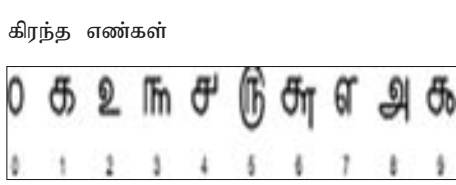

எண்களின் வரிவடிவத்திலும் தமிழின் ஆதிக்கமே கிரந்தத்தில் காணப்படுவதனை அறிய முடிகிறது கிரந்த வரிவடிவம் எந்தவகையிலும் சமஸ்கிருத வரிவடிவத்தில் காணப்படவில்லை. இதில் தமிழில் நூறுக்கும் ஆயிரத்திற்கும் தனித் குறியீடுகள் காணப்படுகின்றன.

கிரந்த வரிவடிவம் கிபி 500ஆம் ஆண்டளவிலே தென்னாட்டின் தேவைகருதி தமிழ் எழுத்துக்களின் வரிவடிவத்தோடும் சமஸ்கிருதத்திற்கே உரிய பல உச்சரிப்புக்குரிய எழுத்துக்களோடும் உருவாக்கப்பட்டது. தமிழில் இருந்து பெறப்பட்ட வடவெழுத்தாக கிரந்தம் உருவாகிவந்து வரலாறு. இதனை மேலே ஒப்பீட்டுடன் பார்த்தோம்.

பிற்காலத்தில் தமிழிலே கிரந்த எழுத்துக்களும் கலக்கத்தொடங்கின. கிரந்த எழுத்துக்களையும் சமஸ்கிருதத்தையும் வடசொல் என்றே அழைப்பர். ஆரியச் செல்வாக்கிற்கு இந்திய உப கண்டம் உட்படுத்தப்பட்ட பின்பு ஆரிய பிராமணியத்தின் செல்வாக்கும் தமிழில் ஆதிக்கம் செலுத்தத் தொடங்கியது. கிரந்தத்திலிருந்து தமிழிலும் பாவனையில் உள்ள ஐ,ஸ,ஷ,ஹ எழுத்துக்கள் இன்றும் தவிர்க்க முடியாதாக பாவிக்கப்பட்டு வருகின்றது. அது தமிழாகவேயெழுதப்படுகின்றது. வடமொழியின் பல சொற்கள், சொற்றொடர்களும் அக்காலத்தே அது தமிழ்தான் என்று எண்ணுமளவிற்கு இன்னும் பாவனையிலிருந்தன. தமிழர் எண், நாள், மாதம் போன்றவைவற்றை தமிழில் எழுதத் தெரிந்திருந்தும் வருடங்களின் பெயர்களை அப்படியே வடசொல்லிலேயே இன்றும் பாவிக்கின்றனர். இது இந்து சமய பிராமணிய ஆரிய ஆதிக்கத்தினால் இன்னும் வழங்கி-வருகின்றது. ஆரிய பூசை முறைகள் ஆரிய

மந்திரங்களின் ஆதிக்கத்தினாலும் தமிழர் அதிலிருந்து விடுபட முடியவில்லை.

தமிழ்நாடு இப்போது எப்படியாக ஆங்கில மொழியினால் கவரப்பட்டு அதன்பால் சென்று தமிழினை இழக்கும் நிலையில் இன்று இருக்கின்றதே அதைவிட மிக பன்மடங்காக

பின்னும் தென்னாடு முழுவதும் ஆரிய மாயைக்குட்பட்டிருந்தது. அதனாலே மொழியில் ஆரியம், சமயத்தில் ஆரியம், வாழ்க்கை முறையில் ஆரியம் என திராவிடர் வாழத்தலைப்பட்டனர். இது சார்ந்தே தமிழருக்குக் கொடுக்கப்பட்ட சாபக்கேடான வருணாச்சிரமத்தின் பரிணாம வளர்ச்சியான சாதியமைப்பும் ஆரியர் எமக்குத் தந்ததே. எமது சங்ககால, அதற்கு முந்தைய தமிழ் பண்பாட்டில் சாதியம் இருந்ததற்கான எதுவித சான்றுகளும் எந்த சங்க இலக்கியத்திலும் காணப்படவில்லை. எமது மொழியின் எழுத்துக்களைப் பெற்று அதன்மூலமே ஆரியர் எம்மீது செல்வாக்குச் செலுத்தினர். எமது மொழியை அழிக்கப்பார்த்தனர் ஆனால் அது அவர்களால் முடியவில்லை.

அக்காலத்தே தென்னாட்டில் தமிழும் சமஸ்கிருதமும் கலந்தே பேசும் வழக்கம் இருந்தது (தற்போது ஆங்கிலமும் கொஞ்சம் தமிழும் கலந்து தமிழ்க் கலிஸ் கதைப்பது போல) இதனை மணிப்பிரவாள நடை என அழைத்தனர் அதாவது ஒரு மாலையில் மணிகளை மாறி மாறிக் கோர்ப்பது போல தமிழும் சமஸ்கிருதமும் சேர்ந்து வருவதனால் அதனை மணிப்பிரவாளம் என்றனர். பிற்காலத்தே இதற்கு இலக்கணமும் வகுத்தனர். தமிழும் சமஸ்கிருதமும் சேர்ந்து வழங்கும் சொற்களை தற்சமம் என்றும் தமிழில் வழங்கும் தனி சமஸ்கிருத சொல்லினை தற்பவம் என்றும் அழைத்தனர்.

இந்த வடசொல் ஆதிக்கத்தினை ஒழிக்க தமிழறிஞர் வேதாச்சாலம் என்ற சமஸ்கிருதப் பெயரை தமிழ் பெயராக மாற்றிய மறைமலை அடிகள், சூரிய நாராயண சாஸ்திரி என்ற பெயரை தமிழில் மாற்றிய பரிதிமார், கலைஞர் போன்றவர்களின் தனித் தமிழ் இயக்கத்தின் காரணமாகவும் தொடர்ச்சியாக ஈ.வே.ராமசாமி பெரியார், அறிஞர் அண்ணா ஆகியோரது முயற்சிகளால்கூட அவைகள் இன்று ஓரளவு மறைந்துள்ளன. ஆனால் அதனை முற்றாக ஒழிக்கவே முடியவில்லை. இன்று தமிழ் ஈழத்தில் தமிழ் நாட்டைவிட மிகவும் ஆர்வத்துடன் ஆங்கிலப் பெயர்களும் வட சொற்பெயர்களும் மாற்றப்பட்டு தனித் தமிழ் பெயர்களாக வழங்குவதனைக் காணமுடியும். மேலும் ஈழத்துப் பேச்சு வழக்கில்கூட அனேகமாக தனித்தமிழ் வழக்கு காணப்படுவதனை அறிய முடியும். இதனை தமிழ் சினிமா மற்றும் சின்னத்திரை நாடகங்களிலும் ஈழத்துப் பாத்திரங்களில் வரும் கலைஞர்களில் காணலாம். இதனை இந்தியத் தமிழர்களே ஒத்துக் கொள்வதனாலேயே அந்தப் பாத்திரங்களைப் படைக்கின்றனர். எமது பேச்சு வழக்கிலேயே சரியான உச்சரிப்புக்கள் வழங்கப்படுகின்றன. பல தென்னிந்தியர்களுக்கு லகர, எகர, முகர மற்றும் நகர, னகர, னகர மற்றும் ரகர, நகர பேதங்கள் புரியாமல் பேசுவதனாலோ அன்றி எழுதுவதனாலோ சரியாக சொல்ல வந்ததைச் சொல்ல முடிவதில்லை. உதாரணமாக எண்ணெய் என்பதனை எண்ணெய் என்றும், கள் என்பதனை கல் என்றும் கூறுவதனை அல்லது எழுவதனைக் குறிப்பிட முடியும்.

கி.பி 500ஆம் ஆண்டு வரை பல மொழிகள் எழுத்துக்களற்ற பேச்சு மொழிகளாகவேயிருந்தன.

கி.பி 500ஆம் ஆண்டு வரை பல மொழிகள் எழுத்துக்களற்ற பேச்சு மொழிகளாகவேயிருந்தன.



தன. இன்றுகூட இந்தியாவில் பல நூற்றுக்கணக்கான மொழிகள் எழுத்துக்களற்ற பேச்சு மொழிகளாகவேயுள்ளன. அப்போது தெலுங்கு, மலயாளம், கன்னடம், துளு என்ற பிரிவுகள் நாளைவிலேயே வரிவடிவங்களை அமைத்துக் கொண்டன. இவர்கள் யாவரும் அந்தந்த பிரதேசத்திற்குரிய பேச்சு வழக்காகவே தமிழைப் போன்றே பேசிவந்தனர். இன்றுகூட தெலுங்கு, மலயாளம், கன்னடம் பேசும் போது தமிழையொத்த சாயல் காணப்படுவதனை அறிவோம். முந்தைய காலங்களில் தமிழே இவர்களது பேச்சு மொழியாகவிருந்துள்ளது. இது பற்றி இந்திய மொழிகளின் மொழியில் ஆய்வாளர் Sir Grierson தனது கட்டுரையொன்றில் குறிப்பிடுவதனை அப்படியே ஆங்கிலத்தில் தருகிறேன் “Tamil was the oldest, richest and most highly organized of Dravidian languages, plentiful in vocabulary and cultivated from remote period. Tamil was the language of the Telugu, Canarese (Kannada) and Malayalee people earlier. Telugu separating from Tamil into separate literature in 10 A.D Cannarese in 850 A.D and Malayalam lastly in 14 A.D . (Concise History of Ceylon 1961,40)

It is held by some that Tamil or some variant of it must have been the language of prehistoric inhabitants of Ceylon in the 2nd Century B.C (Concise History of Ceylon 1961,42).

நாளடைவில் ஏனைய திராவிட மொழிகளும், சிங்களமும் தமக்கென புதிதான எழுத்து வடிவங்களை அமைக்கத் தொடங்கின. இக்காலம் ஆரிய மாயையில் தென் பகுதி மட்டுமல்ல முழு இந்தியாவுமே கவரப்பட்டிருந்த காலப்பகுதியாகும். தெலுங்கு கி.பி 600ஆம் ஆண்டிலும், கன்னடம் கி.பி 700ஆம் ஆண்டிலும், மலயாளம் கி.பி 900ஆம் ஆண்டிலும், சிங்களம் கி.பி 900ஆம் ஆண்டிலும் தமக்கென வரிவடிவங்களை உருவாக்கின. இவைகளின் தோற்றத்திற்கு தமிழில் இருந்து வரிவடிவத்தினைப் பெற்று உருவாகிய கிரந்தம் என்னும் வடவெழுத்தே அடிகோலியது இதி-லிருந்து இந்த மொழிகளின் தோற்றத்திற்கு தமிழே அடிப்படையாக அமைந்திருந்தது. கிரந்தத்தில் பல வடவெழுத்து உச்சரிப்புக்களுக்கு புதிய வரிவடிவங்கள் அமைக்கப்பட்டிருந்ததனால் மணிப்பிரவாள மொழியில் திழைத்திருந்த தென்னாடு கிரந்த எழுத்துக்களையும் தமிழ் எழுத்துக்களையும் சேர்த்து புதிய மொழிஎழுத்துக்களை எழுதத் தொடங்கினர். ஆனால் யாவற்றிலும் பிரதேசங்களுக்குரிய உச்சரிப்பு வித்தியாசம் காணப்பட்டு இருந்ததே அவைகள் வேற்று மொழிகளாக அமையக் காரணமாயின அத்தோடு தமக்கென மொழிவரி வடிவங்களையும் அமைக்கத் தொடங்கினர். இதற்கு தமிழையொத்த வரி வடிவில் கிரந்தம் புகுத்தப்பட்டது ஒரு வசதியாகப் போய்விட்டது. கிரந்தத்திற்கு தமிழை விட பல உச்சரிப்புக்களுக்குரிய வரிவடிவத்தினை அமைத்திருந்தனர். இது பல சொற்களை இலகுவில் எழுதுவதற்கு இலகுவாக இருந்தது. உதாரணமாக ஹ ஐ ஸ ஷ Bha, Pha, Rha, Nha, Kha, Gha, Cha, Jha, Tha, Dha, Fa, Fha போன்ற எழுத்துக்களுக்கு வரிவடிவங்கள் அமைக்கப் பெற்று இந்த மொழிவரிவடிவங்கள் தோன்றுகின்றன. று றா என்ற இரண்டெழுத்துக்களும் உயிரெழுத்தாகவே கிரந்தம், தெலுங்கு, மலயாளம், கன்னடம், சிங்களம் குஜராத்தி ஓரியா (ஓரிஸ்சா) ஆகிய மொழிகளில் காணப்படுகின்றன. தமிழன் எப்போதும் பழமைவாதியாகவே இருப்பதனால் அவனுக்கு தனது மொழியில் மாற்றம் செய்ய மனம் வரவில்லைப் போலும். இன்று பல ஆங்கிலச் சொற்களை நாம் தமிழில் எழுதவேண்டிய சூழ்நிலையில் உள்ளோம் ஆனால் இந்த உச்சரிப்புக்களை நாம் ஆங்கிலத்தில்



ஓவியம்: வாசுகி ஜெயசங்கர்

படத்திலே இருக்கும் சிறுமி

சில முக்கியமான சம்பவங்கள் நடக்கும்போது அந்த தருணம் படம் போல மனதிலே பதிந்து விடும். இந்தியாவுக்கு சுதந்திரம் கிடைத்தபோது நேருவின் உரை ரேடியோவில் ஒலிபரப்பானது. நான் அப்போது சிறுவன். எங்கள் கிராமத்திலிருந்த ஒரேயொரு ரேடியோ பெட்டியை சுற்றி 10, 15 பேர் நின்றார்கள். ஒன்றும் புரியாவிட்டாலும் அந்த இருட்டறையில் நானும் நின்றபடி கேட்டேன். அந்த நான் எனக்கு நினைவிருக்கிறது. அமெரிக்க ஜனாதிபதி கென்னடியை சுட்டுக் கொன்றபோது நான் ஒரு நூலகத்தில் அமர்ந்து சோதனைக்கு தயாரித்துக் கொண்டிருந்தேன். நான் மேசையில் எந்தப் பக்கத்தில் எந்த திசையை நோக்கி என்ன புத்தகம் படித்தேன் என்பது இன்றைக்கும் ஞாபகம் இருக்கிறது.

1972ம் ஆண்டு ஒரு ஜூன் மாதம். எங்கள் வீட்டின் வெளித்திண்ணையில் ஒரு பிரம்புக் கதிரையில் அமர்ந்து நான் சாவதானமாக டைம் வார இதழை புரட்டிக் கொண்டிருந்தேன். அதிலே பார்த்த ஒரு புகைப்படம் என்னை திகைக்க வைத்தது. ஓர் ஒன்பது வயதுச் சிறுமி நிர்வாணமாக காமிராவை நோக்கி கைகளை விரித்து, வாயை ஆவென்று திறந்து வைத்துக்கொண்டு, ஓடிவருகிறாள். அவளைச் சுற்றி இன்னும் பல குழந்தைகள். மனதை உலுக்கிய அந்தக் காட்சி இன்றுவரை என் நினைவிலிருந்து அழியவில்லை.

வியட்கொங் படைகள் தராங்பாங் கிராமத்துக்குள் ஊடுருவிய தகவல் தென்கொரிய படைகளுக்கு கிடைக்கிறது. கிராம மக்களுக்கு முன் கூட்டியே ஆபத்து வரப்போவது தெரியும். அன்று மத்தியானம் சோற்றுக்கஞ்சி குடித்துவிட்டு ஏதோ நடக்கப்போகிறது என்று மக்கள் காத்திருந்த சமயம் சிவப்பு சிவப்பாக விமா-

னத்திலிருந்து திரவப் பொட்டுகள் விழுகின்றன. அவை குண்டுகள் அல்ல, எங்கே குண்டுகள் போட வேண்டும் என்பதை விமானம் அடையாளமிட்டு தீர்மானிக்கிறது. யாரோ கத்தினார்கள் 'ஓடுங்கள் ஓடுங்கள்' என்று. எல்லாச் சிறுவர் சிறுமியரும் ஓடத் தொடங்கினார்கள். ஓடு ஓடு என்று நாலு சத்தம் மாத்திரம் கேட்கிறது. பெரிய குண்டு விழுந்து வெடிக்கும் சத்தமோ, நிலம் பிளக்கும் ஓசையோ இல்லை. நாப்பாம் குண்டுகள் அப்படித்தான், பெரிய சப்தம் எழுப்புவதில்லை. ஓசையில்லாமல் விழுந்து, விழுக்கின்ற இடத்தை தீப்பிழம்பாக மாற்றிவிடும்.

அந்தச் சிறுமி அணிந்திருந்த மெல்லிய பருத்தி ஆடை அப்படியே கணத்தில் எரிந்து பொசுங்கிவிட்டது. 'எரிகிறது, எரிகிறது' என்று கதறிய படி ஓடிவந்த சிறுமியை படம் பிடித்தவர் நிக் உட் என்ற புகைப்படக்காரர். அவர் சிறுமியை அள்ளிக்கொண்டு மருத்துவமனைக்கு ஓடுகிறார். அந்தச் சிறுமியின் பெயர் கிம் .புக். போரின் கொடுமையை உணர்த்தும் அந்தப் படம் 12 ஜூன் 1972 டைம் இதழில் வெளியாகிறது. உடனே மற்ற பத்திரிகைகளும் படங்களை வெளியிட, உலகில் கோடிக்கணக்கானவர்கள் பார்க்கிறார்கள். 'படத்தில் இருக்கும் சிறுமி' என்று கிம் அறியப்பட்டார். படத்தை எடுத்த நிக் உட்டுக்கு புலிட்ஸர் பரிசு கிடைக்கிறது. அமெரிக்க ஜனாதிபதி நிக்ஸன் சிறுமியின் படத்தைப் பார்த்து திடுக்கிட்டார். அது நிஜமானதுதானா என்று தன் உதவியாளரிடம் பலதடவை கேட்டுத் தெளிவுபெறுகிறார். அந்தப் படம் பிரசுரமான சில மாதங்களிலேயே பாரிஸில் வியட்நாம் போர் நிறுத்தப் பிரகடனம் கையொப்பமாகிறது.

மாரியம் பீச் என்ற பெண்மணி Uncle Tom's

Cabin என்ற நாவலை எழுதினார். அமெரிக்காவில் அடிமைகளின் விடுதலைக்கு அந்த நூல் காரணமாக அமைந்து, ஒரு பெரிய போரே நடந்தது. அமெரிக்க ஜனாதிபதி ஆப்பிரஹாம் லிங்கன் ஒருமுறை மாரியமைச் சந்தித்தபோது 'இந்தச் சிறிய பெண்ணை அந்தப் பெரிய போரை ஆரம்பித்தவர்' என்று சொன்னாராம். அதுபோலவே வியட்நாம் போர் நிறுத்தத்திற்கு அந்த சிறுமியின் படம் முக்கிய காரணம் என்று சொல்கிறார்கள். என்றென்றைக்கும் உலகப் புகழ்பெற்ற புகைப்படங்களில் இதுவும் ஒன்றாகக் கருதப்படுகிறது.

இன்றைக்கு சிறுமியின் பெயர் மறந்துவிட்டாலும் முகத்தை பலரும் ஞாபகம் வைத்திருக்கிறார்கள். 'படத்தில் இருக்கும் சிறுமி' என்று சொன்னால் எல்லோருமே புரிந்துகொள்கிறார்கள். எழுத்தாளர் வாஸந்தியிடம் இந்தப் பெண்ணைச் சந்தித்ததை சொன்னபோது அந்தப் பெண்ணுக்கு அந்தநாள் ஞாபகமிருக்கிறதா என்று கேட்டார். உடம்பு முழுக்க நெருப்புத் தழும்பை காவித் திரிபவர் எப்படி மறக்கமுடியும்? கிம் இப்பொழுது கனடாவில் குடிபெயர்ந்து வாழ்கிறார். 46 வயதான அவர் ஓர் அரசு சாரா தொண்டு நிறுவனத்தை நடத்தி, உலகிலே போரிலே பாதிக்கப்பட்ட சிறுவர் சிறுமியருடைய நல்வாழ்வுக்காக பாடுபடுகிறார். இவருடைய தன்னலமற்ற சேவையை பாராட்டி கனடிய அரசின் Order of Ontario விருது இவருக்கு வழங்கப்பட்டிருக்கிறது. யோர்க் பல்கலைக் கழகம் Doctor of Law பட்டம் கொடுத்திருக்கிறது. அத்துடன் யுனெஸ்கோ நல்லெண்ணத் தூதுவராகவும் பணியாற்றுகிறார்.

இவரைச் சந்திப்பதற்கு பலமுறை முயன்றும் தோல்வியே கிடைத்தது. எட்டு மின்னஞ்சல்கள், ஐந்து தொலைபேசி தகவல்கள் மற்றும் 40 மைல் பிரயாணத்துக்கு பிறகு ஒருநாள் அவரைச் சந்திக்க முடிந்தது. 37 வருடங்களுக்கு முன்னர் டைம் பத்திரிகையில் பார்த்த சிறுமியா இவர் என்ற வியப்பு ஏற்பட்டது. சதுரமான சிவப்பு முகத்தில் சிநேகமான கண்கள். செங்கல் நிற ஆடையும் சாம்பல் நிற மேலாடையும் அணிந்திருந்தார். சின்னப் பாதங்களில் ஒரு சீனப் பெண்போல தள்ளாட்டமாக நடந்துவந்தது அவருக்கு ஒரு வசீகரத்தை கொடுத்தது. கைப்பையை நாற்காலியில் மாட்டிவிட்டு, கால்களை நீட்டி சாவதானமாக சாய்ந்து உட்கார்ந்து சிரித்தபடியே பேசினார். இவரை அந்தச் சிறுமி என்ற திகைப்பு அடங்க சில நிமிடங்கள் எடுத்தன. எங்கே தொடங்குவது என்று தெரியவில்லை. இதற்கு முன்னர் அவரிடம் நூறுபேர் கேட்டிருக்கக்கூடிய ஒரு கேள்வியை கேட்டேன். 'நீங்கள் எரிந்துகொண்டு ஓடியபோது எப்படி உணர்ந்தீர்கள்?'

அந்தச் சிறுவயதிலும் உயிரின்மேல் இருக்கும் ஆசை தெரிந்தது. அது தவிர உடம்பு பற்றி எரியும் வேதனை. அப்படியே ஓடிக்கொண்டிருக்கவேண்டும் என்று தோன்றியது. வெகு தூரத்தை கடந்துவிட்டால் வலி போய்விடும் என்று நினைத்தேன்.

சிகிச்சையில் உங்களுக்கு பூரண குணம் கிடைக்கவில்லையா?

நான் நீண்ட காலத்தை மருத்துவமனைக்



கட்டில்களில் கழித்தேன். 14 மாதங்களில் என் உடம்பில் 17 அறுவை சிகிச்சைகள் செய்தார்கள். அது ஒரு அமெரிக்கர் நடத்திவந்த மருத்துவமனை. அங்கே வேலை செய்த மருத்துவர்களும் தாதிகளும் கனிவுடனும் சேவைமனப்பான்மையுடனும் சுறுசுறுப்பாக வேலை செய்வதைக் கண்டேன். அவர்களிடம்

அ. முத்துலிங்கம்

எனக்கு பெருமதிப்பு ஏற்பட்டது. நான் வளர்ந்து பெரியவனாகும்போது எப்படியும் படித்து மருத்துவராக வேண்டும் என்று கனவு கண்டேன். ஆனால் விதி என்னை துரத்தியது. என் பதினம் வயதில் மருத்துவப் படிப்பை தொடங்கினேன். ஆனால் நான்தான் 'படத்தில் இருக்கும் சிறுமி' என்பதை வியட்நாமிய கம்யூனிஸ்ட் அரசு கண்டுபிடித்தது. என்னுடைய படிப்பை நிறுத்தி என்னை பரப்புரை செய்யும் அரசு ஊழியராக நியமித்தது. என் விருப்பத்தை கேட்காமலே நான் காட்சிப் பொருளாக்கப்பட்டேன்.

அதிலிருந்து எப்படி மீண்டீர்கள்?

'எரிந்து தழும்பேறிய என் உடம்பை கண்ணாடியில் பார்க்க எனக்கே அருவருப்பாகவும், அவமானமாகவும் இருக்கும். படிக்க முடியாத கவலை வேறு எனக்கு. உடம்பில் 24 மணி நேரமும் ஓயாத வலி. ஒருநாள் திறந்த வெளியில் நின்று அண்ணாந்து வானத்தை பார்த்து உரத்துக் கத்தினேன். 'ஏன் நான்? ஏன் நான்? என்னை ஏன் தெரிவுசெய்தாய் ஆண்டவனே. நீ அங்கே இருப்பது உண்மையானால் என்னை வாழ்விடு உல்லது சாக விடு.' அதன் பின்னர் என்ன நடந்ததோ தெரியாது. படிப்படியாக என் வாழ்க்கை மாற்றமடைய ஆரம்பித்தது. என் அம்மா சொல்லும் வியட்நாமிய பழமொழியை நினைத்துக்கொள்வேன். ஒரு முழுமானையை சாப்பிட நினைப்பவன் முதலில் ஒரு வாய் உணவில் ஆரம்பிக்கவேண்டும். வேதனையை கொஞ்சம் கொஞ்சமாக குறைக்க வேண்டும், ஓர் இரவில் அது மறைந்துபோகாது. எனக்கு கிடைத்த ஒவ்வொருநாளும் ஒரு கொடை என்பதை உணர்ந்தேன். நடந்து முடிந்த சரித்திரத்தை நான் மாற்றமுடியாது, ஆனால் இனி வரும் சரித்திரத்தை என்னால் மாற்றமுடியும்.'

எப்படி கனடா வந்தீர்கள்?

கியூபாவில் மேற்படிப்பு படிக்க எனக்கு அனுமதி கிடைத்தது. அங்கே எனக்கும் இன்னொரு வியட்நாமிய மாணவனுக்குமிடையில் காதல் முகிழ்த்தது. நான் படிப்பை இடை நிறுத்தி அவரை மணமுடித்தேன். எங்கள் தேனிலவைக் கொண்டாட நாங்கள் ரன்யாவுக்குச் சென்றோம். திரும்பி வரும்வழியில் எங்கள் விமானம் கனடாவின் காண்டர் விமான நிலையத்தில் எரிபொருள் நிரப்புவதற்காக இறங்கியது. அந்த நேரம் நானும் கணவரும் அரசியல் தஞ்சம் கோரினோம். அன்று விமானத்தில் எரிபொருள் போதிய அளவு இருந்திருந்தால் இன்று நான் கனடாவில் சுதந்திரமான காற்றை சுவாசிக்க மாட்டேன்.

நீங்கள் கனடா வந்த பின்னர் உங்கள் பழைய வாழ்க்கையை நினைவூட்டும் யாரையாவது மீண்டும் சந்தித்தீர்களா?

ஓர் அதிசயம் நிகழ்ந்தது. அமெரிக்காவில் வாஷிங்டன் நகரத்தில் 1996ம் ஆண்டு நடந்த Vietnam War memorial விழாவில் என்னை பேச அழைத்திருந்தார்கள். நான் என் பழைய வலிகளையும், துயரங்களையும் சபையினருடன் பகிர்ந்துகொண்டேன். விழா முடிந்த பின்னர்

முன்னை நாள் அமெரிக்க ராணுவ அதிகாரி ஒருவர் என்னை வந்து சந்தித்தார். அவருடைய பெயர் John Plummer. அன்று நாலு நாப்பாம் குண்டுகளையும் வீசிய விமானத்தின் கட்டளை அதிகாரி. அவர் கண்களில் நீர் வழிந்துகொண்டிருந்தது. என்னைக் கட்டிய-

தொடர்தல் 89ம் பக்கம்

JRS COLLEGE

OUR COMMITMENT IS QUALITY TRAINING

Cashier Training
Starts on Dec 6th 2009
@ 9.00 AM (Sunday)

Diploma Courses Job Opportunities

Accounting & Payroll Administration

- Payroll Administrator
- Accounts Manager
- Accounting Supervisor

Computerized Accounting

- Accounting Assistant
- Accounting Clerk
- Accounts Payable
- Accounts Receivable
- Book Keeper

Office Assistant

- Administrative Assistant
- Office Assistant
- Receptionist
- Data Entry Clerk

Other Training Job Opportunities

Bank Teller

- Bank Teller
- Banker

Cashier

- Cashier
- Cash register

Food Handling

- Food Handler

Payroll - MS Office - Quick Books
Accpac - Simply Accounting

★ Currently offering only computer basic class in Etobicoke Campus

SCARBOROUGH CAMPUS

(Midland & Finch)
PH16 - 4168 Finch Ave E
Scarborough ON M1S 5H6
Tel : 416 - 292 2455

ETOBICOKE CAMPUS

(Kipling & Dundas)
300 - 5359 Dundas Street West
Etobicoke ON M9B 1B1
Tel : 416 - 207 9975

ணைத்து நீ என்னை மன்னித்துவிட்டாயா என்று கேட்டார். உங்களையும் குண்டுபோட்ட விமானியையும் நான் மன்னித்துவிட்டேன் என்றேன்.

நீங்கள் போரினால் பாதிக்கப்பட்ட குழந்தைகளுக்கான தொண்டு நிறுவனத்தை நடத்தி வருகிறீர்கள். சமீபத்தில் நடந்து முடிந்த ஈழத்துப்போரில் ஆயிரக்கணக்கான குழந்தைகள் கொல்லப்பட்டனர் காணாமல்போயினர். இன்னும் ஆயிரக்கணக்கானோர் காயம்பட்டனர். கர்ப்பத்திலிருந்த சிசு கூட காயமடைந்திருக்கிறது. போரின் நடுவில் விஸ்வமடுவில் பிறந்த ஒரு குழந்தையின் வலது தொடையில் துப்பாக்கிச் சன்னக் காயம் இருந்ததை பத்திரிகைகளில் படித்திருப்பீர்கள். நீங்கள் இலங்கைக்கு போக திட்டமிட்டவல்லையா?

மேசையில் கிடந்த கரண்டியை கிம் சுழலவிட்டு அது நிற்கும்வரை காத்திருந்தார். அவருடைய கண்கள் கலங்கின. 'நான் தனியாளாக வேலை செய்கிறேன். சமீபத்தில் நான் உகண்டா, கானா, தாய்லாந்து, மெக்சிக்கோ, ஆர்ஜன்டினா, அயர்லாந்து, இத்தாலி, பெல்ஜியம் போன்ற பல நாடுகளுக்கு போயிருக்கிறேன். நான் பயணம் செய்த நாடுகளிலும் பார்க்க இனிப்போகத் திட்டமிட்டிருக்கும் நாடுகள் அதிகம். ஆனால் என் உடல்நிலை ஒத்துழைக்க வேண்டும்.' அவர் தன் ஆடையின் கைகளை சுருட்டி சுருட்டி மேலே தள்ளிவிட்டு இதைப் பாருங்கள் என்றார். நான் திடுக்கிட்டுவிட்டேன். அது மனிதக்கை போலவே இல்லை. உருகிய சதை எல்லாம் ஒன்றாய்த் திரண்டு உருவம் இல்லாமல் தட்டையாக மினுங்கிக்கொண்டு கிடந்தது. தொட்டுப் பாருங்கள் என்றார். தொட்டேன். ஒரு மரக்கட்டையை தீண்டியது போல கையை உடனே இழுத்துக்கொண்டேன். ஒரு பெண்ணின் உடலில் காணக்கூடிய சதைத்தன்மையோ, மிருதுத்தன்மையோ கிடையாது. 'என்னுடைய உடம்பில் 65 சதவீதம் இப்படித்தான். சருமம் உருகி ஒட்டிக்கொண்டதால் சருமத் துளைகள் இல்லை வியர்வையும் வெளியேறமுடியாது. உணர்ச்சி நரம்புகள் ஒன்றுடன் ஒன்று பிணைந்திருப்பதால் உடம்பின் எந்தப் பாகம் வலித்தாலும் அந்த வலி உடம்பு முழுக்க பரவும். என் கால் பெரு-

விரலில் ஒரு காயம் ஏற்பட்டால் அந்தச் செய்தி மூளைக்கு நேராகப் போவதில்லை. உடம்பின் பல பாகங்களிலிருந்தும் போகிறது. அதனால் உடம்பு முழுவதும் வலிக்கும் உணர்வு ஏற்படுகிறது. மனிதகுலத்தின் பாவங்களை ஏற்று யேசு சிலுவையில் மரித்ததுபோல உலகத்து குழந்தைகளின் வேதனையை நான் அனுபவிப்பதாக நினைத்துக்கொள்கிறேன்.'

இத்தனை வருடங்களாகியும் வலி நிற்கவில்லையா?

என் உடம்பு எரிவதை தாங்கமுடியாமல் நான் அலறிக்கொண்டு ஓடியபோது ஒரு ராணுவ வீரர் என் மேல் தண்ணீரை ஊற்றினார். அவர் அப்படிச் செய்திருக்கக்கூடாது. தண்ணீர் கொதிப்பது 100 டிகிரி. நாப்பாம் குண்டு எரிவது 1,200 டிகிரி. நாப்பாம் குண்டில் பெற்றோல், நாப்தலீன் அத்துடன் தோலிலே ஒட்டும் தன்மை கொண்ட ஒருவகை திரவம் கலந்திருக்கும். சருமத்தை ஒட்டிப்பிடித்து அது எரியும்போது அதை நிறுத்தமுடியாது. தண்ணீர் ஊற்றியதும் சதை வெந்து காய்ச்சிய இறைச்சி போல ஆகிவிட்டது.

சட்டைக் கைகளை மறுபடியும் இறக்கிவிட்டு, கைப்பையை எடுத்துக்கொண்டு கிம் கனிஷ்டன் என்னை பார்த்தார். அரைமணி நேர சந்திப்பு ஒன்றரை மணி நேரமாக நீண்டுவிட்டிருந்தது. இன்னொரு சந்திப்புக்கு பிந்திவிட்டதாகச் சொல்லி அவசரமாக மேலங்கியை எடுத்து அணிந்தார். முதல் நாள் இரவு உதிரந்த மேப்பிள் இலைகளின்மேல் நடந்து சற்றுதாரம் சென்றவர் தன் சதுரமான முகத்தை திருப்பி கையை உயர்த்திக் காட்டி அசைத்தார். காமிராவை நோக்கி ஓடிவந்த சிறுமியும், இன்று என்னிடம் விடைபெற்று நாளைக்குள் நுழையும் பெண்ணும் ஒருவரேதான். மாற்றம் 37 வருடங்கள். மாற்றமில்லாதது இன்றைக்கும் உலகத்தில் போரில் கொல்லப்படும் ஆயிரக்கணக்கான குழந்தைகள்.

muththulingam.a@thaiveedu.com



N.K.S

Drapery & Blinds Fabric LTD

திறமையான

சேவையால் பல

விருதுகளை பெற்ற

நிறுவனம்

உங்கள் வீட்டுக்குனுத் தேவையான சகலவித யன்னல் திரை வகைகளையும், கேட்டின் துணி வகைகளையும் மிகவும் மலிவான விலையில் பெற்றுக் கொள்ள அழையுங்கள்.

கேதா நடராஜா

416.321.6420

Ketha Nadarajah

(President)

Tel: 416.321.6420, 905.944.0218

Fax: 416.321.2217

www.nksdrapery.ca

Drapery & Blinds Fabric Ltd., 210 Silver Star Blvd., Unit #825, Scarborough, ON M1V 5J9

உயர் கல்வியும் உங்கள் பிள்ளைகளும்

உங்கள் பிள்ளைகளின் உயர் கல்வியில் உங்களுக்கும் அக்கறை உண்டா?

பிள்ளைகள் வளர்ந்து உயர்வகுப்பில் கல்வி கற்கும்போது, அனேகமான பெற்றோரின் சிந்தனை முழுவதும் பிள்ளைகளின் எதிர்காலக் கல்வி பற்றியதாகவே இருக்கும். பல்கலைக்கழக அனுமதிக்கு வேண்டிய சித்திகளைக் (Credits) குறிப்பிட்ட காலத்திற்குள் அவர்கள் பெற்றிருக்க வேண்டும் என்பதை மாணவர்கள் கவனத்தில் கொள்ள வேண்டும். இல்லாவிட்டால் பொன்னான காலத்தை வினாக்க வேண்டிவரலாம். பல்கலைக்கழக அனுமதிக்குப் போதிய அளவு சித்தி (Credits) கிடைக்காவிட்டால், இரவுப்பாடசாலை வகுப்புகளுக்கு முன்கூட்டியே போவதன் மூலம் எண்ணிக்கையில் குறைவான சித்திகளைக் குறுகிய காலத்தில் பெற்றுக் கொள்ள முடியும். அங்கீகரிக்கப்பட்ட பிரத்தியேக வகுப்புகளுக்குச் சென்றும் உங்கள் தேவையைப் பூர்த்தி செய்து கொள்ள முடியும்.

ஒவ்வொரு வருடமும் ஆயிரக்கணக்கான விண்ணப்பங்கள் பல்கலைக்கழக அனுமதிக்காக விண்ணப்பிக்கப் படுகின்றன. அனேகமான உயர்வகுப்புப் பாடசாலைகளில் பல்கலைக்கழக அனுமதி பற்றிய கருத்தரங்குகள் நடைபெறுவதுண்டு. இப்போதெல்லாம் இணையத்தளங்களுக்கும் சென்று இது பற்றிய மேலதிக பல தகவல்களைப் பெற்றுக் கொள்ள முடியும். நீங்களும் உங்கள் பிள்ளைகளுடன் ஆலோசித்து அவர்களின் எதிர் காலத்தை நன்கு திட்டமிட முடியும். அவர்களுக்கு எந்தத் துறையில் படிப்பதற்கு அதிக நாட்டம் இருக்கிறது, அப்படிப் படிப்பதால் அவர்களின் எதிர்காலத்திற்கு அந்தக் கல்விமூலம் பயன் கிடைக்குமா என்பதை எல்லாம் நன்கு விசாரித்து அறிந்து கொள்ள வேண்டும். பிள்ளைகள் தங்கள் படிப்பை எப்படி எங்கே தொடருவது என்பதில் உங்களால் திடமான ஒரு முடிவை எடுக்க முடியாவிட்டால், பாடசாலைகளில் இதற்கான உதவிகள் செய்வதற்காக உத்தியோகத்தர்கள் (Guidance Counsellors) இருக்கிறார்கள். அவர்களிடம் பல்கலைக்கழக அனுமதி பற்றிய, உங்களுக்குத் தேவையான உதவியைக் கேட்டால் அவர்கள் உங்களுக்கு வழிகாட்டுவார்கள். இதற்காக நீங்கள் தயங்கத் தேவையில்லை. அவர்கள் கட்டாயம் உங்களுக்கு உதவி செய்வார்கள். குறைந்த பட்சம் ஒரு பட்டதாரியாகவோ அல்லது டிப்ளோமா பட்டம் பெற்றவராகவோ இந்த நாட்டில் இருந்தால்தான் எதிர்காலத்தில் நல்ல வேலைவாய்ப்புகளைத் தேடிச் செல்லமுடியும் என்பது பலரின் கருத்து. அதுமட்டுமல்ல மேலும் தொடர்ந்து மேற்படிப்புப் படித்து மேலதிக சிறப்புப் பட்டம் பெறுவதற்கு நீங்கள் எடுக்கும் எதிர்காலம் பற்றிய சிறந்த முடிவுகள் பிற்காலத்தில் உங்களுக்கு உதவியாக இருக்கும்.

ஒன்றாயியோவில் பொதுவாக இரண்டு வகையான உயர் கல்வி நிறுவனங்கள் மூலம் உயர்கல்வியைப் பெற்றுக் கொள்ள வசதிகள் இருக்கின்றன. ஒன்று பல்கலைக் கழகங்களுக்குச் சென்று பட்டதாரியாவது. மற்றையது கல்லூரிகளுக்குச் சென்று டிப்ளோமா போன்ற பட்டங்களைப் பெறுவது. தொழிற்கல்வியை உயர் கல்வியாக எடுக்க விரும்புவர்களுக்கு கல்லூரிகளில் அதற்கான வசதிகள் நிறையவே உண்டு. பல்கலைக்கழகம் பற்றிய விபரங்களைத் தெரிந்து கொள்ள வேண்டும் என்று நீங்கள் விரும்பினால் எலக்ரோனிக்-இன்போ (www.electronicinfo.ca) என்ற இணையத்தளத்திற்குச் சென்று இதுபற்றிய சில விபரங்களைப் பெற்றுக் கொள்ளலாம். அதேபோல கல்லூரிகள் பற்றித் தெரிந்து கொள்ள விரும்பினால் ஒன்றாயியோகொலிச் (www.ontariocolleges.ca) என்ற இணையத்தளத்திற்குச் சென்று கல்லூரிகள் பற்றிய சில விபரங்களைப் பெற்றுக் கொள்ளலாம். கனடிய அரசாங்கத்தின் தகவல் பிரிவில் இருந்தோ (www.canlearn.ca) அல்லது ஒன்றாயியோ கல்வித்திட்டம் பற்றியோ (www.edu.gov.on.ca) இணையத்தளங்கள் மூலமும் சில விபரங்களை அறிந்து கொள்ள முடியும். மேலதிக விபரங்களைத் தெளிவாகப் பெற்றுக் கொள்ள வேண்டுமானால் அந்தந்தப் பல்கலைக்கழகத்துடனோ அல்லது கல்லூரியுடனோ நேரடியாகத் தொடர்பு கொண்டு சரியான விபரத்தைப் (Admission hand book, Guide books, view books, calenders) பெற்றுக்கொள்ள முடியும். கடைசிவரை காத்திராமல் முன்கூட்டியே விபரங்களை அறிந்து வைத்திருப்பது நல்லது. இதைவிட மையப்படுத்தப்பட்ட விண்ணப்ப நிலையங்களும் உண்டு. பல்கலைக்கழகங்களுக்கு (www.ouac.on.ca) இணையத்தளமும், கல்லூரிகளுக்கு (www.ocas.ca) இணையத்தளமும் இத்தகைய தேவைகளை ஓரளவு பூர்த்தி செய்கின்றன.

ரொறன்ரோவைப் பொறுத்த வரையில் பல பல்கலைக்கழகங்கள் இங்கே இருக்கின்றன. வீட்டிலே இருந்து தினமும் பல்கலைக்கழகத்திற்குப் போய்வர விரும்புகிறவர்கள் இத்தகைய பல்கலைக்கழகங்களையே (OCAD, Ryerson, Totonto, York) தங்கள் தெரிவாக எடுத்துக் கொள்வர். ஒரு மாறுதலுக்கு வெளியே சென்று படிக்க வேண்டும் என்று விரும்புகின்ற மாணவர்கள் வெளியே உள்ள பல்கலைக்கழகங்களைத் (Guelph, Waterloo, Wilfrid Laurier, Western, Winsor, Carleton, Ottawa, Queens RMC, McMaster, Brock) தெரிந்தெடுப்பர். குறிப்பிட்ட சில பிரிவுகளுக்கு சில பல்கலைக்கழகங்கள் பிரசித்தி பெற்று விளங்குவதும் ஒரு காரணமாகும்.

கல்லூரிகளைப் பற்றிக் குறிப்பிடும்போது மாணவர்களின் எதிர்காலம் அங்கேதான் ஆரம்பமாகின்றன என்று சிலர் குறிப்பிடுவர். இதைவிட ஐந்து முக்கிய காரணங்களையும்

அவர்கள் ஏன் கல்லூரியில் படிப்பது நல்லது என்று குறிப்பிட்டுக் காட்டுகிறார்கள். குறைந்த கட்டணத்தில் குறுகிய காலத்தில் படித்து முடிக்கலாம். பலவகையான வெவ்வேறு தொழில் படிப்புகளைத் தெரிவு செய்யலாம், வீட்டிற்கு அருகே உள்ள கல்லூரியில் உங்கள் படிப்பைத் தொடரலாம், (George Brown, centennial, Seneca, sheridan, Humber) சிறிய தொகையைக் கொண்ட மாணவர்களே ஒவ்வொரு வகுப்பிலும் அனுமதிக்கப்படுவதால் படிப்பதற்கும், சந்தேகங்களை உடனுக்குடன் நிவர்த்தி செய்யவும் அதிக வசதிகள் உண்டு, வேலை அனுபவத்தோடு தொடர்புடைய வகையில் பாடத்திட்டங்கள் அமைக்கப்பட்டுள்ளன.

வெளியே சென்று படிக்கும் மாணவர்களுக்குத் (Residences) தங்குமிட வசதிகளும், உணவு வசதிகளும் செய்து கொடுக்கப்பட்டிருக்கின்றன. முதலாவது வருடம் கட்டாயம் அங்கேயே தங்க வேண்டும். இரண்டாம் வருடம் அவர்கள் விரும்பிய இடத்தைத் தெரிவு செய்து அங்கே தங்கலாம். பெண்களுக்கான தனிப்பட்ட விடுதிகளும் உண்டு. ஆனால் அனேகமான விடுதிகள் இருபாலாரும் தங்கும் (Co-ed) வசதிகளைக் கொண்டதாகவே இருக்கின்றன. விசுவாமித்திரர்களுக்கு இது எப்பொழுதும் ஒரு அறைகூவலாகவே இருக்கும்.

பொருளாதார உதவி தேவைப்படும் பட்சத்தில் மாணவர்களின் படிப்புக்குத் தேவையான பண வசதிகளை கடனாகக் கொடுக்க அரசு முன்வந்திருக்கிறது. ஒன்றாயியோ மாணவர்களுக்கான உதவித் திட்டத்தின் மூலம் (www.osap.gov.on.ca) இதற்கான உதவி-



குரு அரவிந்தன்

யச் செய்கிறது. மாணவர்கள் இதை மட்டும் நம்பியிராமல் புலமைப்பரிசு, கல்லூரியின் நிதி உதவி, மாணவர் விருதுக்கான பணவுதவி (www.studentawards.com) போன்றவற்றையும் தங்கள் திறமையால் பெற்றுக் கொள்வதன் மூலம் படிப்பதற்கான கடனைக் குறைத்துக் கொள்ள முடியும். இப்படியான மாணவர்களை ஊக்குவிக்கும் கடனல்லாத பல நிதி உதவித்திட்டங்கள் உண்டு.

இதில் வேடிக்கை என்னவென்றால் சமீபத்தில் ஒரு பட்டதாரிப் பெண்ணுக்குத் திருமணம் பேசி வந்தார்கள். மாப்பிளை வீட்டுக்காரர் முதல் கேட்ட கேள்வி என்னவென்றால் பெண்ணின் ஓசாப் கடனை அவர் அடைத்து விட்டாரா இல்லையா என்பது தான். அடுத்த வேண்டுகோள் நாங்கள் சீதனம், டொனேசன் ஒண்டும் கேட்கவில்லை, பையனுக்கு ஓசாப் கடன் கொஞ்சம் இருக்கிறது அதை பெண் வீட்டார்தான் அடைத்து விடவேண்டும் என்றார்கள். பெண் வீட்டார் திகைத்துப் போயிருக்க, அதற்காக மாப்பிளை வீட்டார் சொன்ன காரணம் கடனில்லாமல் புது மணத்தம்பதிகள் வாழ்க்கையைத் தொடங்கலாமே என்பதுதான்..!

kuruaravindan@thaiweedu.com



SP Electronics

TV, VCR, DVD, Players-Telephone-Computers

உங்களுக்குத்தேவையான அனைத்துத் தமிழ்
வானொலிகளுக்கும், திருத்த வேலைகளுக்கும்

416 264 6400

2641 Eglinton Avenue East

(Brimley & Eglinton)

**VIN
KITCHEN & BATH
Design & Install**



Custom & Refacing kitchens
Bath Vanities & Bars
Countertops

15 years experience
100% satisfaction guaranteed

For
free estimates and design

Call: Jey Kumar

















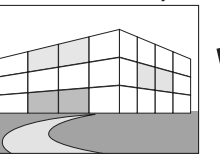

647 388 3225

vinkitchen@gmail.com

இல்லறத்திற்கு அழகு அன்பான மனைவி & குழந்தைகள்
இல்லறத்திற்கு அழகு அழகிய சமையலறை & குளியலறை

மனம் விரும்பியது போல் வீடு வாங்க, விற்க அழையுங்கள்

Great Deals For Buyers

<p>Eglinton/Bathurst</p>  <p>\$34,300 Sale Of Business, Demand Location!! Newly Renovated, Opportunity To Own Style Restaurant.</p>	<p>Torbram/Sandalwood</p>  <p>\$269,900 Att/Row/Twnhouse 2-Storey, 3 Bedrooms, 3 Washrooms</p>	<p>Morningside/Hwy 401</p>  <p>\$349,900 Detached 2-Storey, 3+3 Bedrooms, 4 Washrooms</p>	<p>Gore Rd/Tyler</p>  <p>\$374,800 Detached 2-Storey, 3 Bedrooms, 3 Washrooms</p>	<p>Cottrelle And The Gore Road</p>  <p>\$429,900 Detached 2-Storey, 3 Bedrooms, 3 Washrooms</p>	<p>Taunton/Salem</p>  <p>\$449,000 Detached 2-Storey, 4 Bedrooms, 4 Washrooms</p>	
<p>The Gore/Ebenezer</p>  <p>\$729,000 Detached 2 Storey, 4 Washrooms, 4 Bedrooms, Lots Of Upgrades</p>	<p>Sale of Business - Brampton</p>  <p>\$39,000+ Stock Sandalwood / Vankirk Price Reduced!!!! 3 Years New</p>	<p>Warden / Lawrence</p>  <p>Sold in 3 Days Sold for 102% of asking Price I Need More Listings!!!!</p>	<p>For Sale - Toronto</p>  <p>Sold in 4 Days Sold for 109% of asking Price Yonge/Finch</p>	<p>For Sale - Brampton</p>  <p>Sold \$289,900 North Park/Nuffield 3+1 Bdrm, 3 Wrm, Great Location, Basement Fin.</p>	<p>For Sale - Brampton</p>  <p>Sold in 2 Weeks Sold for 100% of asking Price Willms Pkwy/Royal Orchard</p>	
<p>Keele/Finch</p>  <p>Sold \$179,000 Condo Apt.</p>	<p>Kennedy/Eglinton</p>  <p>Sold \$179,000 Condo Apt.</p>	<p>Hwy 10/Bovaird</p>  <p>Sold in 4 Days \$279,000 Semi-Detached 2-Storey</p>	<p>Centennial/Lawrence</p>  <p>Power of Sale - Sold \$403,200 Detached 2-Storey</p>	<p>Bovaird/Worthington</p>  <p>Sold \$439,000 Detached 2-Storey</p>	<p>The Gore/Ebenezer</p>  <p>Sold \$548,000 Detached Bungalow</p>	<p>Markham Rd/Bur Oak</p>  <p>Sold \$564,000 Detached 2-Storey</p>

Call before you list, See the Difference!!!



Sathy Sivasubramaniam

Sales Representative

Dir: **416-624-5044**

homelifesathy@gmail.com

www.homelifesathy.com



Ruby Thambiah

Sales Representative

Dir: **416-999-5337**

rubysri@hotmail.com

www.buyandsellwithruby.com



HomeLife/Future Realty Inc. Brokerage

Independently Owned and Operated

205-7 Eastvale Drive, Markham, ON L3S 4N8

Tel: 905-201-9977
Fax: 905-201-9229



ONE STOP SOLUTION FOR ALL YOUR **MORTGAGE** NEEDS

Nithy Sathyakumar, AMP

Mortgage consultant, Lic #M08008999

BonaFide Mortgage Solutions

Direct: **416 728 2454**

E-mail: nithy.s@bmsic.com

Fax: 416 548 7496



வீடு, வியாபாரம், காணி

வாங்க விற்க அழையுங்கள்!

Have a Happy and Successful 2010!



NEED MORE HOMES FOR BUYERS....



Call Pat to Sell
Your Home...for
TOP DOLLARS

EXPERIENCE!
COMMITMENT!
RESULTS!



Pat Pushpakanthan

Real Estate **BROKER**

CENTURION AWARDS 6 yrs
Top producer 7 years
Masters Hall of Fame 07



80 CORPORATE DR. TORONTO, ONT. M1H 3G5
416-290-1200

416 490 7653 (SOLD)

email: rpushpakanthan@trebnet.com



East Scarborough

BRAND NEW HOME
3BM 3 WSRM



Stouffville

Detached home newer
home 409 000/-



Markham/bur oak

Markham/ bur oak
Executive home
4 bm/ 4wsrm



Markham/bur oak

Markham/ Bur oak
4 bm/ 3wsrm
\$499 900/-



Brimly/Eglington

3 bm 2 wsrn home
289 000/-



Stouffville

One Of A Kind
5200Sqft Custom Built House
On 2 Acre Lot



Mccowan/ steeles

3 bm/ 4 wsrn bsmnt
apt Sep entrance
399000/-



Nielson/Mclevin

Nielson/ mclevin
2 BM /2wsrm CONDO
APT FR SALE
\$153 900

0% down pymnt
670/- mo pymnt
mortgage call fr detail



Mccowan/Stouffville

**50 Acre
Lot**



Scarborough

Scarborough
Det home
210 000/-



Kennedy/Ellesmere

2 bm condo
apt
119 000/-



Ellesmere/Scarborough

Luxurious Tridel Condo
2 bm/ 2 wsrn
Mortgage pymnt 428/-
bi week.. call for detail



Markham/Steeles

Retail location for
sale or Lease



Scarborough

Business

Successful Textile
southasian for sale in
Scarrborough



Scarborough Det
home 3bm
3 wsrn bsmnt fin-
ished 295 000/-



Scarborough east
3 bm/ 3wsrm
260 000/-



Mccowan/ Highglen
4 bm 7 wsrn
3 kitchen Luxury
home



Brimly/Steeles

Close To All Amen-
ities. Fully Fenced
Yard, Enclosed Front
Porch, New Paint. Pot
Lights



Scarborough

Business

Bar fr sale
Excellent in-
come



Markham/Denison

Markham/Denison
Retail Location for Sale
or Lease close to
cotseo canadian tire and
Home depot
249 900/-

Mortgage 2.19% ..Refinance also.

YOUR SOLD AGENT

This certificate entitles you to a complementary
market analysis of your home's current value

இது ஓர் ஈழத்துக் கலைஞர்களின் பதிவுத் தொடர் - 5

ஆழத்து முத்துக்கள்

நாங்கள் எங்கள் வரலாற்றை எழுதவில்லை. பாரம்பரியம் என்பது பேச்சோடு நின்று விடுகிறது. நாங்கள் எதையுமே பேணிப்பாதுகாப்பதில்லை. மன்னன் சாஜஹான் காலையில் என்ன உணவு அருந்தினான் என்று தொடங்கி அத்தனையும் பதிவு செய்யப்பட்டன என்று ஒரு பத்திரிகையாளரான நண்பர் சொன்னார். அந்தளவு இல்லையென்றாலும் எங்கள் வாழ்வு, எங்கள் மக்கள், எங்கள் கலைஞர்கள் பற்றிய தகவல்கள் சேகரிக்கப்படவேண்டும். பதிவு செய்யப்படவேண்டும்.

இந்த நோக்குடன் “தாய்விடு” பத்திரிகை எங்கள் ஈழத்து மண்ணின் கிராமங்களில், ஊர்களில் வாழ்ந்த பிரபலமடைந்தவர்களுடன், தெரியப்படாமல் போய்விட்ட எங்கள் கலைஞர்களைப் பற்றியும் எழுதும்படி வேண்டுகோள் விடுக்கிறது. கட்டுரைகளை சுருக்கமாக, எழுதி அனுப்பங்கள். களம், ‘தாய்விடு’ தரக்காத்திருக்கிறது. கருத்து உங்களுடையது. கட்டுரைகளை செதுக்கி சொற்சித்திரங்களாக்கும் பொறுப்பு எங்களுடையது.

K.S. பாலச்சந்திரன்

சங்கீத பூஷணம் திலகநாயகம் போல்

அண்மையில் எங்கள் மண்ணின் முத்து ஒன்று கைதவறிப்போய்விட்டது. நீண்டநாட்களாக இவரைப்பற்றி எழுதவேண்டுமென்று நினைத்திருந்தேன். சந்தர்ப்பம் கைகூடி வரவில்லை. அவர் மறைவுக்குப்பின்தான் எழுதும் வாய்ப்பு வந்திருக்கிறது. என் இளமைக்காலத்திலே நான் விரும்பிக்கேட்கும் மெல்லிசைப்பாடல்களை பாடிவர்பவர்கள் மூவருமே கர்நாடக இசை வித்துவான்களாக புகழ்பெற்று விளங்கியவர்கள். சங்கீத பூஷணங்களான திலகநாயகம்போல், எம்.ஏ.குலசீலநாதன், எஸ்.பத்மலிங்கம் ஆகியோரே அம்மூவருமாவார்கள். மூவரினதும் குரல்கள் தனித்துவமானவை. கர்நாடக இசையைப்போலவே மெல்லிசையிலும் அவர்கள் பிரகாசித்தார்கள். “கங்கையாளே” பாடிய குலசீலநாதன், “நித்திரையில் தூங்கும் நித்திலமே வாராய்” பாடிய திலகநாயகம் போல், “உச்சி வெயில் காட்டினுள்ளே” பாடிய எஸ்.பத்மலிங்கம் ஆகியோரை எனது இலங்கை வானொலிக்காலத்தில் சந்தித்து நெருங்கிப்பழகும் வாய்ப்பும் எனக்கு கிடைத்தது.

ராகப்பணியாற்றியவர். எனது கல்லூரிக்காலத்தின்பின் அங்கு நடைபெற்ற நிகழ்வுகளில்



பலமுறை இவரைச் சந்தித்திருக்கிறேன்.

“தாய்விடு” பத்திரிகையில் நான் எழுதிவரும்

எனது கலைவாழ்க்கை அனுபவத்தொடரில் தற்செயலாக இம்முறை எழுதத்தீர்மானித்த “தேரோட்டி மகன்” நாடகத்தின் மூலம் இவர் எனக்கு மிகவும் இனியரானது தனிக்கதை. அந்த நாடகத்தில் நான் கிருஷ்ணனாக நடித்தபோழுது, என்னை அன்பினால் கட்டிப் போடும் சகாதேவன் பாடுவதாக ‘வில்லி-பாரதப்பாடல்’ ஒன்று வரும். அதை திலகநாயகம் போல் அவர்களே பின்னணியில் பாடினார். “நீ பாரத அமரில் யாவரையும் நீறாக்கி” என்று அவர் பாடத்தொடங்கியதும் சபை ஸ்தம்பித்துப்போய் அமைதிகாக்கும். அக்காட்சியில் மேடையில் நிற்கும் நடிகர்களாகிய நானும் (கண்ணன்), ஹரிதாஸும் (சகாதேவன்) இனிமையான அந்தப்பாடல் கேட்டு மெய்சிலிர்த்துக் கொள்வோம். அந்தக்காட்சி முடிந்ததும் அரங்கில் எழும் கரகோஷத்தின் பெரும்பங்கு திலகநாயகம் போல் அவர்களுக்கே உரித்தானது. என்மேடை நாடகவரலாற்றில் ஒரு மறக்கமுடியாத அம்சமாக அந்தப்பாடல் அமைந்து போனது.

திலகநாயகம் போல் அவர்கள் சுரராகநய-விநோத சுரபி, இலங்கை அரசினரால் வழங்கப்பெற்ற கலாபூஷணம், கலைச்செம்மல் ஆகிய பட்டங்கள் வழங்கப்பெற்று கௌரவிக்கப்பட்டவராவார்.



கே. எஸ். பாலச்சந்திரன்

இலங்கை ஒலிபரப்புக்கூட்டுத்தாபனத்திலும், ரூபவாகினியிலும் முதற் தரக்கலைஞராக அங்கீகரிக்கப்பட்டு நிகழ்ச்சிகள் வழங்கிய இவர் இந்தியா, சிங்கப்பூர், மலேசியா தவிர பல ஐரோப்பியநாடுகளிலும் இசைக்கச்சேரிகள் வழங்கியிருக்கிறார்.

கல்வித் திணைக்களத்தில் உதவிக்கல்விப்பணிப்பாளராக பணியாற்றி ஓய்வுபெற்ற திலகநாயகம் போல் அவர்கள் யாழ் பல்கலைக்கழகத்தின் வெளிவாரி சங்கீத விரிவுரையாளராகவும், பரீட்சகராகவும் சேவையாற்றியுள்ளார்.

சென்ற 5ந்திகதியன்று (5-12-09) இவர் நம்மவீட்டுப் பிரிந்த துயர் நிகழ்ந்தது. அந்த இனியகுரல் அமைதியில் அடங்கிப்போனது.

ksbala@thaiveedu.com

நாடகக் கலைஞன் லடிஸ் வீரமணி

கொழும்பில் 60களில் நடைபெற்ற நிலுல் நாடகவிழா நாடக அபிமானிகளுக்கு நல்விருந்தாக அமைந்தது. பம்பலப்பிட்டி சரஸ்வதி மண்டபத்தில் தினமும் ஒன்றாக புகழ்பெற்ற இயக்குனர்களின் நாடகங்கள், சிறந்த கலைஞர்களின் பங்களிப்புடன் மேடையேறின. சானா சண்முகநாதன் இயக்கிய சரித்திரநாடகமான “சாணக்கியன்”, சுஹேர் ஹமீட்டின் இயக்கத்தில் துப்பறியும் நாடகமான “அவளைக் கொன்றவள் நீ”, கே.எம்.வாசகரின் சமூக நாடகமான “பார்வதி பரமசிவம்” - இந்தவரிசையில் நடிக்கவேன் லடிஸ் வீரமணி இயக்கி நடித்த “சலோமியின் சபதம்”.

வீரமணி நிகழ்த்திக்காட்டினார்.

வாழ்க்கையின் ஆதாரமாக வாடகைக்கார ஓட்டுவதை தொழிலாக பலகாலம் கொண்டிருந்த இந்தக்கலைஞன் கொழும்பு ஜிந்துப் பிட்டிப் பகுதியில் இருந்த மனோரஞ்சிதகா-னசபா மூலமாக நாடகத்துறைக்கு வந்தவர்.



இவர் நடித்த முதலாவது நாடகமான “மல்லிகா” 1945ம் ஆண்டில் மேடையேறியது. தொடர்ந்து அரைநூற்றாண்டு காலத்திற்கு மேலாக கலைத்துறையில் நின்று ஜொலித்தவர். “தாய்நாட்டு எல்லையிலே”, “கங்காணியின் மகன்”, “நாடற்றவன்”, “சலோமியின் சபதம்”, “கலைஞனின் கனவு”, “மனிதர் எத்தனை உலகம் அத்தனை”, “ஊசியும் நூலும்” போன்ற பல நாடகங்களை தானே எழுதி, இயக்கி மேடையேற்றியிருக்கிறார்.

புகழ்பெற்ற இலக்கியகாரர்கள், படைப்பாளிகளின் அபிமானக்கலைஞராக லடிஸ் வீரமணி விளங்கியவர். நாடறிந்த எழுத்தாளர் அ.ந. கந்தசாமி தனது “மதமாற்றம்” நாடகத்தை மேடையேற்ற தீர்மானித்தபோழுது, அதை இயக்கும் பொறுப்பை லடிஸ் வீரமணியிடமே ஒப்படைத்தார். இந்த நாடகத்தில் கவிஞர் சில்லைபுர செல்வராஜன் உள்ளிட்ட புகழ்பெற்ற கலைஞர்கள் நடித்தார்கள் என்பது குறிப்பிடற்குரியது.

அதேபோல கவிஞர் மகாகவி உருத்திரமூர்த்தி, தனது “கண்மணியாள் காதையை” லடிஸ் வீரமணியே வில்லடித்துப்பாடவேண்டுமென்று விரும்பி எழுதியதாக கூறப்படுகிறது. ஆம். வில்லிசை நிகழ்ச்சியிலே புகழ்பெற்ற கலைஞராகவும் லடிஸ் வீரமணி விளங்கினார்.

“உங்கள் மேடைநாடகமுன்னேற்றத்திற்கு காரணமாக இருந்தவர் யார்” என்று கேட்ட-போழுது, லடிஸ் வீரமணி இப்படி அழகு தமிழில் பதில் சொல்லியிருக்கிறார். “சிப்பியிலே முத்து, சேற்றிலே செந்தாமரை, குப்பையிலே குண்டுமணி, பாதையிலே வீரமணி என்றிருந்தவரை உயர்மட்டத்திற்கு கொண்டுவந்தவர் அறிஞர் அ.ந.கந்தசாமி”

‘வாடைக்காற்று’ திரைப்படமானபோழுது ஒரு சுவையான சம்பவம் நடைபெற்றது. லடிஸ் வீரமணி சம்பந்தப்பட்டதுதான். பேசாலையில் வெளிப்புறப் படப்பிடிப்பு எல்லாம் முடிவடைந்து, கொழும்பில் சிலோன் ஸ்டூடியோ அரங்கில் உள்ள காட்சி ஒன்று படப்பிடிக்கப்பட இருந்தது. ஒரு இளம்பெண்ணை பிடித்திருப்பதாக நம்பப்படும் பேயை விரட்டும் காட்சி அந்தக்காட்சியில் பேயோட்டியாக லடிஸ் வீரமணியே நடிக்கவேண்டும் என்று முடிவெடுத்து, அவரை அழைப்பித்தார்கள்.

வந்தவர் விஷயத்தை விபரமாகக் கேட்டுக் கொண்டு தயாரிப்பாளரிடம், கொஞ்சப்பணம்

வாங்கிக்கொண்டு காணாமல் போய்விட்டார். காட்சி எடுப்பதற்கு தயார்நிலையில் இருந்தது. “லடிஸைக் காணவில்லை” என்பதுதான் பேச்சு. ஒரு மணித்தியாலத்தின்பின் லடிஸ், தலையை “மொட்டை”யாக சலூனில் வழித்துக்கொண்டு வந்தார். அழகிய “பாகவதர்” கிராப்புடன் இருந்த லடிஸ் வீரமணி, நடிப்பதற்காக இந்தக்காலத்தில் வந்து நின்று எல்லோருக்கும் ஆச்சரியமாகவிருந்தது.

ஆனால் அதையெல்லாம் ஒரு பொருட்டாகவே நினைக்காமல், திருநீற்றை அள்ளி பூசிக்கொண்டு, உடுக்கெடுத்து அடித்து, ஆவேசமாகப்பாடி, லடிஸ் வீரமணி ஒரு பேயோட்டியை கண்முன்னால் கொண்டுவந்தார்.

ஒரு குறிப்பு: சிந்தாமணி பத்திரிகையில், “வாடைக்காற்று”க்கான விமர்சனம் எழுதி, நடிகர்களுக்கு புள்ளி வழங்கியவர்கள், கதாநாயகர்களாக படம் முழுதும் வந்த நடிகர்களைவிட, அதிகப்புள்ளிகளை சில நிமிடங்களே வந்த கலைஞன் லடிஸ் வீரமணிக்கு வழங்கியிருந்தார்கள்.

“சலோமியின் சபதம்” “கண்மணியாள் காதை” இரண்டும் மறைந்த அந்தக்கலைஞனின் புகழை என்றும் நினைவூட்டும்.

மகாகவி உருத்திரமூர்த்தி இப்படிச் சொல்கிறார், தனது கண்மணியாள் காதை தொடக்கத்தில் -

“புலவர் பெருந்தகை ஒருவர் புனைந்த கப்பல் ஓட்டிய தமிழனின் கதையை வீரமணி தன்வில்லடித் தோத ஒரு நாட்கேட்டேன். உடல் சிலிர்ப்படைந்தேன்”

■ ■ ■

97ம் பக்கம் பார்க்க...

Thinking of Buying or Selling!!

INCREASING AMOUNT OF POWER OF SALE PROPERTIES ARE AVAILABLE

<p>\$444,900</p>  <p>BR 4+2, WR 4 Mccowan/Steeles Scarborough</p>	<p>\$539,000</p>  <p>B/R 4, W/R 4 9th Lane/ Hoover Park Markham</p>	<p>\$379,900</p>  <p>B/R 3+1, W/R 3 Birchmount/Steeles Markham</p>	<p>\$147,800</p>  <p>B/R 2+1, W/R 1 Neilson/Mclevin Scarborough</p>	<p>\$155,100</p>  <p>B/R 2, W/R 1 Kennedy/Hwy 401 Scarborough</p>
<p>\$278,000</p>  <p>BR 3+2, WR 2 Sheppard/Morningside Scarborough</p>	<p>\$149,900</p>  <p>B/R 2, W/R 1 Eglinton/Kennedy Scarborough</p>	<p>\$175,400</p>  <p>B/R 2+1, WR 2 Birchmount/Finch Scarborough</p>	<p>\$34,300 For Sale</p>  <p>Restaurant Eglinton/Bathurst Toronto</p>	<p>\$79,900 For Sale</p>  <p>Automotive Related Rutherford/Glidden Brampton</p>

Wishing you and your family a Merry Christmas and a prosperous New Year

Thanks to all my clients for their continuous support



CLUB AWARDS WINNER



HomeLife/Future Realty Inc.,
 Brokerage*
 205-7 Eastvala Drive, Markham Road, Ontario L3S 4N8
B: 905.201.9977 F: 905.201.9229

Raja
V.S. Rajagopal
 Sales Representative
Dir : 416.727.8647
 Email : sinnarajagopal@gmail.com
www.sinnarajagopal.com



printed in apex-416-297-0707

*Independently Owned and Operated, REALTOR



Also Contact in Regards to Investing in Newly Built HOMES - CONDOS - COMMERCIAL PROPERTIES

வீடு வாங்க, விற்க அழையுங்கள்...

Vasanthi Niranjan

Real Estate Broker

416-845-8272



HomeLife Today Realty Ltd.
Brokerage*

31 Progress Ave. Suite 210
Toronto, ON M1P 4S6

*Independently Owned and Operated, REALTOR

Morningside & Cornation



\$319,200

3+1 Bedroom, 3 Washroom

Markham & 14th



\$524,900

4 Bedroom 3 Washroom

Neilson & Sheppard



\$249,900

4 Bedroom, 1 Washroom

Morningside & Kingston



\$305,900

3+2 Bedroom, 2 Washroom

Neilson & Finch



\$269,900

4+1 Bedroom, 3 Washroom

Warden & Steeles



\$454,900

3+1 Bedroom, 3 Washroom

Warden & Hwy 7



\$489,000

2+1 Bedroom, 2 Washroom

Morningside & Sheppard



\$249,900

3+1 Bedroom, 2 Washroom

Brimley & Borough



\$243,000

1+1 Bedroom, 2 Washroom

McLevin & Neilson



\$153,900

2 Bedroom, 2 Washroom

Markham & Steeles



\$429,900

3 Bedroom, 3 Washroom

Medowvale & Sheppard



\$379,900

4+3 Bedroom, 4 Washroom

INSURANCE SERVICE

Life Insurance



உங்களுக்கு உகந்த காப்புறுதி
சகல காப்புறுதி நிறுவனங்களுடனும்
ஒப்பீடு செய்து தரப்படும்

**Thana
Manickavasagar**

Broker

Cell: 416-728-5772

மருத்துவப் பரிசோதனையற்ற
காப்புறுதி

**New Low Rates
Approved within 48 Hours**

**85 வயத்துக்கு உட்பட்ட யாரும்
நிராகரிக்கப்பட மாட்டார்கள்**



Business: 416-290-1200
thana7@gmail.com
www.thana.ca

இசை நாடகக் கலைஞன் அரியாலையூர் செல்வம்

- ஒரு மறுவாசிப்பு -

இந்த மாபெரும் இசைக் கலைஞனை இதுவரை யாரும் கௌரவித்தார்களா என்பது எனக்குத் தெரியாது. இவரது வயதை நோக்கின் ஒரு 50 வருட காலத்தை இசை நாடக உலகிற்கு இவர் அர்ப்பணித்திருக்கிறார். அதிலும் செல்வம் அவர்கள் பகலெல்லாம் தன் தொழில் செய்துவிட்டு இரவில் நடிப்பது என்பது சுலபமானது அல்ல. இந்த வாசகங்களே என்னை எழுதத்தாண்டியது.

நாடக ஆர்வலர் ப.ஸ்ரீஸ்கந்தன் அவர்கள் இதே (ஆழத்து முத்துக்கள்) பகுதியில் டிசம்பர் 2009 இதழில் "இசை நாடகக் கலைஞன் அரியாலையூர் செல்வம்" என்று தலைப்பிட்டு எழுதிய கட்டுரையிலேயே மேற்சொன்ன வாசகங்களை வாசித்தேன். கட்டுரை ஆசிரியரை வெட்டியல்ல ஒட்டியே இதை நான் எழுதுகின்றேன்.

முதலிலே செல்வம் அவர்கள் தனது மகனை ஜெர்மன் நாட்டில் பார்க்கப் போன வேளையில் அங்கேயே அமரரான சோகத்தை அவரை முழுமையாக அறிந்த அனைவரோடும் பகிர்ந்து கொள்கின்றேன். செல்வம் அவர்கள் அமரராகி சுமார் ஒரு வருடங்கள் கடந்த நிலையிலும் அவர் பற்றிய சிறப்புக்கள் எங்கோ ஒரு மூலையிலிருந்து கேட்பதும். ஆமாம் புது சரிதான் என்று இன்னுமொரு மூலையிலிருந்து இன்று மொரு குரல் கேட்பதும் கூட செல்வத்துக்கான கௌரவங்கள் தான். "தாய்வீடு பத்திரிகைக்கும்" ஆழத்து முத்துக்கள் பகுதிக்கும் முத்தெடுப்பவர்களுக்கும் எனது மனமார்ந்த நன்றிகளை தெரிவித்துக் கொள்கின்றேன்.

செல்வத்துக்கான கௌரவம் கிடைக்கவில்லை என்று ஆதங்கப்படும் அன்பர் ஹீஸ்கந்தனின் ஆதங்கத்தை முதலில் நீக்க விரும்புகிறேன். இதை நானே எழுதாமல் இன்னொருவர் எழுதியிருந்தால் நன்றாக இருந்திருக்கும்.

அந்த இன்னுமொருவர் நான் எழுதிய பின்பு எழுதுவார் என நம்புவோம். செல்வம் மகனிடம் ஜெர்மனி செல்வதற்கு சுமார் ஒரு



மாதத்திற்கு முன்பு அவருக்கும் அவரோடு சேர்த்து இன்னும் மூவருக்கும் கொழும்பில் ஒரு பாராட்டு நிகழ்வு நடைபெற்றது. அதிலே செல்வம் சாவித்திரியாகத் தோன்றிய சத்தியவான் சாவித்திரி காட்சி இடம் பெற்றது. இதுவே செல்வத்தின் இறுதி நிகழ்வாகவும் அமைந்து விட்ட சோகத்தை என்னென்பது.

கலைஞர்கள் வாழும் போதே கௌரவிப்பது, ஈழத்துக் கலைஞர்களையே தங்கள் நிகழ்வுகளுக்கு அழைப்பது, தகுந்த சன்மானம் கொடுப்பது இதைத் தாரகமந்தரமாகக் கொண்ட ஒரு வில்லடிப் பாட்டுக்குழு செல்வம் குழுவினரையும் அழைத்துக் கௌரவித்தது. இந்தியக் கலைஞர்களோ? என்று அங்கு

சோக்கெல்லோ சண்முகம்

பார்த்தவர்கள் வாயைப் பிளக்குமளவுக்கு ஜமாய்த்துவிட்டார்கள். தொலைக்காட்சி, வானொலிப் பேட்டிகள், பத்திரிகைச் செய்திகள் என்று ஒரே அமர்க்களம். செல்வம் உருகிப் போய்விட்டார்.

இந்த ஒல்லி மனிதரின், அந்த நளினம் காட்டி ஆடிப்பாடிய சாவித்திரி என்பதைத் தெரிந்து கொண்ட ரசிகர் கூட்டம் ஓடி ஓடி கைலாகு கொடுத்து மகிழ்ந்தது.

செல்வத்தோடு வந்த மற்றைய மூன்று கலைஞர்களும் ஒருவர் யாழ்ப்பாணத்திலிருந்து வந்த மிருதங்க வித்துவான் பாலச்சந்திர சர்மா, வன்னியிலிருந்து வந்த ஹார்மோனியக் கலைஞருடையவும் மிக அற்புதமாகப் பாடி நடித்த சத்தியவானுடைய பெயரையும் என்னால் நினைவுக்கு கொண்டுவர முடியவில்லை என்னை மன்னித்தருள்க.

எல்லாப் புகழுக்கும் நீங்கள் உரியவர்கள் செல்வம் "வயிட் கலர் ஜொப்" செய்தவரல்ல. தச்சு வேலை, யேசுபொருமான் செய்த பெருமையான வேலை, உடல் அலுப்பு அகோரமாக இருக்கும். பகலெல்லாம் தொழில் செய்து விட்டு இரவில் நித்திரை முளித்து விடிய விடிய கூத்து இது செல்வத்தால் மட்டுமே முடியும். இந்தக் கலைஞரிடம் மாறாத பக்தி கொண்ட திரு.ப.ஹீஸ்கந்தன் அவரது தொழிலைச் சொல்வது குறைவு என்ற நினைத்திருக்கமாட்டார்.

மிகவும் மிருதுவான அடக்கமான சுபவாம் கொண்ட செல்வம் போல இனி ஒரு கலைஞன் பிறப்பாரா என்பது சந்தேகமே? என்ற அந்த அன்பரது வாசகங்களுடன் முடிக்கின்றேன்.

ஒவ்வொரு கிராமத்திலும் பல கலைஞர்கள் வாழ்ந்திருக்கின்றார்கள். அந்தந்தக் கிராமத்தின் வளர்சிப் பணிகளிலும் முன்னேற்றத்திலும் இவர்களின் பங்கு அழப்பரியது. ஆனால் சந்தர்ப்பம் சூழ்நிலை அவர்களை உலகறியத் தவறிவிட்டது. கலைஞர்கள் நாட்டின் விடியலுக்காய் உழைப்பவர்கள். எங்கள் கிராமத்தின் வளர்ச்சிக்கு ஊன்றுகோலாய் வாழ்ந்தவர்கள். எம் ஈழத்துக் கலைஞர்களை நாம் கௌரவிப்போம், நினைவுகூர்வோம், உலகறியச் செய்வோம்.

உங்கள் கிராமத்தின் ஒவ்வொரு கலைஞர் பற்றிய விபரங்களையும் அவர்களுடைய புகைப்படங்களுடன் உங்களுடைய பெயர், தொலைபேசி இலக்கம், புகைப்படம் மற்றும் மின்னஞ்சல் முகவரியையும் தாய்வீட்டிற்கு அனுப்பிவையுங்கள்.

Editor
P.O.Box #63581
Woodside Square
1571 Sandhurst Cir.
Toronto, ON. M1V 1V0

Fax : 416.849.0594
E-mail : info@thaiveedu.com

தாய்வீடு பத்திரிகை பற்றிய விமர்சனங்களை எதிர்பார்க்கின்றோம். விமர்சனங்கள் எம்மை ஓர் ஆரோக்கியமான பாதையில் இட்டுச்செல்லும்.

E-mail:thaiveedu@gmail.com
Fax: 416-849-0594
Tel: 416-646-3422

வார்த்தக நிறுவனங்கள் வாங்க, விற்க



Home Life
GTA Realty Inc., brokerage
206-1711 McCowan Road, Scarborough, ON. M1S 3Y5
Bus: 416-321-6969 Fax: 416-321-6963

Baskaran Sinnadurai
Commercial & Residential Sales Representative
416-880-8585





Medical Office, Professional Finished Kennedy/Finch
List: \$399,000



BRAMPTON Bovaird/Chinguacoucy
1,211 Sq Ft
\$ 320 for sale OR
\$30.00 Per Sq Ft for lease



MARKHAM
\$25.00 Sq Ft Net
Markham/Highland



MARKHAM Riverwalk Dr/9th Line
4 Bedroom 4 Washroom
\$629,900



TORONTO
\$ 240,000 1,440 Sq Ft
Markham Rd Steeles Ave

தை பிறந்தால் வழி பிறக்கும்

புது வருடம் என்றவுடன் நாங்கள் எல்லோரும் புத்துணர்ச்சியுடன் பல புதிய விடயங்களை ஆரம்பிப்பது மட்டுமல்லாமல், புது வருடத்தில் பல இலட்சியங்கள், அடைய வேண்டிய புதிய இலக்குகள் இப்படி பல விடயங்களை ஆரம்பிப்பது வழமை. அதனால்தான் தை பிறந்தால் வழி பிறக்கும் என்று சொன்னார்கள். நாங்கள் எதுவும் செய்யாமல் இருந்தால் தை பிறந்தாலும் வழி பிறக்காது. எனவே, நாங்கள் எல்லோரும் புது வருடத்தில் புதுமையான எண்ணங்களுடன் புதிய இலக்குகளுடனும் புதிய இலட்சியங்களுடனும் எமது கடமைகளைச் செய்தால் நிச்சயமாக தை பிறந்தால் வழி பிறக்கும்.

புதுவருடத்தில் நாம் பல விடயங்களைச் செய்வதாக உறுதிக்கொள்ள வேண்டும். பின்பு அவற்றைக் கடைப்பிடிக்கவேண்டும். ஒவ்வொரு வருடக்கும் பணக்காரராகவேண்டும் என்ற ஆசை இருக்கும். ஆனால் வழிதான் பலருக்கும் தெரிவதில்லை. பணம் நிறைய வைத்திருப்பவர்கள்தான் பணக்காரர் என்ற தவறான அபிப்பிராயம் எல்லோருக்கும் உள்ளது.

இருக்கின்ற பணம் போய்விடுமா, பணம் சேர்க்க முடியுமா என்று பணத்தைப் பெரிதாக நினைப்பவர்கள் நிச்சயமாக உண்மையில் பணக்காரர்கள் அல்ல.

காற்று வீட்டுக்குள் வரும்போது வெளியே போக வழி இருக்கின்றதா என்று பார்த்துத்தான் உள்ளே வரும். அதனால்தான் வீடுகள் கட்டும்போது வாசலுக்கு நேர் வாசல், ஜன்னலுக்கு எதிர் ஜன்னல் வைத்து வீடு கட்டுகிறார்கள். அதனால்தான் காற்றோட்டம் சரியாக இருக்கும்.

காற்று வெளியேறாதபடி ஜன்னல்கள் மூடப்பட்டிருந்தால் புதிய காற்று உள்ளே புகுவது இல்லை. செல்வமும் அப்படித்தான். தேவைகளின்போது செல்வழிக்கத் தயாராக இல்லாதவர்களுக்கு வரவு வழி அடைத்துவிடும். பணக்காரன் என்பதும் ஏழை என்பதும். வைத்திருக்கும் பணத்தொகையைப் பொறுத்தல், மனோபாவத்தைப் பொறுத்தது.

அழுவதற்கு எங்களுக்கு ஆயிரம் காரணங்கள் இருக்கும். ஆனதால் சிரிப்பதற்கு ஒரு இலட்சம் காரணங்கள் இருக்கின்றன. வாழ்க்கைப் போட்டிகளில் இருந்து வெற்றியாளர்கள் விலகி வெளியேறுவதில்லை. அப்படி விலகுவவர்கள் வெற்றி பெறுவதில்லை.

‘Winners never quit. Quitters never win’.

‘இத்துடன் கதை முடிந்தது, இதுக்குமேல் ஒரு வழியும் இல்லை, தப்பிக்கவே முடியாது, இனிச் சாகவேண்டியதுதான்’ என்று நினைப்பவர்கள் நாட்டுக்கும் வீட்டுக்கும் பயனற்றவர்கள்.

இவ்வளவுதான், இதற்குமேல் ஒன்றும் முடியாது என்கின்ற எண்ணம் வரும்போது; ஏன் முடியாது, எம்மால் முடியும் என்கின்ற எண்ணம் வரவேண்டும்.

சுனாமி அலை தாக்கி உயரும்போது ஒருவர் தென்னை மரத்தைப் பிடித்து அதில் சில நாட்களாகக் காத்திருந்து உயிர் தப்பினாரென்றால் நாம் ஏன் தப்பிக்க முடியாது? பூகம்பத்தின் இடிபாடுகளில் அடிபட்டு, 5 நாட்களின் பின் காப்பாற்றப்பட்ட அந்த மனிதர்-

என்று சொல்லுவார்கள். எந்த வேலை என்றாலும் அன்றே செய்வது நல்லது, நாளை வருமோ என்று சொல்ல முடியாது. அதனால்தான் எங்களுக்கு இப்படிக்கிடைத்த நேரத்தை Present என்று சொல்கிறார்கள். இப்போது உள்ள நேரம் உங்களுக்குக் கொடுக்கப்பட்ட பரிசு. அதைச் சரியான முறையில் பயன்படுத்தவேண்டும். எந்தச் செயலையும் எப்படிச் செய்வது என்று பல வழி முறைகளையும் சிந்தித்து பின்னர் செயலில் இறங்கினால் செலவு குறையும். நேரத்தியாகவும்



சிரீதரன் துரைராஜா
- ஆயுட் காப்புறுதி முகவர் -

ஆரோக்கியமான உடல் பயிற்சிகள் செய்தல்.

- புகைபிடிக்கும் பழக்கத்தைக் கைவிடுதல், அல்லது மது அருந்தும் பழக்கத்தைக் குறைத்துக்கொள்ளுதல் அல்லது தவிர்த்தல்.
- (Get out of debts) உங்கள் கடன்களில் இருந்து மீள்தள்ளுதல் இருக்கும் கடன்களைக்கட்டி முடிக்கலாம் அல்லது குறைக்கலாம்.
- புதிதாக ஏதாவது ஒன்றைப் படித்தல்.
- பிறருக்கு உதவிசெய்தல். ஏதாவது வகையில் பிறருக்கு உதவிசெய்யும் பழக்கத்தை ஏற்படுத்திக்கொள்ளல்.
- Get organized - உங்களை நாளாந்த வாழ்க்கையின் நடைமுறைகளை ஒழுங்குபடுத்திக்கொள்ளல், உங்கள் அலுவலக வேலைகளை ஒழுங்குபடுத்துதல், புதிய முறைகளைக் கையாளுதல்.
- Enjoy life more - வாழ்க்கை மிகவும் குறுகியது. முடிந்தளவு வாழ்வை நன்கு அனுபவிக்க வேண்டும்.
- மாதாந்தம் இயலக்கூடிய ஒரு சிறிய தொகைப் பணத்தை சேமிப்பில் வைக்கப்பழக வேண்டும்.
- போதிய அளவு ஆயுட் காப்புறுதி ஒன்றைப் பெற்றுக்கொள்ளுதல்.

மேலே கூறப்பட்ட பல விடயங்களை பின்பற்றினால் இலகுவாக உங்கள் குடும்பத்துக்குத் தேவையான அளவிற்கு ஆயுட் காப்புறுதி பெறமுடியும்.

இப்படிப்பட்ட சில தீர்மானங்களை புதுவருடத்தில் கடைப்பிடிப்பதன்மூலம் வாழ்வில் வெற்றிபெற முடியும்.

srinivasan.t@thaiveedu.com

தாய்வீடு பத்திரிகை பற்றிய விமர்சனங்களை எதிர்பார்க்கின்றோம். விமர்சனங்கள் எம்மை ஓர் ஆரோக்கியமான பாதையில் இட்டுச்செல்லும்.

E-mail:thaiveedu@gmail.com
Fax: 416-849-0594
Tel: 416-646-3422

“ஒத்திப்போடும் பழக்கத்தை தவிர்க்கவேண்டும்.

ஒத்திவைப்பது என்பது ஒரு சிறிய விடயம் அல்ல.

முன்னேற்றத்தை, வளர்ச்சியை, வெற்றியை,

உயர்வைத் தள்ளிப்போடும் கசப்பான நிகழ்ச்சி.

அவமானப் படவேண்டிய ஒன்று.

பின்பு முடிக்கலாம், கடைசி நேரத்தில்

செய்துவிடலாம் என்று நினைப்பது

நாங்களே எங்கள் முன்னேற்றத்துக்குப்

போடும் தடை.

களை நினைத்துப் பாருங்கள். வன்னி மண்ணில் எமது மக்கள் பட்ட அல்லல்களை நினைத்துப் பாருங்கள். ஏன் இப்படிப்பட்ட கஷ்டங்கள் அவலங்கள் எமக்கு ஏற்படவில்லை என்று நினைத்தால் நாங்கள் தன்மனப்பிக்கையுடன் எதையும் சாதிக்க முடியும்.

யார் நீங்கள்? முடியாததை முடிப்பவர்களா? முடிந்ததை முடிப்பவர்களா? முடியாது என்பது மூடத்தனம், முடியும் என்பதே மூலதனம்.

ஒத்திப்போடும் பழக்கத்தை தவிர்க்க வேண்டும். ஒத்திவைப்பது என்பது ஒரு சிறிய விடயம் அல்ல. முன்னேற்றத்தை, வளர்ச்சியை, வெற்றியை, உயர்வைத் தள்ளிப் போடும் கசப்பான நிகழ்ச்சி. அவமானப் படவேண்டிய ஒன்று. பின்பு படிக்கலாம், பின்பு அந்த வேலையை முடிக்கலாம், கடைசி நேரத்தில் செய்துவிடலாம் என்று நினைப்பது நாங்களே எங்களுக்குச் செய்யும் துரோகம்.

ஆங்கிலத்தில் “Tomorrow never comes”

முழுமையாகவும் செயல் அமையும். இலாப கரமாகவும் பிறருக்கு இடையூறு இல்லாமலும் செயல்புரிய முடியும்.

யோசிக்காமல் முழுத் தகவல்களையும் திரட்டாமல், திட்டமிடாமல் முன்கூட்டியே தயாரிப்பு இல்லாமல் செயலில் இறங்குவது விவேகம் அல்ல.

“You were born to be a winner. You must plan to win, prepare to win, and expect to win.” By Zig Ziglar. (Motivation speaker.)

புதுவருடத்தில் நாங்கள் சில தீர்மானங்கள் அல்லது உறுதிப்பாடுகளை எடுத்துக்கொண்டால் வாழ்க்கையில் உயர்ந்த இலட்சியங்களை அடைய முடியும்.

- குடும்பத்துடன் தரமான நேரத்தைச் செலவு செய்தல்.
- உங்கள் உடல் ஆரோக்கியத்தைக் கவனித்தல், தினமும் யோகாசனம் அல்லது

இறுக்கமான சூழலில் இலகுவான தீர்வு

- நிரந்தர ஆயுட் காப்புறுதி
- கொடிய நோய்களுக்கான காப்புறுதி
- ஈட்டுக்கடன் காப்புறுதி
- வைத்திய பரிசோதனை இல்லாத காப்புறுதி
- RRSP • RESP



சிரீதரன் துரைராஜா

காப்புறுதி முகவர்

Member of Million Dollar Round Table | MDRT The Premier Association of Financial Professionals®

416.918.9771

759 Warden Ave. Toronto, ON M1L 4B5, Bus: 416-759-5453 x: 407
info@life100.ca



அனைவருக்கும் ஆயுட்காப்புறுதி

- 50,000 வரை மருத்துவப் பரிசோதனை வேண்டியதில்லை
- ஆயுட்காலம் வரை மாதாந்தக் கட்டணத்தில் மாற்றமில்லை
- உடனடியாக காப்புறுதித் திட்டம் அமலாகும்
- வேறு நிறுவனங்களால் நிராகரிக்கப்பட்டவர்களும் இணைந்துகொள்ளலாம்

	Age 30 Male	Age 30 Female	Age 40 Male	Age 40 Female	Age 50 Male	Age 50 Female
Term 10 (R & C) \$100,000	\$11.25	\$9.00	\$13.77	\$12.33	\$24.48	\$19.77
Whole Life \$100,000	\$38.17	\$33.63	\$57.16	\$47.36	\$106.64	\$81.75

Critical Illness Insurance

25விதமான கொடிய நோய்களால் பாதிக்கப்பட்டால் 2மில்லியன் வரை பெறக்கூடிய காப்புறுதித் திட்டம்

Universal Life Insurance

ஆயுட்காலம் வரை நீடிக்கும் நிரந்தர ஆயுட்காப்புறுதி

Term Insurance

குறைந்த கட்டணத்தில் அதிகூடிய தவணைக் காப்புறுதி

RESP

குழந்தைகளின் உயர்கல்விக்கான சேமிப்புத்திட்டம்
20-40 வீதமான அரசு மானியத்துடன்
15 வீத போனஸ்

Canada Learning Bond upto \$500.00
Government Grant upto \$40%
Industrial Alliance Education Bonus 15%

சிந்தரன் துரைராஜா

 MDRT Member of Million Dollar Round Table

416.918.9771

759 Warden Ave. Toronto, ON M1L 4B5, Bus: 416-759-5453 x: 407



இறுக்கமான சூழலில் ஓர் இலகுவான தீர்வு

**NEW CREDIT - BAD CREDIT - NO CREDIT
BANKRUPT - NO PROBLEM**

On Line - Credit Approval, All kind of Credit Repairs

உங்கள் வியாபார முதலீடு வீட்டு முதலீடு ஆகியவற்றுக்கான பணத்தேவைகள் உடன் ஒழுங்கு செய்து தரப்படும்



Shan Kanapathipillai
416.890.2300
e-mail: shankana@juno.com
LIC: M08002487



• Real Estate Law
• Business Law

YASO SINNADURAI
BARRISTER & SOLICITOR, NOTARY PUBLIC
THE LAW OFFICES OF YASO SINNADURAI

2100 Ellesmere Rd., Suite 202
Scarborough, Ont. M1H3B7
Tel: 416-265-3456
Fax: 416-265-2770

ACCESS LEGAL SERVICES
PROFESSIONAL CORPORATION

INJURED?

Car Accident (MVA) Claims
Work Accident (WSIB) Claims
Bankruptcy

416-733-8880

வீடு வாங்கவும், விற்கவும்.....



Ramanan Ramachandran
Real Estate Broker
Office: 416.298.3200
Cell: 416.670.6467

I ♥ Referrals

HomeLife Today Realty Ltd., Brokerage
31 Progress Avenue, Suite 210, Toronto, ON M1P 4S6



*INDEPENDENTLY OWNED AND OPERATED



இம்மாதப் புகைப்படக் கலைஞர்
உருத்திரன் கேகயலிங்கம்
கனடா ரொறன்ரோவில் வீடு விற்பனை முகவராகக் கடமையாற்றும் இவர் பகுதிநேர புகைப்படக் கலைஞராவார்.

உங்களிடம் (நீங்கள் எடுத்த) அழகான புகைப்படங்கள் இருக்கின்றனவா? அவற்றை நாங்கள் பிரசுரிக்க விரும்புகிறோம். புகைப்படம் எடுத்தவரின் பெயர், விலாசம், தொலைபேசி இலக்கம், மின்னஞ்சல், புகைப்படம், எடுக்கப்பட்ட காட்சி அல்லது எடுக்கப்பட்டவருடைய விபரங்கள் என்பவற்றுடன் நீங்கள் எடுத்த புகைப்படத்தையும் அனுப்பிவைப்புகள். அவை இந்தப் பகுதியில் பிரசுரமாகும்.



• சுமார் 10 வருடங்கள் Scotia வங்கியில் மோட்கேஜ் அனுபவம்
• 7 நாட்களும்... 24 மணி நேரமும் நட்பான சேவை
• குறைந்த வட்டி வீதம் • 0% Down Payment

Scotiabank
Ragavan Ramanathan
Mortgage Development Manager

Tel: 416-579-7533
Fax: 416-579-9433
ragavan.ramanathan@scotiabank.com

• New • Switch • Refinance

PROTECT YOURSELF AND YOUR LOVED ONES!



Product we serve:

- Accident Death Insurance • Affordable Life Insurance • Critical Illness Insurance
- Disability Income Insurance • Mortgage Insurance • Permanent Life Insurance
- Pet Insurance • Term Life Insurance • Travel Insurance • No Medical Exam Insurance

We provide free training and prepare you for the certification
Now hiring at Ocean Mortgage Include: Marketing Specialist, Sales Reps.

Call today 416-321-2300

Get the best rate online @
www.insuranceocean.com