

THE LAW OFFICE OF

**GaryAnandasangaree**

Tel: 416 321 1100 Fax: 416 321 1107  
gary@galaw.ca

தாய்  
**விடு**

THAIVEEDU

JUNE 2011 ஜூன்

HOME & LIVING

**FREE REAL ESTATE CLASSES**

விடு வாங்க, விற்க மற்றும் வருமான வரி, அடமானக் கடன் சம்பந்தமான சகல ஆலோசனைகளுக்கும் அழையுங்கள்

**SELVA VETTYVEL**  
Broker of Record



Cell: 416.568.4301  
Bus: 905.201.9977

**HomeLife Future Realty Inc.** Brokerage

205-7 Eastvale Drive, Markham, ON L3S 4N8  
\*Independently Owned and Operated, REALTOR®



**ஒவியர் ஜீவாவிற்கு  
தேசிய விருது**

**ஆறாவது**

**தமிழியல்  
மாநாடு**

படம்: டிஜி கருணா

**RAMAN APPLIANCES**

எமக்கூடாக Furnace வாங்கும்போது ஒன்றிரியோ அரசு வழங்கும் Rebateஐப் பெற்றுக்கொள்ளலாம்

Air Conditioning & Heating

General Contractors For:

- Air Conditioning • Gas Furnaces • Central Vacuum
- Air Cleaners • Gas Fireplaces • Garage Door Openers
- Security Alarm

Tel: 416.332.1989  
Cell: 647.893.4414

**Raman Chelliah**

President  
3021 Markham Rd., Unit 51,  
Scarborough, ON - M1X 1L8



உங்களுக்கான வாகனத்தை தேர்வு செய்ய...

**FORMULA HONDA**

**ATHEESAN (SHAN) SARVANANTHAN**

CELL: 416-720-1184

2240 MARKHAM ROAD, SCARBOROUGH,  
ONTARIO M1B 2W4.

TEL: 416-754-4555 EXT.2705, FAX: 416-754-9465



**BUYING, SELLING,**  
INVESTING & MORTGAGE NEEDS CALL

**SUN SANMUGATHAS**

Broker & Manager

One stop shopping for all your mortgage & real estate needs.

Buying - Selling - Investing  
Dir: 416.948.0693  
Bus: 416.291.3000



விடு வியாபார நிலையம்  
வாங்க விற்க



**HomeLife Today Realty Ltd.,**

Brokerage\*

31 Progress Ave., Suite 210, Toronto, ON, M1P 4S6

Bus: 416-298-3200, Fax: 416-298-3440, E-mail: kuna@kunahomes.ca

\*Independently Owned and Operated.

**Kunasegar Nagalingam**

Sales Representative

**Sujatha Kunasegar**

Sales Representative

**416.402.4545**



One Source For Many Type of  
Properties & Mortgages

**Mohan Subramaniam**

Broker of Record

**416.321.2300**



**Ahilan  
Thanabalasingham**

Sales Representative

**416.617.1767**

Office: 905.471.0002



Dynasty Realty Inc., Brokerage  
Independently owned and operated



இனிய இல்லம் ஒளிமயமான எதிர்காலத்திற்கு அடித்தளம்

**மகேன் சிங்கராஜா**

Sales Representative

Direct: **416.302.7283** (SAVE)

E-mail: msingarajah@trebnet.com  
web: www.mahenonline.com



RE/MAX Vision Realty Inc., Realtor  
2210 Marham Road, Unit-1, Toronto, ON M1B 5V6  
Tel: 416.321.2228, Fax: 416.321.0002

வீடும் வீடுசார் விடயங்களுக்குமான பத்திரிகை

# The shortest distance between paradise and the place you call home

<p><b>Markham / 14th</b></p>  <p><b>\$22.50 Per Sq</b> Commercial/Retail. Brand New Unit Finished With 1 New Washroom.</p>	<p><b>Mclaughlin / Raylawson</b></p>  <p><b>\$1,500/M For Lease</b> Att/Row/Twnhouse 2-Storey, 3+1 Bedrooms, 4 Washrooms, Close To All Amenities</p>	<p><b>Neilson / Finch</b></p>  <p><b>\$297,000</b> Semi-Detached 2-Storey, 3 Bedrooms, 3 Washrooms, Large Semi Detached Corner Home, 9Ft. Ceiling Main, East Of Neilson And South Of Finch Ave, Close To Schools, Ttc, Shopping</p>	<p><b>Neilson / Sheppard</b></p>  <p><b>\$359,900</b> Detached Bungalow, 3+2 Bedrooms, 2 Washroom, Absolutely Well Maintained Family Home Situated On Corner Lot W/ Huge Backyard. Big Deck And Gazebo For Your Summer Retreat.</p>	<p><b>Mclevin / Neilson</b></p>  <p><b>\$399,800</b> Link 2-Storey, 4+2 Bedrooms, 4 Washrooms, Location!! Location!! Well Maintained Fully Brick 6 Year New Home, Linked By Double Car Garage, Corner House</p>
<p><b>Dixie &amp; Clark</b></p>  <p><b>\$399,900</b> Detached Sidesplit, 4 Bedrooms, 3 Washrooms, Wow!!! Don't Miss To See This Fully Renovated Home. See The Virtual Tour!!! Bsmnt Has A Separate Entrance, Room For The Bsmnt</p>	<p><b>9th Line / Hwy 407</b></p>  <p><b>\$408,800</b> Semi-Detached 2-Storey, 3 Bedrooms, 2 Washrooms, Fabulous Semi-Detached Brick Home In Grand Cornell Built By Green Park. Three Spacious Bedrooms</p>	<p><b>Finch / Morningside</b></p>  <p><b>\$419,000</b> Detached 2-Storey, 3+1 Bedrooms, 3 Washrooms, A Beautiful 3 Level Backsplit, Totally Renovated Top To Bottom, Spacious 4 Bedrooms, Gleaming Parguet, Laimnate &amp; Hardwood Flooring Thruout.</p>	<p><b>Midland / Ellesmere</b></p>  <p><b>\$419,900</b> Detached Backsplit, 3+1 Bedrooms, 2 Washrooms, Wow, Don't Miss This Mint Condition Home, First See The Virtual Tour, Rare To See The Houses With Attached 2 Car Garages</p>	<p><b>Bur Oak / Hwy48</b></p>  <p><b>\$468,000</b> Detached 2-Storey, 3 Bedrooms, 3 Washrooms, Mature &amp; Quiet Neighbourhood, Detached 2-Storey Home With Balcony Plus Many New Upgrades, Over 1800Sqfeet</p>
<p><b>Markham / Golden</b></p>  <p><b>\$479,900</b> Link 2 Storey, 3 Bedrooms, 3 Washrooms, Gorgeous Home In Prime Markham Location. Close To Major Amenities, Parks, Plazas, Transit, High School Etc</p>	<p><b>Markham Rd And Bur Oak</b></p>  <p><b>\$479,900</b> Detached 2-Storey, 3 Bedrooms, 3 Washrooms, Welcome To Markham! Must See Modern, Open Concept, &amp; Under 5 Years Spacious 1785Sf</p>	<p><b>E. Mccowan / N.16th</b></p>  <p><b>\$499,000</b> Detached 2-Storey, 3 Bedrooms, 3 Washrooms, 7-Yr New, Original Owner, Well-Kept Quality Built, Approx 1900 Sq Ft, Plywood Subflooring, Garage Direct Access, 2-Car Driveway</p>	<p><b>Markham Rd &amp; Dennison</b></p>  <p><b>\$529,000</b> Detached 2-Storey, 4 Bedrooms, 3 Washrooms, Brand N E W - 1700 Sq Ft, 4 Bedroom Brick House, Close To Markham Road Public Transit, And All The Shopping, Beautifully Upgraded With Dark Oak Hardwood Floors And Staircase</p>	<p><b>Denison / Brimley</b></p>  <p><b>\$539,000</b> Link 2-Storey, 4+1 Bedrooms, 4 Washrooms, Newly Renovated And Upgraded Home. Roof(2008), Newer High Efficient Furnace. Highly Demand Area Of Markham</p>
<p><b>Woodbine / Major Mackenzie</b></p>  <p><b>\$543,800</b> Att/Row/Twnhouse 2-Storey, 4 Bedrooms, 4 Washrooms, 4 Bdm Approx. 2200 Sq Ft, Finished Bsmnt With Bath Rm, Link By The Garage Only, Over \$70K Upgrades</p>	<p><b>Fincham / 16th.Ave.</b></p>  <p><b>\$557,800</b> Detached 2-Storey, 4+1 Bedrooms, 4 Washrooms, Spotless, Bright &amp; Spacious Executive Home. Entertainer's Delight With Gleaming Hardwood Floors &amp; Ceramic Tiles In Grand Foyer &amp; Kitchen.</p>	<p><b>Tenth Line / Thomas</b></p>  <p><b>\$599,000</b> Detached 2-Storey, 4 Bedrooms, 3 Washrooms, Must See!!! Located In The Heart Of Churchill Meadows. Now Best Price Churchill Meadows Detached House. Approx 2400 Sq Ft, 9 Foot Ceiling</p>		

24/7 Realtors



**Raj Ariyanayagam**  
Broker

Cell: **416-930-4663**  
BUS: **416-298-3200**  
Fax: 416-298-3440  
rajhomes@hotmail.com,  
pariyanayagam@trebnet.com



**Vasanthi Niranjan**  
Broker

Cell: **416-845-8272**  
BUS: **416-298-3200**  
Fax: 416-298-3440  
vasanthyne@gmail.com,  
vniranjan@trebnet.com



**HOMELIFE TODAY REALTY LTD.,** BROKERAGE

31 Progress Ave, Unit 210, Toronto, Ontario, M1P 4S6, Canada.

Not intended to solicit properties currently listed for sale or individuals currently under contract with a Brokerage.



**வரவேற்போம், நன்றி சொல்வோம்**

‘இலங்கையில் பயங்கரவாதம் முற்றாக அழிக்கப்பட்டு விட்டது. உலகிலுள்ள ஏனைய நாடுகளும் தத்தமது நாட்டிலுள்ள உள்நாட்டுப் பயங்கரவாதங்களை முற்றுமுழுதாக அழிப்பதற்கு எமது இராணுவத்தினர் தமது அனுபவங்களையும் தந்திரோபாயங்களையும் பகிர்ந்துகொள்வார்கள்’ எனும் பொருள்பட மே மாதம் 31ம் திகதியிலிருந்து யூன் 2ம் திகதி வரை ‘பயங்கரவாதத்தைத் தோற்கடித்தலில் இலங்கையின் அனுபவம்’ என்ற கருத்தினடிப்படையில் இலங்கை அரசாங்கமானது பல நாடுகளுக்கு அழைப்பினை விடுத்து ஒரு மாநாட்டினை நடத்தியது.

சனல் 4 தொலைக்காட்சி வெளியிட்ட காணொலி விபரணம் உண்மையானது என்று ஐ.நா.வின் சிறப்புத் தூதுவர் ஐ.நா கூட்டத்தொடரில் தெரிவித்திருக்கையில்...

உலகிலுள்ள பல மனித உரிமை அமைப்புகளும் ஐ.நா. அறிக்கையும், இறுதியுத்தத்தில் பெருந்தொகையான பொதுமக்கள் கொல்லப்பட்டதற்கு இலங்கையரசைக் குற்றம் சாட்டிக்கொண்டிருக்கையில் எதுவுமே அறியாததுபோல், ‘பயங்கரவாதத்தைத் தோற்கடித்த’ மாநாடு நடத்தப்பட்டது.

தமக்குள் முட்டி மோதிக் கொண்டிருந்தாலும் இலங்கை அரசோடு நடப்புப் பாராட்டும் இந்தியா, பாகிஸ்தானும் இவற்றோடு சீனா, ரஷ்யாவும் மாநாட்டிலேயே கலந்துகொண்டுள்ளன. ஐக்கிய அமெரிக்கா, பிரித்தானியா, ஐப்பான், பிரான்ஸ் போன்ற நாடுகள் மாநாட்டைப் புறக்கணித்திருக்கின்றன.

கனடாவும் இலங்கையரசின் அழைப்பினை மறுத்துவிட்டது.

கனடிய அரசின் இம்முடிவானது, இலங்கையில் நடத்தி முடிக்கப்பட்ட இனவொழிப்பால் வேதனைக்குள்ளாயிருக்கும் புலம்பெயர் தமிழர்களுக்கு ஆறுதலும் நம்பிக்கையுமுட்டுவதாக இருக்கின்றது.

கனடிய அரசின் இம்முடிவை வரவேற்போம். நன்றியையும் தெரிவிப்போம்.

|||

**ஆறாவது தமிழியல் மாநாடு**



**கந்தசாமி கங்காதரன்**

“தமிழியல் ஆய்வு சார்ந்து உலகளாவிய முறையில் இப்பொழுது இடம் பெறுகிற ஒரேயொரு மாநாடு இதுதான்” என்று யப்பானியத் தமிழியல் அறிஞரும் தொல்லியல் ஆய்வாளரும் உலகத் தமிழாராய்ச்சி மாநாட்டைப் பலமுறை தலைமையேற்றவருமான நொபொரு கராஷிமா குறிப்பிகின்றார்.



**ஈழத்தமிழர்களின் சமாதானத் தாகம்**

அ. கணபதிப்பிள்ளை சமாதானம் என்பது இயல்பு வாழ்க்கைக்குத் திரும்புதல் என்றே நினைக்கிறார்கள். இயல்பு வாழ்க்கையில் போராட்டமிருக்கும் போர் இருக்காது.



**தூணிலும் இருப்பான்! துரும்பிலும் இருப்பான்!!**

ஜிப்றி உதுமாலெப்பை தொழில் நுட்பம் வளர்ச்சியடைந்துவிட்டது. உங்கள் ஒவ்வொரு அசைவையும் யாரோ ஒருவர் கண்காணித்துக்கொண்டிருக்கின்றார் அல்லது கண்காணிக்க முடியும்.



**இசைந்து வாழும் கிருமிகள்**

கந்தையா செந்தில்நாதன்

எமது குடலில் ஏறத்தாழ 300 வகைக்கு மேலான பக்ரீரியா இனங்கள் வாழ்கின்றன. இவை எமக்கு நன்மை பயக்கும் பக்ரீரியாக்கள்.



**கோடைகால வீட்டுப் பராமரிப்பு**

வேலா சுப்ரமணியம்

உங்கள் வீட்டிற்கு சிறந்த பராமரிப்புப் பணிகளை மேற்கொள்ளுவதும் தான், போட்ட முதலீட்டை காப்பாற்றுவதற்குரிய மிகச்சிறந்த வழி.

பெயர் தோற்றாத கட்டுரைகளுக்கு ஆசிரியரே பொறுப்பு. கனடியத் தமிழ் வானொலியில் ஒலிபரப்பாகி பின்னர் எமக்குத் தரப்பட்ட விளம்பரங்கள் இலவசமாகப் பிரசுரமாகின்றன. அவற்றின் சரி, பிழைகளுக்கு தாய்விடு பொறுப்பல்ல. ஏனைய விளம்பரங்கள் இலவசமல்ல. ஆக்கங்கள் அனைத்துக்கும் ஆக்கியோரே பொறுப்பு.

அட்டைப் படத்தில்:

மே மாதம் 13ம், 14ம் திகதிகளில் ரொறன்ரோ பல்கலைக்கழகத்தில் நடைபெற்ற ஆறாவது தமிழியல் மாநாட்டில், கடந்த மாநாடுகளில் வாசிக்கப்பட்ட கட்டுரைகளின் தொகுப்பான ‘World without walls’ என்ற நூல் வெளியிடப்பட்டது. மாநாட்டின் ஏற்பாட்டாளர்களில் ஒருவரான பேராசிரியர் சேரன் நூலை வெளியிட பேராசிரியர் டேவிட் பக் பெற்றுக்கொள்கிறார்.

படம்: டிஜி கருணா

**Publisher & Editor : P.J. Dilipkumar**  
பதிப்பாளர், ஆசிரியர் : பி.ஜே. டிலிப்குமார்

ஆலோசகர் குழு : ஞானம் லம்பேட், கருணா, சுந்தர் சின்னத்தம்பி, பொன்னையா விவேகானந்தன், கந்தசாமி கங்காதரன்.

ஓவியங்கள் : ரமணி (இலங்கை), K. கிருஷ்ணராஜா (இங்கிலாந்து), மு.சு. சிவகுமாரன் (ஜேர்மனி), கருணா (கனடா), V. ஜீவானந்தன் (இந்தியா)

புகைப்படங்கள்: கணா ஆறுமுகம், கருணா.

தட்டச்சு : கௌரி, ஜீவா, பிரியதர்சினி, மஞ்சளா ராஜலிங்கம், சாம் டானியல்.

ஒப்புநோக்கல் : சாவையம்பதி சுப்ரமணியம், கௌரி. மஞ்சளா ராஜலிங்கம்.

வரைகலை ஆலோசனை : கருணா (டிஜி வரைகலை அமையம்)

அஞ்சல் முகவரி : **Editor**  
P.O.Box #63581  
Woodside Square  
1571 Sandhurst Cir.  
Toronto, ON. M1V 1V0

ரொறன்ரோ விநியோகம் : இராமநாதன் ரூபன்  
மொன்றியால் தொடர்புகள் : சுகுமாரன் சின்னையா  
1-514-299-3186

ஓட்டாவா தொடர்புகள் : அலெக்ஸ் சிவசம்பு  
1-613-276-7253

Tel : 416-646-3422, 416-857-6406  
Fax : 416-849-0594  
Web : www.thaiveedu.com  
E-mail : info@thaiveedu.com

வெல்கின்ற பக்கத்தைத் தேர்வோர்கள் யார்?	7	பிள்ளையைப் பெற்றுவிட்டால் போதுமா?	52
பிரதீபா கனகா தில்லைநாதன்		த. சிவபாலு	
வாய்ப் புற்றுநோய்	11	ஓய்வூதியக் கொடுப்பனவுகளும் நன்மைகளும் மாற்றங்களும்	61
உங்களாலும் முடியும்	13	ஆ.க. ஆனந்தநாதன்	
கருணா		வாழ்வில் நிம்மதி	62
தமிழகத்தின் தீர்ப்பு!	14	ஆர்.எஸ். சேவியர்	
வள்ளிக்கண்ணன் மருதப்பன்		ஹொலிவுட்டில் நல்ல பக்கம்	64
தண்ணீர்ப் பற்றாக்குறை	17	அருண் சிவகுமாரன்	
சிவாஜினி பாலராஜன்		பறவைகள்	72
குழந்தைகளின் அறிவுத்திறன்	42	பூர்வீகன்	
சிவவதனி பிரபாகரன்		திறன் கொண்ட அரசு திறை கொடுக்கும் அவலம்	99
கோழி முட்டை சத்தான உணவு - உயிர் ஆபத்தும் உள்ளது	44	நிமால் நாகராஜா	
சிவா சுப்ரா		ஓவியர் ஜீவாவிற்கு தேசிய விருது	105
நச்சவாயுவைச் சுவாசிக்காதீர்	46	கந்தசாமி கங்காதரன்	
பாஸ்கரன் சின்னத்துரை		கலைஞர் மாவை நித்தியானந்தன்	112
கொண்டு வந்ததுமில்லை; கொண்டு செல்வதுமில்லை!	50	ப. ஸ்ரீஸ்கந்தன்	
கல்யாணி நாதன்		மேலும் ஆக்க விபரங்கள் 5ம் பக்கம்	

# ஈழத்தமிழர்களின் சமாதானத் தாகம்

‘போர் என்றால் போர் சமாதானம் என்றால் சமாதானம்’ என்ற கூற்றுக்குச் சொந்தக்காரர் ஜே.ஆர்.ஜெயவர்த்தனா. இப்பொழுது போர் முடிவடைந்துவிட்டதாகத் தமிழ் மக்கள் எண்ணுகிறார்கள் அதனால் சமாதானத்தின் தாகம் அவர்களை ஆட்கொண்டுள்ளது.

சமாதானம் என்பது இயல்பு வாழ்க்கைக்குத் திரும்புதல் என்றே தமிழர்கள் நினைக்கிறார்கள். இயல்பு வாழ்க்கையில் போராட்டமிருக்கும் போர் இருக்காது. ஆளும் வர்க்கத்தின் பார்வையில் போராட்டம் என்பது அரசுக்கு எதிரான ஆர்ப்பாட்டமாகவோ அரசு யந்திரத்தை பழுதாக்கத் தக்க செயற்பாடுகளாகவோ அமைவன என்றதாகவும் சாதாரண மக்களின் பார்வையில் வாழ்க்கையின் மீள் கட்டுமானமாகவும் கொள்ளப்படுகிறது.

இலங்கையில் போர் முடிந்து இரண்டாண்டுகள் முடிந்துவிட்ட நிலையில் போரின் தாக்கம் முடிவுக்கு வந்தபாடாயில்லை. போரானது 1983ல் பிரகடனப்படுத்தப்பட்டிருந்ததாகக் கொண்டால் இருபத்தாறு வருடங்களைப் போர்ப்பயத்துடன் ஈழத்தமிழர்கள் கடந்து வந்திருக்கிறார்கள். நீட்டப்பட்டிருக்கும் துப்பாக்கிகளுடாகப் பயணித்த தமிழர்கள் குண்டு மழைக்கும் மிதி வெடிகளுக்கும் தங்களது உறவுகளையும் உடைமைகளையும் பறிகொடுத்துவிட்டு அவை கொடுத்த மனஅழுத்தத்திலிருந்து விடுபடமுடியாது தப்பிப்பிழைத்திருப்பதுதான் இந்தப் போரின் தாக்கம்.

போர் முடிந்தால் பழைய நிலைக்குச் சென்று விடலாம். சமாதானம் திரும்பிவிடும் என்று நினைப்பது இயல்பு. போருக்கு முன்னர் இருந்த வாழ்வு திரும்பக் கிடைக்குமா? தமது வீடுகள், காணிகள், சுற்றம் சூழ்ந்திருந்த நிலைமை, எந்தவிதமான விருப்பு வெறுப்புக்களுக்கும் அப்பாற்பட்டு வெளியிற் சென்று வரக்கூடிய சூழ்நிலை ஆகியவற்றைத் திரும்பப் பெற முடியுமா என்ற வினா ஒவ்வொரு ஈழத்தமிழரிடமிருந்து தோன்றிக் கொண்டேயிருக்கிறது.

போரின் பாதிப்பில் மிகவும் அழுத்தமானது போர் நடந்த காலங்களில் பறித்தெடுக்கப்பட்ட மனித உரிமைகள் தான். ஒவ்வொரு தனி மனிதனிடமிருந்தும் பறித்தெடுக்கப்பட்ட மனித உரிமைகளை அந்த முழுச்சமூகமுமே இழந்திருந்ததாகக் கொள்ளவேண்டும். ஒரு வருடைய சாவு மற்றவருடைய துன்பம், இன்னொருவருக்குப் பயம், என்று மென்னை நகர்வுபோல் ஒருவருடமிருந்து மற்றவருக்குச்

குச் சென்று கொண்டேயிருந்தன.

மனித உரிமைகளைப் பறித்தவர்களும் பறிக்கும்படி பணித்தவர்களும் பயமின்றி வாழுகின்ற சூழ்நிலை நிலவுகின்றபொழுது நீதி செத்து விட்டதா என்ற அங்கலாய்ப்புத்தான் பாதிக்கப்பட்டவர்களுக்கும் கிடைக்கின்ற முடிவு. உள்நாட்டிலும் சர்வதேச அரங்கிலும் நீதி வழங்கக்கூடிய நிறுவனங்களும் அவற்றின் தன் இச்சையான செயற்பாடுகளும் உறுதிப்படுத்தப்படும் பொழுது பாதிப்புற்றவர்கள் சிறிது நேரம் அமைதிப் பெருமூச்சினை விட்டுக் கொள்ளுவார்கள்.

நடந்தவைகள் தடுக்கப்பட்டிருக்க வேண்டும். தடுக்காது விடுவதற்காக எத்தனையோ திட்டங்களைத் தீட்டிச் செயற்பட்டவர்கள் உள்நாட்டிலிருந்தாலும் சர்வதேச மட்டத்திலிருந்தாலும் அதற்கான விளைவினை ஏற்றுக்

“ **மனித உரிமைகளைப் பறித்தவர்களும் பறிக்கும்படி பணித்தவர்களும் பயமின்றி வாழுகின்ற சூழ்நிலை நிலவுகின்றபொழுது நீதி செத்து விட்டதா என்ற அங்கலாய்ப்புத்தான் பாதிக்கப்பட்டவர்களுக்கும் கிடைக்கின்ற முடிவு.** ”

கொள்ளத்தான் வேண்டும் என்பது பொதுவான நியதி.

மீளக் கட்டிஎழுப்பதல் என்ற பதம் எம்மிடையே இலகுவாகப் பயன்படுத்தப்படுகிறது. அதன் பின்னணியில் எத்தகைய நடவடிக்கைகள் மேற்கொள்ளப்பட்டவேண்டும் என்ற தெளிவு மீள் கட்டுமானப் பணியினை மேற்கொள்ளுபவர்களிடையே இருக்கவேண்டும். வீடுகளையும் துணை உதவி அகக் கட்டமைப்புகளையும் ஏற்படுத்திக் கொடுத்துவிட்டால் இயல்பு வாழ்க்கை திரும்பிவிடும் என்ற எண்ணம் மனித உரிமைகள் பறித்தெடுக்கப்பட்ட மக்களைப் பொறுத்தவரை பொருத்தமான தொன்றல்ல.

மக்களின் சமூக பொருளாதார, கலாசார,

அரசியற் சிந்தனைகளின் காயங்கள் ஆற்றப்படவேண்டும். பாதிக்கப்பட்ட இனத்தினதும் தனிமனிதர்களதும் உணர்வுக்கு மதிப்பளிக்கும் செயற்பாடுகள் படிப்படியாக மேற்கொள்ளப்படவேண்டும். பாதிக்கப்பட்டவர்கள் வாய் திறக்கவில்லையென்றால் பாதிப்பில்லை என்று நியாயம் கற்பிக்கப்படுதல் ஈழத்தமிழர்களைப் பொறுத்தவரையில் வழக்கமாகிவிடுகிறது. அடக்கி வைக்கப்பட்டவர்கள் அடங்கிப் போக வேண்டும் என்று ஆட்சியாளர்கள் நினைக்கும் மனப்போக்கானது சமாதானத்தை ஏற்படுத்தத் தக்க உபாயமாகக் கருதமுடியாது.

பாதிப்பு எப்பொழுது தொடங்கியது எதிலிருந்து தொடங்கியது என்பதைக்கண்டு பின்னோக்கிச்சென்று பிரச்சினையின் வேரைத் தோண்டி அழிப்பது பிரச்சினையைத் தீர்த்தற்கான ஒரு வழி. பலஸ்தீனியர்களின் சமாதானத் தாகத்தைத் தீர்க்கத்தக்க ஒரு உபாயத்தை வெளி-

கொள்ளுகிறோம் என்பதும் நிரந்தர எல்லை கொண்ட பாலஸ்தீன அரசு என்பதும் இரு பக்கத்தேவையாக இருந்தது.

இலங்கையில் 1948ன் பின்னர் 58, 77, 83,

- அ. கணபதிப்பிள்ளை -

2009இல் நடந்த இனஅழிப்புப் போர்களுடாக தமிழர்கள் இழந்தவைகளை மீள் பெற வேண்டுமென்பதும், ஒன்றுபட்ட இலங்கை என்பதும் இருபக்கத்தேவையாக இருக்கிறது. இதில் முரண்படத்தக்க விடயம் அரசாங்கத்தின் தன்னிச்சையான தீர்வுமுயற்சியாகும். உதாரணமாக 58ல் யாழ்ப்பாணத்தில் சிங்களவர்களது பேக்கரிகளை மீட்டுவதற்குக் கொடுக்க விரும்பும் அரசாங்கம் தமிழர் அநுராதபுரத்தில் இழந்த அரிசிஆலைகளை மீட்டுக்கொடுக்க முயற்சிசெய்ய முன்வரவில்லை.

கனடா றயசன் பல்கலைக்கழக ஆங்கிலப் பேராசிரியர் றான்டி போயாகொட என்பவர் தனது மே 18ல் ரொறன்ரோ ஸ்ராரில் எழுதிய ‘இலங்கை ஒரு புதிய கதையை எழுத வேண்டும்’ என்ற கட்டுரையில் இலங்கையில் இனம் மொழி மதம் புவியியல் பிரதேச வேறுபாடுகள் பிரச்சினையின் அடிப்படை என்பதை இனங்கண்டு ஒன்றுபட்ட எதிர்காலத்தைக்காண இலங்கையின் சமாதானத்தில் கனடிய ஒன்றுபட்ட இளஞ்சந்ததியினை மையப்படுத்திய நடுவுநிலை நிறுவனங்களின் முக்கியத்துவத்தின் தேவையினைக் கோரிட்டுக் காட்டியிருந்தார். இளைஞர்கள் முன்வந்தால் முடியாத தொன்றல்ல என்பதை அராபிய சனநாயக எழிச்சி தெளிவாக்கியிருக்கிறது உண்மைதான்.

அதில் பீட்டர் எல் பேர்க்கர், ரிச்சாட் ஜோன் நாகாஸ் (P.L Berger & R.H, Neuhaus 1977ல் மக்களுக்கு அதிகாரத்தைக் கொடுப்பதற்குப் பயன்படுத்திய கருத்தியல் உத்தியான நடுவுநிலை வழங்கும் கட்டமைப்புகள் (Mediating Structures) பெறவிருக்கும் முக்கியத்துவத்தைக் குறிப்பிட்டிருந்தார். துயராற்றத்தக்க செயற்பாடுகள் யாவை அவற்றைச் செயற்படுத்துவதில் நடுவுநிலையாற்றும் நிறுவனங்கள் (Mediating Institutions) சிறந்த முறையில் தொழிற்பட வேண்டும் என்ற கருத்து முன்வைக்கப்பட்டிருந்தது.

பல்லின சனநாயக மாதிரியாகக் கொள்ளப்பட்ட நடுவுநிலைக் கட்டமைப்புகளின் பயன்பாடு இனங்களிடையே இனக்கப்பாட்டைக் கொண்டு வரத்தக்க நிலைமையை உருவாக்கலாம் என்பது கோட்பாட்டளவில் உண்மை. ஏற்றுக்கொள்ளத்தக்கதும் பொருத்தமானதுமான தீர்வுத்திட்டத்தின் அடிப்படையில் நடுவுநிலைமை நிறுவனங்கள் தொழிற்பட்டவிடத்தில் தான் சாதகமான முடிவுகள் தோற்றம் பெறும்.

“நடுவுநிலை நிறுவனங்கள் பல்வேறு மட்டங்களிலும் இனங்களின் செயற்பாடுகளில் உடன் பாட்டினைக் காணுவதற்காகச் செயற்பட வேண்டும். நடுவுநிலைமைக்கான கட்டமைப்பு என்பது தனிமனித தனிப்பட்ட வாழ்க்கைக்கும் பொது நிறுவனங்களுக்கும் இடையிலான இணைப்பினை ஏற்படுத்தும் ஒரு அமைப்பாகக் கொள்ளப்படுகின்றது. பல்வேறு மட்டங்களிலும் செயற்படத்தக்க இந்த நிறுவனங்களின் இறுதி இலக்கு ஒன்றாக இருக்குமிடத்துத் தான் தனிமனிதனைப் பொது நிறுவனங்களுடன் இணைத்துப்பார்க்கமுடியும்.”

இலங்கையில் நீண்டகாலமாக கேள்விக்குறியுடன் பேசப்பட்டு வந்த இன ஐக்கியம் சாத்தியமானது என்ற கருத்தானது சந்தர்ப்பவாத மட்டத்தில் மாத்திரம் இதுவரை சாத்தியமாக இருந்துவந்திருக்கிறது. சந்தர்ப்பவாதத்தைப் பயன்படுத்துகிறவர்கள் அரசியல் வாதிகள். இலங்கையில் எந்தவிதமான பிரச்சினையும் இல்லை என்றும் இதற்கான தீர்வு ஒன்றாக வாழ்தல் என்ற கருத்தினையும் முன்வைக்கிறார்கள். கொழும்பு நகர வாழ்வியல் மாதிரியை உதாரணமாகக் கொண்டு

தொடர்தல் 11ம் பக்கம்



ஆடிய ஆட்டமென்ன! தேடிய செல்வமென்ன!!  
எழுதிய கடிதமென்ன! தீரண்டதோர் கூட்டமென்ன!!  
உறவுகள் அழிகையிலே உறங்கியிருந்ததன் பயனுமென்ன...

# அறிவும் ஆழமும்: ஆறாவது தமிழியல் மாநாடு

உலகத் தமிழாய்வு மாநாடுகள் ஆய்வு வளத்தையும் தமிழுக்கு அறிவேற்றுவது என்கிற சிறப்பான பணியையும் புரிந்த காலமொன்றிருந்தது. பின்னர் அத்தகைய மாநாடுகள் அரசியல்மயப்பட்டு, கேளிக்கைகளாகவும் சாராம்சம் சிதறிய தோற்ற மயக்கங்களாகவும் மாறிவிட்டமையை எம்மில் பலர் மிகவும் துயரத்துடன் கவனித்து வந்திருக்கிறோம். தமிழுணர்வு என்பதும் தமிழ் என்பதும் வெற்றுக்கோஷங்களாக மாறிவிட்டமையால் தமிழ் மொழி வளர்ச்சி, தமிழியல் ஆய்வுகளைப் பரவலாகவும் ஆழமாகவும் உலகத்தரத்தில் முன்னெடுத்தல், தமிழ்க் கல்விக்குத் தமிழ் வழங்கும் நாடுகளில் முன்னுரிமை வழங்குதல் என்பன அக்கறையற்று வெறுத்தொதுக்கப்பட்டன. இத்தகைய பின்னணியில்தான் தொறொன்றோவில் 2006ஆம் ஆண்டு முதலாவது தமிழியல் மாநாடு நடத்தப்பட்டது. பேராசிரியர் செல்வா கனகநாயகம், கவிஞர் சேரன், கலாநிதி தர்ஷன் அம்பலவாணர் ஆகியோரின் முயற்சியால் கைகூடிய மாநாடு தொடர்ச்சியாக ஒவ்வொரு ஆண்டும் இடம் பெற்று வருகிறது. “தமிழியல் ஆய்வு சார்ந்து உலக-ளாவிய முறையில் இப்பொழுது இடம் பெறுகிற ஒரேயொரு மாநாடு இதுதான்” என்று யப்பானியத் தமிழியல் அறிஞரும் தொல்லியல் ஆய்வாளரும் உலகத் தமிழாராய்ச்சி மாநாட்டைப் பலமுறை தலைமையேற்றவருமான நொபொரு கராஷிமா குறிப்பிட்டதை நாம் இங்கு கவனத்தில் எடுக்கலாம்.

## தமிழியல்:

தமிழ் மொழி, தமிழர் வாழ்வு, தமிழ் அடையாளம், மரபு, பண்பாடு, இலக்கியம், இலக்கணம், கலைகள் போன்றவற்றை - வரலாறு, தொல்லியல், மானுடவியல், சமூகவியல், அரசியல், உளவியல், மதநெறிக் கற்கைகள், பெண்ணியம், புவியியல் போன்ற துறைகள் சார்ந்து ஆய்வுகளை மேற்கொள்ளும் ஒரு துறையே தமிழியல் என்று நாம் கூறமுடியும். தமிழுக்கும் ஏனைய மொழிகளுக்கும் உள்ள உறவுகள், தமிழ்ப் பண்பாடுகளுக்கும் ஏனைய பண்பாடுகளுக்கும் இடையே நிலவி வந்த, வருகிற ஊடாட்டங்கள், கலப்புகள் என்பனவும் தமிழியல் சார்ந்தவைதாம். கடந்த பல ஆண்டுகளாக செழித்து வளர்ந்து வரும் தமிழியல் ஆய்வுகள் வட அமெரிக்காவின் இருபது பல்கலைக் கழகங்களில் இடம் பெற்று வருகின்றன. கனடாவில் தமிழியல் ஆய்வுகளில் ஈடுபட்டு வரும் புலமையாளர்கள், தொறொன்றோ, மக்கில், கொன்கோர்டியா, வின்சர், வில்பிரட் லோரியே, மனிற்றோயா போன்ற பல்கலைக் கழகங்களில் இருக்கிறார்கள். இவர்களது பல ஆய்வுக் கட்டுரைகள் கடந்த ஆறு ஆண்டுகளாக தமிழியல் மாநாட்டில் தொடர்ச்சியாகச் சமர்ப்பிக்கப்பட்டு வந்துள்ளன.

கடந்த ஆறு ஆண்டுகளாக இடம் பெற்று வரும் இந்த மாநாட்டில் இதுவரை இரு நூறுக்கும் மேற்பட்ட அறிஞர்களும் புலமையாளர்களும் கலந்து கொண்டு ஆய்வுகளைச் சமர்ப்பித்துள்ளனர். இந்த ஆய்வுகள் மூன்று நூல்களாக இதுவரை வெளியிடப்பட்டுள்ளன:

History and Imagination: Tamil Studies in the Global Context (2007), New Demarcations: Essays in Tamil Studies (2009), World Without Walls: Being Human, Being Tamil (2011) என்பனவே அவையாகும். தமிழ் ஆய்வாளர்கள் மட்டுமன்றி தமிழையும் தமிழியலையும் விருப்புடன் தமது ஆய்வறிவுத்துறையாகவும் வாழ்வாகவும் பேணிவரும் ஜெர்மானிய, கனடிய, அவுஸ்திரேலிய, அமெரிக்க, ஸ்வீடீஷ்,

இந்த அரங்கங்கள் பெரும் வரவேற்பைப் பெற்றவையாகும்.

## மாநாடு 2011:

வழமை போலவே ரொறன்ரோ, வின்ட்சர் பல்கலைக்கழகங்களின் ஏற்பாட்டில் ஆறாவது தமிழியல் மாநாடு தொறொன்றோப் பல்கலைக் கழகத்தில் மே 13 - 14ம் நாட்களில் நடைபெற்றது.

இம்முறை பரிமாணங்கள்: உருவங்கள், உவமங்கள், உரையாடல்கள் எனும் கருப்பொருளில் படிமங்களும் அழகியலும் உடல் சார்ந்த கருத்தியலும் தமிழராய் இருப்பதன் பல்வேறுபட்ட சாத்தியங்களை எவ்வாறு கற்பிதம் செய்துள்ளன, உருவகப்படுத்தி-

**கந்தசாமி  
கங்காதரன்**



தமிழ் அகதிகளுக்கெதிரான அமைப்பார்ந்த வன்முறை, தமிழராய் இருத்தல் - பயங்கரவாதியாய்ப் பார்க்கப்படுதல், தமிழ் வெளிகளில் பெண்ணுடல் போன்றவை முதல் நாள் அமர்வுகளில் இடம்பெற்ற முக்கியமான சில ஆய்வுகளாகும்.

திருமந்திரத்தில் பெண்மை பற்றிய முரணுறு நிலை, காரைக்காலம்மையார்: வாழ்வும்



கொரியன், யப்பானிய, யூத, கன்னட, மலையாள, பிரித்தானிய, பிரெஞ்சு நாட்டறிஞர்களும் இந்த மாநாடுகளில் தொடர்ந்தும் பங்கேற்று வருகிறார்கள். தொறொன்றோ தமிழியல் மாநாட்டின் இன்னுமொரு சிறப்பு என்னவெனில் புலம் பெயர் தமிழ் மக்களின் சமூக, அரசியல், பண்பாட்டு, உளவியல் சிக்கல்களைப் பற்றிய சிறப்பு அரங்கங்களை ஒவ்வொரு ஆண்டும் இணைத்துக் கொள்வது.

யுள்ளன அல்லது நிலைகுலைத்துள்ளன? என்பது குறித்து பல ஆய்வுக் கட்டுரைகள் இடம்பெற்றன. இரு நாட்களிலும் இரு அரங்குகளில் எல்லாமாகப் பத்து அமர்வுகள் நடைபெற்றன.

தமிழ்பேசும் மக்களின் சமகால, கடந்தகால, புலம்பெயர்ந்த வாழ்வியலை ஆராயும் களமாகவும் இந்த மாநாடு அமைந்திருந்தது.

வரலாறும், பல்லவர் காலத்தில் எதிர்ப்பியல், தமிழ்த் திரைப்படங்களும் மத அடையாளங்களும், தமிழ்த் திரைப்படங்களில் புது முகங்களும் சுப்பர் ஸ்ராரும் போன்ற ஆய்வுகளும் கப்பலில் கனடா வந்தடைந்த அகதிகள் எனும் சிறப்பரங்கமும் தமிழர் மரபில் உடலியல் பற்றிய கருத்தியல்கள் எனும் தமிழ்மொழி அமர்வும் இரண்டாம் நாள்

தொடர்தல் 18ம் பக்கம்

## வீட்டினுள்ளே இன்னும் வருபவை...

பெற்றோனியா செல்லையா சந்திரசேகரி	23	காற்றுவடி இயந்திரம் செல்வி அதினி	54	இயற்கையில் வடிவமைப்புகள் (Patterns in Nature) பொன் குலேந்திரன்	76	நல்ல தருணம் இதை நடுவ விடுவாயோ கே.எஸ். பாலச்சந்திரன்	94
உங்களுக்கான வீட்டை வாங்குவது எப்படி? எஸ்.கே. பாலேஸ்	28	Sickle Cell நோய் விழிப்புணர்வு கந்தசாமி கங்காதரன்	56	தேரிகாதை: பௌத்தப் பிக்குணிகளின் பாடல்கள் அருண்மொழிவர்மன்	81	கோவை அரசினர் கலைக் கல்லூரி வி. கந்தவனம்	102
மருத்துவக் கேள்வி - பதில் இராஜசேகர் ஆத்தியப்பன்	30	உலக மொழிகளின் எழுத்து வடிவங்கள் தோன்றிய வரலாறு முருகேசு பாக்கியநாதன்	66	தனக்கடாச் சிங்களம் சேகர் தம்பிராஜா	82	இன்றைய நோக்கில் பண்டைய தமிழிலக்கியங்கள் நா. சுப்பிரமணியன்	106
காப்புறுதியில் ஐந்து கேள்விகள் செந்தூரன் புனிதவேல்	32	தமிழ் சினிமாவும் தேசிய விருதும் குரு அரவிந்தன்	68	பற்கள் அ.முத்துலிங்கம்	84	கிணற்றடிக்கு அண்மையாக தண்ணீர் பெற வசதியாக ஈரப்பலா நின்றது பொ. கனகசபபதி	109
பச்சைக் கொள்கலன் கருணா கோபாலபிள்ளை	41	பயணத்தால் படித்தவை மனுவல் ஜேகதாசன்	71	ஊர்சுடித் தேர் இழுப்போம்! தேவகாந்தன்	88	மருத்துவப் பரிசோதனை இல்லாத காப்புறுதித் திட்டங்கள் சிறீதரன் துரைராஜா	114
வீடு வாங்கப் போகிறீர்களா? இதோ உங்களுக்கான ஒரு வழிகாட்டி வள்ளிக்கண்ணன் மருதப்பன்	49	காரோட்டும் மணியம் குமார் புனிதவேல்	74	தலைக்குள் கேட்கும் குரல்கள் என்.கே.மகாலிங்கம்	91		

# வீடு விற்பதற்கு எண்ணுகிறீர்களா?



- ★ முதலில் உங்கள் வீட்டின் இன்றைய சந்தைவிலையினை அறிந்துகொள்ளுங்கள்
- ★ ஏனெனில் அண்மைய நாட்களில் வீட்டுசந்தையில் பாரிய மாற்றங்கள் ஏற்பட்டிருக்கின்றது
- ★ நீங்கள் நினைப்பதிலும் பார்க்க விலை அதிகமாக இருக்கக்கூடும்

உங்கள் வீட்டின் இன்றைய விலையினை இலவசமாக அறிந்துகொள்ள அழையுங்கள்

பிரியதர்சன் பாலா  
647.929.5817

RE/MAX®

90 நாட்களுக்குள் வீடு விற்கப்படும்  
அல்லது இலவசமாகவே விற்பது\*  
\* CONDITION MAY APPLY

Pri Bala BSc.Eng | Direct:647.929.5817

pri@topremax.ca | Bus:416.491.4002 | Fax:416.756.1267

Re/Max Crossroads Realty Inc., Brokerage.\* 1055 McNicoll Ave., Toronto ON M1W 3W6  
\* independently Owned and Operated

## YOUR HOME DOESN'T COME WITH MORTGAGE ADVICE. I DO.



- Purchase Refinance Preapprovals
- Builder rate hold up to 24 months
- Special program for Self employed and New immigrants
- Unlock your equity in your home with RBC Home Line Plan
- Available 7 days a week

### Call now before rate goes up!

As your RBC Mortgage Specialist and a trusted member of our community I can advise you on your options and give you the confidence you need to make the right decisions. I can meet with you at a **place** and **time** that is **convenient** for you.

## Ram Krish

RBC Royal Bank

Mobile Mortgage Specialist

Direct: **416-849.5363**

Email: ram.krish@rbc.com

\* Some conditions apply.



# வெல்கின்ற பக்கத்தைத் தேர்வோர்கள்... யார்?

01

இவ்வருட பெண்கள் தின ஊர்வலங்களில் ஆகட்டும், மேதின ஊர்வலங்களிலாகட்டும் உழைக்கும் மற்றும் பலதரப்பட்ட சிறுபான்மை மக்கள் குழுக்கள் இணைந்து ஆளும் பழமைவாத (கொன்சேவட்டிவ்) கட்சிக்கு எதிராய், 'புதிய ஜனநாயகக் கட்சி'க்கான ஆதரவு குரல்கள் எழுந்தன. எளியோர் நலன்களில் அக்கறை கொண்ட சிறு குழாம்கள் மாற்றத்தினை வேண்டி ஒன்றிணைந்தன. பல சாராரின் பிரச்சாரத்தினால், முன்னெப்போதும் இல்லாதளவு ஆதரவை (குறிப்பாக பிரேஞ்சு கனடியர்களது கியுபெக் மாநிலத்தில் தேசியக் கட்சியே பின்தள்ளப்பட்டு) 'புதிய ஜனநாயகக் கட்சி' பெற்றது. 'Raise Welfare! Disability Rates! Restore Special Diet!' 'United we eat, divided we starve' போன்ற கோசங்களுடாக, சமூகநல உதவிகள், சலுகைகள் தொடர்பில் நிதி ஒதுக்குவதை நிறுத்த வேண்டாமென்றும் மருத்துவத் துறையை தனியார் மயமாக்குதல், உணவுப் பொருட்கள்-எரிவாயு விலைவாசி ஏற்றம், மத்தியகிழக்கில் தொடரும் கனடிய இராணுவ நிலைகொள்ளல் என்பனவை தொடர்பில் அவை எதிர்த்துக் குரல் கொடுத்தன.

முன் ஒருபோதும் புதிய ஜனநாயகக் கட்சிக்கு வாக்களிக்காதவர்களைப் பொறுத்தவரை (ஏனெனில் அது 'வெல்கின்ற' இரண்டு கட்சிகளில் ஒன்று அல்ல என்பதால்) ஒவ்வொரு தேர்தல் சமயமும் குழப்பத்துக்கு உள்ளாகுவார்கள். இருக்கின்ற இரண்டு சாத்தான்களில் எந்த சாத்தானால் 'குறைந்த' அழிவு உள்ளது என்பதை அளவிடுவதிலுள்ள குழப்பம்தான் அது. இன்னும் சொல்லப் போனால் மூன்றாம் சக்தி ஒன்றை உருவாக்க எத்தனிக்காத ஒரு வட்டத்துக்குள்ளேயே பழகிப் போன மனதின் குழப்பம். இதனாலேயே, சுருதி மாறாமல் பல நாடுகள், ஒன்று மாறி இன்னொன்று என தமக்குதவாத அரசாங்கங்களை தேர்ந்தபடியிருக்கிறார்கள்.

இதற்கு முந்தைய தேர்தல்களில் எல்லாம், புதிய ஜனநாயக கட்சிக்கு வாக்களிக்கும் சிலரைப் பொறுத்தவரை, இம் முறையும் ஆளும் கட்சி வெல்கிற வாய்ப்பு இருப்பதை அறிந்ததும், புதிய குடியேறிகள் தொடர்பில் நச்சுத்தனமான துவேசங்களைக் காவும் கொன்சேவட்டிவ் கட்சியை 'வராமல் பண்ண' விபரலுக்கு வாக்களிக்கலாம் என முடிவு செய்தார்கள். காண்பவர்களிடமும் அதையே வேண்டினார்கள். சிறுபான்மை மக்களது நலன்களில் அக்கறையுள்ளவர்கள் என்றபோதும் அவர்கள் மிகுந்த அக்கறையுடனும், காப்பப் போன்ற ஒருவர் வெற்றி பெற்று வந்தால் சிறுபான்மை மக்கள் எதிர்கொள்ளக் கூடிய நெருக்கடிகளையும் மனங்கொண்டு அவ்வாறு வேண்டினார்கள். 'இந்த முறை நாங்கள் strategically வாக்களிக்க வேண்டும்!'

எமது உத்திகள் எப்போது பலித்திருக்கின்றன? எந்த புத்தறிவும் அற்ற, ராஜதந்திர நகர்வு அல்லது strategic move போன்ற அரசியல் தரிசனங்கள் எல்லாம் கடற்கரையோரம் நல்ல

மணல் கோட்டை என எமது போராட்டத்திலேயே நடந்து முடிந்த வரலாறு இருக்கையில் அவர்களுடைய அந்த ராஜதந்திர பரிந்துரையில் மனம் எடுபடவில்லை. தேர்தல் காலத்து எமதேயான அனுபவமான ராஜதந்திர அரசியல் உத்தியின் சிறப்பினைக் கூற சந்திரிக்காவும் ராஜபச்சேவும் மனக் கண்ணுள் சிரித்தவாறு கையசைத்தார்கள்.

கனடாவில் வரலாறு படைத்திருக்கும் தேர்தல் முடிவுகள், அவர்களது (எமது) strategy-க்கு புறம்பான உண்மைகளையே கூறுகிறது.

● அத்தனை புதிய ஜனநாயக கட்சியின் வாக்குகள் போயிருந்தாலுங்கூட விபரலைக்

படுவது போல, சில சில விடயங்களில் 'பரந்த' எண்ணங்களும் மையமான (பரப்புரையாய்) எண்ணமாய் பிற்போக்கு (வன்முறையின் வலிகளை கணக்கெடுக்காத தேசிய 'வாதமும்' கொண்ட) அரசியலிருப்பது போல இந்த எதிர்க் கட்சிகள் இருக்கின்றன. பெரும்பான்மை சனத்தொகைக்கு 'பழகிப்போய்விட்ட', அதனால் மாறி மாறி ஆட்சியில் ஏற்றப்படும் இந்தக் கட்சிகளுக்கிடையில் அடிப்படை முரண்பாடுகள் பெரிதாய் இல்லை என்பதையே காலத்துக்கும் அவர்களது சந்தர்ப்பவாத அரசியல் முன்(பின்?)நகர்வுகள் அம்பலப் படுத்தியிருக்கின்றன. இல்லாவிட்டால்; கடவுள் மறுப்பு உள்ளிட்ட பெரியாரின் கருத்துநிலையை

## - பிரதீபா கனகா தில்லைநாதன் -

குறைந்தது. இப் பிரச்சினையை 'எதிர்கொள்ளத்தக்க' தீர்வுகள் ஏதும் விபரல்களிடம் (அவர்களது பேச்சு வல்லமையில்) இல்லை என்பதே பெரிய ஏமாற்றமாகப் பார்க்கப்பட்டிருந்தது. அதை ஆளும் சக்தி வாக்கு வங்கி நன்கு பயன்படுத்திக் கொண்டது.

கடந்த ஆட்சியில் என்ன மும்மாரி பொழிந்தது என்று பார்த்தால் நிலமை ஒன்றும் உவப்பானதாய் இல்லை. கடந்த வருடத்தின் ஜூன் மாதத்திலிருந்து வேலைவாய்ப்பின்மை அளவு அதிகரித்துள்ளதுடன் கடந்த ஜூலை மற்றும் நவம்பருக்கு இடையில், 10,000 தொழிலாளர்கள் அளவில் வேலையிழந்துள்ளார்கள். பெப்ரவரி 2008இலும் பாக்க, 64,000த்திலும் அதிகமான வேலை செய்யக் கூடிய வயதுடைய கனடியர்கள் வேலை வாய்ப்பற்றுள்ளார்கள்.

(தகவல்கள் நன்றி: www.canadauncut.net)

பெரும்பான்மை கனடியர்கள் அதிகம் வசதியற்றவர்களாய் (கணிசமான அகதிக் கனடியர்கள் வாழ்க்கைத் தரம் வறுமைக் கோட்டிற்குக் கீழாய்), நடுத்தரவர்க்கத்தினரையே இருந்த போதும் அவர்களில் ஒரு பகுதி கொன்சேவட்டிவ்வுக்கே வாக்களிக்கும் மக்களின் ஆதரவுடன்; இந்தியாவில் பிஜேபி போன்ற மதவாத கட்சி ஆட்சியில் ஏற முடிவது போல. மத்தியகிழக்கில் அடிப்படைவாதம் வெல்ல முடிவது போல. மேலும் பல நாடுகளில் தேசியம், மதம் போன்ற மனிதர்களைப் பிரிக்கும் அம்சங்களைத் தமது உருவேற்றும் கொள்கைகளின் மையமாய் வைத்து கட்சிகள் வெல்வது போல.

துவேசமான கருத்தியல்களால் உருவேற்றப் படுகின்றவர்கள் பாதிப்படைபவர்கள் வறியவர்களே. அவர்களே அதி தீவிர அரசியலால் ஈர்க்கப்படுபவர்கள், இலகுவில் முளைச் சலவைக்கு உள்ளாகுபவர்கள். அவர்களே தங்களைப் போன்ற ஏனைய வர்க்கத்துக்கு எதிராய் மத, தேசிய உணர்வுகள் ஊடாகத் தூண்டப் படுபவர்கள். எங்கே ஒரு முஸ்லிம் ஆதிக்கம் செலுத்திவிடுவானோ என்கிற பயம் குஜராத்தில் நரேந்திர மோடி என்கிற கொலைக் குற்றங்களுக்குரிய தலைவனை ஆட்சியில் ஏற்றுகிறது. சமூகத்தில் ஒடுக்கப்படுபவர்கள் நலன்களைக் கொண்ட இட ஒதுக்கீட்டுக்கு எதிராய், பெண்ணின் கருவறை உரிமைகளுக்கு எதிராய் என, மனிதர்களது அடிப்படை மற்றும் சமச்சீரை வலியுறுத்தும் உரிமைகளை - சந்தர்ப்பவாத அரசியலாளர்களால் உருவேற்றப்படும் பேர்ச்சங்கள் காரணமாக - மனிதர்களே பலிகொடுக்கிறார்கள். இது அவர்களது பின்ளைகளை, அவர்களை, அவர்களது மகன்களை, சக மனிதர்களைப் பாதிக்கும் என்கிற போதும், அதை

தொடர்தல் 8ம் பக்கம்

“ கொள்ளை இலாபம் சம்பாதிப்பவர்களுக்கு

வரிக்குறைப்பு.

வறுமைக்கோட்டுக்குக் கீழே வாழும்

தொழிலாளர்களுக்கோ

வாழ்வாதார சலுகைகள் மற்றும் சம்பளம் குறைப்பு.

இவ்வாறு தான் அரசாங்கத்தின் வறியமக்கள்

மற்றும் முதலாளிகள்

'நியாயத் தராசு' இருக்கிறது.

காப்பாற்றியிருக்க முடியாது.

● புதிய ஜனநாயகக் கட்சிக்கு வாக்களித்த சிறுபான்மை மக்கள் தமது குரலை, தம்மாலும் மாற்றுக்களை அது அல்லது இது என்று மாற்றி மாற்றி பழைய மெத்தையிலேயே உழன்று கொண்டிராமல், ஒரு புதிய சக்தியை தேர்வு செய்ய முடியும் என்பதை நிரூபித்திருக்கிறார்கள்.

● கொன்சேவட்டிவ்-ஐ வெல்ல செய்திருப்பது அவர்களுக்கு விழுந்த 'லிபரல்' வாக்குகளை.

பழமைவாதக் கட்சி போலன்றி, 'முன்னோக்கான' லிபரல் கட்சியை ஆதரிக்கிற லிபரல்கள் எப்படி பழமைவாத கட்சி ஒன்றுக்கு வாக்களித்திருக்க முடியும்? இதற்கான பதில், இரண்டுமே 'கிட்டத்தட்ட' ஒன்றுதான் என்பதன்றி வேறென்ன? மணிர்நம் படங்களில் ஏனையவர்கள் கணக்கிலெடுக்காத சிறுபான்மையிலும் சிறுபான்மையான மனித இருப்புகளான அலிகள் என கொச்சைப்படுத்தப்படுகிற அரசாணிகள் அல்லது திருநங்கைகள், மற்றும் பெண்கள் கண்ணியத்துடன் காட்டப்

அடியொற்றி வந்தவர்கள் எப்படி பாரதீய ஜனதா போன்ற ஒரு ஜாதீய கட்சியோடு கூட்டுச் சேர முடியும்? பாலஸ்தீனத்தின் இருப்பை ஆதரிப்பவர்கள் எப்படி அதன் இருப்பை நிராகரிக்கிற இஸ்ரவேல் அரசாங்கத்தைச் சாருகிற ஒரு கட்சியை ஆதரிக்க முடியும்?

02

சமீபத்தைய வெகுசன கனடிய அரசியலிற் பேசப்பட்ட (பூதாகரப்படுத்தப்பட்ட) கப்பலில் வந்திறங்கிய புதிய அகதிகள் குறித்த அச்சம் கொன்சேவட்டிவ் இன் பிரச்சாரத்துக்கு மிகவும் உதவியிருந்தது. இந்த புதிய குடிவரவாளர்கள் எங்கே 'தமது' நாட்டை அபகரித்து விடுவார்களோ என்கிற மனப் பயம் மிகவும் ஆழமாக ஊன்றப்பட்டது. பல பூர்விகர் குழுமங்களினது பல தேசங்களாக இருந்த இந்த பெரிய நிலப்பரப்பின் இன்றைய குடியாளர்கள் (முந்தைய ஆக்கிரமிப்பாளர்கள்) தாம் இன்னொரு நாட்டை அபகரித்த நினைவு-மறதியில் வரும் புதியவர்கள் குறித்த அச்சம் கொண்டார்கள். இது தொடர்பில்தான் 'லிபரல்களில்' பெரும்பான்மையின் நம்பிக்கை



# Royal Shades inc.

## Interior Windows Design Solutions

Draperies | Blinds | Shutters | Door & Lock Systems | Crown Molding Over 17 Years Experience

Visit Our Showroom For Variety of selection

3031 Markham Road, Unit# 23 | Scarborough MIX 1L9

Tel: 416.562.0340 | 647 347 4474

info@royalshades.com | www.royalshades.com

Thaas Sivathason

416.562.0340



# ஞானேந்திரன் நரசிங்கம்

416.937.8090



# ஜூடி ஞானேந்திரன்

416.629.9797



Sales Representatives

<p><b>Toronto*</b></p>  <p><b>\$439,999</b></p> <p>Detached 4Br Home 2 Full Wr / Fin. Bsmt Sep Ent. Great Location</p>	<p><b>Markham*</b></p>  <p><b>\$439,000</b></p> <p>Semi - Detached 4 Br 2 Storey 2 Full Wr Great Location....</p>	<p><b>Toronto</b></p>  <p><b>\$419,900</b></p> <p>Detached 3Br Home 2 Full Wr / Fin. Bsmt Sep Ent. Great Location</p>	<p><b>Toronto*</b></p>  <p><b>\$362,500</b></p> <p>Link 3Br sidesplit 2 Full Wr / Fin. Bsmt Great Location.....</p>	<p><b>Markham*</b></p>  <p><b>\$359,900</b></p> <p>Freehold 3 Br 2 Storey Townhome 2 Full Wr. Close to Great Schools.</p>	<p><b>Toronto</b></p>  <p><b>\$420,000</b></p> <p>Detached 4Br 2 Storey. 2 Full Wr Fin. Bsmt. Great Location.....</p>
<p><b>Markham*</b></p>  <p><b>\$389,900</b></p> <p>Detached 3 Br 2 Storey 1 Full Wr. Great Loc... Close to Great Schools.</p>	<p><b>Markham*</b></p>  <p><b>\$459,900</b></p> <p>SemiDet. 4 Br 2 Storey 2 Full Wr Nice Layout. Great Location....</p>	<p><b>Ajax*</b></p>  <p><b>\$262,000</b></p> <p>Semi Det 3 Br 2 Storey 1 Full Wr Newer Home Great Location....</p>	<p><b>Ajax*</b></p>  <p><b>\$264,900</b></p> <p>Detached 3Br 2 Storey. 1 Full Wr Shows 10++++ Great Layout....</p>	<p><b>Pickering*</b></p>  <p><b>\$1.829M</b></p> <p>Stunning Prestigious Custom Build Home... Great Location.....</p>	<p><b>Ajax*</b></p>  <p><b>\$279,000</b></p> <p>Freehold Townhome 3 Br 2 Storey 2 Full Wr Fin. Bsmt Great Location....</p>
<p><b>Toronto</b></p>  <p><b>\$249,900</b></p> <p>Det. Condo 3Br 2 Storey.... Fin. Bsmt and 3 Full Wr Great Location</p>	<p><b>Markham</b></p>  <p><b>\$499,000</b></p> <p>Detached 3 Br 2 Storey 2 Full Wr...Great Layout Close to All amenities</p>	<p><b>Markham</b></p>  <p><b>\$409,900</b></p> <p>Freehold Town Home... 3 Br Fin 2 Storey... Great Loc...</p>	<p><b>Toronto</b></p>  <p><b>\$235,000</b></p> <p>2Br Condo Apartment... 2 Full Wr &amp; Parking... Close to All Amenities...</p>	<p><b>Markham</b></p>  <p><b>\$849,000</b></p> <p>Detached 4 Br 2 Storey 4 Full Wr. Great Loc... Close to Great Schools.</p>	<p><b>Toronto</b></p>  <p><b>\$269,900</b></p> <p>2 Storey Condo Town... 3 Br Finished Bsmt... Great Location.....</p>
<p><b>Markham</b></p>  <p><b>\$418,000</b></p> <p>Detached 3 Br 2 Storey Fin. Basement and Totally Renovated.....</p>	<p><b>Toronto</b></p>  <p><b>\$89,800</b></p> <p>1Br Condo Apartment... 1 Full Wr &amp; Low Maint. Close to All Amenities...</p>	<p><b>Pickering</b></p>  <p><b>\$669,900</b></p> <p>Detached 4 Br 2 Storey 4 Full Wr. Fin W/out... Ravine Lot....</p>	<p><b>Toronto</b></p>  <p><b>\$39,000</b></p> <p>Convenience in Great Location, Lots of... Res &amp; Comm Buildings</p>	<p><b>Toronto</b></p>  <p><b>\$139,900</b></p> <p>1+1 Condo Apartment... 1 Full Wr &amp; Low Maint. Close to All Amenities...</p>	<p><b>Toronto</b></p>  <p><b>\$499,900</b></p> <p>Detached 4 Br 2 Storey 3 Full Wr Fin. Bsmt... Great Location....</p>

HOMELIFE GTA REALTY INC., 1711 MCCOWAN RD. SUITE #206, TORONTO, ON. M1S 3Y5. OFFICE : 416-321-6969

\* EACH OFFICE IS INDEPENDENTLY OWNED AND OPERATED







**Full-time Real Estate Agent**

**Nada G. Nadarajah** B.V.Sc

**Call Me @ 416 616 8751** Sales Representative

**"An award-winning realtor with 14 years experience"**

**HomeLife**

Landmark Realty Inc.,  
brokerage

7240 Woodbine Ave, Suite 103

Markham, ON L3R 1A4

Bus: 905 305 1600

nanadarajah@trebnet.com



**Neilson & Tapscott**  
Condo. Apartment  
1 Bedroom - 1 Washroom  
Close to Schools & Major Plazas



**Markham & Sheppard**  
Link - Sidesplit 5  
3 Bedroom - 3 Washroom  
Newly Renovated



**Mclewin & Neilson**  
Condo. Apartment  
1 Bedroom - 1 Washroom  
Close to Major Amenities



**McCowan & Sheppard**  
Condo. Apartment  
2 Bedrooms - 1 Washroom  
Close to Major Amenities



**14th & 9th Line**  
Detached 2-Storey  
4+3 Bedrooms - 5 Washrooms  
Approx. 3000 Sq. Ft & Finished Basement



**Markham & Eglinton**  
Condo. Apartment  
3 Bedrooms - 2 Washrooms  
Approx. 1200 Sq. Ft.

**Please call for**

**EXPERIENCED & TRUSTED SERVICES**

**to Buy, Sell or Rent Real Estate Properties**

**Homes, Condos or Businesses**

Free Market Evaluation

வீடு வாங்க, விற்க அல்லது வாடகைக்கு,  
நம்பிக்கையான சேவைகளுக்கு அழையுங்கள்  
**தமயந்தி சுரேந்திரன்**

**Tammy Surendran** (Broker)

tammy.surendran@gmail.com

**Direct Line**

**416-410-9301**



Home Life GTA Realty Inc.,  
Brokerage  
208 - 1711 McCowan Road  
Toronto, On. M1S 3Y3

Bus: 416-321-6969  
Fax: 416-321-6963

# வாய்ப்பு புற்றுநோய் (Oral Cancer)

இந்த நோயை கண்டுபிடிப்பது அவ்வளவு இலகுவான காரியம் அல்ல. உங்கள் உதடுகள், ஈறுகள், நாக்கு மற்றும் வாயின் உட்புறத்தில் புற்று நோயின் அறிகுறிகள் இருக்குமானால் உங்களுக்கு பல்மருத்துவம் பார்க்கும் உங்கள் பல் மருத்துவரே உங்களிடம் அதுபற்றிக் கூறிவிடுவார். உங்கள் கடந்தகால மருத்துவ வரலாற்றை உங்களிடம் கேட்டறிந்த பின், உங்கள் வாய் புற்று நோய்க்கான பரிசோதனையையும் மேற்கொள்வார். உங்கள் உடலில் ஒரு புற்று நோய்க் கட்டி (lesion) இருக்கிறது என்று அவர் சந்தேகப்பட்டால். ஒரு மருத்துவ நிபுணரிடம் ஒரு biopsy சோதனை செய்து கொள்ளும் படி உங்களிடம் அவர் சிபாரிசு செய்வார். வாய் புற்றுநோய் ஆரம்பத்திலேயே கண்டு பிடிக்கப்பட்டு மருத்துவம் அளிக்கப்பட்டால், அதில் 80 சதவீதத்தினர் உயிர் பிழைக்கும் வாய்ப்பு உள்ளது.

## வாய் புற்றுநோய் என்றால் என்ன?

உதடுகள், நாக்கு பற்கள், ஈறுகள், மற்றும் இவைகளின் உட்பகுதிகள், வாயின் அடிப்பகுதி மற்றும் மேற்பகுதி (Palate) கடைவாய்ப்பற்களின் பின் பகுதி போன்ற பகுதிகளில் புற்று நோயின் பாதிப்பு ஏற்படலாம். பெரும்பாலான வாய்புற்று நோய்கள் நாக்கு, வாய் மற்றும் உதடுகளின் பக்கவாட்டு பகுதிகள் மற்றும் மேற்பரப்புகளில் தான் கண்டு பிடிக்கப்பட்டுள்ளன.

## நோயின் தாக்குதலும் மற்றும் உயிர்பிழைப்போரின் விகிதமும்:

கனடாவில் உள்ள அனைத்து புற்றுநோயாளிகளில் சுமார் 2.3 சதவீதத்தினர் வாய்புற்று நோயால் பாதிக்கப்பட்டவர்கள். 2002இல் இந்த நோயால் தாக்கப்பட்டு 3000க்கும் மேலான புதிய நோயாளிகள் சிகிச்சைப் பெற்றனர்.

அவர்களில் 1000 பேர் மரணமடைந்தனர். இந்த நோய் வந்தபின் 50 சதவீதத்தினரால் 5 வருடங்களுக்கு மேலாக உயிர் வாழ முடியவில்லை. ஆயினும் ஆரம்பத்திலேயே கண்டுபிடிக்கப்பட்டு உரிய மருத்துவம் அளிக்கப்பட்டால் 80 சதவீதத்தினர் உயிரை காப்பாற்ற முடியும்.

## இந்த நோய்க்கான முக்கியமான காரணங்கள் எவை?

புகைப்பிடித்தல் மற்றும் மது அருந்துதல் தான் மிக முக்கியமான காரணங்கள். வாய் புற்று நோயாளிகளில் சுமார் 90 சதவீதத்தினர் புகையிலை உபயோகிப்பவர்களாக தான் இருக்கிறார்கள். புகையிலை மற்றும் மதுவை அவர்கள் விட்டுவிட்டால் போதும் புற்றுநோய் வருவதற்கான வாய்ப்பு கணிசமான அளவில் குறைந்துவிடும். அவர்கள் விட்டொழிக்க வேண்டிய பழக்கங்கள் எவை எனில்: புகையிலையை மென்று தின்னுதல் அல்லது முக்குப்பொடி போடுதல், அளவுக்கு அதிகமாக மது அருந்துதல் மற்றும் புகைப்பிடித்தல், அதிக அளவில் வெய்யிலில் நிற்பவர் மற்றும் வெளியில் கட்டுமானத் தொழிலில் வேலை செய்பவர்கள்.

## வேறுசில காரணங்கள்:

- 50 வயதுக்கு மேலானோர், பெண்களை விட அதிக ஆண்கள் வாய்புற்று நோயால் பாதிக்கப்பட்டுள்ளனர்.
- உதடு அல்லது வாயில் புண் வந்து குணமாகாமல் இருத்தல்.
- உதடு, வாய், அல்லது தொண்டையில் ஏதாவது கட்டி வருதல்.
- வாயின் உட்பகுதி, நாக்கு அல்லது ஈறுகள் மீது வெள்ளை அல்லது சிவந்த நிறம் ஏற்படுதல்.

- வாயில் மிதமிஞ்சிய ரத்தக்கசிவு, வலி அல்லது மரத்துப்போன உணர்ச்சி ஏற்படுதல்,
- தொண்டையில் எப்போதும் ஒரு கரகரப்பு அல்லது ஏதோ இருப்பது போன்ற உணர்வு, விழுங்கும்போது அல்லது மென்று தின்னும் போது சிரமம் அல்லது வலி ஏற்படுதல்.
- தாடையின் உட்பகுதி வீங்கி வேதனை உண்டாகுதல், குரலில் மாற்றம் அல்லது காத்தில் வலி உண்டாகுதல்.

## நோயைக்கண்டு பிடித்தல்:

பல் மருத்துவர் வாயில் ஏதாவது கட்டி உள்ளது என்று கூறினால் முதலில் ஏழிலிருந்து 14 நாட்கள் வரை சாதாரண மருத்துவ சிகிச்சையே அளிக்கப்பட வேண்டும். அதற்கு பிறகும் வலி நீங்கவில்லையென்றால் Antibiotics மருந்துகள் கொடுக்கவேண்டும், வாயை தண்ணீர் அல்லது மருத்துவ திரவம் கொண்டு அடிக்கடி அலசி சுத்தம் (lavage) செய்யவேண்டும், இழந்த ஆரோக்கியத்தை ஈடு செய்யக்கூடிய மருந்து அளிக்கப்பட வேண்டும், புகைப்பிடித்தல் மற்றும் புகையிலை மென்றுதீன்பதை முற்றிலும் விடவேண்டும். 14 நாட்களுக்கு பிறகும் புண்குணமாகவில்லை என்றால், அது புற்று நோயா என கண்டறிய உடனே biopsy செய்யவேண்டியது அவசியம். சிதைந்த தசையை பல்மருத்துவராலும் அகற்ற முடியும். இல்லையென்றால் ஒரு மருத்துவ நிபுணரின் உதவியை நாடும்படி உங்களிடம் அவர் ஆலோசனை கூறுவார்.

Biopsy சோதனையுடன் அல்லது அதற்கு முன்னமே வேறு சில பரிசோதனைகள் மேற்கொள்ளவேண்டும்.

## செய்யவேண்டிய சில

ஆளும் உரிமையினை வழங்குவதற்குத் தமது எதிர்ப்பினைக் காட்டிவந்திருக்கிறார்கள்.

ஆளும் உரிமை என்பது ஒரு நிலப்பிரதேசத்தையும் அதில் அடங்கும் நிதி நீதி நிர்வாகக் கட்டமைப்புகளையும் உள்ளடக்கியிருப்பதால் அதுதொடர்பான உடன்படிக்கையினை ஏற்றுக்கொள்ள வைக்கத்தக்க நடுவு நிலை நிறுவனங்கள் உள்ளநாட்டிலும் வெளி நாட்டிலும் மக்களிடையே தோற்றம் பெறவில்லை என்பதால் இதுவரை நடந்த பேச்சு வார்த்தைகள் தோற்றுப்போய்விட்டன.

ஆளும் உரிமையினை விடுத்து வாழும் உரிமையினை அடிப்படையாகக் கொண்டு மற்றைய சமூகங்களுடன் தமிழர் சரிசமமான சுதந்திர மனித உரிமைகளுடன் வாழும் வழிவகைகளை ஏற்றுக்கொள்ள வைக்கக் கூடிய 'இலங்கையர் நடுவுநிலை நிறுவனங்கள்' எதுவும் இலங்கையின் இனங்களின் பின்னணியில் தொழிற்படவில்லை என்றே சொல்லலாம்.

மக்களைத் தாரமீக வழியில் நடத்தக்கூடிய

## பரிசோதனைகள்:

- இரத்தப் பரிசோதனைகள் Culture மற்றும் Sensitivity.
- நீரிழிவு நோய்க்கான Glucose tolerance பரிசோதனைகள்.
- Allergyக்கான தோல் பரிசோதனைகள், Radiographic surveys. Dietary tests.

## சிகிச்சை:

ஒவ்வொரு நோயாளியின் பிரத்தியேகமான தேவைகள், அவரது வயது, ஆரோக்கியம் மற்றும் புதிய சதை வளர்ச்சியால் அவர் வாயில் தோன்றிய கட்டி, புண், மற்றும் வீக்கம் ஆகியவற்றின் அடிப்படையில் மருந்து மற்றும் சிகிச்சை அளிக்கப்படும். பெரும்பாலான நோயாளிகளுக்கு அறுவைசிகிச்சை, அல்லது Chemotherapy, radiation therapy. (கதிர்வீச்சு சிகிச்சை) அல்லது இந்த இரண்டும் சேர்ந்த சிகிச்சை அளிக்கப்படவேண்டும். சில நோயாளிகளுக்கு Chemotherapy சிகிச்சையுடன், புற்றுநோய் தடுப்பு மருந்துகளும் அளிக்கப்படும்.

## தொடர் மற்றும்

## புனர்வாழ்வளிக்கும் சிகிச்சை:

உணவு சம்பந்தமான அறிவுரைகள், அறுவைச்சிகிச்சை, பல்மருத்துவ சிகிச்சை (செயற்கை பற்கள் இணைத்தல்) பேச்சு பயிற்சி சிகிச்சை மற்றும் பிறசிகிச்சைகள் அளிக்கப்படவேண்டும்.

www.yourhealth.co. இணையத்தளத்தில் பாருங்கள். பொதுமக்களின் நலனைக்கருதி Toronto East Dental Society இந்த செய்தியை வெளியிட்டுள்ளது.

நன்றி, ஒன்றாறியோ பல் வைத்திய சங்கம் (Ontario Dental Association)

# ஈழத்தமிழர்களின்...

## 4ம் பக்கத் தொடர்ச்சி...

அங்கு வாழும் மக்களின் ஒற்றுமைப்பட்ட தன்மையினையும் நோட்டறி, அரிமா கழகங்களின் செயற்பாடுகளையும் பல்சமூகம் இணைந்து வாழும் போக்கினையும் கொண்டு திட்டங்களைச் செயற்படுத்த முடியும் என எண்ணவைக்கிறார்கள். இனங்கள் இணையச் செய்பவர்களைத் தடுக்கிறார்கள் என்பதை உணரவேண்டும்.

நகர மயப்படுத்தப்பட்ட மக்கள் வாழ்வுடன் கிராமிய மக்கள் வாழ்வின் விழுமியங்களை இணைத்துப்பார்க்கமுடியாது. நடுவு நிலையியல் நிறுவனங்களின் செயற்பாடுகள் இரு பகுதிகளிலும் ஒரே விதமாக அமையப் போவதில்லை. விவசாய கிராமியக் கட்டமைப்பை அடித்தளமாகக் கொண்ட இலங்கையில் இரு இனங்களினதும் ஐக்கியம் நிலம், நீர் பயிர்வகை என்பவற்றினையும் அவற்றின் பயன்பாடுகளை நோக்கியதாகவும்

கோயில் மசூதி டகோபா என்பதாகவும் மாறி விட்டது.

நடுவுநிலை நிறுவனங்களானவை தனிமனிதனும் பொது அமைப்புக்களதும் கருத்துக்களிடையே உடன் பாட்டினை ஏற்படுத்தத் தக்கதாகச் செயற்படவேண்டும். அத்தகை உடன்படிக்கையினை மையமாகக் கொண்டே பல இனங்களிடையே ஐக்கியத்தினையும் உடன்பாட்டினையும் ஏற்படுத்தமுடியும். நிறுவனங்களின் மீது தனிமனிதனுக்கு ஏற்படுகின்ற நம்பிக்கையானது தனிமனிதன் சமூகத்தின் ஒத்துப்போகக் கூடிய அங்கத்தவனாக மாற்றியமைக்கிறது.

இலங்கையில் பல்வேறு மட்டங்களில் நிகழ்ந்த பேச்சுவார்த்தைகள் அரசாங்கத்தின் ஆளும் கட்சிக்கும் தமிழர் பிரதிநிதிகளுக்கும் என்பதாக அமைந்திருந்தன. இவற்றில் குறிப்பாக ஆட்சியை மையமாகக் கொண்டமைந்திருந்ததினால் அரசாங்கங்கள் தமிழர்களுக்கு

பெளத்த சங்கம் இனவாத அரசியலுடன் தள்ளப்பட்டதுதான் இலங்கையின் ஒன்றுபடக்கூடிய சமூகங்கள் வேறுபட்டு நிற்பதன் அடிப்படை என்பதனை எத்தனைபேர் ஏற்றுக்கொள்ளுவார்களோ தெரியவில்லை. தென்னிந்தியாவிலிருந்துவந்த பெளத்தமீழர்களும் சைவத்தமிழர்களும் செய்த மதப்போர் வரலாறாகிப் பலநூற்றாண்டுகளாகியும் இன்னமும் இலங்கையில் சிங்களம் என்ற போர்வையில் தெடர்ந்துகொண்டிருக்கிறதுதான் நிகழ்கால உண்மை.

இலங்கையில் ஈழத்தமிழரின் சமாதானம் என்பதனைத் தீர்மானிக்கக் கூடியதான நடுவு நிலை நிறுவனங்கள் இன்று ஒருவேளை உள்ளநாட்டிலோ வெளிநாட்டிலோ தோன்றியிருப்பினும் நடைமுறைச் சாத்தியமானதான எண்ணுவதைவிட மக்களது நீண்டகால சுதந்திரத்துக்கும் சமாதான வாழ்வுக்கும் ஏற்றதான வழிகாணக்கூடிய திட்டத்தைக் கொடுக்கக்கூடிய நிறுவனங்கள் மிகவும் அவசியமானவை.

kanapathipillai.a@thaiveedu.com

# வீடு வாங்குவதற்கும் விற்பதற்கும்



Service Plus

5855 Taschereau Blvd (Office)

Brossard, Quebec. J4Z 1A5

Email : sugumaran@sympatico.ca

Office : (514) 299-3186  
(450) 926-1881

## Sugumaran Sinnaiah

Chartered Real Estate Broker



# வீட்டுக்கடன் காப்புறுதி திட்டம்

## Mortgage Life Insurance

### வங்கிக் கடன் காப்புறுதி

01. வங்கியே உடமைக்காரர்.
02. வங்கியின் அதிகாரத்தில் இருக்கிறது.
03. கடன் தவணைகள் தவறினால் காப்புறுதி செயலிழந்து விடும்.
04. வங்கியே பாத்தியக்காரர்.
05. உங்கள் காப்பு தொகை குறைந்துகொண்டே வரும்.
06. காப்புறுதிக்கு திரும்பவும் விண்ணப்பிக்கவேண்டும்.
07. காப்புறுதி தொகை, கடன் தொகையை தாண்டக்கூடாது.
08. கடனை முற்றிலும் தீர்க்கவேண்டும்.
09. நீட்டவோ மாற்றவோ முடியாது.
10. திட்டமில்லாத வைப்புகளுக்கு சலுகை இல்லை.
11. காப்புறுதி எடுத்தவர் இறந்த பிற்பாடே வங்கி அதன் தராதரங்களை முற்றாக ஆராயும்.
12. வங்கி காப்புறுதி மிகவும் கூடிய செலவு.
13. வங்கி காப்புறுதியை எப்பவும் லண்டன் லைஃப் காப்புறுதிக்கு மாற்றலாம்.
14. முடிவு உங்களுடையது, வங்கியுடையது அல்ல.

### லண்டன் லைஃப் காப்புறுதி

01. காப்புறுதி எடுத்தவரே உடமைக்காரர்.
02. காப்புறுதி எடுத்தவரே அதிகாரம் கொண்டவர்.
03. கடன் தவணைகள் தவறினாலும் காப்புறுதி செயலிழக்காது.
04. உங்கள் பாத்தியக்காரராக யாரையும் நீங்கள் நியமிக்கலாம்.
05. உங்கள் காப்பு தொகை நிரந்திரமானது, காப்புறுதி தவணையும் ஒரே அளவானது.
06. கடன் உதவியவரை மாற்றினாலும் காப்புறுதி தொடரும்.
07. காப்புறுதி தொகையை உங்கள் தேவைப்படையும், வசதிப்படையும் தீர்மானிக்கலாம்.
08. உங்கள் உரிமைக்காரர் பணத்தை தக்கவைத்துக்கொண்டு அதன் வருமானத்தில் தவணைகளைக் கட்டலாம்.
09. உங்கள் காப்புறுதியை மிண்டும் புதுப்பிக்கலாம் மாற்றலாம்.
10. திட்டமில்லாத வைப்புகளுக்கு சலுகை உண்டு.
11. காப்புறுதிகளின் தராதரம் விண்ணப்ப சமயத்தில், தீர்மானிக்கப்படும்.
12. எங்களுடையது போட்டிகளை எதிர்த்து நிற்கும் வல்லமை கொண்டது.
13. மேற்சொன்ன காரணங்களினால் இதுவே சிறந்தது.



### பாலா பாலசுந்தரம் B. Eng

சிறந்த விற்பனையாளருக்கான விருது பெற்றவர்

Office: 416-291-0451 Ext.227

Cell: 416-518-9489

300-2075 Kennedy Rd, Toronto. ON M1T 3V3

E-mail: [bala.balasundaram@freedom55financial.com](mailto:bala.balasundaram@freedom55financial.com) | Now Representing Manulife, Sunlife & Greatwest Life.

## வர்த்தக நிறுவனங்கள் வாங்க, விற்க

### Home Life

GTA Realty Inc., brokerage

206-1711 McCowan Road, Scarborough, ON. M1S 3Y5

Bus: 416-321-6969 Fax: 416-321-6963



### Baskaran Sinnadurai

Commercial & Residential Sales Representative

416-880-8585



SENIOR HOME WITH 7 ROOMS  
WITH ZONING 5,50000.00



Plaza in Toronto 1.5 million



BUILD YOU DREAM RESTAURANT  
WITH THE BUILDING PERMIT  
\$699,900



DONUT SHOP IN MARKHAM  
\$249,000

என்னால் முடியுமென்றால்

# உங்களாலும் முடியும்

## - ராதிகா சிற்சபைபாசனாடன் ஒரு சந்திப்பு -

அந்தச் சிறுமி அப்போதுதான் யாழ்ப்பாணத்திலிருந்து கனடாவுக்கு வந்திருந்தாள். மிசசாகாவில் உள்ள பாடசாலையொன்றில் அவள் சேர்ந்து ஓரிரு நாட்களே ஆகியிருந்தன. புதிய நாடு, புதிய கலாசாரம், புதிய மொழி. புதிய கல்விமுறை, பதிய மனிதர்கள் என்று எல்லாமே புதியனவாக இருந்தன. ஆனால் சொர்க்கத்துக்கே செல்வதைப்போன்ற ஆனந்தத்துடன் அவள் அங்கு வந்திருந்தாள். பாடசாலையில் வெள்ளையின மாணவர்களே நிறைந்திருந்தனர். அவர்களுக்கு அவளும் அவளுடைய தோல் நிறமும் புதுமையாகத் தெரிந்தன. பாடசாலை விளையாட்டு மைதானத்துக்குச் சென்றவளுக்கு அதிர்ச்சியான அனுபவம் காத்திருந்தது.

ஆரம்பிக்கலாம் என்று கூறியிருக்கிறார்கள். ராதிகா வீட்டிலிருந்தே தமிழ்ப்பாடசாலை ஒன்றை ஆரம்பிப்பதன் தேவை பற்றிய பிரசுரங்களை தந்தையாருடன் சேர்ந்து தயாரித்திருக்கிறார். தமிழர்களின் வீடுகளை ஒவ்வொன்றாகத் தேடிச்சென்று ஆதரவு தேடியிருக்கிறார். இவர்களின் முயற்சியால் அந்தப்பகுதியில் தமிழ்ப்பாடசாலையொன்று ஆரம்பிக்கப் பட்டிருக்கிறது. மிக இளைய வயதிலேயே சமூகப்பணிகளுக்கான அடித்தளம் ராதிகாவின் மனதில் வந்திருக்க வேண்டும்.

கடந்த மே மாதம் இரண்டாம் திகதி நடைபெற்ற கனடிய பாராளுமன்றத் தோதலில் ஸ்காப்பரோ ரூஜ் றிவர் தொகுதியில் போட்டி-

ராதிகா ஒரு திறமையான நடனக் கலைஞரும் கூட. நிரோதினி பரராஜசிங்கத்தின் உருவாகத்தில் ராதிகா பங்கேற்ற 'வீரவேள்வி' நாட்டியநடகம் அவருடைய நடனத்திறமையை பறைசாற்றியது. இன்னும்பல நடன நிகழ்ச்சிகளிலும் அவர் பங்கேற்றிருக்கிறார்.

ராதிகா கால்ரன் பல்கலைக்கழகத்தில் வர்த்தகத்துறையில் தனது இளமாணிப்பட்டத்தையும், குவீன்ஸ் பல்கலைக் கழகத்தில் Industrial Relations துறையில் முதுமாணிப்பட்டத்தையும் பெற்றுக்கொண்டார். ரொறன்ரோ பல்கலைக்கழக தமிழ் மாணவர் அமைப்பின் உபதலைவராகவும், பின்னர் கால்ரன் பல்கலைக் கழக மாணவர் அமைப்பின் உப தலைவராகவும் இருந்திருக்கிறார். ரொறன்ரோ



- கருணா

போதாது என்று கூறுகிறார். "தமிழ் இளையோர் என்றில்லை பொதுவாகவே இளையோரின் பங்களிப்பு போதாது. நான் இளையோருக்கு குடியில்துறைசார் பங்களிப்பு பட்டறைகளையும் (Civil engagement workshops) தலைமைத்துவப் பட்டறைகளையும் நடத்திவருகிறேன். பாடசாலைகள் குடியில்துறைசார் பங்களிப்புத் தொடர்பாக கற்பிப்பது போதாது. அரசு எவ்வாறு இயங்குகிறது என்று பெரும்பாலோருக்குத் தெரியவில்லை. அரசியல் கட்சிகளும், பாடசாலைகளும், அமைப்புகளும் இந்த விடயத்தில் விழிப்புணர்வை ஏற்படுத்தவேண்டும். வெறுமனே இவற்றை வார்த்தைகளில் சொல்லாது செயலில் ஆரம்பிக்கலாம் என்று நினைக்கிறேன். விரைவில் ஸ்பாபரோவில் புதிய ஜனநாயகக் கட்சியின் இளையோர் அமைப்பொன்றை நான் ஆரம்பிக்கவிருக்கிறேன்." என்று கூறுகிறார்.

ராதிகா தமிழராக இருப்பதன் முக்கியத்துவம் பற்றிக்கூறுகிறார். எந்த இனக்குழுமாயினும் தமது அடையாளத்துடனும், காலாசார, பண்பாட்டுப் பின்னணியுடனும் இருப்பது முக்கியம். எமது பாரம்பரியத்தைத் தளமாகக் கொண்டு இயங்குவது அவசியம். உங்கள் தனித்துவத்துடன் சமூகத்தில் இணைவது முக்கியம். சில இளையோருக்கு தமது அடையாளம் தொடர்பான சிக்கல் இருக்கிறது. அதிஷ்டவசமாக எனது இளைய வயதிலேயே எமது அடையாளத்தின் முக்கியத்துவத்தை நான் உணர்ந்துகொண்டுவிட்டேன். எனக்கு சிறந்த பெற்றோர் வாய்த்தார்கள். அதனால் அது சாத்தியமாயிற்று என்கிறார்.

பெற்றோருக்கு என்ன கூறவிரும்புகிறீர்கள் என்று கேட்டோம். "உங்களது பிள்ளைகள் அவர்களுக்கு விருப்பமான துறையைத் தேர்ந்தெடுக்க அனுமதியுங்கள், அவர்களுடைய திறமைகளை வளர்த்துக்கொள்ள ஊக்குவியுங்கள். நான் ஐந்தாம் வகுப்பிலேயே முதியோர் இல்லத்தில் தொண்டராக வேலைசெய்ய விரும்பினேன். என்னுடைய தந்தை என்னை ஊக்குவித்தார். அதிகாலையில் கூடைப்பந்து பயிற்சிக்குச் செல்ல விரும்பியபோதும், பாடசாலைக் கலைவிழாக்களில் நான் பங்குபற்றிய போதும் என்னை ஊக்குவித்தார்கள். அதானால்தான் நான் விரும்பிய பலவற்றை என்னால் சாதிக்கமுடிந்தது."

புலம்பெயர் தமிழர்களுக்கு என்ன கூறவிரும்புகிறீர்கள் என்ற கேட்டோம். "போரால் பாதிக்கப்பட்ட ஒரு நாட்டிலிருந்து வந்த ஒரு இளம்பெண் கடின உழைப்பாலும், இடைவிடா முயற்சியாலும், தொடர்ச்சியான பங்களிப்பாலும் ஒரு நாடாளுமன்ற உறுப்பினராக வரமுடியுமென்றால், உங்களாலும் இது முடியும். எந்த நாடுகளில் சட்டம் அனுமதிக்கிறதோ அங்கெல்லாம் முடியும். நான் சிறுவயதிலிருந்தே சமூகவேலைகளோடு என்னை இணைத்துப் பணியாற்றினேன். நீங்களும் முயற்சி செய்யுங்கள். அரசியலில் ஈடுபடுவதன் மூலமே தேசிய அளவில் மாற்றங்களை உருவாக்க முடியும்" ராதிகாவின் குரல் நம்பிக்கையுடன் ஒலிக்கிறது.

karuna@thaiveedu.com



பாடசாலைகள் குடியில்துறைசார் பங்களிப்புத் தொடர்பாக கற்பிப்பது போதாது. அரசு எவ்வாறு இயங்குகிறது என்று பெரும்பாலோருக்குத் தெரியவில்லை. அரசியல் கட்சிகளும், பாடசாலைகளும், அமைப்புகளும் இந்த விடயத்தில் விழிப்புணர்வை ஏற்படுத்தவேண்டும். வெறுமனே இவற்றை வார்த்தைகளில் சொல்லாது செயலில் ஆரம்பிக்கலாம் என்று நினைக்கிறேன்.

அருகில் வந்த சக மாணவர்கள் அவள் தோலை உரசிப் பார்த்தனர். அவர்களுக்கு அவளது தோலில் அழக்கேறியதாலேயே அந்த 'மண்ணிறம்' வந்திருக்கலாம் என்ற எண்ணம். அவர்கள் அதற்கு முன்னர் மண்ணிறமான மனிதர்களைப் பார்த்திருக்கவில்லை போலும். இதுவென்றும் அறுபதுகளில் நடந்த சம்பவமல்ல, எண்பதுகளின் பிற்பகுதியில் மிசசாகாவில் நடந்தது. அந்தச் சிறுமிக்கு அப்போது எதுவுமே புரிந்திருக்க வாய்ப்பில்லை. பின்னர் மக்கள் பிரதிநிதியாக நாடாளுமன்றம் செல்வேன் என்பதும் அப்போது அவளுக்குத் தெரிந்திருக்க வாய்ப்பில்லை. ஆமாம், ராதிகா சிற்சபைபாசனின் கதை இவ்வாறுதான் கனடாவில் ஆரம்பித்தது.

மேவில், எக்லினர்ன் பகுதியிலிருந்து மூன்று பேருந்துகளில் பயணித்துத் தமிழ்ப்பாடசாலைக்குச் சென்றுகொண்டிருந்த ராதிகாவுக்கு தமது பகுதியில் தமிழ்ப்பாடசாலையொன்றை ஆரம்பித்தால் என்ன என்ற எண்ணம் வந்திருக்கிறது. தனது தந்தையாருடன் பீல் பொதுக்கல்விச்சபைக்குச் சென்று கேட்டிருக்கிறார். அவர்கள் மறுத்துவிட்டார்கள். கத்தோலிக்க கல்விச்சபைக்கு சென்றுகேட்டபோது முப்பது மாணவர்கள் வருவதாயிருந்தால் பாடசாலையொன்றை

யிட்ட ஈழத்தமிழரான ராதிகா சிற்சபைபாசன பதினெண்ணாயிரத்துக்கும் அதிகமான வாக்குகள் பெற்று வெற்றி பெற்றிருக்கிறார். கடந்த தடவை ராதிகா போட்டியிட்ட புதிய ஜனநாயகக்கட்சி இத்தொகுதியில் வெறும் ஆறாயிரத்துக்கு அண்மித்த வாக்குகளே பெற்றிருந்தது. ராதிகாவின் வரவு புதிய ஜனநாயகக் கட்சிக்கும், ஈழத்தமிழருக்கும் பெருத்த உற்சாகத்தைக் கொடுத்திருக்க வேண்டும். ஸ்காப்பரோ பகுதியில் புதிய ஜனநாயகக்கட்சியின் இந்த வெற்றி புதியதோர் மைல்கல்லாகப் பேசப்படுகிறது.

ராதிகா கலைத்துறையில் மிகவும் ஆர்வமுள்ளவர். பல நாடகங்களில் நடித்திருக்கிறார். தொண்ணூறுகளில் கே.எஸ். பாலச்சந்திரனின் இயக்கிய 'குரங்கு கை தலையணைப் பஞ்சுகளாய்' நாடகத்தில் அவருடைய நடிப்பு மிகவும் பேசப்பட்டது. தொண்ணூற்று எட்டாமாண்டு வானவில் நிகழ்ச்சியில் மேடையேறிய இது ஏமாற்றமா' நாடகத்தில் மூன்று வேறுபட்ட பாத்திரங்களில் அற்புதமான நடிப்பாற்றலை வெளிப்படுத்தியிருந்தார். 'மென்மையான வைரங்கள்', 'எங்கோ தொலைவில்' போன்ற திரைப்படங்களிலும் நடித்திருக்கிறார். கே.எஸ். பாலச்சந்திரன் இயக்கிய 'நெஞ்சங்கள்' திரைப்படத்தில் உதவி இயக்குனராகவும் பணிபுரிந்திருக்கிறார்.

பல்கலைக்கழக தமிழ் மாணவர் அமைப்பின் உப தலைவராக இந்தபோது 'சுவடுகள்' என்ற வருடாந்த நிகழ்வையும், சஞ்சிகையையும் ஆரம்பித்தவர்களில் ஒருவராக இருந்திருக்கிறார். குவீன்ஸ் பல்கலைக்கழகத்தில் பயின்றபோது துப்பரவுத் தொழிலாளர்களுக்கான தொழிற்சங்கத்துடன் ஒரு ஆய்வாளராகப் பணியாற்றி "Justice 4 Janitors" என்ற பிரச்சாரத்தை முன்னெடுப்பதில் உழைத்திருக்கிறார். இவை பொதுச்சேவைக்கான உந்துதலை அவருக்கு வழங்கியிருக்கவேண்டும். 2004ம் ஆண்டு Ed Broadbent இனாடைய வெற்றிக்காக உழைத்ததன் மூலம் புதிய ஜனநாயகக் கட்சியுடன் தன்னை இணைத்துக் கொண்டுள்ளார்.

ராதிகா 'நான் ஒரு தமிழிச்சி' என்றே தன்னை அறிமுகப்படுத்திக் கொள்பவர். எமது பத்திரிகையின் எழுத்தாளர்களில் ஒருவர். அண்மையில் எதிர்க்கட்சித்தலைவரால் பட்டப்படிப்புத் துறைக்கான துறைநோக்கராக(Critic) நியமிக்கப்பட்டிருந்தார். தேர்தல் வெற்றிக்குப்பின் பணிநிமித்தம் ஓட்டாவாறிற்கு சென்று வந்திருந்தவரை அதே புன்முறுவலுடன் சந்தித்தோம்.

மையநீரோட்ட அரசியலில் தமிழ் இளையோரின் ஈடுபாடு மற்றும் பங்களிப்பு போதுமானதாக உள்ளதா என்ற கேள்விக்கு



# ஊழல்..., ஈழத்தமிழர் பிரச்சினை..., தமிழகத்தின் தீர்ப்பு!

2011, தமிழக அரசியல் வரலாற்றில் மிக மிக முக்கியத்துவம் வாய்ந்த வருடமாக அமைந்துவிட்டது. காரணம், அண்மையில் நடந்து முடிந்த சட்டமன்றத் தேர்தல். வருட ஆரம்பத்திலேயே களைகட்டத் தொடங்கிய தேர்தல் திருவிழாவானது, பல ஆச்சரியங்களுக்கும் திருப்புமுனைகளையும் தந்து நிறைவுற்றிருக்கிறது. கடந்த ஐந்து வருடங்களாக ஆட்சிக்கட்டிலில் இருந்த தி.மு.க. அரசு, மக்களின் ஏகோபித்த மனோநிலையால் பலத்த தோல்வியைச் சந்தித்திருக்கும் அதே நேரம், தானே எதிர்பார்த்திராத மாபெரும் வெற்றியை அடைந்த மகிழ்ச்சியில் திக்கு-முக்காடியிருக்கிறது அ.தி.மு.க. ஆனால், இந்த வெற்றியும் தோல்வியும் முறையே டாக்டர் செல்வி ஜெயலலிதா மற்றும் டாக்டர் கருணாநிதி என்ற, தனிநபர் சார்ந்ததாக மட்டும்கருதப்படலாகாது. காரணம், அவற்றை நிர்ணயித்திருக்கக்கூடிய புறக்காரணிகள் அனைகம்.

திராவிட முன்னேற்றக் கழகம் மற்றும் அனைத்திந்திய அண்ணா திராவிட முன்னேற்றக் கழகம் ஆகிய தமிழகத்தின் இரு பிரதான கட்சிகளுமே, திராவிடக் கழகம் என்ற ஒரு தாய் வயிற்றுப் பிள்ளைகளே. ஆயினும், தமிழகத்தை மாறி மாறி ஆட்சி செய்து வந்த இந்த இரு பிரதான கட்சிகளும் அவற்றின் தனித்துவமான கொள்கை அடிப்படையில் தமிழக மக்களை வழிநடத்தியதை யாரும் மறக்க முடியாது. அண்மைய, அதாவது, 2000ஆம் ஆண்டுக்குப் பிறகான தமிழக அரசியலை உற்றுப் பார்த்தால், ஏழைகளின் அத்தியாவசியத் தேவைகளை நிறைவேற்றுவதை ஒரு கட்சி முதன்மைப்படுத்தியது என்றால், சட்டம், ஒழுங்கு என்பவற்றை நிலைநாட்டுவதை முதன்மைப்படுத்தியது இன்னொரு கட்சி. அதேபோல், பரஸ்பரம் இரு கட்சிகளும் ஆட்சியில் இருந்தபோது எழுந்த சர்ச்சைகளுக்கும் ஊழல் குற்றச்சாட்டுகளுக்கும் குறைவில்லை. ஆனால்...

ஈழத்தமிழர் பிரச்சினை, மீனவர் படுகொலை, மின்வெட்டு, விலைவாசி உயர்வு போன்ற பல காரணிகள் இருந்தாலும், தி.மு.க.வின் தோல்விக்கு மிக முக்கிய காரணமாகவும் அ.தி.மு.க.வுக்கு வெற்றியைத் தேடித்தந்த முதன்மையான காரணமாகவும் அமைந்தது 2 ஜி ஸ்பெக்ட்ரம் அலைக்கற்றை ஊழல்.

2 ஜி ஸ்பெக்ட்ரம். ஏறக்குறைய கடந்த ஒரு வருடமாக தமிழகத்தில் மட்டுமன்றி முழு இந்தியாவிலுமே அனைத்து தலைகள் பயன்படுத்தப்பட்ட வார்த்தைகள் இவை. சமார் ஒரு லட்சத்து எழுபத்தாறாயிரம் கோடி நஷ்டத்தை மத்திய அரசுக்கு ஏற்படுத்திய ஊழல் இது. நாடு முழுவதும் பல முக்கிய அரசியல் புள்ளிகளுக்கு இதில் தொடர்பிருந்தாலும், இதன் முக்கிய காரணகர்த்தாவாக, முன்னாள் மத்திய தொலைத்தொடர்பு அமைச்சர் ராசா அடையாளங்காணப்பட்டதும் அவர் தி.மு.க.வின் முக்கிய உறுப்பினராக விளங்கியமையும் தமிழகத்தினது மட்டுமன்றி, மத்திய அரசைத் தீர்மானிக்கும் மாபெரும் சக்தியாக விளங்கிய தி.மு.க. மற்றும் அதன் தலைவர் கருணாநிதியினதும் மாபெரும் தூரதிருஷ்டமே.

இந்தியாவைப் பொறுத்தவரையிலும் எந்த-

வொரு அரசியல்வாதியும் ஊழல் குற்றச்சாட்டுக்குத் தப்பியதில்லை, நிரூபிக்கப்பட்டாலும், பாவிட்டாலும்! ஆனால், ஸ்பெக்ட்ரம் ஊழல், படிப்படியாக விஸ்வரூபம் எடுத்து, தி.மு.க. என்ற தமிழகத்தின் பிரதான கட்சியை, கடந்த தேர்தலில் எதிர்க்கட்சியாகக்கூட அமர விடாமல், மூன்றாவது இடத்துக்குத் தள்ளியிருக்கிறது.

2 ஜி ஸ்பெக்ட்ரம் விவகாரத்தில் முக்கிய புள்ளியாகத் தனது கட்சி உறுப்பினரும், தனக்கு மிக நெருக்கமானவராகவும் விளங்கிய ஆ.ராசாவின் பெயர் அடிபட்டதொடங்கியபோதே கலைஞர், தேர்தல் முடிவுகள் குறித்த உறுதியான ஒரு நிலைப்பாட்டுக்கு வர முடியாது தவித்தார். அவருக்கும் 2 ஜி ஸ்பெக்ட்ரம் ஊழலுக்கும் நேரடித் தொடர்பு இல்லையென்றாலும், ஆட்சிக்கட்டிலை அலங்கரிக்கக் காத்திருந்த தனது பிரதான அரசியல் எதிரி-

“

சீமானின் காங்கிரஸுக்கு எதிரான

ஆவேசப் பேச்சுக்கள்,

சில சமயங்களில் நேரடியாகவும் மறைமுகமாகவும்

அ.தி.மு.க.வுக்கு ஆதரவாக இருந்தது என்பதும்,

அந்தப் பேச்சுக்களும் அ.தி.மு.க.வின் வெற்றிக்கு

குறிப்பிடத்தக்க பங்காற்றியிருக்கின்றது என்பதும்

மறுக்கப்பட முடியாத உண்மை.

யான அ.தி.மு.க. உள்ளிட்ட கூட்டணிக் கட்சிகள் இந்த விடயத்தை பிரம்மாஸ்திர-மாகப் பயன்படுத்தும் என்பதை அவருடைய இத்தனை ஆண்டுகால அரசியல் அனுபவம் துல்லியமாக உணர்த்தியேயிருந்தது. ஏற்கனவே மின்வெட்டு, விலைவாசி உயர்வு, குடும்ப அரசியல், தி.மு.க. பெயரைப் பயன்படுத்தி சுயலாபம் அடைந்துவந்த கட்சியின் அடிப்பொடிகள் என்று பல்வேறு விடயங்கள் இந்தத் தேர்தலில் தனது கட்சியின் வெற்றிக்குத் தடைக்கற்களாக அமையும் என்பது அவருக்குத் தெரிந்தே இருந்தது. ஆனால், தமிழக மக்களின் முக்கியமான பிரச்சினைகளைத் தீர்த்துவைக்கு முகமாகத் தான் அறிமுகப்படுத்திய ஒரு ரூபாய் அரிசி, அவசர மருத்துவ உதவிக்காக 108 இலவச அம்புலன்ஸ் திட்டம், இலவச தொலைக்காட்சி உள்ளிட்ட இலவசத் திட்டங்கள் தன் வெற்றிக்குப் பங்காற்றும் என்றே கலைஞர் நினைத்திருந்தார். அத்தோடு மட்டுமல்லாமல், அ.தி.மு.க. மற்றும் ம.தி.மு.க. ஆகிய கட்சிகளில் இருந்து தமது கட்சிக் குடையின் கீழ் வந்தவர்களின் எண்ணிக்கையும் அவரது எதிர்பார்ப்பைக்

கூட்டியது. ஆனால், அவரது எதிர்பார்ப்புகளைத் தவிடுபொடியாக்கி, மீள முடியாத சுழலுக்குள் மாட்டிவிட்டது 2 ஜி ஸ்பெக்ட்ரம். இதன் நீண்டு செல்லும் கைகள் கனிமொழியையும், அவர் மூலமாக கலைஞர் தொலைக்காட்சியையும் கலைஞரின் துணைவியாரான ராஜாத்தி அம்மாணையும் வளைத்துப் பிடித்தது. மத்திய அரசில் அங்கம் வகித்தும் இந்தப் பிரச்சினையில் உதவ எந்தவிதமான சமிக்ஞையையும் காட்டாதது மட்டுமன்றி, இன்னும் இன்னும் பிடியை இறுக்கி வருவது, காங்கிரஸின்பால் தி.மு.க. கொண்டிருக்கும் அதிருப்தியை அதிகரித்திருக்கிறது. இத்தனை ஆண்டுகால அரசியல் அனுபவம் உள்ள பழுத்த அரசியல்வாதியாக இருந்தாலும், இந்தப் பிடியில் இருந்து தன்னையும் தன் குடும்பத்தினரையும் தன் கட்சியையும் எப்படி விடுவிப்பது என்று வழி தெரியாமல் விழி பிதுங்கி நிற்கிறார் அவர்.

- வள்ளிக்கண்ணன் மருதப்பன் -

பற்றிப் பேசுகையில், அவற்றின் கூட்டணி பற்றிப் பேசாதிருக்க முடியாது. 2010ஆம் ஆண்டின் இறுதி வாரங்கள் முதலே எந்தக் கட்சி யாருடன் கூட்டணி என்பது பற்றிய இழுபறி ஆரம்பமாயிற்று. ஆரம்பித்த குறுகிய காலத்திலேயே, ம.தி.மு.க., பா.ம.கா., விடுதலைச் சிறுத்தைகள் போன்ற அனுபவம் வாய்ந்த கட்சிகளைப் பின்னுக்குத் தள்ளிக் கொண்டு அசாத்தியமான வேகத்தில், தமிழகத்தின் மூன்றாவது கட்சியாக உருவெடுத்தது விஜயகாந்தின் தே.மு.தி.க. இந்நிலையில், கடந்த சட்டமன்றத் தேர்தலில் அவரது கூட்டணி பெரும்பாலானோரின் கவனத்தை ஈர்த்ததில் ஆச்சரியமில்லை. இறுதியில், ஆண்டவனுடன் மட்டுமே கூட்டணி என்று சொல்லிவந்த விஜயகாந்த் அ.தி.மு.க.வுடன் இணைந்துகொண்டு தி.மு.க.வுக்கு முதல் அபாயச் சங்கை ஊதினார். அதுவும் மிகுந்த இழுபறிக்குப் பின்னர், இரு தரப்பிலிருந்தும் எக்கச்சக்க விட்டுக்கொடுப்புகளுக்குப் பின் கைகோர்த்தன அ.தி.மு.க. மற்றும் தே.மு.தி.க. கொள்கை ரீதியில் எதிரெதிர் துருவங்களாக விளங்கிய இவ்விரு கட்சிகளும் இணைந்தது தி.மு.க.வைத் தோற்கடிக்கவேண்டும் என்ற ஒற்றைப் புள்ளியில்தான்.

தே.மு.தி.க.வின் வரவினால் தர்மசங்கடத்துக்கு உள்ளானது ம.தி.மு.க. கடந்த தி.மு.க. ஆட்சியின்போது, அ.தி.மு.க.வுக்குப் பக்க பலமாக இருந்து, அ.தி.மு.க. செய்திருக்க வேண்டிய போராட்டங்கள் உள்ளிட்ட பல கைங்கரியங்களைச் செய்தது ம.தி.மு.க. ஆயினும், தே.மு.தி.க.வின் வரவினால் தமக்கான முக்கியத்துவம் குறைக்கப்பட்ட நிலையில், அதைச் சகிக்கவொண்ணாத ம.தி.மு.க. அடுத்த கட்ட நகர்வு என்னவென்று தெரியாமல் குழம்பிப்போய் தேர்தலையே புறக்கணித்தது. ஆனால், தேர்தல் நெருங்கிய நிலையில், அ.தி.மு.க.வுக்கு எதிரான அவர்கள் தெரிவித்து வந்த கருத்துக்கள் ஜெயலலிதாவின் வெற்றியை எந்தவிதத்திலும் பாதிக்கவில்லை. இது ஜெயலலிதாவின் ராஜதந்திரத்தையே வெளிக்காட்டுகிறது.

வெற்றிச் சூத்திரத்தை ஜெயலலிதா மிகச் சரியாகக் கையாண்ட விதமும், குடும்ப அரசியல்பால் கொண்ட முரண்பாடுகளும், கம்ப்யூனிஸ்ட்டுகளை அ.தி.மு.க.வுடன் இணைத்தது. அவர்களின் இந்த புத்திசாலித்தனமான முடிவு, தமிழகத்தில் எழும்புமலாத வரவேற்பை கம்ப்யூனிஸ்ட்டுகளுக்கு ஏற்படுத்தியிருக்கிறது. இன்னும், சரத்குமாரின் சமத்துவ மக்கள் கட்சி, முஸ்லிம் முன்னேற்றக் கட்சி போன்ற சிறு சிறு கட்சிகளும் இதே மனோநிலையின் அடிப்படையிலேயே அ.தி.மு.க.வைச் சரணடைந்தன. ஈழ மக்களுக்காக எப்போதும் எழுச்சிக் குரல் கொடுத்துவரும் நாம் தமிழர் இயக்கத் தலைவர், இயக்குநர் சீமானின் காங்கிரஸுக்கு எதிரான ஆவேசப் பேச்சுக்களும், அ.தி.மு.க.வுக்கு சில சமயங்களில் நேரடியாகவும் சில சமயங்களில் மறைமுகமாகவும் அ.தி.மு.க.வுக்கு ஆதரவாக இருந்தது என்பதும், அந்தப் பேச்சுக்களும்

தொடர்தல் 17ம் பக்கம்

நிதானம், நம்பகத்தன்மை, அனுபவத்துடன் கூடிய சேவை



Real Mortgage Associates  
Licence No: 10464

**Das Narayanasamy**

Mortgage Broker

**416-543-6614**

Fax: 1-888-511-8960, E-mail: dasn@rmabroker.ca

Lic# M08007147



# Famous LIGHTINGS Home Decor

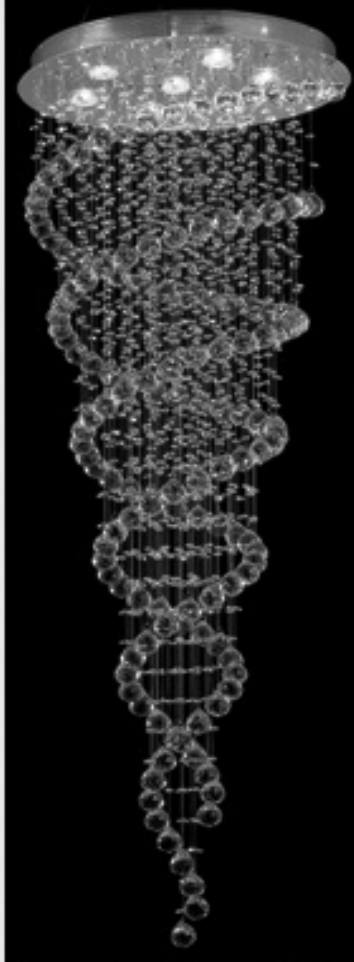

- CHANDELIERS
- CRYSTAL CHANDELIERS
- FLUSHMOUNTS
- TRACK LIGHTS
- ISLAND LIGHTS
- PENDANT LIGHTS
- BATHROOM VANITIES
- WALL SCONES
- TABLE LAMPS
- FLOOR LAMPS
- SHADES
- LED STRIPS
- CEILING FANS
- OUTDOOR LIGHTS
- OUTDOOR POSTS
- SPOT LIGHTS
- NUMBER SIGNS
- MAILBOXES
- MIRRORS



மிகப் பெரிய காட்சி அறையுடன் தமிழர் நிர்வாகத்தில்

**SALE! UP TO 50% OFF**

9291 HIGHWAY 48, (HWY 48 & 16TH) MARKHAM, ON L6E 1A3

TEL: (905) 471-7070

# NO DOWN?

## Harwood & Rossland - AJAX



4 Bedroom Detached Home With Legal Basement Apartment And Separate Entrance.

Main Floor Stainless Steel Appliances. Larger Windows In Basement.

2 Walk-Out From The House To Large Back Yard.

You Must See. Large Deck. Close To School And Shopping.



**Punch Sockalingam**  
Broker

**416-786-2463**

Not intended to solicit sellers and buyers under contract.

**Century 21**  
Affiliate Realty Inc. Brokerage  
416-290-1200

# INSURANCE SERVICE



Best Insurance  
for Low Rates

விதியை மதியால் வெல்ல முடியாது!  
இன்றே ஒரு ஆயுட் காப்புறுதி செய்யுங்கள்

உங்களுக்கு உகந்த காப்புறுதி  
சகல காப்புறுதி நிறுவனங்களுடனும்  
ஒப்பீடு செய்து தரப்படும்

**Thana  
Manickavasagar**

Broker

Cell: 416-728-5772



## Life Insurance

Critical Illness Insurance

Disability Insurance

Mortgage Insurance

Home Equity Line of Credit

RRSP - Start from \$25

RESP - Start from \$25

(20%-40% Government Grant + 15% Company Bonus)

Business: 416-519-3896

thana7@gmail.com

www.thana.ca

## மனம் பூரிக்க மங்களகரமான மனையை தேர்ந்தெடுங்கள்...

வீடு வாங்கவும் வீற்க்கவும்  
குறைந்த வட்டி வீகிதத்தில்  
மோட்கேஜ் ஒழுங்கு செய்வதற்கும்  
அறையுங்கள்

**Ravi. Paramu**

Broker

Direct: 416-262-4176

"The best compliment you can give me  
is the referral of your family and friends"  
Thank you for your trust



**HomeLife Today Realty Ltd., Brokerage\***

Bus: 416-298-3200

31 Progress Ave., Suite 210,  
Toronto, ON, M1P 4S6

\$599,900



**9th Line & Hoover Park**

4 Bedrooms 4 WashRoom





# தண்ணீர்ப் பற்றாக்குறை

பெண்களே மிகவும் அவதானமாக இருங்கள் தண்ணீர்ப் பற்றாக்குறையினால் அவதிப்படப் போகின்றீர்கள்.

நாடும் வீடும் செழிப்பற்றுப் போவதற்குத் தண்ணீர்ப் பற்றாக்குறை ஒரு முக்கிய காரணி. தண்ணீர்ப் பற்றாக்குறை எவ்வாறு ஒரு முக்கிய காரணி என்பதனைப்பிட்டு எந்தத் திசையிலிருந்தும் கேள்வி வராது என்பது தெட்டத் தெளிவான விடயம். ஆனாலும் ஏன் பெண்கள் அவதிப்படவேண்டும் ஆண்களும் சேர்ந்து தானே அவதிப்படவேண்டும் என்றொரு அபிப்பிராயம் அனைவரிடமும் இருக்கும். இருந்தபோதிலும் தண்ணீர்ப் பற்றாக்குறையினால் அதிகம் அவதிப்படப் போவது பெண்கள் தான் எனச் சொல்கின்றது ஒரு ஆய்வு.

மாத்திரம் நின்றுவிடாது இரண்டு நாட்டினை தண்ணீர் பிரிக்கும் போது அவ்விரண்டு நாடுகளுக்கிடையில் கூட சண்டை ஏற்பட்டு விடுகின்றது. மனிதன் வாழும்வரை தண்ணீர்ப்



பிரச்சினை இருந்து கொண்டே வரப் போகின்றது என்பதில் எள்ளளவும் சந்தேகமில்லை.

தண்ணீருக்காக சண்டை போடுபவர்களும் தண்ணீர் எடுக்கும் இடங்களில் சண்டை போடுபவர்களும் கூட பெண்களாகிய நாம் தான். தண்ணீர் தட்டுப்பாடான இடங்களில் குழாயடிச் சண்டையும் கிணற்றுடிச் சண்டையும் இப்படி எத்தனையோ சண்டைகளுடன்

பூமியின் 70 வீதம் நீராக இருந்த போதிலும் அதில் மூன்று வீதமே சுத்தமான நீராக, நாம் அருந்தக் கூடியதாக இருக்கின்றது. கிட்டத்தட்ட உலக சனத்தொகையில் ஆறு பேருக்கு

ஒருவர் என்னும் விகிதத்தில் சுத்தமான நீர் கிடைப்பதில்லை எனவும், வளர்முக நாடுகளில் 2.2 மில்லியன் மக்கள் சுத்தமான நீர் கிடைக்காததால் இறப்பதாயும் மருத்துவமனைக் கட்டிடங்கள் அரைவாசியும் தண்ணீர் சம்பந்தமான நோயுடையவர்களினால் நிரம்பியுள்ளதாயும் கணிப்பீடு ஒன்று கூறுகின்றது. இதை விட உலகில் சுத்தமான நீர் கிடைப்பதில் இறக்கும் பிள்ளைகளின் எண்ணிக்கை நாடொன்றுக்கு 6000 எனக் குறிப்பிடப் படுகின்றது. பெருகிவரும் சனத்தொகையும் அருகி வரும் சுற்றுச் சூழல் பாதுகாப்பும் கூட இந்த நீர்ப் பிரச்சினையினை அதிகரிக்கச் செய்கின்றது. சுற்றுச் சூழலியல் ஆய்வாளர்கள் இதனை உலகின் நீருக்கான போர் என அழைக்கின்றனர். இவ்வாறான பிரச்சினைகளால் உலகில் தண்ணீர் அகதிகள் அதிகரிக்கப் போகின்றார்கள். கிட்டத்தட்ட 2050ம் ஆண்டளவில் மிகப் பெரிய தண்ணீர் தட்டுப்பாட்டினை உலகம் எதிர்நோக்கும் என எதிர்பார்க்கப் படுகின்றது. இவ்வாறு அருகிவரும் இந் நீர்ப்பிரச்சினை உலகில் சமாதானமின்மையினை அல்லது நாடுகளுக்கிடையில் போரினை ஊக்குவிக்க அல்லது ஆரம்பித்து வைப்பதற்கு ஏதுவாக அமையப் போகின்றது என்னும் ஓர் பயம் தற்போது ஆரம்பித்துள்ளது.



சிவாஜினி பாலராஜன்

ஐ.நா. மதிப்பீட்டின்படி, 2025ஆம் ஆண்டுக்குள் உலகில் 48 நாடுகள் குடிநீர் பற்றாக்குறையால் தவிக்க நேரிடும். ஏற்கெனவே ஆயிரக்கணக்கான கிராமங்கள் நீரின்றி மக்கள் வெளியேறும் போக்கு பல ஆப்பிரிக்க நாடுகளிலும், ஈரான், சீனா மற்றும் பாகிஸ்தானிலும் நிகழ்ந்து வருகிறது.

பொலிவியாவின் கோச்சம்பா நகரில் அந்த நாட்டு மக்களால் 1999ம் ஆண்டில் ஆரம்பிக்கப்பட்ட தண்ணீர் தனியார் மயமாக்கலுக்கு எதிரான கிளர்ச்சி கிட்டத்தட்ட 2005ம் ஆண்டு வரையில் தொடர்ந்தது. இந்தக் கிளர்ச்சியினை வழிநடாத்தியவர் 'சோசலிசத்துக்கான இயக்க'த்தின் தலைவரான மெரோலஸ். இவர் வழிநடாத்தி முன்னெடுக்கப்பட்ட இத் தீர்மானத்திற்கு 41 அங்கத்துவ நாடுகள் எதிராக வாக்களித்தன. இதில் உலக ஏகாதிபத்திய நாடுகளும் பண்பலம் மிக்க நாடுகளுமான அமெரிக்கா, பிரிட்டன், அவுஸ்திரேலியா, யப்பான், கனடா போன்ற நாடுகள் அடங்குகின்றன. இதற்கிடையில் தண்ணீரை ஏற்றுமதி செய்து இலாபம் பெறும் பெரும் நிறுவனங்கள் தண்ணீரை தனியார் மயமாக்குவதற்கு ஆதரவாக பலநடவடிக்கைகளை எடுக்கின்றன.

இவ்வாறு எதிர்கொள்ளப் போகும் தண்ணீர் தட்டுப்பாடு ஒருபுறம் இருக்க தண்ணீர் கிடைப்பது நிகழ் காலத்திலேயே பல நாடுகளில் பல மக்கள் அவதியுறுகின்றனர். இப்படிப்பட்ட தண்ணீர் கிடைத்த போதிலும் எம்மில் பலர் அதனைச் சரியாகப் பாவனைப் படுத்துவதில்லை. சிலர் பாத்திரம் கழுவுவது போது தண்ணீர் குழாயினை நிற்பாட்டாது பாத்திரத்திற்கு சவர்க்காரம் போடுவார்கள். இதனால் இவர்கள் தண்ணீரை மட்டும் வீணாக்குவதில்லை தண்ணீருக்காக நாம் செலவழிக்கும் பணத்தினைபும் அதிகரிக்கச் செய்கிறார்கள்.

மேலும் வீடு வைத்திருப்போர் புல்லுக்குத் தண்ணீர் விடும்போது அளவுக்கு அதிகமாக விடுவார்கள். இவ்வாறு பலவிதமாக தண்ணீரை நாம் வீணாக்குகின்றோம். ஆகவே நாம் வீட்டில் சேகரிக்கத் தொடங்கினால் மாற்று முழுதாக எதையும் செய்யமுடியாவிடினும் ஓரளவாவது செய்யலாம். அனைத்து மக்களும் இதனைக் கருத்திற் கொள்ளவேண்டும்.

நீர்த்தட்டுப்பாடு என்னும் பிரச்சினையினால் கிருமிகள் நிறைந்த தூய்மையற்ற நீரை அருந்தி இறக்கும் மக்கள் பலர் இருக்கிறார்கள். எத்தனை ஆயிரம் குழந்தைகள் ஒருநாளில் மரணத்தினைத் தழுவிக்கொள்கின்றார்கள். இவ்வாறெல்லாம் இருக்கும் போது இந்த நீரை நாம் வீணாக்கி விடலாமா? சிறுதுளி தானே பெருவெள்ளம்.?

நீரினால் தோற்றுவிக்கப்படும் நோய்கள் என்ன என்பதை அடுத்த இதழில் பார்ப்போம்.

sivagini.bala@thaiveedu.com

## தமிழகத்தின் தீர்ப்பு...

14ம் பக்கத் தொடர்ச்சி...

அ.தி.மு.க.வின் வெற்றிக்கு குறிப்பிடத்தக்க பங்காற்றியிருக்கின்றன என்பதும் மறுக்கப்பட முடியாத உண்மை.

இவர்கள் இப்படியென்றால், கொள்கையில் தளும்பல் போக்கைக் கொண்டிருந்த மருத்துவர் ராமதாஸின் பா.ம.க., வழக்கம்போல் நீண்ட குழப்பத்திற்குப் பிறகு, வேறு வழியின்றி தி.மு.க.வுடன் கைகோர்த்தது. தமது கூட்டணியில் தமக்கு அடுத்து வலுவான கட்சி என்ற ஒரே காரணத்தினால், மருத்துவர் ராமதாஸ் எதிர்பார்த்தேயிருக்காத எண்ணிக்கையிலான ஆசனங்களை அவருக்கு ஒதுக்கிக் கொடுத்தது தி.மு.க. ஆனால் அந்த சந்தோஷம் மட்டுமே ராமதாஸுக்கு எஞ்சியது.

இலங்கை இனப்படுகொலைக்குக் காரணகர்த்தாவாக, உலகத் தமிழர்கள் எந்தக் கட்சியை நோக்கிக் கைநட்டியிருக்கிறார்களோ, அதே காங்கிரஸுடன் இணைந்திருக்கும் தி.மு.க.வுடன் கூட்டணி வைத்துக்கொள்ள வேண்டிய கட்டாயம், திருமாவளவனின் விடுதலைச் சிறுத்தைகளுக்கு. ஈழத் தமிழருக்காகப் போராடுகிறேன் என்ற பேச்சு மட்டும் போதாது, செயலிலும் காட்டப்படவேண்டும் என்பதை இந்தத் தேர்தல் முடிவு அவருக்கு உணர்த்தியிருக்கும்.

இவையனைத்தையும் விட, காங்கிரஸுடன் தொடர்ந்து கூட்டணி வைத்துக்கொள்ள நினைத்த அல்லது நிர்ப்பந்திக்கப்பட்ட கலைஞர், தமிழகத்தில் காங்கிரஸுக்கான வரவேற்பு எந்த நிலையில் இருக்கிறது என்பது தெரிந்தும் அறுபத்து மூன்று ஆசனங்களை ஒதுக்கி, கூட்டணியை உறுதிசெய்துகொண்டமை அவருக்கோ, அவரது குடும்பத்தினருக்கோ அல்லது அவரது கட்சிக்கோ எந்தவிதத்திலும் நன்மையைப் பெற்றுத்தரவில்லை.

மக்கள்பால், மாறிவரும் அவர்களது சிந்தனையின்பால் அரசியல் கட்சிகள் கொண்டிருந்த பழைய நம்பிக்கைகள் புதுப்பிக்கப்படவேண்டியதன் அவசியத்தை வெளிக்காட்டுகிறது. இதை, புதிய தமிழக முதல்வர் டாக்டர் செல்வி ஜெயலலிதா தெளிவாகப் புரிந்துகொண்டதைத்தான், அவரது அமைச்சரவை நியமனம் வெளிக்காட்டுகிறது.

தேர்தல் முடிவு எவ்வாறு வரலாறு படைத்த மாற்றங்களை, அதிர்ச்சிகளை, ஆச்சரியங்களைத் தந்ததோ, அதற்குச் சற்றும் சளைத்ததில்லை முதல்வர் ஜெயலலிதாவின் அமைச்சரவை நியமனம். தேர்தலின்போது, கட்சி வெற்றிபெற்றால் தமக்குப் பதவி நிச்சயம் என்ற நம்பிக்கை தந்த புத்தூக்கத்தால் கட்சிக்காக பகல், இரவு, ஊண், உறக்கம் மறந்து பணியாற்றிய முன்னாள் அமைச்சர்கள் உட்படப் பல நம்பிக்கை நட்சத்திரங்கள் கட்சியில் இருக்கத்தக்கதாக, அவர்களது எதிர்பார்ப்புகளைத் தவிடுபொடியாக்கி வெளிவந்தது அமைச்சரவைத் தெரிவுப் பட்டியல். இதுவரை, தமிழகத்தில் ஆட்சி கண்ட எந்தக் கட்சியும் முன்னெப்போதும் செய்திராத வகையில், புதியவர்களாக இருந்தாலும் பட்டப் படிப்பு முடித்தவர்களைக்கொண்டு அமைச்சரவை ஆசனங்களை அழகுபடுத்தியிருக்கிறது அ.தி.மு.க! ஆம். அமைச்சர்களாக நியமிக்கப்பட்ட முப்பத்துமூவரில் இருபத்தாறு அமைச்சர்கள் குறைந்தபட்சம் சட்டத்துறை அல்லது அதற்கு நிகரான துறைகளில் பட்டம் வெற்றவர்கள், இளையவர்கள் புதியவர்கள். ஜெயலலிதாவின் இந்த அதிரடி முடிவுக்கு, குஜராத் முதல்வர் நரேந்திர மோடியே காரணம் என்கின்றன விஷயமறிந்த வட்டாரங்கள். ஜெயலலிதாவின் பதவிப் பிரமாண நிகழ்வன்போது மோடி வருகை தந்திருந்ததும் இதை உறுதிப்படுத்துகின்றது.

vallikkannan@thaiveedu.com

உலகிலுள்ள தண்ணீர் பற்றிய விபரங்கள் ஐக்கிய நாடுகள் சபையினால் கண்காணிக்கப்பட்டு ஒவ்வொரு மூன்று வருடத்திற்கு ஒரு தடவை அது பற்றிய ஒரு அறிக்கை சமர்ப்பிக்கப்படும். இதனடிப்படையில் எதிர்நோக்கப்படும் தண்ணீர்த் தட்டுப்பாடும் அதனைப் பேணுவதற்கு நடவடிக்கைகளும் மேற்கொள்ளப்பட வேண்டிய கட்டாயம் புரியத் தொடங்கியிருக்கின்றது. மேலும் அனைத்து மக்களும் தூய குடிநீரும் சுகாதார வசதியும் பெறவேண்டும் என்றும் அது அவர்களது உரிமை எனவும் கடந்த யூலை 18ம் திகதி ஐக்கிய நாடுகள் மன்றம் ஒரு தீர்மானத்தினை நிறைவேற்றி இருந்தது. தூய குடிநீர் பெறுவது ஒரு மனிதனது அடிப்படை உரிமை எனவும் அனைத்து நாட்டு அரசும் அரசியலும் இதற்கு இவ் அடிப்படை உரிமையினைப் பாதுகாக்க வேண்டும் எனவும் அத்தீர்மானத்தில் குறிப்பிடப் பட்டிருந்தது. (இதற்கு இலங்கை அரசு விதிவிலக்கு எனக் குறிப்பிடப் பட்டுள்ளதோ என்னவோ தெரியவில்லை. வன்னி மக்களுக்கு நீர் கூட அவர்களது பொதுவுடமை இல்லாது பண்ணி விட்டது. வங்கிக் கடன் அட்டைகள் தரும்போது மிக மிக சிறிய எழுத்துக்களில் சில விடயங்கள் எழுதப் படுவது போல இதுவும் இலங்கை அரசிற்கு சார்பாக நுண்ணிய எழுத்துக்களில் ஏதாவது விதிவிலக்கு வாசகங்கள் உண்டோ தெரியவில்லை. தெரிந்தால் சொல்லுங்கள்)

ஐ.நா.வின் கணக்கீட்டின்படி...

- உலகில் ஏறத்தாழ 200 கோடி மக்கள் தண்ணீர் பற்றாக்குறையால் அவதிப்படுகின்றனர்.
- உலகின் 88 கோடியே 40 இலட்சம் மக்களுக்கு பாதுகாக்கப்பட்ட குடிநீர் வசதி இல்லை.
- 260 கோடி மக்களுக்குக் கழிப்பறை வசதி இல்லை.
- உலகின் வளரும் நாடுகளிலுள்ள ஏறத்தாழ 40 வீதம் மக்களுக்கு முற்றாக இத்தகைய வசதிகள் இல்லை.

மொத்தத்தில், இந்தத் தேர்தல் முடிவானது,

## ARGENTUM LENDING DIRECT CORPORATION

Reg # 10466

3621 Hwy 7 East, Suite # 211 Markham, ON, L3R 0G6  
1193 A Brimley Rd, Unit 7, Scarborough, ON M1P 3G9

**வீட்டு அடமானக் கடன் பெற்றுக் கொடுக்க உங்களுக்குத் தேவை நம்பிக்கையான ஒரு முகவர்...**

**OUR SERVICES:**

- 1st & 2nd Mortgage
- Refinancing
- Commercial Loan
- Home Equity Mortgage
- Much more...

Are you a Temporary resident?  
Self Employed?  
Bankrupt?  
New Immigrant?  
Is Your SIN beginning with 9?  
Not to worry  
**We will help you**

**Theven Kankesu, AMP**  
(Mortgage Agent)  
FSCO LIC # M08008759  
Direct: 416.939.8786  
Fax: 647.343.0135  
Email: theven.kankesu@migroup.ca

# ஆறாவது தமிழியல்...

5ம் பக்கத் தொடர்ச்சி...

இடம்பெற்றிருந்தன. திராவிட இயக்கத்தின் சமூக அடித்தளம் எது? என்ற மீளாய்வும் இரண்டாம் நாள் இடம்பெற்றது. குறிப்பிடத் தக்கதாகவும் விவாதங்களைத் தூண்டியதாகவும் அமைந்த அரங்கு “தமிழ்த்துவம்” என்பதை ஆய்வு சார்ந்தும் அரசியல் சார்ந்தும் கேள்விக்குள்ளாக்கிய அரங்காகும். இந்த அரங்கில் வடக்கிலிருந்து விடுதலைப் புலிகளால் வெளியேற்றப்பட்ட முஸ்லிம் மக்களின் ஊர் பற்றியதும் நிலம் பற்றிய எண்ணங்கள், தமிழ்த் தேசியத்தில் அவை புறம் தள்ளப்பட்ட முறைமை, மலையக மக்களின் சிக்கல்கள், போன்ற விடயங்கள் குறித்த ஆய்வுக் கட்டுரைகள் சமர்ப்பிக்கப்பட்டிருந்தன. சுவையானதும் சில சமயங்களில் சூடானதுமான விவாதங்களைப் பல அரங்குகளில் காண முடிந்தது. நூற்றுக்கணக்கானோர் இரண்டு நாளும் கலந்து கொண்டிருந்தார்கள். பல்கலைக் கழகங்களைச் சார்ந்தவர்கள் மட்டுமன்றி தமிழ் சமூகத்தின் பல தளப்பட்ட மக்களையும் அரங்குகளில் காணக்கூடியதாக இருந்தது.

முதல்நாள் தமிழகத்திலிருந்து வருகை தந்திருந்த எழுத்தாளர் வ.கீதா ‘பெண்ணிய வழியில் தமிழராய் இருத்தல்’ எனும் சிறப்புச் சொற்பொழிவாற்றினார். வ. கீதா புகழ் பெற்ற வரலாற்றியல் அறிஞர். திராவிட இயக்க வரலாறு, பெரியாரியம், தமிழ்ப் பெண்ணியம் போன்ற துறைகளில் ஆய்வு முன்னோடி. தமிழகம், ஈழம், தமிழர் புலம்பெயர்ந்து வாழும் இடங்கள் என்பன குறித்துத் தெளிந்த அறிவும் நிறைந்த தகவலும் உடையவர். மொழிபெயர்ப்புத் துறையிலும் முத்திரை பதித்தவர். தமிழர்களுடைய வரலாற்றில் எழுதப்படாமலே போன பெண்களது பங்கு பற்றிய அவரது காலக் கனவு எனும் நாடகத்தை அடியொற்றியதாக ஆரம்பித்த அவரது உரை பத்தொன்பதாம் நூற்றாண்டின் பிற்பகுதிகளிலும் அதனைத் தொடர்ந்த தேசியப்

போராட்ட காலங்களிலும் பெண்களின் தீவிரமானதும் புலமைத்துவம் சார்ந்த பங்கை விரிவாகப் பேசியது.

இரண்டாம்நாள் சிறப்புச் சொற்பொழிவு ‘மற்ற உலகங்கள் - காலனித்துவத்துக்கு முந்திய



தமிழ் நாடு’ எனும் பொருளில் இடம்பெற்றது. பென்சில்வேனியாப் பல்கலைக்கழகத் தென்னாசியத்துறையின் தலைவர் தாவுத் அலி அவர்கள் இச்சொற்பொழிவை நிகழ்த்தினார். தாவுத் அலி காலனித்துவத்திற்கு முந்திய தென் ஆசியா பற்றிய ஆய்வுகளில் ஈடுபட்டு வருபவர். அக்காலத்தைய அறம் பற்றிய தேடலை முன்னெடுப்பவர்.

மாநாடு இரண்டாம் நாள் இடம்பெற்ற கலை நிகழ்வுகளோடு நிறைவெய்தியது. பெண், பாலினம்: நிகழ்த்தலும் நிலைகுலைத்தலும்

என்னும் தலைப்பில் நடன நிகழ்வுகள் இடம் பெற்றன. இந்நிகழ்வில் திரட்டப்பட்ட நிதி தமிழியல் மாநாட்டுக்கு வழங்கப்பட்டது.

## தமிழியல் ஆய்வு நிறுவனம்:

தமிழியல் ஆய்வு நிறுவனம் (Centre for Tamil Studies) ஒன்றை தொறொன்றோப் பல்கலைக் கழகத்தில் நிறுவுவதற்கான முயற்சிகளில் மாநாட்டு அமைப்பாளர்கள் ஈடுபட்டுவருகிறார்கள். அமைப்பாளர்களில் ஒருவரான கவிஞர்

இரண்டு மில்லியன் டொலர்களைத் தேட வேண்டி இருக்கும்” என அவர் தெரிவித்தார். “தமிழியல் ஆய்வு நிறுவனம் அமைக்கப்பட்டுவிட்டால் தமிழியல் மாநாடு எவ்விதமான தடைகளும் அற்று நிறுவனத்தின் ஆண்டு நிகழ்வாக இடம் பெறும்” என அவர் மேலும் தெரிவித்தார்.

மிகுந்த சவால்களுக்கு மத்தியில் முன்னெடுக்கப்படும் இந்த முயற்சிகளுக்கு தமிழ்ச்



சேரனை இந்த முயற்சி பற்றிக் கேட்டோம்:

“இரண்டு மில்லியன் டொலர்கள் எங்களுக்குத் தேவைப்படும். எனினும் ஐந்து லட்சம் டொலர்கள் ஆரம்பத்தில் திரட்ட முடிந்தாலே தமிழியல் ஆய்வு நிறுவனத்தை ஆரம்பித்து விடலாம். தமிழ் வகுப்புக்களைப் பல்கலைக் கழக மட்டத்தில் கற்பிப்பது, தமிழியலை இளங்கலை மட்டத்தில் (undergraduate studies) ஒரு பாடமாக மாற்றுவது போன்ற செயற்பாடுகளை உடனடியாக மேற்கொள்ள முடியும். மெல்ல மெல்ல இந்த செயற்பாடுகள் விரிவு படுத்தப் படும் போது நாங்கள்

சமூகம் பெருமளவுக்கு ஆதரவு தரவேண்டும் என மாநாட்டில் முதல் தடவையாகக் கலந்து கொண்ட தமிழ் அறிஞர் ஒருவர் நம்மிடம் தெரிவித்தார். நல்ல வேண்டுகோள்தானே!

நாம் எல்லோரும் அக்கறை செலுத்த வேண்டிய விடயம் இது. தமிழியல் ஆய்வு நிறுவனம் ஒன்றை தொறொன்றோவில் அமைப்பது கனடியத் தமிழ் சமூகத்திற்குப் மிகவும் பெருமை சேர்க்கும் விடயமாக அமையலாம்.

gangatharan.k@thaiveedu.com





**N.K.S.**  
Drapery & Blinds Fabric LTD

**திறமையான  
சேவையால் பல  
விருதுகளை பெற்ற  
நிறுவனம்**

உங்கள் வீட்டுக்குனுத் தேவையான சகலவித யன்னல் திரை வகைகளையும், கேட்டின் துணி வகைகளையும் மிகவும் மலிவான விலையில் பெற்றுக் கொள்ள அழையுங்கள்.

**கேதா நடராஜா**  
**416.321.6420**

**Ketha Nadarajah**  
(President)  
**Tel: 416.321.6420, 905.944.0218**  
Fax: 416.321.2217  
www.nksdrapery.ca

Drapery & Blinds Fabric Ltd., 210 Silver Star Blvd., Unit #825, Scarborough, ON M1V 5J9



**RIGHT AT HOME**  
REALTY INC.  
REAL ESTATE BROKERAGE™  
Monte Carlo Corporate Centre  
7845 Edwards Blvd., Suite 201 Mississauga, ON L5S 1X2

**For sellers,**

- 1% rebate on listing commission
- Feature sheet • Staging • Open houses

**For buyers,**

- free home warranty available for 1 year

•Mississauga, Oakville, Burlington, Hamilton & surrounding areas

•Affordability, consistency and growth are just some of the terms that describe the **HAMILTON**

•For your Real Estate needs call **WEST SIDE ALAN**



**ALAN SIVASAMBU**  
BROKER

**OFFICE: 905 565 9200, CELL: 416 998 2829**  
FAX: 905 565 6677

alansivasambu@gmail.com • www.rightathomerealty.com  
Facebook S T ALAN HOMES



## பேறுகால மற்றும் புதிதாகப் பிறந்த குழந்தைகளுக்கான மையம் ரூஜ் வேலி நல்வாழ்வு அமைப்பில்

### உங்களுக்கும் உங்கள் குழந்தைக்கும் மிகச் சிறந்த ஒன்றை நீங்கள் விரும்பும்போது

எம்மிடம் உள்ள சிறந்த வசதிகள்:

- நீங்கள் குழந்தை பெற்றெடுக்க உதவுவதற்கு ஆயத்தமாக உள்ள மகப்பேறு மருத்துவர்கள்
- அன்னையர், தந்தையர் மற்றும் குடும்ப உறுப்பினர்கள் தங்க நவீன பேறுகால மையம்
- இயல்பான மற்றும் சிக்கலான மகப் பேற்றுக்குத் தேவையான, மிக முன்னேறிய பேறுகாலத்துக்குப் பிந்தைய 2ஆம் நிலை தீவிரக் கவனிப்புப் பகுதி (NICU) அடங்கிய வசதிகளும் திறன்களும்
- ஸ்டேட் ஆஃப் தி ஆர்ட் மின்னணு விளக்கப்பட அமைப்பு
- பல்வகைப் பண்பாட்டுக்குரிய மற்றும் திறன் வாய்ந்த நல்வாழ்வுக் கவனிப்புக் குழு

### நீங்கள் எதிர்பார்க்கிறீர்களா?

தயவுசெய்து எம்மை அழைத்திடுக 416-284-8131 extn. 7332

ரூஜ் வேலி நூற்றாண்டு மருத்துவமனை வளாகத்தில் அமைந்துள்ள பேறுகால மற்றும் புதிதாகப் பிறந்த குழந்தைகளுக்கான மையம் (2867 எல்லெஸ்மியர் சாலை, டொரொண்டோ) இணையத்தில் பார்வையிட [www.rougevalley.ca](http://www.rougevalley.ca).

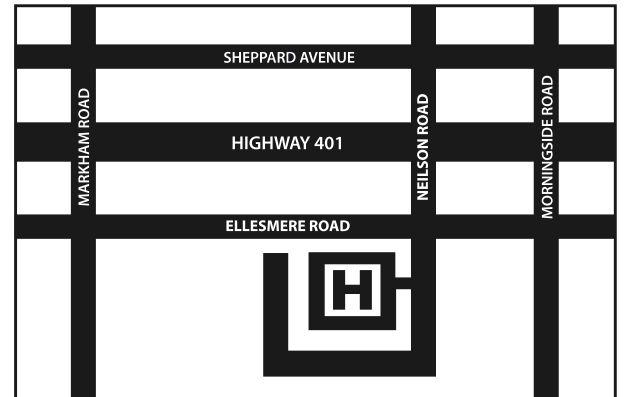

நாங்கள் செய்வது  
சிறப்பானது

# Nanthini Singarajah, AMP

## VERICO

### THE MORTGAGE PRACTICE INC.

MORTGAGE AGENT

License #: M08005294

Brokerage #: 11156



*“Quick and easy answer to your lending needs”*

### Specialize In

- Residential Mortgage
  - 1st Mortgage
  - 2nd Mortgage
  - Refinancing
  - HELO (home equity line of credit)
- Services available all over Canada

Tel: (905) 787-2027

Cell: (416) 704-4006

Fax: (866) 903-4664

Email: [nsingarajah@vtmp.ca](mailto:nsingarajah@vtmp.ca)

### Other Services

- Income Tax
  - Personal
  - Business
  - Corporate
- Life Insurance
- RRSP
- RESP

30 Via Renzo Drive,  
Suite 200, Richmond Hill,  
ON L4S 0B8  
(Leslie/Elgin Mills)

HO: 2425 Matheson Blvd E.,  
8th Floor,  
Mississauga,  
ON L4W 5K4.

Alphaweb 416-2387222



## RAPID SECURITY

WE PROTECT YOU

**“We'll Beat any Quote”**

5101-880 Ellesmere Rd, Toronto ON M1P 2W6 Office: (416) 321-6777 Tel: (416) 841-1415

**Indoor & Outdoor Guard for**

Commercial  
Residential  
Retail  
Healthcare  
Finance Institution



## New Midwest auto collision

### “Quality & service First”

- Specialized in insurance claims
- FULL Service All-in-One Body Shop
- Free Estimate Available
- We repair all makes & models
- Free towing Available
- Customer Satisfaction Guaranteed



CHRYSLER



MAZDA



VOLVO



CHEVROLET



HYUNDAI



DAEWOO



MITSUBISHI MOTORS

**(416) 751-9280**

260 Midwest Rd, Unit 8,  
Scarborough, ON, M1P 3B4  
[newmidwestauto@gmail.com](mailto:newmidwestauto@gmail.com)

**Contact Person:  
Ruban or Shan**



Alphaweb 416-238 7222

# Law Offices of Yaso Sinnadurai

## யசோ சின்னத்துரை சட்ட அலுவலகம்

**Barrister & Solicitor, Notary Public**

- Real Estate Law (Residential and Commercial)
- Business Law
- Wills & Powers of Attorney

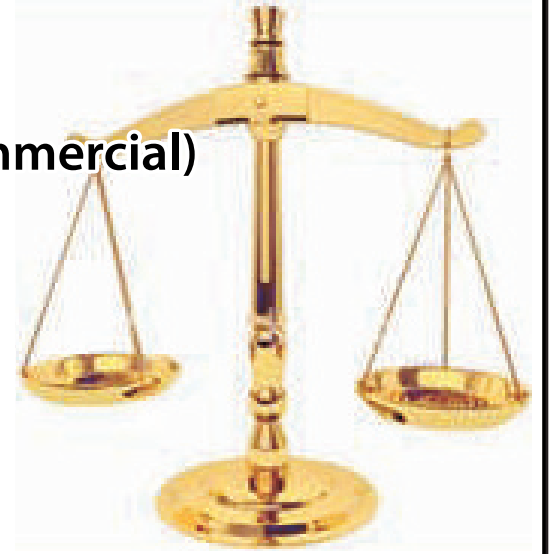

2100 Ellesmere Road, Unit 202  
Scarborough ON M1H 3B7  
@ Markham & Ellesmere

3024 Hurontario Street, Unit 216  
Mississauga ON L5B 4M4  
@ Dundas & Hurontario St.

For Appointment, Please call:

**416 265 3456**

**905-472-4111**

**Dr. Nalini Sutharsan & Associates**  
Family and Cosmetic Dentistry

# Markham NS Dental

*So much begins with smile*

- ☑ Prompt emergency treatment
- ☑ Evening & Weekend hours available
- ☑ Enhance your Smile
- ☑ Eco Friendly
- ☑ Payment Plan Option
- ☑ Family Appointments are available
- ☑ Wheel chair access
- ☑ Treats all age groups, including children
- ☑ All aspects of dentistry practiced
- ☑ Education & Prevention

- ☑ New patients are welcome
- ☑ We bill your insurance company directly
- ☑ Convenient location with plenty of parking
- ☑ State of the Art-Modern Technology
- ☑ Play Area for Kids
- ☑ Free Implant Consultation
- ☑ Female dentist available



கண்கள் உங்களுக்கு உலக அழகைக் காட்டுவது போல்  
பற்கள் உங்கள் அழகை உலகிற்குக் காட்டுகிறது.

**SPECIAL OFFER**

**FREE TEETH WHITENING /  
MOUTH GUARD\*  
FREE ORAL CANCER SCREENING  
FREE CONSULTATION & ADVICE**  
\* Limited time offer

conditions apply

**Open  
Seven Days  
A Week**

[www.markhamNSdental.com](http://www.markhamNSdental.com)  
[drnalini@markhamNSdental.com](mailto:drnalini@markhamNSdental.com)

We speak  
English, தமிழ், Tagalog  
MON - SAT 10:00 AM - 8:00 PM  
SUN 10:00 AM - 4:00 PM  
9293 Hwy 48,  
Suite 4, Markham

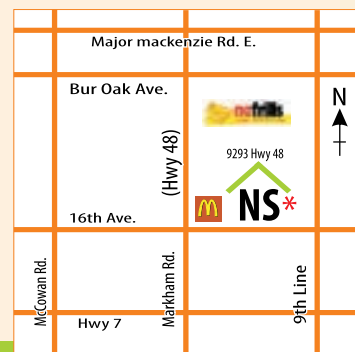

McDonald's / No-Frills Plaza

Care, Comfort, Convenience, Confidence.....

www.sesanflooring.com

# Sesan Flooring Centre

Hardwood, Laminate, Stairs, Tiles, Natural Stone & Kitchen



## SPECIALS SATIN FINISH

3" OAK \$4.99 REG \$5.75 2 1/4" OAK \$2.99 REG \$4.95

MOSAIC \$11.99 REG \$18.99

POLYMER TILE MORTAR GREY 50 lbs Bag \$15.00

UNSANDED GROUT 10 lbs Bag \$15.00

WE ARE SPECIALIZED IN MOSAIC STONES  
Call Us For Your Free Estimate

# Tel: 905-554-9199

9909 Highway 48, Unit #10. Markham. L6E 0B7



# இலகுவாக மேட்கேஜ்

கடினமான இலக்குகளையும் நாம் இலகுவாக்குவோம்

## Mortgages

- First Time Buyers
- Bankruptcies
- Refinancing
- Bad Credit
- Renewal
- Debt Consultant
- Self Employed
- Non-verifiable Income
- Pre-Approval
- New immigrant

### We Will

- Simplify the entire process of mortgage financing
- Save you money and time
- Get you the most competitive rates
- Offer you the widest selection of mortgage options including variable rate, fixed rate, capped variable rate, step, secured lines etc. for all situations including self-employed, no down payment ....
- Counsel you on credit and mortgage qualifications
- Provide maximum flexibility in financing choices
- Assist you every step of the way



**Best Rates**

VERIGO TMP

**Siva Ratnasingam**

Lic: M08002133  
Brokerage # 11156

SENIOR MORTGAGE CONSULTANT

2005, 2006, 2007, 2008 Diamond Award Winner

416.520.1214



We can get you a mortgage in most situations regardless of your circumstances. Where traditional financial institutions have given the answer "No", We routinely says "Yes" and gets you a product that suits your needs at an extremely competitive rate.

## அழகிய பூஞ்செடிகள்

# பெற்றூனியா

(Petunia)

### அறிமுகம்:

நாம் தற்போது வாழுகின்ற அமெரிக்கா, கனடா போன்ற நாடுகளில், சித்திரை பிறந்ததும் வீட்டுத்தோட்டங்களில் முதன்மையான பூக்குந் தாவரங்களாக, வளர்க்கப்படும் செடிகளாக பெற்றூனியா (Petunia) வர்க்கமும் விளங்குகின்றது தென்அமெரிக்க நாடுகளில் பெருமளவாக வளர்க்கப்படும் பெற்றூனியா இனங்களின் குடும்பம் சொலனேசியேயைச் சார்ந்தது. எமது தாய்நாட்டின் விவசாயப் பயிர்களான புகையிலை, தக்காளி, மிளகாய், கத்தரி, உருளைக்கிழங்கு போன்ற செடிகளின் வர்க்கமாக இது இருக்கின்றது.

பிரபல்யமான பெற்றூனியாப்புவானது பிரெஞ்சு மொழியில் 'பெற்றூன்' ரூபாக்கோ (tobacco) என்ற கருத்தில் தோன்றியது. தற்போது காணப்படும் அநேக இனங்கள் பெற்றூனியா கலப்பு இனங்களே. இருந்தபோதிலும் எமது வீட்டுத் தோட்டங்களில் தரைமட்டமாகப் படர்ந்தும் பரந்தும் வளர்வதோடு மல்லாமல் பரதரப்பட்ட நிறங்களில் நிலமட்டத்தை மூடியிருக்கும் செடியென்பதால் தோட்டப் பிரியர்கள் இதனை நன்குவிரும்பித் தெரிவுசெய்து பயிரிடுவர்.

பெற்றூனியா இனங்கள் தென் அமெரிக்கா-விலிருந்து முதலில் (Paris) பாரிஸ் நிலத்திற்கு 1823ல் அனுப்பப்பட்டன. மகரந்தச் சேர்க்கை மூலம் இனவிருத்தி செய்யப்படும் அநேக இனங்கள் பின்னர் அறிமுகப்படுத்தப்பட்டன. இனங்களின் நிறங்கள், அடுக்குகள், பருமன், ஒழுங்குமுறை எல்லாம் சேர்ந்து பூக்களின் அழகுக்கு அனுகூலமாக இருந்தன.

### உருவவியல்:

வழமையாக வருடந்தோறும் பயிரிடும் செடிகள், பரந்த கிளைகளை விட்டு, நுண்ணிய மயிர்களையுடையதும் ஒட்டுந்தன்மை ஆனதுமான இலைகளையுடையதாகக் காணப்படும். எல்லாக் கிளைகளிலும் தோற்றமான பூக்கள் காணப்படுவது கவர்ச்சியாக இருக்கின்றன. அடிக்கடி காய்ந்த கிளைகளைக் கிள்ளிவிட வேண்டும். அப்போதுதான், புதிய பலகிளைகள் தோன்ற வாய்ப்புகள் உண்டு.

### வீட்டுத் தோட்டம் - 40

அநேக இனங்கள் எல்லாவிதமான வெப்பத்தையும் தாங்கி வாழக்கூடியவை. பூக்கள் பல, ஒருவகையான குழலுருவானவை, சில அடுக்குகளையுடையவை. சில செடிகள் வெப்பகாலம்வரை நிலைத்துவாழ்வையாக இருப்பதையும் காணலாம். ஆனால் எல்லாக் கலப்பு இனங்களும் வருடம் தோறும் வாழும் செடிகளாகும். வித்துக்கள் மூலம் பயிரிட-



படும் செடிகள் மிகவும் காலம் தாமதித்தே வளருகின்றன. வித்துக்கள் மூலம் கிடைக்கும் செடிகள் தயாராகக் கிடைப்பதற்கு ஏறக்குறைய 10-12 வாரங்கள் எடுக்கும். வித்துக்கள் முளைப்பதற்கு போதிய சூரிய ஒளி தேவைப்படும். காயவிடாது நீர் அவசியம் தெளிக்க வேண்டும்.

### பராமரிப்பு:

இடமும் பசளையும் ஆயத்தம் செய்தபின்னர், சமீபமாகவுள்ள பூந்தோட்டநாற்று நிலையங்களை அடைந்து ஆரோக்கியமுள்ள செடிகளைத் தெரிவுசெய்து கொள்வது சிறந்தது.

மண்வளம் நீர்ஊட்டம் உள்ளதாக அமைய வேண்டும். நிலத்திற்கு 2-3 அங். வரை பீற் மொஸ் அல்லது கூட்டுப்பசளை போடவேண்டும். 6-8 அங் இடைவெளிகளில் செடிகளை நடவேண்டும். கரும்குளிர் தவிர்ந்த ஏனைய வெப்ப நிலைகள் வளர்ச்சிக்கு உகந்தது.

இத்தாவரங்களை வெளியோரங்களில் மூடு தாவரங்களாக பயன்படுத்துவதைக் காணக்கூடியதாக இருக்கின்றது. உட்புறமாக தூங்கு



செல்லையா சந்திரசேகரி

கிழமை ஒழுங்கு முறையில் 20-20-20 கிரிக்கக்கூடிய பசளை அல்லது 19-5-19 மெல்லீ-தாக உறிஞ்சக்கூடிய பசளை இடவேண்டும்.



கூடைகளிலும் சிறிய பெட்டிகளில் யன்னல்கரைகளிலும் செடிகளை வளர்த்து அழகு பார்ப்பது வழமை. கவனித்து, காய்ந்த தளைகளை நீக்கிப் புதிய கிளைகள் ஏற்படுத்துவதற்கு வழிவகுக்க வேண்டும்.

தேவையைப்பொறுத்து பசளை, நீர் அளிக்க வேண்டும். சமமான பசளை அதாவது 8-8-8, 10-10-10, 12-12-12 பாவிப்பது சிறந்தது. பிரபல்லியமான இனங்கள் அதிவேகத்தில் பூக்களைச் சொரிவது தடுக்கமுடியாது. இதனால் இவற்றை, பசிதாங்கா விருத்திப் பெருக்கம் என்றே கூறுவர். இத்தகைய செடிகளுக்கு,

### பூச்சிகளின் தாக்கம்:

மழை காலங்களில் பங்கசு நோய்கள் (Gray mold, Soft rot) ஏற்பட வாய்ப்பு உண்டு. இதைவிட, (Aphids) ஏபிட்ஸ் தாக்கமும் ஏற்படுவதுண்டு. இவ்வேளைகளில் நன்றாக நீரை வேகமாக செடிகளில் பாய்ச்சுவதால் தாக்கம், மறைந்து போகின்றது. சிலவேளைகளில் பூ மொட்டுக்களைப் புழுக்கள் தாக்குவதும் கவனிக்கப்படுகின்றது.

sekari.s@thaiveedu.com



### Family: Annonaceae

## சீத்தாப்பழமரம்

(Botanical Name: *Annona squamosa*: Eng.Name: Custard apple)

சீத்தாப்பழமரம் (அனோனா), மத்தியஅமெரிக்கா, தென் அமெரிக்கா, கரைபியன் தீவுகள், அவுஸ்திரேலியா, இந்தியா, இலங்கை, சீனா, தாய்லாந்து போன்ற வெப்ப வலையங்களில் பரவலாக விளைவிக்கப்படும் இனமாக சீத்தாப்பழமரம் காணப்படும். இம்மரம், பரவலாகக் கிளைகளையுடைய ஒரு சிறிய மரமாகும். ஏறக்குறைய 8மீற்றர் உயரம் வரை வளரக்கூடியது. இது சுவையான பழங்களைத் தருகின்றது.

குடும்பம் அனோனேசியேயைச் சார்ந்த மரமானது அனோனா எனப் பெயர் பெறுகின்றது. பல்வேறு பெயர்களில் அழைக்கப்படுகின்றன. இலங்கையில் இதனைத் தமிழர்கள் அன்னமுன்னாப் பழமரம் எனவும் அழைப்பர்.

பிரதான தண்டு மிகச் சிறியதாகவும் மேலே அளவளாவி மட்டத்தில் கிளைகளையும் தாங்கி நிற்கின்றது. கிளைகள் எல்லாம் மெல்லிய மண்ணிறமான பட்டைகளைக் கொண்டிருக்கும். தனியிலைகள் சிறிதுநீளமான காம்புகளை உடையவை. மரமானது இரு வருடங்களில் பழங்களைத் தரக்கூடியது. நிலத்திற்கு போதிய பசளை அளிக்கும்போது போதிய பழங்கள் கிடைக்கின்றன. நைதரசன், பொற்றாஸ், பொசுபோறிக் அமிலம் போடவும். பூச்சி கொல்லிகள் அதாவது இரசாயனத் தூவல் அவசியம்.

பூக்கள் தனியானாகவோ, அல்லது சிறிய பக்க அரும்புக்

கொத்துக்களாகவோ காணப்படும். பூக்கள் இளவேனீர் காலங்களில் பச்சைகலந்த மஞ்சள் நிறங்களில் காணப்படும். வண்டுகள் மூலம் மகரந்தச் சேர்க்கை நிகழும். வட்ட அல்லது இதய வடிவான திரண்டபெரிய பழங்கள் சுவையானவை. நன்றாகக் காய்க்கக்கூடியது. காய்கள் பறிக்கப்பட்டு சில நாட்கள் பாதுகாப்பில் வைத்தபின்னரே உணவாக சுவைக்கக்கூடியதாக இருக்கும். உட்கழி ஓரளவு மஞ்சள் நிறமாயிருக்கும், இனிப்பாயிருக்கும். பழங்கள் வியாபாரச்சந்தைகளில் ஈடுபடுத்தப்படும். ஓடுகள் நீக்கிய பின்னரே உட்சதையை உண்ண முடியும். சதைகள் சத்து உள்ளவை. விற்றமின் C, தயமின், நார்ச்சத்து குறிப்பாக உண்டு. இரும்புச்சத்து கொண்டவை. பழம் மருத்துவப் பண்பு உடையவை. தலைப்பேன் ஒதுக்கும் மருத்துவகுணம் படைத்தது. கூந்தல் தைலம் தயாரிக்கப் பயன்படும். வித்துக்கள் நீண்டநாட்கள் இருக்கக்கூடியவை. 3-4 வருடங்கள் கழித்தும் முளைக்கக்கூடியவை. முளைப்பதற்கு 30 நாட்களுக்கு மேல் காலமெடுக்கும். வித்துக்கள் சவற்காரம் செய்வதற்குப் பயன்படுத்தப்படுகின்றது. இலைகள் தூளாக்கப்பட்டு பலவித காயங்களுக்கு உபயோகிக்கப்படும். மனநோய் வியாதிகள் குணப்படுத்தப்படும். மரம் அலங்காரப்பொருள்கள் செய்வதற்குப் பயன்படும். முழுமரமானது நிழலாக இருப்பது, எல்லோரதும் வெப்பத்தைத் தாங்குகின்றது.



# தூணிலும் இருப்பான்! துரும்பிலும் இருப்பான்!!

அண்மையில் ஒரு நண்பருடன் ஒரு தொழிலகத்தில் அவருடன் கணினி வேலை செய்வதற்காக அவர் வசிக்கும் தொடர் மாடிக் கட்டடத்தின் முன் காத்திருந்தேன். “கொஞ்சம் பொறுங்கோ இந்தா வந்துடுறன்...” என்று சொன்னவுடன் தெரியும் இன்னமும் அரை மணிநேரம் உலகம் அசையாது என்று. சரி என்று சுற்றும் முற்றும் பிராக்கு பார்க்க தொடங்கினேன். அந்த தொடர்மாடி கட்டடத்தினுள் செல்லும் / வரும் / போகும் வாகனங்களும் மனிதர்களும் தங்களுக்கு உரிய கதவுகளை திறப்பதற்காக ஒரு சில வினாடிகள் பொறுமையாக நின்று தங்கள் பயணத்தை தொடர்ந்தார்கள். கதவு திறக்கும் போதும் மூடும்போதும் அங்கு கடமையில் இருந்த பாதுகாவலர் அவர் முன் இருக்கும் கணினியை உற்றுப்பார்த்த வண்ணம் இருந்தார். வெளியில் நடக்கும் நடவடிக்கைகளுக்கும் அவரின் கவனிப்புக்கும் ஒரு தொடர்பு இருப்பது சுவாரசியமாக இருந்தது. “ஆகா.. நம்மளுக்கு ஒரு பொழுதுபோக்கு கிடைச்சுட்டுது” என்ற சுவாரசியத்தில் என் மடிக் கணினியை திறந்தேன். எங்காவது இலவச இணைய தொடர்பு கிடைக்குமா என்று நினைக்கும் போதே அந்த கட்டடத்தில் பல WIFI தொடர்புகள் திறந்தே இருப்பதை கண்டு கொண்டேன். அவற்றில் எனக்கு பாதுகாப்பானதாக ஒன்றை (பாதுகாப்பு இல்லாத WIFI யைத் திறந்து, அதனை தங்களிடம் களவாடி பாவிப்பவர்களின் நடவடிக்கைகளை கவனிப்பவர்களும், தகவல்களை களவாடுபவர்களும் உண்டு) தெரிவு செய்தேன். அதுவே இன்னமும் ஒரு ஆச்சரியத்தை தந்தது. அது அந்த கட்டடத்தின் அலுவலக இணைய வலை அமைப்பைத் தரும் தொடர்பு. அதனூடாக இணைக்கப்படிருக்கும் கணினிகளை ‘துலாவ’ தொடங்கினேன். அந்த கணினிகளை ‘உள்ளே’ பார்த்தால், யார் அந்த கட்டடத்தில் இருக்கிறார்கள், எப்போது கட்டடத்தை விட்டு போனார்கள் /மீண்டும் வந்தார்கள், அந்த கட்டடத்தின் ஒவ்வொரு தளத்திலும், வெளிப்புறம் வாகனம் தரிக்கும் மேல், அடித்தள அறை முதல் நீச்சல் தடாகம் வரை நடக்கும் ஒவ்வொரு மனித அசைவுகளும் பதிவு செய்யப்பட்டுக்கொண்டு இருந்தன... ‘என்ன செய்யிறீங்க?’ என்ற குரல். திரும்பிப்பார்த்தேன். விடுப்பு சுவாரசியத்தில் என் நண்பன் வாகனத்துக்குள் ஏறியதைக் கவனிக்கவில்லை. எப்படிப்பட்ட தகவல்கள் பதியப்படுகின்றன என்பதனை அவருக்கு விளங்கப்படுத்தினேன். என்னை ஒரு முறை ஏற இறங்க பார்த்து விட்டு ‘சரி அந்த விசயங்களை எப்பிடி பார்க்கிறது என்று எனக்கு சொல்லி விட்டு, அப்புறம் இப்படி ஒன்று நடந்ததாகவே இல்லாமல் மறந்தது விடுங்கள்’ என்றார். நானோ அவர் விண்ணப்பத்துக்கு ஒரு புன்னகையை மட்டும் பதிலாக கொடுத்து விட்டு மடிக்கணினியை மூடினேன்.

ஆனால் அந்த சம்பவம் என் மனதுக்குள் ஒரு தனிப்பட்ட மனிதனின் நடவடிக்கைகள் எவ்வளவு கணினிகளில் பதியப்பட்டுக் கொண்டு இருக்கின்றன என்ற எண்ணம் ஓடத்தொடங்கியது...

சுருக்கமாகப் பின்வருவனவற்றைப் பட்டியல் படுத்துகிறேன்:

#### வங்கி கணக்குகள்:

எங்கள் வருமானம்... எங்கு /எவ்வளவு செலவு செய்தீர்கள் என்ற சரித்திர பட்டியல் முழுமையாக கணினி மயப்படுத்தப்பட்டுள்ளது. ஊருக்கு அனுப்பும் உண்டியல் முறை கூட கனடாவில் கட்டாயமாக ஆக்கப்பட்டுள்ளது.

#### குடி வரவு/குடியகல்வு பதிவுகள்:

நாங்கள் Immigration Officerஇற்கு சொன்ன

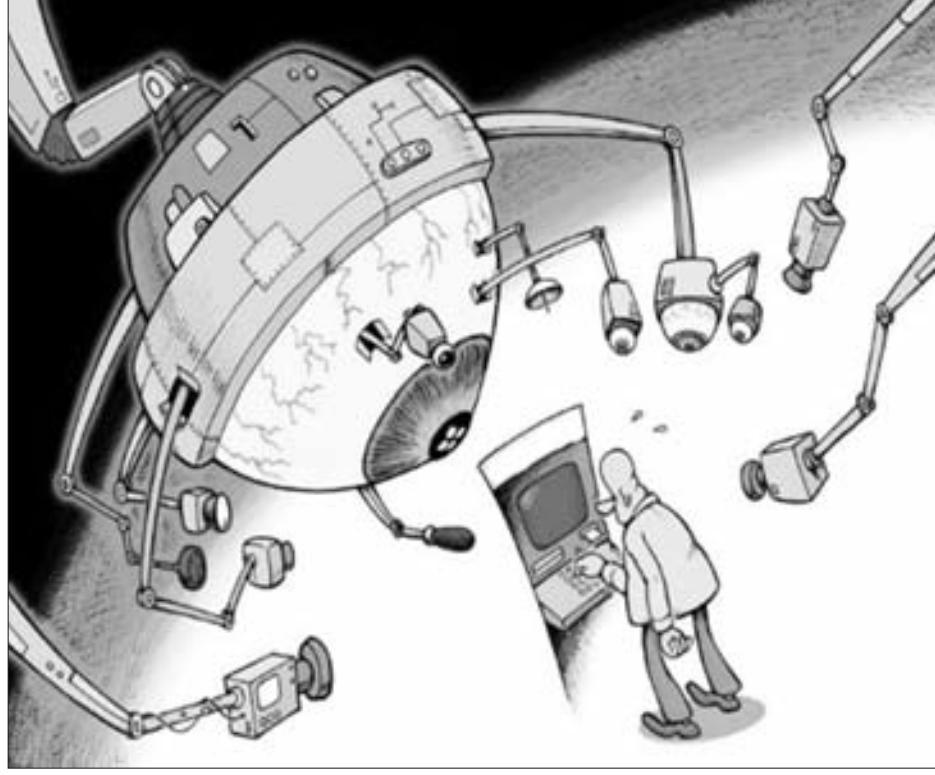

கதைகளை மறந்திருக்கலாம். ஆனால் கணினி மறந்திருக்காது. அது மட்டுமல்லாது வெளி நாட்டு பயணங்கள் பற்றிய அத்தனை தகவல்களும் பதியப்படுகின்றன.

#### நமது குழந்தைகளின் பாடசாலை நடவடிக்கைகள்:

பிந்திய நாட்கள், பெற்றோர்களின் கலந்துரையாடல்கள், பெற்றுக்கொண்ட மதிப்பெண்கள், கலந்துகொண்ட நல்ல/கூடாத சம்பவங்களின் தொகுப்புகள் என எல்லாமே கணினி மயப்படுத்தப்பட்டுள்ளது.

#### வாசிகசாலை புத்தக வாசிப்பு:

வாசிகசாலை கணினியில் நீங்கள் தேடிய தலைப்புக்கள், இரவல் வாங்கிய புத்தகங்கள், அதனூடல் கூடிய தகவல்கள் வாசிகசாலை கணினியில் பதியப்பட்டு பாதுகாக்கப்படுகின்றன.

#### காவல் /நீதி துறை தொடர்பு:

ஒரு போலீஸ் அதிகாரி உங்கள் வாகனத்தை வழிமறித்தால் அவர்களுடைய வாகனத்தில் இருக்கும் சிறிய கணினி மூலம் நீங்கள் கனடாவுக்கு எந்த விமான நிலைய கதவு

மூலம் வந்தீர்கள் என்பதில் இருந்து இப்போது உங்கள் வாகனத்தை நிறுத்தியது வரை ஒரு குறு நாவல் சொல்லக்கூடிய அளவுக்கு தகவல்களை அறிந்துகொள்வார்கள்.

#### வேலைத்தள நடவடிக்கைகள்:

இணையப்பாவனை, E-Mail பாவனை முதல் அலுவலக தொலைபேசி, செல்லிடத் தொலைபேசி மூலமான SMS பிற தகவல் பரிமாற்றங்கள் அத்தனையும் சட்டப்படி கணினியில் பதிவு செய்யப்படுகின்றன.

#### ஜிப்றி உதுமாலெப்பை

- கணினி வல்லுனர் -



பொருட்களை காட்சிக்கு வைக்கும் யுக்தியை கையாளுகின்றார்கள்.

#### தொழிலக/வீட்டு தொலைபேசி:

தொலைபேசி சேவை அளிக்கும் நிறுவனங்கள் ஒவ்வொரு தொலைபேசி இலக்கங்களுக்கு வரும் /போகும் அத்தனை தொடர்பு இலக்கங்களும் கட்டாயமாக பலவருடங்களுக்கு பதிவு செய்து வைத்திருக்கும். சிலவேளைகளில் அந்தந்த நாட்டின் அரசின் வேண்டுகோளின்படி குறிப்பிட்ட தொலைபேசி இலக்கத்தினூடாக நடக்கும் அத்தனை உரையாடல்களும் கட்டாயமாக பதிவு செய்யப்படும், உரிமையாளரின் அனுமதி இல்லாமலே.

#### செல்லிடத்தொலைபேசி:

2008ஆம் ஆண்டுக்கு பின் தயாரிக்கப்பட்ட எல்லா தொலைபேசிகளிலும் GPS கணினிப்பாகம் இணைக்கப்பட்டிருக்கிறது. நீங்கள் உங்கள் செல்லிடத்தொலைபேசியில் GPS மென்பொருளை பாவிக்காவிட்டாலும் உங்கள் தொலைபேசியில் இருக்கும் GPS கணினி, நீங்கள் வாழும் இடத்தில் எந்த இடத்தில் இருக்கிறீர்கள் என்பதனை தொலைபேசி நிறுவனத்துக்கு அனுப்புவதுடன் அவைகள் பதிவும் செய்யப்படுகின்றன. அதேவேளை உங்கள் தொலைபேசிகள் தொடர்புகொள்ளும் மிக கிட்டிய செல்லிட தொலைபேசி தகவல் பரிமாற்ற கோபுரங்களின் தகவல்களின் அடிப்படையில் உங்கள் தொலைபேசியின் குறித்த இடம் பதியப்படும். ஒரு குறிப்பிட்ட இடத்தில் கொலை ஒன்று நடந்தால் காவல் துறையினர் முதலில் தேடுவது அந்த இடத்தைச் சுற்றி இருக்கும் ஒளிப்படக் கருவிகளின் பதிவுகளும் அந்த இடத்தில் குறித்த நேரத்தில் பாவிக்கப்பட்டிருக்கக்கூடிய தொலைபேசி தொடர்புகள் அத்தனையும், நிறுவனங்களிடம் இருந்து பெற்றுக்கொள்வார்கள். உங்கள் ‘மிஸ் கோல்கள்’ கூட பதிவுசெய்யப்படுகின்றன.

#### புதிய வாகனங்கள்:

இப்பொழுது வரும் புதிய வாகனங்கள் அனைத்திலுமே விமானங்களில் பொருத்தப்பட்டிருக்கும் Black Box போன்ற ஒரு மின்னணுக்கருவி பொருத்தப்பட்டு வருகின்றது. விபத்துக்கள் ஏற்படும்போது அந்த வாகனத்தின் உண்மையான வேகம், இடம் போன்றவை காவல்துறை மற்றும் காப்புறுதி நிறுவனங்களுக்கு சாட்சியமாக எடுத்து செல்லப்படும். அத்துடன் மிக அதிகமான வாகனங்களில் GPS பொருத்தப்பட்டு வருவதால் வாகனம் வாங்கிய காலத்தில் இருந்து எந்த ஊர் உலகம் சுற்றி வந்தது என்பதனை எளிதாக கூறிவிடக்கூடியதாக பல நிறுவனங்கள் இவற்றை பதிவு செய்கின்றன.

#### Facebook:

இந்த இணைய வலையமைப்பு இணையத்

தொடர்தல் 26ம் பக்கம்



கேளுங்கோ  
கேளுங்கோ

கலசம்

www.KALASAM.com

ஆனந்தமான அனுபவம் ! தகவல்களின் சுரங்கம்

இசையும் ஆழ்ந்த அறிவும் தமிழின் பலமே!

தமிழின் சுவைகூறும் இணையத்தள ஒலிபரப்பு



**வருமானவரிச்சேவையில்  
பலவருடம் அனுபவம்  
வாய்ந்தவர்களினால்  
நம்பிக்கையான சேவை**

- ❑ Personal Tax
- ❑ Small Business Tax
- ❑ E-File Services
- ❑ Arrange RRSP
- ❑ Maximum Refund
- ❑ Tax Saving Advice



# Acficana

ACCOUNTING - FINANCE - TAX - AUDIT

304-5200 Finch Ave.E, (Middlefield & Finch)  
Toronto. ON M1S 4Z5  
Tel : 416-873-5780 / 416-847-9800  
Email : kethes@acficana.com

# MORTGAGE

- 1st & 2nd Mortgages
- New Immigrants / Self Employed
- Refinance
- Equity Line of Credit
- Renewal
- All other Financial Arrangement



**Kethes Sivasubramaniyam**

Mortgage Agent - (Lic # M08006105)

**Cell : 416.873.5780**



5200 Finch Ave. E, Suite 304, Scarborough, ON. M1S 4Z5  
Fax : 416-548-8006  
Head Office : 120 Traders Blvd. Suite 206, Mississauga, ON. L4Z 2H7

Apex Creations - 416-297-0707

## வீடு வாங்கவும், விற்கவும்.....



**\$739,900**

**Kingston/Meadowdale**

4 Bedrooms, 4 Washrooms  
Newer Home In Highland Creek Area



**For Rent**

**Kennedy & 401**

2+1 Bedrooms, 2 Washrooms  
Brand New Condo



**\$169,900**

**Neilson/McEvin**

2+1 Bedrooms, 2 Washrooms  
Minutes To Hospital & Hwy 401



**Morningside/Sheppard**

3 Bedrooms, 2 Washrooms  
Close To 401/Shopping



**\$194,900**

**Mccowan/Sheppard**

3 Bedrooms, 2 Washrooms  
Newer Laminate Floor



**\$259,000**

**Bathurst/Finch**

2+1 Bedrooms, 1 Washroom  
Harwood Engineered Floors



**\$369,900**

**Park Lawn/Lake Shore**

2 Bedrooms, 2 Washrooms  
Very Well-Maintained Property

கடந்த 10 வருடங்களுக்கு மேலாக அனுபவம், பொறுமையும் உள்ள வாகன  
பயிற்சியாளராகவும், வீடு விற்பனை பிரதிநிதியாகவும் கடமையாற்றுகின்றேன்.



**PONNIAH (JOE) BALA**

Sales Representative

[www.ponniahbala.com](http://www.ponniahbala.com)

**Dir: 416-617-9370**



**Bus: 416.284.5555**

880 Ellesmere Road, Suite 204, Toronto, ON.



# Computek College

BUSINESS • HEALTH CARE • TECHNOLOGY  
www.computek.edu

## Get Job Ready in 6 - 12 Months

### Interested in FREE training?

**If you are :**

- Currently receiving E.I. benefits
- Received E.I. within 5 yrs
- Received maternity benefits within 5 yrs

You may be eligible for HRDC funding

**Are you not qualified for HRDC Funding Assistance ?  
Is your HRDC funding REJECTED?**

**You may still qualify for other Financial Assistance  
Please call us for details**

---



**Early Childcare Assistant(ECA)**  
Graduates of this program may find employment as

- Child Care Assistant
- Child Care Worker
- Early Childhood Educator Asst.
- Day Care Worker
- Day Care Teacher
- Preschool Worker



**Computerized Accounting**  
Graduates of this program may find employment as

- Accounting Assistant
- Accounts Administrator
- Accounts Manager
- Accounts Payable Clerk
- Accounts Receivable Clerk
- Payroll Clerk

---



**Personal Support Worker (PSW)**  
Graduates of this program may find employment as

- Personal Support Worker
- Home Support Worker
- Personal Care Attendant
- Resident Care Aid
- Nursing Assistant



**Network Engineering**  
Graduates of this program may find employment as

- Network Administrator
- Network Specialist
- Systems Administrator
- Tech Support
- Help Desk Technician

---

**Business Administration**  
Graduates of this program may find employment as

- Administrative Assistant
- Office Assistant
- Office Administrator
- Management Trainee
- Executive Assistant



**Medical Office Admin (MOA)**  
Graduates of this program may find employment as

- Medical Office Assistant
- Medical Admin. Asst.
- Medical Receptionist
- Medical Secretary
- Medical Records Clerk

---

### Certificate Courses

**A+ (O/S, Computer Assembly & Troubleshooting),  
VB, Java, C++, Visual C#, .Net,  
QA, AccPac, Quick books, Simply Accounting, MS Office,  
MCP, MCSE, CCNA, Photoshop & Dreamweaver**

**Financial assistance may be available to those who qualify**

Markham 905.471.3344	Scarborough 416.321.9911	Toronto 416.285.9941
-------------------------	-----------------------------	-------------------------

NOT ALL THE COURSES ARE AVAILABLE AT ALL THE CAMPUSES

# தூணிலும் இருப்...

## 24ம் பக்கத் தொடர்ச்சி...

தளம் Location Tracking என்ற தொழில் நுட்பம் மூலம் தனது இணையத்தளத்தை பாவிக்கும் ஒவ்வொருவரும் உலகில் எந்த இடத்தில் இருந்து எந்த நிமிடத்தில் தங்கள் தொடர்புகளை ஏற்படுத்தி கருத்துக்களை பதிவு செய்கிறார்கள் என்பதனை பதிவுசெய்கிறது. இந்த தகவல் பல நிறுவனங்களுக்கு மட்டுமல்ல அரசு பாதுகாப்பு நிறுவனங்களுடனும் பகிர்ந்து கொள்ளப்படுகின்றது. ஊருக்குத் தெரியாது என்று பலரும் பதிவு செய்யும் பல கருத்துக்களும் புகைப்படங்களும் அவர்களை அறியாமலே சில நாட்களுக்குள்ளாகவே ஊர் உலகத்துக்கு தெரிய வந்து பதிவு பறிபோனது மட்டுமல்லாது உயிரை மாய்த்துக் கொண்டவர்களும் நிறையவே உண்டு.

### Google.Com:

இணைய வலை அமைப்பைப் பொறுத்த வரைக்கும் அடிப்படையாக இணையத்துடன் தொடர்புபடுத்தும் ஒவ்வொரு கருவிகளுக்கும் என்று தனியாக ஒரு IP Address/MAC address என்ற அடையாள வகை உண்டு. Google இணையத்தை பாவித்து நீங்கள் தேடும் ஒவ்வொரு சிறு தேடுதலும் மேற்கூறிய அடையாளத்துடன் Google நிறுவனத்தால் பதியப்படுகிறது. இதன் ஒரு பகுதி உங்கள் கணினியிலேயே Google உங்களை அறியாமலேயே சேமித்தும் வைக்கிறது. Google பாவித்து ஒரே சொல்லை இரண்டு வேறு நாட்டில் இருப்பவர்கள் தேடுதல் நடத்தினால் வெவ்வேறு ஒழுங்கில் (சிலவேளை குறிப்பிட்ட தகவல்கள் வரவே வராது) வருவதனை அவதானிக்கலாம். இதனை web Filtering என்று அழைப்பார்கள். உங்கள் தேடுதல்களின் அடிப்படையில் காவல் துறை/உள்நாட்டு பாதுகாப்பு படை, உங்களை அறியாமலேயே உங்கள் கணினி நடவடிக்கைகளை குறி வைக்கத் தொடங்குவார்கள்.

### Gmail /Hotmail /Free Email Services:

சோலியன் குடும்பி சும்மா ஆடுமா என்பது போல் இலவசமாக வரும் இந்த சேவைகளில் பகிர்ந்துகொள்ளப்படும் அத்தனை தகவல் பரிமாற்றங்களும் கட்டாயமாக சேமிக்கப்பட வேண்டும் என்பது அமெரிக்க அரசின் அறிவுறுத்தல். உங்களுக்கு வந்திருக்கும் ஈமெயிலை நீங்கள் திறக்கும் போது அதனுடன் நேரடியாக சம்மந்தமான விளம்பரங்களும் பக்கத்தில் தெரிவதை கவனியுங்கள். உங்கள் ஈமெயிலில் இருக்கக்கூடிய தகவல்கள் கணினிகள் மூலம் சொல்லுக்குச்சொல் கணினிகளால் வாசிக்கப்படுகின்றன என்பதுவே உண்மை. நீங்கள் உங்கள் mail Boxஇல் இருந்து அழித்தாலும் சேமிக்கப்பட்ட நிறுவனத்தின் கணினியில் இருந்து அழிக்கப்பட மாட்டாது. இது Rogers / Pathway போன்ற இணைய தொடர்புவசதி அளிக்கும் நிறுவனங்களையும் சாரும்.)

### IPhon /IPod/IPad/iTouch:

Apple நிறுவனம் தனது தகவல் கருவிகளை பாவிக்கும் பாவனையாளர்கள் உபயோகிக்கும்

jiffy.u@thaiveedu.com



கனடியத் தமிழ் வானொலியின் நட்சத்திர பெருவிழா 2011

## அகில உலகச் சிறுகதைப் போட்டி

உலகத் தமிழ்ப் படைப்பாளிகளை உற்சாகப்படுத்தி பரிசல்கள் வழங்கி மதிப்பளிக்கும் கனடியத் தமிழ் வானொலியின் நட்சத்திர பெருவிழா சிறுகதைப் போட்டி!

- முதல் மூன்று கதைகளுக்கும் பணப் பரிசல்களும் ஏனைய கதைகளுக்கு பரிசுச் சான்றிதழ்களும் வழங்கப்படும்.
- சிறுகதைகள் முன்னர் எங்கும் பிரசுரிக்கப்படாததாகவும் போட்டிகளில் அனுப்பாததாகவும் இருக்கவேண்டும்.
- போட்டியில் பங்குபற்றும் படைப்பாளிகள் தங்கள் பெயர், முகவரி, தொடர்பெண் மற்றும் தன்முக அறிமுகத்தை தனியான இதழில் எழுதியனுப்புவேண்டும்.
- கதைகளை மின்னஞ்சல் மூலம் அனுப்பி வைப்பது விரும்பத்தக்கது.

மின்னஞ்சல் முகவரி: venthanctr@yahoo.ca அல்லது venthan@ctr24.com  
தொலைநகல் இலக்கம்: 416 593 9353

சிறுகதைகள் 15 முதல் 25 நிமிடங்களுக்கு வானொலியில் வாசிக்கத்தக்கதாக இருப்பது விரும்பத்தக்கது.

# வாழ்கை கவர்க்கலாவுது இலிய இல்லலாபாள்நி...!

**Sell your home FASTER and More MONEY with Elagupplai (Mike) Srinathan B.Sc**

**Sales Representative**

**Dir: 416-276-1225 Off: 905-470-9800**

**Email: esrinathan@trebnet.com**

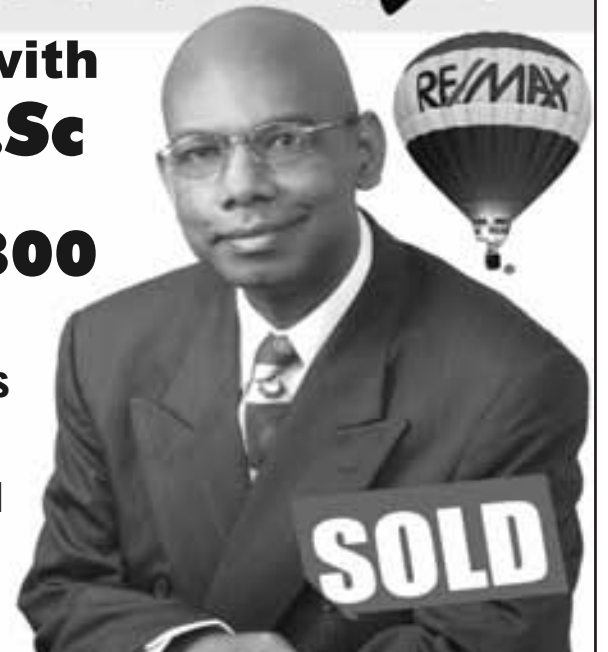

**When you list your home with MIKE you receive these Guarantees**

- ★ Your home advertised 24 hours a day until is sold
- ★ Your home advertised in full colour prints ads every week until it is sold
- ★ Our Team of Specialists for the same price as hiring a single agent
- ★ Your home sold in 90 days or we buy it\*

<p><b>Pt. Union/Lawrence</b></p>  <p><b>\$336,000</b> Town House 2 Storey , Bed rooms 3 Washrooms 2</p>	<p><b>Morningside / Passmore</b></p>  <p><b>\$339,000</b> Semi Detached 2 Storey Bedrooms 3, Washrooms 2,</p>	<p><b>W. Of Mccowan/ Bur Oak</b></p>  <p><b>\$359,000</b> Town house 2 Story, Bed-rooms 3, Wasroom 2</p>	<p><b>Main St/10th Line (N)</b></p>  <p><b>\$406,900</b> Detached 2 Story, Bed rooms 3 Washromss 3</p>	<p><b>14th Ave And 9th Line</b></p>  <p><b>\$419,900</b> Semi Detached 2 Story, Bed rooms 3 Washrooms 3,</p>
<p><b>Church/Ninth Line</b></p>  <p><b>\$448,000</b> Detached 2 Storey , Bed rooms 3 Washrooms 3,</p>	<p><b>Hoover / 9th. Line</b></p>  <p><b>\$439,900</b> Detached 2 storey, Bed-rooms 4, Washrooms 3,</p>	<p><b>Brimley/Steels</b></p>  <p><b>\$448,000</b> Link 2 Story, Bedrooms 3+1, Wasroom 3,</p>	<p><b>Morningside/Neilson</b></p>  <p><b>\$474,900</b> Detached 3 Story, Bed rooms 3+1 Washroms 4,</p>	<p><b>Finch/Staines</b></p>  <p><b>\$489,900</b> Detached 2 Story, Bed rooms 4+1 Washrooms 3</p>
<p><b>Brimley/Denison</b></p>  <p><b>\$490,000</b> Link 2 Story, Bed rooms 4+2, Washrooms 4</p>	<p><b>9th / 14th</b></p>  <p><b>\$539,000</b> Detached 2 story, Bed rooms 4 Washrooms 3</p>	<p><b>Mccowan/ Bur Oak Ave</b></p>  <p><b>\$579,000</b> Detached 2 Story, Bed rooms 3, Washrooms 3</p>	<p><b>Bur Oak / Markham / 9th Line</b></p>  <p><b>\$579,000</b> Detached 2 Story, Bed rooms 4, Washrooms 3,</p>	<p><b>Markham/Bur Oak</b></p>  <p><b>\$599,000</b> Detached 2 Story, Bedrooms 4+2 Washrooms 5</p>
<p><b>Markham/14th Avenzie</b></p>  <p><b>\$619,900</b> Detached 2 Story, Bedrooms 4+1 Washrooms 5</p>	<p><b>9th Line/14th Ave</b></p>  <p><b>\$729,000</b> Detached 2 Story, Bedrooms 4, Washroom 4,</p>	<p><b>Markham/Brimorton</b></p>  <p><b>\$349,900</b> Detached Bungalow, Bed-rooms 3+3, Washroom 2,</p>	<p><b>Salem / Taunton</b></p>  <p><b>\$369,900</b> Detached 2 Story, Bedrooms 4 Washrooms 3</p>	<p><b>Bovaird Dr/ Ashby Field Dr</b></p>  <p><b>\$339,900</b> Detached 2 Story, Bedrooms 3 Washrooms 3</p>
<p><b>Markham Rd. And Elson</b></p>  <p><b>\$414,900</b> Semi Detached 2 Story Bed rooms 3, Washrooms 3,</p>	<p><b>9th Line / 14th Ave</b></p>  <p><b>\$418,000</b> Townhouse 2 Storey, Bed rooms 3, Washrooms 3,</p>	<p><b>Markham/Golden</b></p>  <p><b>\$479,900</b> Link 2 Storey, Bed rooms 3, Washrooms 3,</p>	<p><b>Bridge St/ Hwy 28</b></p>  <p><b>\$2,100,000</b> Sale Of Business Without Property Gas Stations</p>	<p><b>Hwy 6/ Hwy 3</b></p>  <p><b>\$899,000</b> Sale Of Business Without Property Gas Stations</p>

# உங்களுக்கான வீட்டை வாங்குவது எப்படி?

'How to buy your Home' என்னும் 'OREA' வினால் வெளியிடப்பட்ட நூலினை மூலமாகக்கொண்டு வாசகர்களின் நன்மை கருதித் தொகுக்கப்பட்ட தொடர் இது.

## இப்போது நீங்கள் வசிக்கும் வீட்டை விற்று இன்னொரு வீடு வாங்குதல்:

உங்கள் வீட்டை விற்றபதற்கு நீங்கள் நினைத்தால், நீங்கள் விற்றபதன் நோக்கம் என்ன? ஏன் விற்கிறீர்கள்? எப்போது விற்பதால் நல்லது? எவ்வளவு பணம் உங்களிற்கு கிடைக்கும் இவைகளை பற்றிய விபரத்தை உங்கள் முகவர் மூலம் தெரிந்து கொள்ளலாம்.

## வீட்டை விற்றபதற்கான காரணங்கள்:

பொதுவாக மக்கள் வீட்டை விற்றபது தங்கள் தொழில் நிமித்தம், அல்லது குடும்பம், நிதி நிலைமை வாழ்க்கைமுறை ஆகியவையே வீட்டை விற்றபதற்கு காரணமாகின்றன.

## தொழில்:

உங்களுடைய வேலையில் உங்களிற்கு பதவியுயர்வு, அதிக வருமானம், அல்லது உங்கள் மனைவிக்கும் வேலை கிடைத்து அவவிற்கும் வருவாய் வரத்தொடங்கினால் உங்கள் குடும்ப வருமானம் அதிகரிக்கும். எனவே நீங்கள் இன்னும் வசதியான ஒரு வீட்டை, நீங்கள் விரும்பிய இடத்தில், நல்ல அயலவர் வசிக்கும் இடத்தில் நீங்கள் வாங்க விரும்புவீர்கள். இப்படியான சந்தர்ப்பங்களில் உங்களுடைய தொழிற்சாலையில் மேற்பார்வையாளரிடம் உங்களிற்கு எந்த வகையான நிதி உதவிகளை, உங்கள் தொழில் வழங்குனர் உங்களிற்கு தர விரும்புவார்கள் என்பதை தெரிந்து கொள்ளுங்கள்.

நீங்கள் வேலையிலிருந்து ஓய்வு பெறுவதானாலும் உங்களுடைய வீட்டை விற்கக்கூடும். விற்பனைப்பதில் தொலைதூரம் பிரயாணம் செய்யவோ அல்லது ஒரு கிராமப்புற வீட்டை வாங்கவோ விரும்பலாம்.

## குடும்பம்:

உங்கள் குடும்பத்தில் நடக்கவிருக்கும் ஒரு திருமணமோ, அல்லது ஒரு குழந்தையின் பிறப்போ, நீங்கள் எங்கு வாழவேண்டுமென்ற முடிவை மாற்றக்கூடும். மேலதிக உறுப்பினர்கள் குடும்பத்தில் வருவதாலோ, அல்லது ஒரு நல்ல பாடசாலை, பொழுது போக்கு வசதிகள் உள்ள இடத்திற்கு மாறவோ நீங்கள் விரும்பினால் வேறொரு வீடு உங்களிற்குத் தேவைப்படும்.

## நிதிநிலைமை:

வீட்டுச் சொந்தக்காரர்கள் இலாபம் கிடைக்குமென எதிர்பார்த்து ஒரு நல்ல விற்பனைச் சந்தை இருக்கும் போது வீட்டை விற்க முயற்சிக்கலாம். இக்காலப்பகுதியில் வீட்டை வாங்குபவர்களை விட, விற்பனர்கள் தொகை அதிகமாகவும், மோட்கேஜ் வட்டி விகிதம் குறைவாக இருப்பதும் அவர்களுடைய முடிவிற்கு காரணமாக அமைகின்றன. வட்டி விகிதம் குறைவது, விற்பனைச் சந்தையில் ஒரு சலசலப்பை ஏற்படுத்தி, வீட்டை வாங்க விரும்பும் பலருடைய கவனத்தை அது ஈர்க்கின்றது. இதனால் விற்பனை சந்தை

நல்ல நிலையில் இருக்கும்.

## வாழ்க்கை முறை:

மக்களுடைய வாழ்க்கை முறையில் மாற்றங்கள் ஏற்படுவதால், அவர்களுடைய வீட்டுத் தேவையும் மாற்றமடைகின்றது. அவருடைய வசதிக்கும் தேவைக்கும் ஏற்ப அவர்களுடைய வீடுகளை மாற்றக்கூடும். ஒரு தனிக்குடும்ப வீட்டில் வசித்தவர் ஒரு கொண்டோவிற்கு மாறக்கூடும். ஏனெனில் கொண்டோவில் (உறைபனி தள்ளுதலோ புல் வெட்டுதலோ, தேவைப்படாது). அதே போல பின் வளவும், முன்வளவுமுள்ள வீடுகளில் வசிப்பதற்காக கொண்டோவை விற்று விட்டு, இடவசதியுள்ள வீடுகளை வாங்குவார்கள். இன்னும் சிலர் நகரங்களிலுள்ள வீடுகளை விற்றுவிட்டு, அமைதியான கிராமப்புறத்திலுள்ள வீடுகளை வாங்க



விரும்புவார்கள்.

## நீங்கள் எப்போது வீட்டை விற்க வேண்டும்?

உங்கள் வீட்டை நீங்கள் விற்பதற்கு போதிய காலம் எடுத்துக் கொள்ளலாம். நீங்கள் உங்கள் வீட்டிற்கு நல்ல விலையை எதிர்பார்ப்பீர்கள். ஒரு விற்பனையாளர் 'விற்பனைச் சந்தை'யில் (Sellers Market) தான் அதிக விலைகிடைக்கும். (வீட்டை வாங்க விரும்பும் பலர், ஒரு சில வீட்டிற்காகப் போட்டி போட்டுக் கொண்டிருப்பார்கள். இப்படியான சூழ்நிலையில் வீட்டை உடனடியாக விற்கவும், வீட்டிற்கு நல்ல விலை பெறவும் முடியும்). உங்கள் முகவருடன் உங்கள் வீட்டின் விலையைப் பேசித் தீர்மானித்துக் கொள்ளுங்கள். அதனால் உங்கள் நேரம் வீணாகாது. எதிர்பார்த்த விலையும் கிடைக்கும்.

## வீட்டுச் சந்தையின் நிலைமை திருந்தும் வரை காத்திருத்தல்:

ஒரு சிலர் பெரிய வீடு ஒன்றை வீடு வாங்கு

## அலகு - 6

வோர்க்கு சந்தை அவர்களிற்கு பாதகமாக இருக்கும் போது, தங்களுடைய வீட்டின் ஒரு சிறு பகுதியின் பெறுமதியை இழந்து, புதிய வீட்டை வாங்க விரும்புகிறார்கள்.

## வீடு விற்கும் காலங்கள்:

ஒன்றாறியோவில் காலநிலை வீடு வாங்குபவரும் நிலையை பாதிக்கும். மோசமான காலநிலையில் உங்கள் வீட்டை என்ன விலையில் விற்கலாம்? விற்பதற்கு எவ்வளவு காலம் செல்லும் என்பது நிச்சயமாகத் தெரியாது. காரணம், ஒரு சில வீடு வாங்க விரும்புவோர் மட்டுமே குளிக்காலத்தில் உறைபனியில் நடந்து சென்று பார்ப்பார்கள். ஏனையோர் உறைபனி காலத்தில் வீடுகளை பார்க்க மாட்டார்கள். சந்தையிலும் ஒரு சில வீடுகள் மட்டுமே விற்பனைக்கு இருக்கும்.

ஆனால் வசந்தகாலம், வீட்டுச் சந்தையில்



எஸ்.கே. பாலைஸ்  
- வீடு மதிப்பீட்டாளர் -

விற்பனர்கள். பல மக்கள் வீட்டுவிற்பனையையும், வீடு வாங்குவதையும் ஒரே நேரத்தில் செய்யக் கூடியவர்களாக இருக்கிறார்கள். உங்களுடைய முகவரும் அடமானக் கடன் கொடுப்பவரும் இந்த விடயத்தில் உங்களிற்கு உதவலாம். உங்கள் பாதுகாப்பை முன்னிட்டு உங்கள் புதுவீட்டை நீங்கள் வாங்குவதற்கு ஒரு நிபந்தனை விதிக்கலாம். அதாவது நீங்கள் வசிக்கும் வீட்டை விற்பதால் தான், புது வீட்டை வாங்குவேன் என்பதே. இதனால் நீங்கள் இப்போது வசிக்கும் வீட்டை விற்காமல், புதுவீட்டை வாங்க வேண்டியதில்லை. மாறாக, நீங்கள் வசிக்கும் வீட்டை விற்கும் நீங்கள் கூடியகாலம் கேட்டுப்பெற்றுக் கொண்டால் "Closing Period" புதிய வீடு வாங்குவதற்கு அவகாசம் கிடைக்கும். நீங்கள் ஒரு வீட்டைக் கட்டுவதானால் தற்போது வசிக்கும் வீட்டை விற்கும் முன்னம், உங்கள் புதிய வீட்டை கட்டிமுடிக்க வேண்டும் ஆனால் அநேகமான வீடுகள் குறிப்பிட்ட காலத்திற்கு மேலேயே கட்டி முடிக்கப்படுகின்றன.

## நிதி அளிக்கும் பாலம் (Bridge Financing)

நீங்கள் வசிக்கும் வீட்டை, நீங்கள் விற்க விளம்பரப் படுத்தியவுடன் நீங்கள் விரும்பும் 'கனவு வீட்டை' அடுத்த நாளே காணக்கூடும். உடனடியாக நீங்கள் இந்த வீட்டை வாங்காவிட்டால் உங்கள் 'கனவு வீடு' உங்களிற்கு கிடைக்காமலே போய்விடும்.

இந்த சூழ்நிலையை தவிர்ப்பதற்கு 'Bridge Financing'யை உங்களிற்கு பணம் கடனாகக் தரும் நிறுவனம் மூலமாக இதை நீங்கள் செய்யலாம். உங்கள் வீட்டிற்கு ஈட்டுத் தொகை தரும் நிறுவனம் நீங்கள் உங்கள் வீட்டைத் குறிப்பிட்ட கால எல்லைக்குள் விற்பீர்கள் என்று தெரிந்ததால், அவர்கள் உங்களிற்கு, உங்கள் 'கனவு வீட்டிற்கு' செலுத்த வேண்டிய முற்பணத்தை தந்து உதவலாம்.

## உங்கள் முகவர் உதவியுடன் விற்கவும், அல்லது தனித்தே வில்லுங்கள்.

உங்கள் வீட்டை விற்பது ஒரு சிக்கலான வழிமுறைகளைக் கொண்டது. பெருந்தொகையான பணம் இதில் சம்பந்தப்படுகின்றது. பாரதூரமான தவறுகள் ஏற்பட்டால் பெரும் பண நஷ்டம் ஏற்படும். எனவே இதை நீங்கள் அவதானமான கையாள வேண்டும்.

உங்களுடைய முகவரிடம் இந்தப் பிரச்சினையை தீர்ப்பதற்கான தகுதியும், திறமையும் நேரமும் இருக்கின்றது. எனவே அவர்தான் உங்களிற்கு இந்த விடயத்தில் உதவலாம். கனடாவில் வீட்டை விற்கும் அநேகர் முகவர்களின் உதவியையே நாடுகிறார்கள். உங்கள் முகவர் உங்களிற்கு வழிகாட்டியாக இருப்பார்.

skbales@thaiivedu.com

**Canadian Home Appraisals Inc.**  
Residential & Commercial Appraisals  
**CHAI S.K. Bales**  
CANADIAN HOME APPRAISALS INC.  
CRA, CAR, MVA, FRI, CRES  
Managing Director  
Tel: 905-201-0929  
Fax: 905-201-8482  
www:chainc.ca  
email:.chai@chainc.ca

**MY PROFESSIONAL DESIGNATIONS:**

- ★ **CRA (Canadian Residential Appraiser)**  
Designation with Real Estate division of University of British Columbia and The Appraisal Institute of Canada  
Car: ( Certified Appraisal Reviewer)
- ★ Designation with **Canadian National Association of Real Estate Appraisers.**
- ★ **MVA (Market Value Appraiser-Residential)**  
Designation with **The Canadian Real Estate Association**
- ★ **FRI (Fellow of the Real Estate Institute)**  
Designation with Real Estate Institute of Canada
- ★ **CRES ( Certified Real Estate Specialist)**  
Designation with Real Estate Institute of Canada
- ★ **RESIDENTIAL AND COMMERCIAL REAL ESTATE BROKER**  
Real Estate Broker licence with Real Estate Council of Ontario.

**Century 21**  
Affiliate Realty Inc.  
**S.K. Bales**  
CRA, CAR, MVA, FRI, CRES  
Real Estate Broker  
Residential & Commercial  
TEL: 416-290-1200  
CELL: 416-801-3219  
**Commercial Member**



## People don't plan to fail, but they do fail to plan

You don't have to take life the way it comes to you...  
You can design your life to come to you the way you want!

### நானை நம் கையில் இன்றே செயற்படுங்கள்

Estate Planning  
Disability Income Insurance  
Critical illness Insurance  
Mortgage Insurance  
No medical exam Life Insurance  
Permanent Life Insurances  
Term Life Insurance  
Travel & Visitor Insurance  
RRSP Loan / Investment  
RESP



*Beings as an Independent Insurance Broker,  
we will shop around for you and get you the best rate...*

**Guna Thuraisingham** M.A.Sc (Eng.)  
Independent Insurance Advisor  
**Dir: 416 528 1407**  
Tel: 905 230 4986 | guna@elite-associates.ca  
www.elite-associates.ca

**Auto & Home  
Insurance**  
குறைந்த கட்டணத்தில்  
பெற்றுக் கர்ப்பம்



*- Making Your Dream Home A Reality -*

Visit [www.lokanhomes.com](http://www.lokanhomes.com)



Interested in **Doubling**  
your Monetary **Investment**  
in Less Than... **2 Years?**

Contact Us Regarding  
New Condominium Development  
in Downtown Toronto!!

**FREE HOME EVALUATION!**  
Do You Want to Know the Value of  
Your Home?  
**CALL US NOW!**





**Lokan Sundaram**  
Real Estate/Mortgage Broker

Lic #: M08000182        Lic #: M08009958  
416-450-3984    416-230-6462  
lsundaram@trebnet.com    kkathir@trebnet.com

**HomeLife Future Realty**

7 Eastvale Dr #205    Office: 905-201-9977  
Markham, Ontario    Fax: 905-201-9229  
L3S 4N8



**Kathir Kandiah**  
Real Estate/Mortgage Broker

# மருத்துவக் கேள்வி - பதில்

தொண்டைக்கட்டு, காய்ச்சல், கோழை, சளி இவைகளுக்கு எது நல்லமருந்து?

- புஷ்பா  
திப்பிலி மற்றும் தூதுவளை நல்ல மருந்து.

எமது உடலின் நோய் எதிர்ப்பாற்றலைக் கூட்டுவதற்கு எது நல்லது?

நெல்லிக்காய், நெல்லிக்காய், நெல்லிக்காய் (Phyllanthus Emblica) உடல் நோய் எதிர்ப்பு சக்தி அதிகரிக்க உன்னதமானது.

டாக்டர், கொலஸ்தீராலுக்கு நல்ல மருந்து எது?

- கவிதைப்பரியன்  
ரெட் ஈஸ்ட் ரைஸ் என்று இங்கு கிடைக்கின்றது. இயற்கையாக எளிதாக கட்டுப்படுத்த உதவும்.

டாக்டர், உடல்வலி போக என்ன செய்யலாம்?

- செந்தில்  
கடுக்காய் பேதி ஒரு தீர்வு. மற்றொன்று ஒக்சிஜென். ஓசோன் ஏற்றிய நீர் இப்பொழுதும் கிடைக்கின்றது. வாங்கிக் குடியுங்கள்.

இடுப்பு கை-கால் உளைச்சல் இவைகளுக்கு என்ன செய்யலாம்?

- கவிதா  
டாக்டர், புற்றுநோய் வராமல் தடுக்க உங்கள் ஆலோசனை என்ன?

- பிரதிபா  
இரண்டு கேள்விகளுக்கும் ஒரே பதில்தான். தினமும் ஒரு ஆரஞ்சுமழை சாறு பிழிந்து அத் துடன் ஒரு தேக்கரண்டி தேன் கலந்து, ஒரு கோப்பை வெதுவெதுப்பான நீரில் கலந்து காலையில் வெறும் வயிற்றில் மெதுவாக அருந்தவேண்டும். சுமார் இரண்டு வாரங்களில் கை-கால் வலி பறந்துவிடும். இரவு படுக்கப்போகும் முன் தோல் நீக்காத ஒரு ஆப்பிள் சாப்பிடவேண்டும். யோபுவின் கண்ணீர் என்று அழைக்கப்படும் தானியத்தை அரிசியுடன் சமைத்து உண்பவர்களுக்கு ஆரம்ப புற்றுநோய் சுகமாகிவிடும்.

சமையல் அறை மருத்துவம் பயனுள்ளதாய் இருக்கின்றது. இந்த மாதம் என்ன என்று எதிர் பார்க்கின்றேன்.

- பார்த்தசாரதி.  
இந்த சீசனில், பரவலாகக் காணப்படும் பிரச்சினை. தொண்டை கரகரப்பு, தலைவலி, உடல் வெப்பம் அதிகரித்தல் (அ) காய்ச்சல், உடல்வலி, பசியின்மை, மூக்கடைப்பு, தும்மல், இருமல்.

**நோய்க்காரணம்:** வைரஸ் எனும் நோய்க்கிருமி, மேலும் தூசி ஒவ்வாமை, திடீர் வெப்பநிலை மாற்றம், குறைவான நோய் எதிர்ப்புச் சக்தி, மன அழுத்தம், மற்ற முச்சு கோளாறுகள்.

**கைப் பக்குவம்:**

ஒரு எலுமிச்சை பழத்தை பிழிந்து மிதமான வெந்நீரில் சிறிது தேனுடன் கலந்து ஒரு நாளைக்கு ஒன்று அல்லது இரண்டு முறை பயன்படுத்த சளிப்பிரச்சினை தீரும். எலுமிச்சைபழம் விட்டமின் சி நிறைந்தது. இது நோய்க்காலத்தில் உடலில் எதிர்ப்பு சக்தி

யை அதிகரித்து நச்சு சக்தியை குறைக்கிறது. மேலும் நோயின் காலத்தை குறைக்கிறது.

**பூண்டு சூப்:**

மூன்று அல்லது நான்கு பூண்டு பற்களை நறுக்கி ஒரு கப் தண்ணீர் சேர்த்து சூப் தயாரிக்கலாம். சூப்பாக குடிப்பதால் நம் உடம்பிலுள்ள நச்சுப்பொருட்களை பூண்டு வெளியேற்றுவதுடன் காய்ச்சலையும் குணப்படுத்துகிறது. நான்கு துளி பூண்டு எண்ணெயுடன் ஒரு தேக்கரண்டி வெங்காய சாறை சேர்த்து தண்ணீரில் கலந்து ஒரு நாளைக்கு இரண்டு அல்லது மூன்று முறை குடிக்க சளி குணமாகும்.

**இஞ்சி:**

பத்து கிராம் இஞ்சியை சிறு துண்டுகளாக வெட்டி ஒரு கப் தண்ணீருடன் கலந்து வேகவைத்து பின் அதனை வடித்துவிட்டு வடித்த சாரில் அரை கரண்டி சர்க்கரை சேர்த்து சூடாக குடிக்க வேண்டும். இஞ்சி 12 தயாரிக்க சில துண்டுகள் இஞ்சியை தண்ணீரில் வேகவைத்து பிறகு டீத்தானை சேர்க்கலாம். இதை ஒரு நாளைக்கு ஒரு முறை எடுத்துக் கொள்ள சளி இருமலுடன் கூடிய காய்ச்சல் குணமாகும்.

**வெண்டைக்காய்:**

பத்து கிராம் வெண்டைக்காயை அரை விட்டர் தண்ணீரில் வேக வைத்து இறக்கிய பின் வரும் ஆவியை மூச்சு உள்ளிழுக்க வேண்டும். இதை நாளொன்று ஒன்று அல்லது இரண்டு முறை செய்யலாம். இது தொடர்ந்து வறட்டு இருமலுக்கும், தொண்டை கரகரப்புக்கும் நல்லது.

பாகற்காயின் வேரை விழுதாக அரைக்கவும். ஒரு தேக்கரண்டி இந்த விழுதுடன் சம அளவு தேன் அல்லது துளசி சாறை சேர்த்து மாதம் ஒரு முறை இரவில் சாப்பிட சளி வராமல் இருக்கும்.

**மஞ்சள் தூள்:**

அரை தேக்கரண்டி மஞ்சள் தூளை 30 மி.லி வெதுவெதுப்பான பாலில் கலந்து ஒரு நாளைக்கு ஒன்று அல்லது இரண்டு முறை பருக சரியும் தொண்டை எரிச்சலும் சரியாகும். முதலில் மஞ்சளை தண்ணீரில் காட்டி பின் மிதமான தீயில் பாலை சிறிது சிறிதாக கலக்க வேண்டும். மூக்கொழுகினால் சூடான மஞ்சளில் இருந்து வெளிவரும் ஆவியை சுவாசிக்க உடனடி நிவாரணம் கிடைக்கும்.

**மிளகு புளி ரசம்:**

50 மிகி தண்ணீரில் கரைத்து சில நிமிடம் கொதிக்க வைத்து பிறகு ஒரு தேக்கரண்டி மிளகுப்பொடியையும் ஒரு தேக்கரண்டி காய்ச்சிய வெண்ணெய்யையும் சேர்த்து இறக்கவும். ஆவிபறக்க இந்த ரசத்தினை ஒரு நாளைக்கு மூன்றுமுறை பருகவும். இதைக் குடித்தவுடன் கண்களிலும் மூக்கிலும் நீர் வரும் இதனால் மூக்கடைப்பு சரியாகும்.

**இளமையைத் தக்கவைக்க என்ன சாப்பிடவேண்டும்?**

அதியமான் அவைக்குக் கொடுத்த நெல்லிக்கனிதான் ஆயுளைக் கூட்ட வல்லது.

நெல்லிக்காய் சாறு 15மி.லீ. தேன் 15மி.லீ. எலுமிச்சைச்சாறு 15மி.லீ. கலந்து காலை மட்டும் சாப்பிட்டு வர மதுமேகம் முற்றிலும் தீரும்.

மஞ்சளையும், நெல்லிக்காயையும் சேர்த்து அரைத்து சிறுநீர்ப்பைத் தொற்று வியாதிகளுக்கு மருந்தாகக் கொடுப்பார்கள்.

சிறுநீர் கழியாமல் தடைபடும் நிலையில் ஏலக்காயையும், நெல்லிக்காயையும் சேர்த்து அரைத்து மருந்தாகக் கொடுப்பார்கள்.

இரத்தம் கலந்து சிறுநீர், சிறுநீர் கழியும் போது வரும் எரிச்சல் போன்றவற்றிற்கு நெல்லிக்காயை தேனில் கலந்து அரைத்துக் கொடுப்பார்கள்.

நெல்லிக்கனி விதையைப் பவுடராக்கி, அதனுடன் அரிசி கஞ்சியை கலந்து கொடுத்து வந்தால் பெண்களின் மாத விடாய்க் சோளாறுகள் கட்டுப்படும்.

தினம் ஒரு நெல்லிக்காயை உண்டால் அது தேகத்திற்கு புத்துணர்ச்சியைக் கொடுத்து நாம் இளமையாக இருக்க உதவும் டானிக் காக இருக்கும். தொற்று நோய்கள் எதவும் தொற்றாது. இருதயம், சிறுநீரகம் பலப்படும்.

ஒரு டேபிள் ஸ்பூன் நெல்லி சாறையும், அரை ஸ்பூன் தேனையும் கலந்து தினமும் காலையில் சாப்பிட்டு வந்தால் கண் நோய் வராது.

நெல்லிச்சாறுடன் பாகற்காய் சாறைச் சேர்த்துச் சாப்பிட்டால் கணையத்தைத் தூண்டி இன்கூலின் சுரப்பை அதிகப்படுத்தி சர்க்கரை வியாதியைத் தடுக்கும்.

ஒரு ஸ்பூன் நெல்லிக்காய்ப்பொடி, ஒரு ஸ்பூன் நாவல்பழப் பொடி, ஒரு ஸ்பூன் பாவற்காய் தூள் சேர்த்து சாப்பிட்டு வந்தால் சர்க்கரை நோய் வராது.

உலர்ந்த நெல்லிக்காயையும், சிறிது வெல்லத்தையும் சேர்த்து சாப்பிட்டால் முடக்கு வியாதி குணமாகிவிடும்.

அழகு சாதனப் பொருள்கள் தயாரிப்பதிலும் நெல்லிக்காய்க்கு ஒரு பிரதான இடம் உண்டு. நெல்லியின் உள்ளிருக்கும் கொட்டைகளை நன்கு பொடி செய்து அதை தேங்காய் எண்ணெயில் கலந்து, நன்றாக கொதிக்க வைத்து, பின் குளிர் வைத்து தலைக்குத் தடவி வந்தாலும், தலைமயிர் பளபளப் பாகவும் கருமையாகவும், அடர்த்தியாகவும் இருக்க உதவும்.

ஆயுளை நீட்டிக்கும் அற்புதமான மூலிகை நெல்லியாகும். உடம்பில் உண்டாகும் வெட்டைச் சூட்டினால் கன்னம் குழி விழுந்து ஒட்டிப்போய், தேகம் வறண்டு, நடைதளர்ந்து நாணலாகிப் போன இளைஞர்கள் இன்று நிறைய பேர் இருக்கிறார்கள். இவர்கள் இருபது வயதில் அறுபதை எட்டியவர்கள். இவர்கள் மன்மத அழகுடன் வலம் வர நெல்லிக்கனியில் சரணடைவதே மிகவும் நல்லது.

நெல்லிக்காயை அரைத்துத் தூள் செய்து வைத்துக் கொண்டு தினசரி சாப்பிட்டு

இராஜசேகர்  
ஆத்தியப்பன்



வரவும். அல்லது நெல்லிக்காயைத் தேனில் ஊற வைத்து சாப்பிட்டு வரலாம். நெல்லிக்காயை துவையல், சட்னி, சூப் போன்ற ஏதேனும் ஒரு முறையில் தினசரி சாப்பிட்டு வரலாம்.

உலகப் பிரசித்தி பெற்ற 'சயவனபிராசு லேகியம்' அல்லது 'நெல்லிக்காய் லேகியம்' எனக் கேட்டு வாங்குங்கள். இதனை தினசரி காலை-மாலை தொடர்ந்து சாப்பிட்டு வாருங்கள். எண்ணற்ற பலன்களை இந்த ஒரே மருந்தினால் நீங்கள் பெறலாம்.

நெல்லிமுள்ளி, மருதம்பட்டை, கடல் அழிஞ்சில், மஞ்சள் ஆகியவற்றை வகைக்கு 100 கிராம் வாங்கி ஒன்றாகத் தூள் செய்து கொள்ளவும். இதில் 40 கிராம் படிக்கார பற்பம் கலந்து வைத்துக் கொள்ளவும். இதில் இரண்டு கிராம் அளவு (அரை ஸ்பூன்) காலை இரவு இருவேளையும் உணவுக்குப்பின் சாப்பிட்டு வர எப்போப்பட்டை சர்க்கரை நோயும் கட்டுப்படும்.

கடைகளில் "நிஷா ஆமலகி சூரணம்" என்ற பெயரில் விற்பனைக்குக் கிடைக்கிறது. உபயோகித்து சர்க்கரை நோயிலிருந்து விடுபடலாம்.

சிறுநீரகக் கோளாறு, இரத்தச் சோகை, மஞ்சள் காமாலை மற்றும் அஜீரண நோய்களுக்கு நன்மருந்தாகிறது. சர்க்கரை நோயாளியின் கணையத்தை வலுவேற்ற உதவும். மூப்பினை ஏற்படுத்தும் தொல்லைகளைப் போக்கி, உடல் உறுப்புகளை நல்ல நிலையில் வைக்கும் திறன் படைத்தது.

நெல்லிக்காயை எலுமிச்சை இலைகளுடன் சேர்த்து விழுது போல் அரைத்தெடுத்து, பாலுடன் கலந்து தலையில் தேய்த்துக் குளித்து வந்தால் நரை இருந்தாலும் கருக்கத்தொடங்கி விடும்.

நெல்லி வற்றல், பச்சை பயறு வகைக்கு 20 கிராம் எடுத்து 1 விட்டர் நீர்விட்டு 200 மி.லியாக காய்ச்சி வடித்து 100 மி.லி என காலையும் மாலையும் அருந்தி வந்தால் தலைச்சுற்றல் கிறுகிறுப்புடன் கூடிய இரத்தக் கொதிப்பு நீங்கும்.

தேரையர் என்னும் சித்தர் இளமை காக்க கூறுவதை இங்கு பார்க்கலாம்.

மூப்புளகா யந்தணிந்து மோகம் பிறக்குமிள மாப்பிளை போலேயழகு வாய்க்குமே சேப்புவுருய் கோமய முறுங்கறியை கொள்ளவி ரண்டுபங்கா யாமலக முண்ணமுறை யால்

முதுமையை தொட்டவர் இளமையுடன் அழகுடன் இருக்க நெல்லிக்கனியை பாகம் செய்து சாப்பிடச் சொல்கின்றார்.

rajasekar.a@thaiveedu.com

■ ■ ■

THE MAN DOES EVERYTHING!

ELECTRICAL - PLUMBING & DRAINAGE SERVICES

24 HRS EMERGENCY SERVICE

**SANTHA**

www.santha.ca 416-200-5470

**416.200.5470**

எலி பூச்சித் தொல்லையா...?

**RUBAN PEST CONTROL**

▶ வீடுகள்  
▶ தொடர்மாடி வீடுகள்  
▶ தொழிற்சாலைகள்  
▶ வியாபார நிலையங்கள்  
ஆகிய அனைத்து இடங்களிலும் எலி, பூச்சித் தொல்லைகளை அறவே நீக்க அழையுங்கள்!

**KANTHAN**  
416-291-3997

## THE KINDNEY CLINIC 647-764-7406



**உயர்தர மூலிகை சிகிச்சை நாங்கள் அளிக்கின்றோம்.**

1. உங்கள் சிறுநீரகம், கழிவுகளையும், தீர்வுகளையும் நீக்குகின்றது.
2. இரத்தத்தில் உள்ள சோடியம், பொட்டாசியம், பாஸ்பரஸ், கால்சியம் ஆகியவற்றின் அளவுகளை சீர்படுத்துகின்றது.
3. உடலில் உள்ள மருந்துபொருட்கள், நச்சு முதலியவற்றை நீக்குகின்றது.
4. உடலுக்குத் தேவையான ஹார்மோனை சுரக்கச் செய்கின்றது.
5. இரத்த அழுத்தம் சீராக்கப் படுகின்றது.
6. சிவப்பு இரத்த அணுக்கள் உருவாக்கப்படுகின்றது.
7. வலுவான எலும்புகள் உருவாக்கப் படுகின்றது.

**சிறுநீரகப் பாதிப்பின் அறிகுறிகள் யாவை?**

1. குறைவான சக்தியும் அதிக சோர்வும் உணர்நல்.
2. கவனம் செலுத்த முடியாமல் போதல்.
3. பசி தூண்டப்படாமல் போதல்.
4. தூக்கம் - நித்திரை குறைபாடு.
5. தசைகள் சுண்டி இழுத்தல்.
6. பாதம் - மூட்டுகள் வீங்குதல்.
7. கண்களை சுற்றி கருவளையம் அல்லது வீக்கம்.
8. வரட்சியான தோல் மற்றும் அரிப்பு (கடி)
9. அடிக்கடி சிறுநீர் கழிக்கத் தூண்டுதல்.
10. சலரோகம் - நீரிழிவு.
11. உயர் இரத்த அழுத்தம்.

ஆய்விதத்தில் CKD என்று அழைக்கப்படும் சிறுநீரகக் கோளாறு பத்துவிதக் காரணங்களால் ஏற்படுகின்றது.

அவற்றுள் மிக முக்கியமானவை சர்க்கரை நோய் மற்றும் உயர் ரத்த அழுத்தம்.

**இந்த நோய் பற்றிய சில உண்மைகள்.**

1. இருபத்தி நான்கு மில்லியனுக்கு மேற்பட்ட அமெரிக்கர்கள் இந்த நோயினால் பாதிக்கப்பட்டுள்ளனர்.
2. ஆரம்பத்திலேயே சுகப்படுத்தினால், அறுவை சிகிச்சையை தவிர்க்கலாம்.
3. CKD. இதய நோய்க்கும் முக்கிய காரணியாகும்.
4. GFR என்ற முறையில் பரிசோதனைகள் நடத்தப்படுகின்றன.
5. புரோட்டின் சிறுநீரில் கலந்திருப்பது CKD ஐ உறுதிப்படுத்துகின்றது.

எங்களது பாரம்பரிய நிபுணத்துவத்தின் மூலிகை மருந்துகள் முன்பதிவின் மூலமாக மட்டுமே வரழைக்கப்பட்டு நோயாளிகளுக்கு வழங்கப்படுகின்றன. பக்கவிழைவுகள் அற்றது அறுவை சிகிச்சை தவிர்க்கப்படுகின்றது. மீண்டும் பழைய நிலையை அடையலாம்.

## கேரளா ஆயுர்வேதா 416 995 0416



- ☯ மூலம்
- ☯ வாய்வு
- ☯ மலச்சிக்கல்
- ☯ பசியின்மை
- ☯ நெஞ்சுவலி
- ☯ கை-கால்வலி
- ☯ முதுகுவலி
- ☯ அலுப்பு
- ☯ இல்லறத்தில் சோர்வு

**1261 warden avenue/manhattan**

# காப்புறுதியில் ஐந்து கேள்விகள்

சில சந்தர்ப்பங்களில் நீங்கள் கவனித்திருப்பீர்கள் காப்புறுதியில் சில டொலர் கொடுத்து மில்லியன் டொலர் பெறுமதியான பயனை பெறலாம் என்ற விளம்பரத்தை. இத்தகைய காப்புறுதி மேலோட்டமாக பார்க்கையில் மிகவும் கவர்ச்சியுள்ளதாக தெரியும். இவை அனேகமாக குறிப்பிட்ட கால காப்புறுதியாகத்தான் இருக்கும். இத்தகைய காப்புறுதிகள் பெயரில் குறிக்கப்பட்டிருப்பது போல் ஒரு குறிப்பிட்ட கால வரைக்கு 'காப்புத்' தருவதாய் இருக்கும்.

இத்தகைய காப்புறுதிகள் மிக எளிமையானது. இத்தகைய காப்புறுதி வைத்திருப்பவர் இக்காப்புறுதி இருக்கும் காலத்தில் இறந்தால் அவரால் குறிப்பிட்டவருக்கு காப்புறுதியில் குறிப்பிட்ட தொகை வழங்கப்படும். இத்தகைய காப்புறுதி உங்களுக்கு உகந்தது தானா என்பதை தெரிந்துகொள்ள சில கேள்விகள் கேட்டுப் பதிலை அறிந்து கொள்வதவசியம்.

முதலாவதாக நீங்கள் எதற்காக காப்புறுதி பெறுகிறீர்கள்? என்று சிந்தித்துப்பார்ப்பதவசியம். எதிர்பாராத விதமாக மரணம் சம்பவித்தால் உங்களை நம்பியுள்ளவருக்கு பயன்படுவதற்கா? அல்லது நீங்கள் பெரும் கடன் வாங்கி அதற்கு அரணாக, அதாவது உங்களுக்கு மரணம் ஏற்பட்டால் அக்கடன் சுமை உங்கள் குடும்பத்தை தாக்காமல் இருப்பதற்காக செய்கிறீர்களா? அல்லது ஏதாகிலும் தர்மஸ்தாபத்திற்கு நன்கொடை கொடுக்க விரும்புகிறீர்களா? அப்படியானாலும் காப்புறுதி செய்யலாம்.

நீங்கள் காலவரையுள்ள காப்புறுதியில் மிக அவதானமாக இருக்கவேண்டிய விடயம், காப்புறுதி எவ்வளவு காலத்திற்கென்று நிர்ணயிக்கப்பட்டிருப்பதுவே. உதாரணத்திற்கு 10 வருட 20 வருட காலவரையுள்ள காப்புறுதி

அல்லது 75 வயதுவரையுள்ள காப்புறுதியிலும் மிக சொற்பக் கட்டணமாயிருப்பினும் குறிப்பிட்ட வருடத்தின் பின் கட்டுப்பணம் செலுத்தமுடியாதிருப்பின் பலன் ஏதும் இல்லை. இப்படியாக வித்தியாசமான காலவரையுடன் காப்புறுதிகளை ஒப்பிடுவது அப்பின் விலையையும் தோடம்பழ விலையையும் ஒப்பிடுவது போன்றதே.

காலவரையுள்ள காப்புறுதிகள் எவ்வகையானவை என்ற அடுத்த கேள்வியை சற்று நிதானமாய் கவனிப்போம்.

## கூட்டுக் காப்புறுதி (Group Insurance):

இக்காலத்தில் அனேகமான வியாபார அமைப்புகள் தமது தொழிலாளருக்கு சலுகையாக கூட்டு காப்புறுதி வழங்குவதைக் காணக்கூடியதாயுள்ளது. பலருக்கு பொதுவாக அமைக்கும் காப்புறுதியாகையால் இதை கூட்டு (Group) காலவரை காப்புறுதி என அழைப்பார். இத்தகைய கூட்டுக் காலவரை காப்புறுதிக்கட்டணம் தமது அமைப்பில் வேலை செய்வோரின் சம்பளத்திலே எடுத்துக்கொள்வார்கள். இத்தகைய கூட்டு காப்புறுதிக்கு நெடிய கேள்விகள் கேட்கமாட்டார்கள்.

இத்தகைய கூட்டுக் காப்புறுதிகளில் உள்ள நன்மைகள் சில.

- இத்தகைய காப்புறுதி பெறுவது மிக எளிதாகும். வேலையில் சேரும்போது இயல்பாகவே இக்காப்புறுதி வழங்கப்படுவதால் இதற்கு உடன்பாடு தெரிவிக்கப்படலாம். அத்துடன் கூட்டு காப்புறுதியில் வைத்தியச் செலவு பற்சிகிச்சை மூக்குக் கண்ணாடி போன்ற பல விடயங்கள் உள்ளடக்கி இருப்பது இயல்பே.

- இத்தகைய கூட்டு காப்புறுதி ஒருவருக்கும் மறுக்கப்படுவதில்லை. உதாரணமாக ஒருவருக்கு கடுமையான சலரோகம் இருந்த காரணத்தால் ஆயுட்காப்புறுதி மறுக்கப்பட்டிருந்தாலும் கூட்டு காப்புறுதியில் மறுக்கப்படமாட்டார் என்பது மேலுமொரு நன்மை.

- கட்டுப்பணம் சம்பளத்திலிருந்து கழிக்கப்படுவதால் வருத்தம் தெரியாமல் கட்டப்படும்.

## தனிப்பட்ட காப்புறுதி:

பெயரில் குறிப்பிட்டபடி இது ஒவ்வொருவருக்கும் தனிப்பட எழுதப்படுவதுடன் இக்காப்புறுதிக்கு நீங்கள் அல்லது உங்கள் நெருங்கிய உறவினர் உரிமையாளராயிருப்பர். மேலும் இக்காப்புறுதிக்கு வைத்தியப் பரிசோதனைக்கு உட்படுத்தப்படலாம். அத்துடன் உங்கள் உடல் ஆரோக்கியம், வைத்திய பரிசோதனை பற்றிய கேள்விகள் நிரப்பவேண்டி வரலாம். இது பார்வைக்கு கடினமானதாக காணப்பட்டாலும் இதில் பல நன்மைகளும் உண்டு.

- நீங்கள் வேலை மாறும் வேளையில் கூட்டு காப்புறுதி நின்று விடும். ஆனால் தனியாராக செய்யும் காப்புறுதிக்கும் செய்யும் தொழிலுக்கும் தொடர்பு கிடையாது. எனவே வேலை மாறினாலும் காப்புறுதி தொடர்ந்து செல்லுபடியாகும்.
- பொதுவாக தனியான காலவரை காப்புறுதிகள் 10, 20 அல்லது 30 வருட தவணை, அல்லது 85 வரை என்று காலவரை தீர்மானிக்கப்பட்டிருக்கும்.
- இத்தகைய காப்புறுதியில் நிரந்தர காப்புறுதியாக மாற்றும் சலுகை வசதி இருக்கும். இத்தகைய வித்தியாசங்கள் கூட்டுக்காப்புறுதிக்கும், தனிப்பட்ட காப்புறுதிகளுக்கும் இருக்கும்.



செந்தூரன் புனிதவேல்  
- காப்புறுதி முகவர் -

## ஒருவர் இறக்காதபட்சத்தில் என்ன நடக்கும்?

நான் இங்கு முதலில் குறிப்பிட விரும்புவது ஒருவரும் இறக்கவில்லையே என்று கவலைப்படக்கூடாது. இறக்காவிடில் பணம் கிடைக்காது என்ற கவலை உங்களுக்கு இருப்பவர் என்ன செய்யலாம் என்பதையும் சற்று கவனிப்போம்.

- தரப்பட்ட காலவரை முடியும் வேளை உங்கள் கட்டணத்தொகை பெருமளவு அதிகரிக்கலாம் (காலவரை 10, 20 அல்லது 30 வருட திட்டம்). இத்தகைய திட்டங்களை நீங்கள் தொடர்ந்தும் வைத்திருக்கலாம். ஆனால் பெரும் தொகை கட்டணம் செலுத்தவேண்டிவரும்.
- உங்கள் உடல் ஆரோக்கியம் குறையாமல் இருப்பின் நீங்கள் ஒரு புது திட்டத்தை குறைந்த கட்டணத்துடன் ஆரம்பித்து காப்புறுதி வைத்திருக்கலாம்.
- நீங்கள் பிள்ளைகள் 'தலையெடுத்து' விட்டார்கள், கடன் சுமை எதும் இல்லை என்ற நிலையிருப்பின் காப்புறுதியை முற்றாகவே நிறுத்திவிடலாம்.
- அனேகமான காலவரை காப்புறுதிகள் மாற்றுவதற்கு உரிமை உடையதாயிருக்கும். இந்நிலையில் உங்கள் காலவரை காப்புறுதியினை நிரந்தர ஆயுள் காப்புறுதியாக மாற்றிக்கொள்ளலாம்.

தொடர்தல் 36ம் பக்கம்

## Buy & Sell Residential and Commercial Properties



**Raj. A. Rasaratnam**  
Sales Representative

**416-726-8055**  
argaccounttax@rogers.com



**HomeLife/ GTA Realty Inc.**  
Real Estate Brokerage\*

1711 McCowan Rd., Suite #206,  
Scarborough, ON. M1S 3Y3

Bus: (416) 321-6969  
Fax: (416) 321-6963

\*Independently own and operated

<p><b>\$474,900</b></p>  <p><b>Morningside &amp; 401</b> Bedrooms: 4. Type: Detached 2-Storey. Details: Close to UoF, Centennial College, 401, Schools, Parks &amp; Shopping, Model Home, House Surveillance System &amp; lots of Upgrades.</p>	<p><b>\$279,000</b></p>  <p><b>Markham &amp; Highglen</b> Bedrooms: 3. Type: Condo Apartment. Details: Close to TTC &amp; Shopping, Corner Unit, Spacious bedrooms, Bright interior, &amp; 6 Parking lots that can be rented out.</p>	<p><b>\$334,900</b></p>  <p><b>Sheppard &amp; Morningside</b> Bedrooms: 4. Type: Detached. Details: Close to 401, TTC &amp; Go Bus, Mattamy Built home, only 6 yr old, inside access to garage, &amp; Finished walk-out basement.</p>
<p><b>\$499,900</b></p>  <p><b>Markham &amp; Denison</b> Bedrooms: 4. Type: Link 2-Storey. Details: Close to Schools, Transit, Shopping &amp; Highways. All brick home, Custom Kitchen w/ Bar top, Spiral Staircase, 200sq ft. Party Deck.</p>	<p><b>\$549,900</b></p>  <p><b>9th Line &amp; 14th Ave</b> Bedrooms: 4. Type: Detached. Details: Arista Built, Separate Living/Dining, Open Concept Fam rm &amp; kitch. Upgrades Inc. landscaping, Interlocking &amp; Hardwood flrs.</p>	<p><b>\$599,000</b></p>  <p><b>Rouge River Dr &amp; Sheppard</b> Bedrooms: 4. Type: Detached Details: Mattamy Built, Carpetless Home, Call. Shutters, Oak Stairs, 2 Closets in Master &amp; Aluminum Coverings for Heat Distribution.</p>

Mortgage arrangement, Business incorporation  
and corporate tax preparation

**(416) 726-8055**



உடனடியாக கொஞ்ச காசு தேவைபடுத்து மோர்ட்கேஜைப் பிரேக் பண்ணாமல் எடுக்க வேணுமா, செக்கன்ட் மோர்ட்கேஜ் தேவையா?

மோர்ட்கேசை புதுப்பிக்க வேணும் உள்ள கடன்களையும் சேர்த்து செய்தால் நல்லது நல்ல ரேட்டாகவும் வேணும் ஒரே குழப்பமாக இருக்கு !!

நீங்கள் வங்குரோத்தில் இருந்து விடுபட்டிருந்தாலோ அல்லது கொன்சியுமர் புறப்போசலில் இருந்தாலோ, அவற்றிலிருந்து டிஸ்சார்ஜ் ஆவதற்கு முன்னரேயே எம்மால் கிறடிட் காட்டினை பெற்றுந்தந்து, உங்கள் கிறடிட்டினை சீராக்க முடியும் !

3 YEAR FIXED: **3.35%**    5 YEAR FIXED: **3.79%**    VARIABLE RATE: **2.15%**

வீட்டை மாற்றி எழுதவேணும் ஒருவருடைய பெயரை எடுத்து விட்டு, மற்றைய நபரின் பெயரைச் சேர்க்கவேண்டும் அதற்கு நல்ல அட்வைஸ் தேவை !!

MORTGAGE  
BEST  
RATES

**rapid realty inc.**  
Independent Member of the Canadian Real Estate Association  
"Rapid Response, Rapid Results"

**CENTUM**  
Rapid Mortgages Inc.  
LIC# 10156



**THAYA PK KANDIAH** BAS, ABR®, AMP  
BROKER OF RECORD / PRINCIPAL MORTGAGE BROKER

**தயா PK கந்தையா**  
BROKER OF RECORD / PRINCIPAL MORTGAGE BROKER

DIR: (416) 716-8707

[www.rapidrealty.ca](http://www.rapidrealty.ca)  
[www.centumrapid.ca](http://www.centumrapid.ca)

Toronto Real Estate Board    **REALTOR**    **MLS**    **ABR**    **OREA**

Real Estate Off: 416-259-2002 Mortgage Off: 416-644-3555  
211-80 Nashdene RD, Toronto ON M1V 5E4    FSCO Broker Lic#M08001083

**வீடு**  
BUY  
SELL

“உங்கள் எண்ணங்களை அடைகாக்க”



“வீடு வாங்குவதும் விற்பதும் ஒரு வியாபாரமே, என்னிடம் கிடைப்பது நட்பான சேவை, அதிகமனத்திருப்தி” P.K

# இசைந்து வாழும் கிருமிகள்

கிருமிகள் என்று கூறும் பொழுது எமது மனக்கண்ணில் ஒருவித திகில் ஏற்படுவது இயல்பு. எல்லாக் கிருமிகளும் எமக்குத் தீங்கு செய்வதில்லை. அவற்றை பக்ரீரியா, மதுவம், வைரசு, பங்கசு, புரோட்டோசோவன் என்று பல பிரிவுகளாக வகைப்படுத்தலாம். இதில் பக்ரீரியாக் கிருமியை எடுத்துக்கொண்டால் அதில் நன்மை பயக்கும் பக்ரீரியா வகையும் தீமை பயக்கும் பக்ரீரியா வகையும் உண்டு.

இக்கட்டுரையில் நன்மை பயக்கும் பக்ரீரியா, மற்றும் மதுவக் கிருமிகள் பற்றிக் கவனிப்போம். எமது குடலில் ஏறத்தாழ 300 வகைக்கு மேலான பக்ரீரியா இனங்கள் வாழ்கின்றன. இவை எமக்கு நன்மை பயக்கும் பக்ரீரியாக்கள். தீமை செய்யும் வேறு கிருமிகள் எமது உணவு மூலம் குடலைச் சென்றடைந்தால் அவற்றைக் குடலில் வாழும் நன்மை செய்யும் கிருமிகள் தாக்கி அழித்து, தீங்கிழைக்கும் கிருமிகளிடமிருந்து எம்மைக் காக்கின்றன.

எமது குடலினால் சமிபாடடையச் செய்ய முடியாத சில உணவுப் பொருட்கள் இத்தகைய பக்ரீரியாக் கிருமிகளால் சமிபாடடையச் செய்யும் பொழுது அவற்றிலிருக்கும் வைற்றமின் சத்துக்கள் சில எமக்குக் கிடைக்கின்றன.

எமது வாய், காது, பெண்களில் யோனிப்பகுதி, ஆகிய இடங்களிலும் நன்மை செய்யும் பக்ரீரியாக்கள் வாழ்கின்றன. இதன் காரணத்தால் நுண்ணுயிர் கொல்லி மருந்துகளாகிய 'Antibiotics'ஐ வைத்திய ஆலோசனை இன்றி எடுப்பது கூடாது. நன்மை, தீமை இரண்டையும் சீர் தூக்கிப்பார்த்து வைத்தியர்கள் மருந்துகளை நிர்ணயம் செய்வார்கள். நுண்கொல்லி மருந்துகளை அடிக்கடி பாவிக்கும் பொழுது நன்மை செய்யும் கிருமிகளும் இறக்க நேரிடுகின்றது. இத்தருணங்களில் பக்ரீரியாவால் எமது உடலுக்குக் கிடைக்கும் வைற்றமின்கள் குறைவடைவதால், வைற்றமின் குறைபாட்டு நோய்கள் ஏற்படுகின்றன. ஒருவருக்கு நீண்ட நாட்களுக்கு Antibiotic கொடுக்கும் பொழுது வைற்றமின் வில்லைகளும் சேர்த்துக் கொடுப்பது இதன் காரணத்தாலாகும். ஆனால் குடலில் அற்றுப் போய்விட்ட அல்லது குறைந்து போன பக்ரீரியாவின் குடும்பத்தை மீள ஏற்படுத்தாத பொழுது குடலில் பல பிரச்சினைகள் ஏற்பட வாய்ப்புண்டு. தயிர், மோர் போன்ற உப உணவுகளில் நன்மை செய்யும் பக்ரீரியாக்கள் உண்டு.

## இதயம் மலர்கிறது - 33

எமது குடலில் ஏறத்தாழ 3 இறாத்தல்கள் அளவில் கிருமிகள் வாழ்கின்றன. எமது குடலைச் சுற்றி நிணநீர்த்தசைகள் திட்டுத் திட்டாகக் காணப்படுகின்றன. பல இனவகை பக்ரீரியாக்கள் குடலை வந்து அடையும் பொழுது அவை நிணநீர்த்தசைகள் ஊடே உடலில் நோயெதிர்ப்புப் பொறிமுறைகளுக்கு உணர்த்தப்படுகின்றன. இதன் காரணத்தால் எமது உடல் இயல்பாகவே பல பிறபொருளெதிரிகளை பல விதமான கிருமிகளுக்கு எதிராகத் தோற்றுவித்து எமது உடலை பல தீங்கு விழைவிக்கும் கிருமிகளிலிருந்து பாதுகாக்கின்றது. நன்மை பயக்கும் கிருமிகள் எமது உடலுடன் இசைந்து பல இடங்களில்

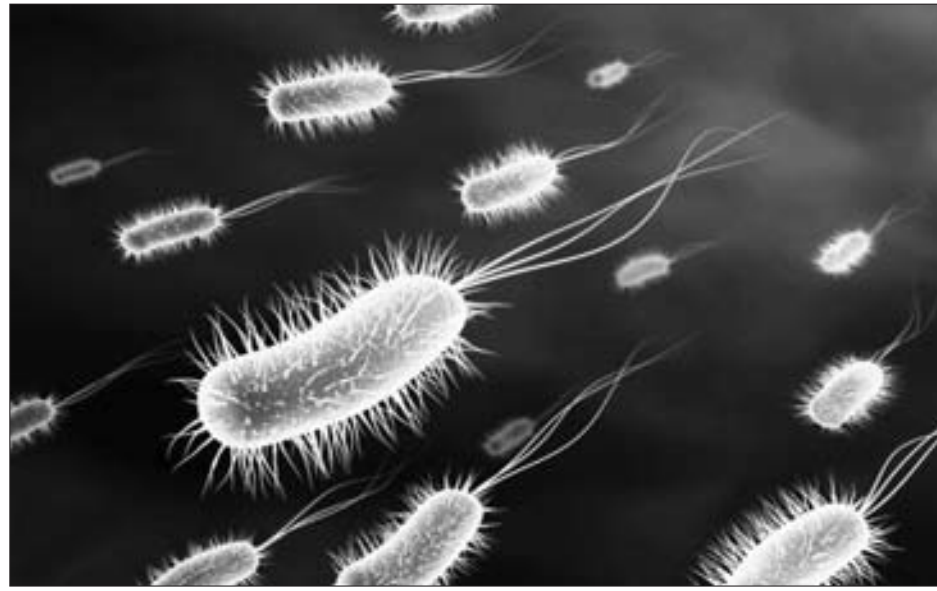

வாழ்கின்றது. காதினுள் தீங்கு விழைவிக்கும் கிருமிகள் மற்றும் பூஞ்சணங்கள் உள்ளே புகுநேர்ந்தால், அவை காதினுள் உள்ள நன்மை செய்யும் கிருமிகளால் தாக்கி அழிக்கப்பட்டு எமது வெளிப்புறக் காதினில் உட்பக்கம் பாதுகாக்கப்படுகின்றது. இதேபோல் பெண்களின் யோனிப்பகுதியில் வாழும் மதுவக் கிருமிகளும் வேறு நன்மை செய்யும் கிருமிகளும் நன்மைபயக்கின்றன. சில சமயங்களில் பெண்களில் நோயெதிர்ப்பு சக்தி இடையிடையே குறையும் பொழுது மதுவக்கிருமிகள் பெருகி அப்பகுதிகளில் நமச்சலைக் கொடுக்கும். இது தற்காலிகமானதே. எனினும் நீண்ட நாட்களாகத் தொல்லை கொடுத்தால் அவற்றைக் கட்டுப்படுத்த யோனிப்பகுதியினுள்

வைக்கும் வில்லைகள், களிம்புகள் என்பன உண்டு. சில சமயங்களில் மருந்துகள் உட்கொள்ள வேண்டியும் வரலாம்.

வாயில் வாழும் நன்மை செய்யும் கிருமிகள், அமிலத்தை உருவாக்கும் தீமை செய்யும் கிருமிகளைத் தாக்கிக் கட்டுப்படுத்தும் பொழுது வாயில் உள்ள அமிலத்தன்மை கட்டுப்படுத்தப்படுகின்றது. அமிலம் கூடுதலாக இருந்தால் பல் மிளிர்மையைக் கரைத்து பற்களில் குழிகளை ஏற்படுத்திவிடும். எமது உணவு வகைகளும் இதில் பங்கு ஆற்றுவதால் பல் வைத்தியர்களை நாடி அவரவர்களுக்குரிய நிலைகளுக்கு ஏற்ப சிகிச்சை பெறலாம்.

எம்முடனும், தம்மிடையேயும் இசைந்து வாழும் நன்மை பயக்கும் பக்ரீரியாக் கிருமிகளின்



**கந்தையா செந்தில்நாதன்**  
- Echo - Cardiographer -

வார்கள். அப்பொழுது நன்மை செய்யும் பற்றீரியாக்கள் குடலினுள் அறிமுகம் செய்யப்பட்டு அவை நோயாளியின் தீமை செய்யும் பற்றீரியாக்களுடன் போராடி குடலில் சுமுகமான நிலையை ஏற்படுத்தும். இது ஒரு அருவருப்பான சிகிச்சை முறை என்பதால் குடும்பத்தில் உள்ள ஒருவரின் மலத்தையே பயன்படுத்த முடியும். இம்முறை கனடாவில் இன்னமும் அறிமுகப்படுத்தப்படவில்லை. தற்சமயம் ஆய்வு விலையில் உள்ளது. எனினும் ஏளை பல நாடுகளில் இச்சிகிச்சை முறை நடைமுறையில் உள்ளது.

இத்தகைய அருவருப்பான முறை இறுதிக் கட்டமாகத்தான் பாவிக்கப்படுகின்றது. ஏனைய முறைகள் மிகவும் விரும்பிய பாவிக்கப்படக் கூடியவை. நன்மை செய்யும் கிருமிகள் எமக்கு எவ்வளவு தூரம் நன்மை செய்கின்றன என்பதற்கு இது ஒரு எடுத்துக்காட்டாகும்.

நாம் பாவிக்கும் 'Antibiotic' கட்டுப்பாடாகப் பாவிக்காத பட்சத்தில் எதிர்காலத்தில் எமக்கு வேறு 'Antibiotic' கிடையாது போய்விடலாம். ஏனெனில் 'Antibiotic'ஐ அடிக்கடி பாவிக்கும் பொழுது நாளடைவில் கிருமிகளும் அவற்றிற்கு எதிராக எதிர்த்து வாழும் பழகிவிடுகின்றன. உதரணமாக பல வருடங்களுக்கு முன்பு பெனிசிலின் என்கின்ற மிகவும் எளிதான 'Antibiotic'இனால் கட்டுப்படுத்தப்பட்ட சில கிருமிகளைத் தற்சமயம் கட்டுப்படுத்த இயலாமல் சற்றுக் கடினமான 2வது அல்லது 3 வது பரம்பரை மருந்துகளைப் பாவிக்க நேரிடுவது இதற்கு எடுத்துக்காட்டாகும். இன்னமும் சில சில இடங்களில் மிகவும் எளிதான பெனிசிலின் பாவிக்கக் கூடியதாக இருக்கின்றது. ஆனால் வெகு எளிதில் இந்நிலை மாறிவிடக்கூடும்.

மேதிசிலின் என்ற மருந்துக்குக் கட்டுப்பாடாத பக்ரீரியாக் கிருமிகளுக்கு வேறு மருந்துகள் பாவித்தல் வேண்டும் இது போல் INAH என்ற மருந்துக்கு கட்டுப்பாடாத கசக் கிருமிகளுக்கு Ethambutol, Rifampicin, Piraznamide, Streptomycin போன்ற மருந்துகளில் இரண்டு அல்லது மூன்று மருந்துகள் கொடுக்கப்படுதல் வேண்டும். இவை பல பக்கவிழைவுகளை ஏற்படுத்தக் கூடியவை. அதேபோல் வலிமை கூடிய இந்தக் கசக் கிருமிகள் வேறு நபர்களுக்குத் தொற்றினால் அதனால் ஏற்படும் விளைவுகள் மிகப் பலவாகும்.

நோயை வருமுன் காப்பது மிகவும் சிறந்தது. மீண்டும் சமபல உணவு, உடற்பயிற்சி, மனமகிழ்வு என்பனவற்றை வலியுறுத்துதல் உடலைத் திடகாத்திரமாக வைத்திருக்க உதவி செய்யும்.

இசைந்து வாழும் கிருமிகள் வில்லைகளாகவும் உள்ளன. தரமான வில்லைகள் மாத்திரம் நல்ல பலனைச் செய்யும்.

senthilnathan.kandiah@thaiveedu.com

### TO LEARN FIRST AID & CPR IN ENGLISH AND TAMIL

தமிழிலும் ஆங்கிலத்திலும் முதலுதவி பயிற்சி

## Dr. Kandiah Senthilathan

- Standard First Aid & CPR Level "C" - 2 Days Program ● Emergency First Aid & CPR Level "A" - 1 Day Program ● CPR Level "A" - 4 Hours Program (Adult)
- CPR Level "C" - 8 Hours Program (Adult, Child, Infant) ● CPR Level "C" - 4 Hours Program - Renewal (Adult, Child, Infant)

பயிற்சி முடிவில் சான்றிதழ் வழங்கப்படும்

Registered Medical Officer (SLMC),  
Acupuncturist (MACF), First Aid & CPR Instructor  
(Certified in Canada)

647-801-9252  
416-502-9252

ஆறு மாணவர்களுக்கு மேல் சேருமிடத்தில், உங்கள் இடத்திற்கு வந்து கற்பிக்கப்படும்.

# ENERGY AUDIT

Gerard Ratnarajah, P. Eng.

Tel: 647-206-4494

Green Innovations For Living



# வாழ்வின் ஓர் அடையாளம் வீடு...



**\$379,900**

**Port Union / Lawrence**

3 Bedrooms, 3 Washrooms  
beautiful Semi-detached!!!



**\$349,900**

**Kennedy / Denison**

2+1 Bedrooms, 2 Washrooms  
Walking Distance To Pacific Mall



**\$3,600**

**Front / Spadina**

2+1 Bedrooms, 2 Washrooms  
Close to Skydome, CN Tower,  
Lake View

சகல விதமான  
படிவங்களும்  
நிரப்பிக்  
கொடுக்கப்படும்

இரஞ்சன் or  
செல்வா  
**416.816.1220**



**\$739,900**

**Kingston / Meadowdale**

4 Bedrooms, 4 Washrooms  
Newer Home In Highland Creek Area



**For Rent**

**Kennedy & 401**

2+1 Bedrooms, 2 Washrooms  
Brand New Condo



**\$169,900**

**Neilson / Mclewin**

2+1 Bedrooms, 2 Washrooms  
Minutes To Hospital & Hwy 401



**Office: 416.284.5555**

**RANJAN FRANCIS XAVIER**  
Sales Representative  
**Cell: 416.816.1220**

**"List your Home with a Professional & Save Money"**

 <b>OPEN HOUSE</b> <b>SAT &amp; SUN 2 TO 4</b> Birchmount & Ellesmere 2+1 Bed & 2 Wash <b>\$329,900</b>	 Midland & Lawrence 3 Bed & 1 Wash <b>\$146,900</b>	 <b>Bank Sale</b> Kingston & Eglinton 2 Bed & 2 Wash <b>\$189,000</b>	 <b>Bank Sale</b> Delaney & Church 3 Bed & 3 Wash <b>\$348,900</b>	 Brock & Dandras 3 Bed & 2 Wash <b>\$172,000</b>
 Bloor & Fieldgate 2+1 Bed & 2 Wash <b>\$179,000</b>	 Middlefield & Finch 2+1 Bed & 1 Wash <b>\$189,000</b>	 Morrish & Ellesmere 4+1 Bed & 5 Wash & Fin W/O Basement <b>\$974,900</b>	 Nelson & Finch 3 Bed & 1 Wash <b>\$219,900</b>	 Donmills & 401 2 Bed & 1 Wash <b>\$139,900</b>
 Warden & Finch 3 Bed & 2 Wash h <b>\$220,000</b>	 Markham & Denison 3 Bed & 2 Wash <b>\$284,900</b>	 Finch & Nelson 3 Bed & 2 Wash <b>\$324,900</b>	 Neilson & Finch 4+2 Bed & 4 Wash & 2 Kit <b>\$399,800</b>	 Sheppard & Morningside 4+1 Bed & 4 Wash <b>\$529,900</b>
 Finch & Warden 4+1 Bed & 2 Wash <b>\$369,000</b>	 Kennedy & Eglinton 2+1 Bed & 2 Wash <b>\$359,000</b>	 Markham & 16th Ave 3 Bed & 2 Wash <b>\$429,000</b>	 McCown & Finch 4+2 Bed & 4 Wash <b>\$499,900</b>	



More Houses Visit  
[www.krishhome.ca](http://www.krishhome.ca)

**Krish Sivapatham**  
Sales Representative  
**Direct : 416-895-4457**  
Independently Owned and Operated, REALTOR



New Condos with VIP Price  
[www.newcondoingta.com](http://www.newcondoingta.com)

**HomeLife / Future Realty Inc.,**  
Brokerage  
205 - 7 Eastvale Dr, Markham, ON, L3S 4N7  
Bus: 905-201-9977 Fax: 905-201-9229

This is not intended to solicit properties currently under contract/ some conditions may apply

# கோடைகால வீட்டுப் பராமரிப்பு

## ஒழுங்கான பராமரிப்புத்தான் ஒரு வீட்டின் மூலாதாரம்

ஒழுங்கான முறையில் உங்கள் வீட்டை கண்காணிப்பதும் மற்றும் சிறந்த பராமரிப்பு பணிகளை மேற்கொள்ளுவதும் தான், உங்கள் வீட்டிற்கு நீங்கள் போட்ட முதலீட்டை காப்பாற்றுவதற்குரிய மிகச்சிறந்த வழி. நீங்கள் ஒரு நேரத்தில் ஒரு சில வேலைகளை அல்லது பல வேலைகளை ஒரே தடவையாக செய்து முடிக்க வேண்டும் என்று நினைத்தாலும் இரண்டு வகையிலும் அவைகளை செய்துமுடிக்கும் பழக்கத்தை உண்டாக்குவது தான் மிகமுக்கியமானது ஆகும். உங்களுக்காக ஒரு வழக்கமான வேலை முறையை உருவாக்கி கொள்ளுங்கள். வேலை செய்வது மிகவும் சுலபம் மற்றும் அது மிகவும் நேரத்தை செலவழிக்கும் விஷயம் இல்லை என்பதை நீங்கள் புரிந்து கொள்வீர்கள். பருவத்துக்கேற்றபடி மாறும் வீட்டு பராமரிப்பு செயல் குறிப்பு அட்டவணையைத் தயாரித்து அதை ஒழுங்காக பின்பற்றினால் மிக சாதாரணமான செலவுடன் வீட்டைப்பராமரிக்கலாம். செலவு அதிகமாகும் பிரச்சினைகளை அவை ஏற்படுத்துவதற்கு முன் நீங்கள் ஒரு முடிவுக்கு கொண்டுவர முடியும். தேவைப்பட்டால், பின்னால் வரும் ஒரு சூழ்நிலையின் வேலைகளை கண்காணிப்பதற்கும், செய்து முடிப்பதற்கும் தேவையான அறிவுரைகளை ஒரு வல்லுனரிடமிருந்து பெறுவதற்கு வசதியாக ஒரு புக்கப்பட கருவியை கொண்டு நீங்கள் விரும்பிய எந்த படங்களையும் எடுங்கள்.

இங்கு குறிப்பிடப்பட்டுள்ள தகவல்களை பின்பற்றுவதினால், நீங்கள் செலவிட்ட முதலீட்டை காப்பாற்றுவது பற்றியும் மேலும் உங்கள் வீட்டை ஒரு பாதுகாப்பான மற்றும் வாழ்வதற்குகேற்ற ஆரோக்கியமான ஒரு இடமாக மாற்றுவது பற்றியும் நீங்கள் தெரிந்து கொள்வீர்கள். கீழே குறிப்பிடப்பட்டுள்ள சில வீட்டுப்பராமரிப்பு வேலைகளை செய்வதற்கு நீங்கள் சிரமப்பட்டால் அல்லது உங்களிடம் தேவையான, உதாரணமாக ஒரு ஏணி போன்ற உபகரணங்கள் இல்லையென்றால், ஒரு தகுதி வாய்ந்த கைத்திறன் மிகுந்த ஒரு மனிதரை உங்களுடைய பணியாளராக உங்களுக்கு உதவ நீங்கள் நியமித்துக் கொள்ளுங்கள்.

## பருவத்துக்கேற்றபடி வீட்டு பராமரிப்பு வேலைகளை செய்தல்

அனேகமான வீட்டு பராமரிப்பு வேலைகள் எல்லாம் பருவகாலம் சம்பந்தமானது. வரப்போகும் இலையுதிர்காலத்திற்குரிய வேலைகளை செய்து முடிப்பதற்கு கோடை காலம் தான் சரியான நேரம். உங்கள் வீட்டில் ஏதாவது பிரச்சினைகள் ஏற்பட்டுள்ளதா என்

## வீடும் விடியலும் - 62

பதை கவனமாக சோதனை செய்து மற்றும் வெகுசீக்கிரத்தில் அவைகளை சரிபடுத்துவதற்கான நடவடிக்கைகள் எடுப்பது அவசியம். வழக்கமான வீட்டு பராமரிப்பு செயல் முறைகளை நீங்கள் பின்பற்ற வேண்டியது முக்கியம்.

### கோடைகாலம்

● அடித்தளத்தின் ஈரப்பதத்தை கண்காணியுங்கள். மேலும் ஈரப்பதத்தின் அளவுகள் 60 சதவிகிதத்துக்கும் மேல் ஆவதை தடுத்து விடுங்கள். பாதுகாப்பான ஈரப்பதத்தை வைத்துக்கொள்வதற்கு ஒரு



ஈரத்தை அகற்றும் கருவியை (Dehumidifier) பயன்படுத்துங்கள்.

- அடித்தளத்தில் இருக்கும் குழாய்களில் குளிர்ந்த நீர் தேங்கிவிடாமலும் மற்றும் சொட்டு சொட்டாக வடியாமலும் பார்த்துக் கொள்ளுங்கள். சரிபடுத்தக்கூடிய செயல்களை மேற்கொள்ளுங்கள். உதாரணமாக ஈரப்பதத்தை குறையுங்கள். அல்லது குளிர்ச்சியான தண்ணீர்க் குழாய்களுக்கு வெப்பகாப்பு (insulate) செய்யுங்கள்.
- அடித்தளத்தின் தரையில் உள்ள சாக்கடை குழாயின் trapல் நீர் உள்ளதா என்பதை பாருங்கள். தேவைப்பட்டால் தண்ணீர் ஊற்றுங்கள்.
- கம்பளி விரிப்புகள் மற்றும் தரைவிரிப்புகளை நன்றாக சுத்தம் செய்யுங்கள்.
- குளியலறை விசிறியின் தடுப்பை (grill) துப்பரவு செய்யுங்கள்.
- உலரவைக்கும் கருவியுடன் இணைக்கப்பட்டுள்ள குழாய் இணைப்பு உட்பட குழாயின் 'லிண்ட்லூனி', உங்கள் ஆடை

களை உலரவைக்கும் சாதனத்தை சுற்றியுள்ள இடங்கள் மற்றும் வெளிப்புறத்திலுள்ள உங்கள் உடை உலரவைக்கும் சாதனத்தின் வெளியேற்று வழி ஆகியவற்றை துப்பரவு செய்யுங்கள்.

- அனைத்து guardrails & handrailsகளின் பாதுகாப்புத் தன்மையை சோதனை செய்யுங்கள்.
- அனைத்து ஜன்னல்களும் சுலபமாக இயங்குவதற்கு எண்ணெய் அல்லது கிரீஸ் தடவுங்கள்.
- கண்ணாடி சட்டங்களின் வெளிப்பக்கம் இருக்கும் ஜன்னல் Putty/ Caulkingகளை கண்காணியுங்கள். தேவைப்பட்டால் மாற்றி அமையுங்கள்.



- கதவுகளின் கீல்களில் எண்ணெய் அல்லது கிரீஸ் தடவுங்கள். மேலும் ஸ்கூரு ஆணிகளை இறுக்கமாக முறுக்குங்கள்.
- வண்டிக் கொட்டகையின் (Lubricate garage door) கதவில் உள்ள இரும்பு சாதனங்களில் கிரீஸ் அல்லது எண்ணெய் தடவுங்கள். அது நல்ல முறையில் இயங்கும்படிச் செய்யுங்கள்.
- வண்டிக்கொட்டகையின் தானே திறக்கும் கருவியின் மோட்டார், சங்கிலி, ஆகியவைகளில் எண்ணெய் அல்லது கிரீஸ் போடுங்கள். மேலும் தானே பின்புறம் செல்லும் செயல் நுட்பம் சரிப்படுத்தப்பட்டுள்ளது என்பதை உறுதி செய்யுங்கள்.
- வண்டிக்கொட்டகை மற்றும் வீட்டிற்கு இடையே உள்ள கதவு உள்ளிட்ட ஜன்னல்கள் மற்றும் கதவுகளை சுற்றியுள்ள இடத்தில் உள்ள Caulking/weather stripes போன்றவைகளை சோதனை செய்யுங்கள் மற்றும் மாற்றியமையுங்கள்.
- உங்கள் வீட்டிற்குள் நுழையும் மின்கம்பி இணைப்புகள் பாதுகாப்புடன் உள்ளனவா என்பதை கண்காணியுங்கள். மேலும் மின்கம்பிகள் செல்லும் குழாய்களின் மீது தண்ணீர் கசிவுகள் ஏதேனும் உள்ளனவா என்பதை சோதனை செய்யுங்கள்.
- வெளிப்புறத்திலுள்ள மரப்பலகையிலான பக்கப்பாதை (Siding) மற்றும் trimings சேதமடைந்துள்ளனவா என்பதை பாருங்கள். அவைகளை சுத்தப்படுத்துங்கள். தேவையானால் மாற்றியமையுங்கள் அல்லது வேலைப்பாடுகளுடன் மீண்டும் புதுப்பியுங்கள்.
- வெளிப்புறத்தில் ஏதாவது ஓட்டைகள்



**வேலா சுப்ரமணியம்**  
- Certified Home Inspector -

- இருந்தால் அதை அடைத்து விடுங்கள். ஏனென்றால் எலி போன்ற சிறிய பிராணிகள் வீட்டினுள்ளே அதன் வழியாக நுழைந்து விடும்.
- பக்கப்பாதை அல்லது செங்கல், கூரை ஆகியவற்றை தொடும்மரம் அல்லது ஊடுருவும் வேர்கள் ஆகியவற்றை அகற்றி விடுங்கள்
- உங்கள் கூரையின் மேல் ஏறி அல்லது

பைனாகுலர்களை பயன்படுத்தி கூரையின் பொதுவான நிலையை சோதனை செய்யுங்கள். பாரம் தாங்காது கூரை வளைந்து அல்லது தொய்ந்து போயிருந்தால், கூரையின் கட்டமைப்பில் பழுதுகள் ஏற்பட்டுள்ளன என்று அர்த்தம். கூரையில் மேல்மாடி அறையில் உள்ளே இருந்து புலனாய்வு செய்தால்தான் கூரையின் நிலைமையைப் பற்றி நன்கு தெரிந்துகொள்ள முடியும். கூரையின் அனைத்து மரப்பலகைகளையும் சோதனை செய்யுங்கள். பழுதுகள் ஏதாவது இருந்தால் சரிப்படுத்துங்கள் அல்லது அவைகளை மாற்றியமையுங்கள். புகைபோக்கி மற்றும் கூரை இணைப்புகள் போன்ற அனைத்து கூரைப்பகுதிகளிலும் ஏதாவது பிளவுகள் அல்லது கசிவுகள் உள்ளனவா என்பதை சோதனை செய்யுங்கள்.

- ஏதாவது விறகு அடுப்பு அல்லது கண்பு அடுப்புடன் இணைக்கப்பட்டுள்ள புகை போக்கிகளை துப்பரவு செய்யுங்கள். பருவ காலத்தின் இறுதியில் அவைகளில் ஏற்படும் பிரச்சினைகளை கண்காணியுங்கள்.
- புகை போக்கியின் மூடி மற்றும் புகை போக்கி மற்றும் மூடிக்கிடையே உள்ள Caulking பூசி அடைக்கப்பட்டிருக்கும் ஓட்டையை சோதனை செய்யுங்கள்.
- வாகனப்பாதை மற்றும் நடைபாதைகளில் உள்ள பழுதுகளை தீருங்கள்
- பாதுகாப்புக்கு பிரச்சினையாக ஏதாவது சேதமடைந்த படிகள் இருந்தால் அவைகளில் பழுதுகளை தீருங்கள்.

velasubramaniam@thaiveedu.com

## காப்புறுதியில்...

### 32ம் பக்கத் தொடர்ச்சி...

எப்படி இந்த மாற்றத்தைச் செய்வது? என்ற கேள்விக்கான விடையினை கவனிப்போம்.

### எப்போது மாற்றம் செய்யலாம்?

சில காப்புறுதிகளில் குறிப்பிட்ட காலம் அல்லது வயதுக்கிடையில் மாற்றம் செய்யப்பட வேண்டும். ஆனால் சில திட்டங்கள் கடைசிவரை மாற்றுவதற்கு அனுமதி வழங்கும்.

### எப்படியான திட்டத்திற்கு மாற்றலாம்?

சில திட்டங்கள் எத்தகைய ஆயுள் காப்புறுதி திட்டத்திற்கும் மாற்றுவதற்கு அனுமதி வழங்கும். ஆனால் ஒருசில திட்டங்கள் குறிப்பிட்ட திட்டத்திற்கு மாற்றுவதற்கு மட்டுமே அனுமதி வழங்கும்.

### எங்கு காப்புறுதி பெறலாம்?

இணையத்தளத்தில் சென்று பல திட்டங்களை

ஒப்புநோக்கிப் பெற்றுக் கொள்ளலாம். அல்லாவிடில் ஒரு காப்புறுதி முகவருடன் கலந்தாலோசித்து உங்களுக்கு ஏற்ற ஒரு காப்புறுதியை பெற்றுக்கொள்ளலாம். அப்படி ஒரு முகவருடன் கலந்தாலோசிக்கையில் பல்வேறு கோணங்களில் ஆராய்ந்து உங்களுக்கு ஏற்ற ஒரு காப்புறுதியை தேர்ந்து எடுக்கலாம்.

கூட்டு காப்புறுதியை பொறுத்தவரையில் நீங்கள் தொழில்செய்யும் இடத்து முகாமையாளருடன் கலந்தாலோசித்து பெற்றுக்கொள்ளலாம்.

சொந்த தொழில் செய்பவரானால் நீங்கள் செய்யும் தொழிசார் சங்கங்கள் மூலமும் கூட்டுக் காப்புறுதி பெற்றுக்கொள்ளலாம். அல்லாவிடில் உங்கள் சக தொழிலாளருடன் ஒரு கூட்டு காப்புறுதி செய்து கொள்ள முடியும்.

## Home Inspection

• Purchase & sale Inspection, • Problem solving Inspection, • New home – Warranty inspection

Optimal Home Inspection Services

### Vela Subramaniam

Certified Home Inspector

**416-786-0760**  
**416-299-0700**

E-Mail: [homeinspectorvela@gmail.com](mailto:homeinspectorvela@gmail.com)

# THE YARDS

Bathurst & Fort York

28 Storeys high  
6 Storey podium

Price are from the Low **\$190'S**  
That's right it's BELOW **\$460/sf**

Closing Date: June 2014  
3% Discount on all the VIP Clients  
FREE ASSIGNMENT  
HST INCLUDED  
CAPPED LEVIES at \$3,500  
Extended Deposit with only \$25,000 for Parking

*Less than 5 Minutes distance from any direction from the Canada's famous*  
**CN Tower**  
**ROGERS Centre**  
**Air Canada Centre**  
**CNE (Exhibition Place)**  
**Toronto City Airport**  
**and Much more....**



**SUJAN SHAN**











Real Estate Broker 416.402.1040

[www.NewReleaseCondo.com](http://www.NewReleaseCondo.com)



# Buying Or Selling

## Residential, Commercial, Land & Investment Properties

<b>Mccowan/401</b> <b>\$1,300</b>  Rooms 5, Bedrooms 1+1, Washroom 1	<b>Markham/Steeles</b> <b>\$2,650 Month</b>  Rooms 7, Bedrooms 3, Washrooms 2	<b>Mclevin/Tapscott</b> <b>\$219,900</b>  Rooms 6, Bedrooms 3, Washrooms 1
<b>Neilson/Mclevin</b> <b>\$249,900</b>  Rooms 6+1, Bedrooms 3, Washrooms 2	<b>Markham /Denison</b> <b>\$284,900</b>  Rooms 7, Bedrooms 3, Washrooms 2	<b>Shoal Pt/Bayly</b> <b>\$359,900</b>  Rooms 8, Bedrooms 4, Washrooms 3
<b>Rossland/Garrard</b> <b>\$419,000</b>  Rooms 8+5, Bedrooms 4+3, Washrooms 4	<b>Mccowan/Finch</b> <b>\$499,900</b>  Rooms 8+4, Bedrooms 4+2, Washrooms 4	<b>Steeles/Mavis</b> <b>\$629,900</b>  Rooms 9, Bedrooms 4, Washrooms 4
<b>Morrish/Ellesmere</b> <b>\$974,900</b>  Rooms 9+2, Bedrooms 4+1, Washrooms 5		



**Sathy Sivasubramaniam** Sales Representative

- 2004/2005 Silver Award
- 2006/2009 Platinum Club Award
- 2010 Chairman Club Award  
Top 5% Sales Representative in Canada 2010

**For Sellers:**

- Free Market Evaluation Available
- Virtual Tour
- Competitive commission Packages available
- Color Brochure
- Will pay for Staging & Consultation
- Will do open house until house get sold.
- Will pay for the Professional Photographer
- Will market your home with social medias

**For Buyers**

- Will find the home in any area within your budget
- Get you the lowest mtg. rate
- 1 Year Home Warranty Available for Limited Time
- Preferred pricing on Furniture, Appliances & Electronics through "The Brick" up to 35% off

### HomeLife/Future Realty

205-7 Eastvale Drive, Markham, Ont L3S-4N8

Office: 905-201-9977 / Fax: 905-201-9229 / Direct: 416-624-5044 E-mail: homelifesathy@gmail.com www.homelifesathy.com



Price Start From  
**\$255**  
 Sq.ft.

the **ONE** centre



**@ WARDEN & EGLINTON**

**Retail, Restaurant, Food Court and Office**

**OPEN HOUSE ON**

**SATURDAY JUNE 04, 2011 From-11:00 a.m.**

At

**GTA SQUARE**

5215 Finch Ave. East (2nd Floor)

**416-321-6969**

**HOMELIFE/GTA REALTY INC.**

BROKERAGE, INDEPENDENTLY OWNED AND OPERATED



# கடன் தொல்லை?



- கடன் பிரச்சினையால் நிம்மதியற்ற வாழ்க்கையா?
  - நாளாந்த வாழ்கை கைநழுவிப் போகிறதா?
  - வீடு, கார் பறிமுதலாகிவிடும் என்ற ஏக்கமா?
- Collection Agencyயின் தொலைபேசி மிரட்டலா?
- உங்கள் சம்பளம் கடன் தந்தோரால் பறிமுதலாகும் என்ற கவலையா?

## நாங்கள் ஒரு புதிய ஆரம்பத்திற்கு வழிகாட்டுகிறோம், இனி

- நிம்மதியான தூக்கம்
- மீண்டும் தொலைபேசி அழைப்புகளுக்கு பதிலளிக்கலாம்
- ஏக்கத்தை விட்டொழிக்கலாம்
- உங்கள் மேலிருக்கும் அந்தச்சமையை அகற்றிவிடலாம்
- உங்களைப் பற்றி பெருமையாயும், ஆனந்தமாயும் உணருங்கள்
- இனி கட்டவேமுடியாத Billகளைப்பற்றி கவலையில்லை.
- நண்பர்கள், உறவினர்களிடம் கடன் வாங்கும் சிறுமையும் இனி இல்லை

அனைத்து கடன் பிரச்சினைகளுக்கான இலவச ஆலோசனைகளுக்கு

## SRI

### CREDIT SOLUTION CENTRE

Trustee in bankruptcy இணைந்து ஒரே கூரையின் கீழ்  
இயங்கும் ஒரு தமிழர் நிறுவனம்

80 Corporate Drive, Suite 309  
Scarborough, ON M1H 3G5  
Tel: **416.439.0224**

Fax: 416.439.0226  
creditsolutioncentre@gmail.com





# பச்சைக் கொள்கலன் Green Bin

வீடு பத்திரிகை மூலம் இணைந்து பல தகவல்களை பரிமாறிக் கொள்ளும் வாசகர்களுக்கு வணக்கம். திறமையாகவும் பொறுமையாகவும் தேடிய சொத்துக்களின் அடிப்படை முதலீடாம் வீட்டில், நாம் தெரிந்து கொள்ளவும் அறிந்து கொள்ளவும் பல சுவையான தகவல்களை மாதாந்தம் வழங்கிவரும் வீட்டாருக்கும் நன்றியுடன்.



**கருணா கோபாலபிள்ளை**  
- வீடு விற்பனை முகவர் -

கோடைகாலக் களியாட்டங்களில் நேரங்கள் செலவாகி, மீதமிருக்கும் பரபரப்பு வாழ்க்கையில், வீட்டுப் பராமரிப்பு என்பது பின்தள்ளப்பட்டுவிடுகின்றது. இருப்பினும் வாராவாரம் குப்பைகள் கழிவுகளை அகற்றுவது எமது கடமையும் அத்தியாவசியமும் கூட. இவை சம்பந்தமாக மாநகர அமைப்புகள் தவறாமல் தகவல்கள் வழங்கினாலும் நாம் கவனக்குறைவாக இருப்பதனால் அதன் பூரண உபயோகங்களை இழப்பதுடன், சமயத்தில் தண்டனைக்கும் உள்ளாகின்றோம். இது பற்றி சற்று விரிவாக ஆராய்வதே இன்றைய இந்தக் கட்டுரையின் நோக்கம்.

2003ஆம் ஆண்டளவில் ரொறன்ரோ மாநகரம் "Green Bin" முறையினை அறிமுகப்படுத்தியது. மார்கழி 2002இல் அரசுக்குச் சொந்தமான "Keel valley landfill" நிலையம் மூடப்பட்டதைத் தொடர்ந்து நகருக்குள் சேரும் கழிவுகள் அனைத்தும் அமெரிக்காவில் (மிக்கிசுக்கன்) தனியார் பகுதி ஒன்றிற்கு எடுத்துச் செல்லப்படுகின்றது. இதனால் கழிவு அகற்றும் பிரிவு முன்னரைவிடவும் 3 மடங்கு செலவீனத்தை எதிர்கொள்ள வேண்டிய கட்டாயம் ஏற்பட்டது. அது மட்டுமல்லாது குப்பை கூழங்களை நொதிக்கச் செய்வதன் மூலம் பெறப்படும் இயற்கை வாயுவின் உற்பத்தியையும் நாம் இழக்கவேண்டிய கட்டாயமும் ஏற்பட்டது. இதனைக் கருத்திற்கொண்டு, இயற்கை (Organic) கழிவுகளை தனிமைப்படுத்துவதன் மூலம் முன்பில் ஒரு மடங்கு கழிவுகளை எடுத்துச் செல்லும் செலவீனத்தை கட்டுப்படுத்துவதற்காகவும் முற்றிலுமாக கழிவுகளை மீள் உபயோகப்படுத்தக்கூடிய வகையில் நடைமுறைப்படுத்துவதையும் திட்டமிட்டு உருவாக்கப்பட்டதே இந்த 'பச்சைக் கொள்கலன்' முறை.

தற்போதைய நடைமுறையில் தனிக் குடியிருப்புகள் இந்த முறையைக் கையாளத் தொடங்கியுள்ளன. தொடர்மாடிக் கட்டிடங்கள் மற்றும் வணிக-தொழிற்சாலைப் பகுதிகள் தனியார் துறையினரையே சார்ந்திருப்பதால் இம்முறை அவர்களுக்குப் பொருந்தாது. தனிக் குடியிருப்புகள் ஒவ்வொன்றிற்கும் மாநகரத்தினால் இரண்டு பச்சைநிறக் கொள்கலன்கள் இலவசமாக வழங்கப்பட்டது. மேலதிகமாக தேவைப்படுபவர்கள் வாங்கிக் கொள்வதற்கும் வசதிகள் செய்து தரப்பட்டிருந்தது. இவ்வாறு பெறப்பட்ட கொள்கலன்களின் பாவனைமுறையைப் பார்ப்போம்.

இரண்டு வகை பச்சைநிறக் கொள்கலன்களில் சிறியதாக உள்ளதை சமையல்

அறையிலும் மற்றையதை வீட்டிற்கு வெளிப்புறத்திலோ அல்லது கார் தரிப்பிடத்திலோ வைக்கலாம். சிறிய கொள்கலனில் கழிவுகள் நிரம்பியவுடன் அதனை மற்றைய திற்கு மாற்றி சேகரிக்கலாம். இவ்வாறு சேகரிக்கப்படுகின்ற இயற்கைக் கழிவுப் பொருட்கள் வாரம் ஒருமுறை எடுத்துச் செல்லப்படுகின்றது. ஏனையவை இரண்டு வாரங்களுக்கு ஒருமுறை பெறப்படுகின்றது. கீழேயுள்ள அட்டவணையின் பிரகாரம் எவ்வாறான கழிவுகளைச் சேகரிக்கலாம், எவற்றையெல்லாம் விலக்கலாம் என்று பார்ப்போம்.

இவை மட்டுமல்லாமல் (Recycle Bin) மீள் உபயோகிப்புப் பொருட்களை அதற்கென உரிய நீலநிறக் கொள்கலன்களில் தனியாக சேகரிப்பதன் மூலமும் கழிவுகள் சேரும் தொகையினை கணிசமாகக் குறைக்கலாம்.

கழிவுகளை உரிய முறையில் வகைப்படுத்திச் சேகரிக்காவிட்டால், ரொறன்ரோ, கழிவுகற்றும் பிரிவினரால் வழங்கப்படும் தண்டனை, பணமாக அறவிடப்படும். முன்பு ஏற்பாடாக இருப்பதன் மூலம் பின்விளைவுகளைத் தவிர்க்கலாம். ஒவ்வொரு வருட இறுதியிலும் எதிர்வரும் வருடத்தில் உங்கள் பகுதிகளில் எந்தெந்த திகதிகளில் சேகரிப்புக்கள் இடம்பெறும் என்பதை தெளிவாக "Calendar" முறையில் மாகரங்கள் வழங்குகின்றன. பாதுகாத்து அதன் அடிப்படையில் குறித்த திகதிகளில் உரிய கழிவுகளை அகற்றிக் கொள்ளுங்கள்.

வீட்டில் பழுதடைந்த அடுப்பு மற்றும் குளிர்சாதனப்பெட்டி போன்ற பொருட்களை அகற்றுவதற்கு முற்கூட்டியே பதிவுசெய்து கொள்ளுங்கள். பதிவுசெய்யாமல் வைக்கப்படும் பொருட்கள் நீண்ட நாட்கள் தெருவோரத்திலேயே இருக்கவேண்டிய நிலை ஏற்படும்.

வீடு திருத்தல் வேலைகளின் போது ஏற்படும் கழிவுகளை அகற்றுவதற்காக வருடத்தில் இரண்டு தடவைகள் இலவசமாக முற்பதிவு செய்து அதற்கென உரிய இடங்களில் கொண்டு சென்றுபோடலாம். உங்களுடைய மாநகர கலண்டரில் உள்ள தொலைபேசியில் தொடர்பு கொண்டு அருகிலுள்ள பகுதியினை அறிந்து கொள்ளுங்கள்.

மேற்படி தகவல்கள் பயனுள்ளதாக அமையுமென்று எண்ணி மீண்டும்வரும் இதழ்களில் இணைந்து கொள்வோம்.

karunagopalapillai@thaiveedu.com



## பச்சைக் கொள்கலத்தில் எவற்றை இடலாம்?

**GREENBIN**

இடலாம்	இடக்கூடாது
பழவகை, மாக்கறிக் கழிவுகள்	பொள்திக்கால் ஆன பொதுப்பொருள், கொள்கலம், துட்டு, பாஸ்பைகள்
இறைச்சி, மீன் வகைகள்	உலர்த்தி-தூசு, துகடுகள்
பஸ்டா, பாண், தானிய உணவு வகைகள்	இறகுகள்
பாலுணவு வகைகள், முட்டைக் கோது	மயிர், பிராணி ரோமம்
காப்பிக் கட்டை, வடி, தேயிலைச் சராகள்	கணப்பு, இறைச்சி கரும் அடுப்புச் சாம்பல்
அழுக்கு துடைப்பத்தாள்கள், ஒற்றுத்தாள்கள் வகைகள்	மரத் துண்டுகள்
கழித்த உணவுச்சராகள், ஜஸ்கிரீம் பெட்டிகள், சீனி, மா பைகள்	உறிஞ்சிப் பைகள், சுழிவுகள்
கேக்கு, விளக்கோத்து, இனிப்பு வகைகள்	
சுழிவுக் கச்சு, உடல்தூய்மை பேணும் பொருட்கள்	
மண்ணூட்டன் கூடிய வீட்டுத் தாவரங்கள்	
பிராணிகளின் கழிவு, படுக்கை, விரிப்பு வகைகள்	

**கேள்விகள்?**

அழைக்கவும்: 416-338-2010  
www.city.toronto.on.ca/greenbin

**பச்சைக் கொள்கலத்தை இலகுவாகப் பாவிக்கும் முறைகள்**

- 1 உங்கள் உள்ளகக் கொள்கலத்தை ஒரு வசதியான இடத்தில் கீழே அல்லது உயர்த்தி வைக்கவும்.
- 2 உங்கள் உள்ளகக் கொள்கலத்தில் உள்ளே ஒரு (பலகார்ப்பு) எப் போன்ற (பொள்திக்கால்) எப்படி இட்டு பாவிக்க விரும்பினால், அவ்வாறு பாவிக்கவும். வேறு பொள்திக்கால் பைகளைப் பாவிக்க வேண்டாம்.
- 3 உள்ளகக் கொள்கலத்தைக் கொள்கலத்தில் சேகரிக்க ஆழிவுகள் முழுவுகளையும் (பொள்திக்கால் எப்படி) உங்கள் பச்சைக் கொள்கலத்தில் இடவும்.
- 4 உங்கள் குப்பை அகற்றப்படும் நாள் ஒரு மு.ப.7 மணி அளவில் பச்சைக் கொள்கலத்தை தெருவோரத்தில் வைக்கவும்.
- 5 கொள்கலன்கள் இரண்டையும் சவுக்கலும், நண்ணி கொண்டு சுழிவுவும். உங்கள் உள்ளகக் கொள்கலத்தை பாத்திரம் சுழிவு சாந்துடன் இடவேண்டாம்.
- 6 உங்கள் பச்சைக் கொள்கலத்தில் இட்டு எஞ்சிய சுழிவுகளை ஒரு கண்ணாடிப் பொள்திக்கால் பையில் இட்டு அழகுறையில் வைக்கவும். அவ்வாறு இன்னொரு கொள்கலத்தை யங்கீப் பாவிக்கவும்.

**TORONTO**

**கிளிநொச்சி, இராமநாதபுரம் மக்கள் ஒன்றியம் - கனடா.**  
**கோடை கால ஒன்று கூடல் - 2011**

**ஜூன் 12**  
**காலை 10.00மணி**

இவ்வருடத்திற்கான கோடைகால ஒன்றுகூடல் ஜூன் மாதம் 12ம் திகதி காலை 10.00 மணிக்கு Neilson & Finch சந்திப்புக்கு அருகில் அமைந்திருக்கும் Neilson Park (1402, Neilson Rd) இல் நடைபெற உள்ளது.

அனைவரையும் அன்புடன் அழைக்கின்றோம்.

**தொடர்புகளுக்கு**  
தர்மா - 416 - 505 8532  
சரஸ்வதி - 416 832 9737  
மனோன்மணி - 905 306 0467

# குழந்தைகளின் அறிவுத்திறன்

குழந்தைகள் இல்லை என்றிருந்தால் ஒரு கவலை. கிடைத்தபின், குறைகளோடு ஒரு குழந்தை பிறக்குமாயின் அக்குழந்தையின் தாய் படும் துயரம் சொல்லிலடங்கதது. குழந்தைகளுக்கு எத்தகைய பாதிப்புக்கள் இருந்தாலும் அது அவர்கள் குழந்தைகளே. ஒரு குழந்தைகளுக்கு ஏன் இத்தகைய பாதிப்புக்கள் வருகின்றன என்பதை அறிந்து வைத்திருந்தால் பாதிப்புக்கள் வராமல் பாதுகாக்க முடியும்.

குழந்தைகளுக்கு ஏற்படும் பாதிப்புக்களை இருவகையாகப் பிரிக்கலாம்.

- உடலியல் சார்ந்தது (Biological)
- சூழல் (Environmental)

உடலியலால் ஏற்படும் பாதிப்புக்கான காரணங்களை மேலும் 10 வகையாக ஆராயலாம் அவையாவன:

### கருவில்:

கருவில் இருக்கும் போது பிறக்கப்போகும் குழந்தையின் அறிவுத்திறன் நிர்ணயிக்கப்படுகின்றது. தாயின் நரம்பு மண்டலத்தில் ஏற்படும் பாதிப்புக்கள் கருவிலுள்ள குழந்தையின் மூளை வளர்ச்சியில் பாதிப்புக்களை ஏற்படுத்துகின்றன.

### பிரசவப் பொழுதில்:

சுகப்பிரசவமாக குழந்தை பிறக்குமானால் எந்த குறையும் வராது. சில சமயங்களில் பிரசவவேளையில் ஏற்படும் சிக்கலான நிலைகளால் பிள்ளைகளுக்கு பாதிப்பு ஏற்படலாம். ஓட்சிசன் வாயு குறைகின்றமை மற்றும் சத்திரச்சிகிச்சை மூலம் குழந்தையை எடுக்கையில் ஆயுதங்களால் ஏற்படக்கூடிய பாதிப்புக்கள், மற்றும் “இடுக்கி” மூலம் பிறக்கச் செய்கையில் நீரில் ஊறி மென்மையாக இருக்கும் குழந்தையின் மண்டை ஓட்டை அழுத்துகையில் ஏற்படும் பாதிப்புக்கள் என பல வகையாக கூறமுடியும்.

### தாயின் போதைப்பழக்கங்கள்:

மது, போதைப் மருந்துகள் போன்ற போதைப் பழக்கங்களை நாடும் பெண்கள் எமது சமூகத்தில் மிகக் குறைவானாலும் களைய மண்ணில் இத்தகைய பாதிப்புகள் மிக அதிகமாகவே உள்ளன எனலாம். தமிழ்ப் பெண்கள் மத்தியில் பண்டைக்காலத்தில் இருந்த புகையிலை, வெற்றிலை பாக்கு, பீடா, பீடி முக்குப்பொடி போன்ற போதைகளுக்கு அடிமையான பல பெண்களை காண முடிந்தது. இவர்களின் இந்த பழக்கங்கள் அவர்கள் கருவில் உருவான குழந்தைகளை வெகுவாக பாதித்திருக்கின்றன. இன்னமும் மேலதேய நாடுகளில் போதைப் பழக்கமுள்ள பொறுப்பற்ற தாய்மார்களால் பாதிக்கப்பட்ட பிள்ளைகள் தினமும் பிறந்து கொண்டே இருப்பது வேதனை தரும் ஒரு விடயமாகும்.

### மருந்துகள்:

வேறு நோயுள்ள தாய்மார்கள் கருக்காலத்தில் அந்நோய்க்குரிய மருந்துகளை எடுப்பதாலும் பாதிப்புக்கள் வர நேரிடும். ஒரு கருவை ஒரு தாய் சுமக்கு முன்பாக அந்த மருந்தால் குழந்தைக்கு ஆபத்திலையா என்பதை உறுதிப்படுத்திய பின்னரே அதனை எடுக்க வேண்டும். அதே போல் ‘தலைவலி வந்தாலும் முன்னெச்சரிக்கையாக எடுப்போம்’ என்று வலி நிவாரண மாத்திரைகளை

நித்தமும் சாப்பாடு போல் சாப்பிட்டு வரும் தாய்மார் இந்த வழக்கத்தை நிறுத்தி தேவையின்றி மருந்துகளை எடுக்கும் பழக்கத்தை முற்றிலுமாக நிறுத்த வேண்டும். எடுக்க வேண்டிய மருந்துகள் கட்டாயமானவையானால் வைத்திய ஆலோசனையுடன் அவற்றை எடுக்க வேண்டும்.

### ஊட்டச் சத்துக் குறைவு:

சாதாரண மக்களே ஊட்டச்சத்தில் அக்கறை எடுக்க வேண்டியது அவசியமாகும். அதிலும் கருவுற்ற தாய் கரு உருவாகுமுன்பிருந்தே ஊட்டச்சத்து மாத்திரைகளை சரியாக எடுத்து முன்னேற்பாடு செய்தபின் தன் வயிற்றில் குழந்தையை சுமப்பது நன்று. அனைத்துச் சத்துக்களும் அடங்கிய உணவு முறைகளை உண்ண வேண்டும். இயன்றளவு அதிகம் பழங்கள், காய்கறிகள் உள்ளெடுக்க வேண்டும். குழந்தை பிறந்த பின்னும் பாலூட்டும் காலத்திலும் தாயின் ஊட்டம் நிறைந்த உணவுமுறை மிக மிக அவசியமாகும். குறிப்பாக Folic Acid கருவில் உருவாகும் சிசுக்களில் ஏற்படும் நரம்புமண்டலக் குறைபாட்டை நிவர்த்தி செய்வதால் மருத்துவ ஆலோசனையோடு இதனை எடுப்பது நல்லது.

### தாயின் நாளமில்லாச் சுரப்பிகளின் செயற்பாடுகள்:

தாயின் நாளமில்லா சுரப்பிகளில் ஏற்படும் கோளாறுகளும் சுரப்புகளின் அளவுக் குறைவும் குழந்தைகளை மிகவும் பாதிக்கின்றன. சில வேளைகளில் தாயின் குறைபாடுகளை நிவர்த்தி செய்ய வைத்திய சிகிச்சைகள் அளிப்பர். இதன் மூலமும் சிசுக்களின் வளர்ச்சிக் குறைபாடுகள் ஏற்படாமல் பாதுகாக்கப்படுகின்றன. குறிப்பாக கருக்காலத்தில் அவசியமான ஓமோனான ‘Progesterone’ குறையாதிருக்க வில்லைகளாகவோ ஊசியாகவோ 12 வார காலத்திற்கு வழங்கி பிரதியீடு செய்வர்.

### கதிர் வீச்சு:

கருவுற்ற தாய்மார் கதிர்வீச்சுக்களை முற்றிலுமாகவே தவிர்ப்பது நன்று. மிகமிக அவசியமான நிலையில் ‘எக்ஸ்ரே’ எடுக்க வேண்டிய அவசியம் ஏற்பட்டாலும் நீங்கள் கருவுற்ற தாய் என முன்னராகவே குறிப்பிட்டால் அதற்குரிய பாதுகாப்பாக, கதிர் ஊடுருவாமல், உடை அணிந்தபின் அவசியமான ‘எக்ஸ்ரே’ எடுப்பார்கள். எனவே மிக ஆபத்தான விளைவை ஏற்படுத்தும் கதிர் வீச்சிலிருந்து கருவிலுள்ள குழந்தையைத் தாய் பாதுகாப்பது மிகமிக அவசியமாகும்.

### விழுதல்/விபத்துக்கள்:

விபத்துக்கள் சொல்லிக் கொண்டு வருபவை அல்ல. எத்தகைய ஆபத்தானாலும், தாய் ஒருவேளை தவறி விழ நேர்ந்தாலும் படக்கூடாத இடத்தில் அடிபட்டால் அல்லது அதிர்ச்சியுற்றால் கருவிலுள்ள குழந்தையினை பாதிக்கும்.

### மரபுவழி:

மரபணுவில் திறன்கள் மட்டுமன்றி குறைபாடுகளும் காவப்படுகின்றன. குறைபாடு உள்ளவர்களின் சந்ததியினருக்கும் அக்குறைபாடு காவப்படக் கூடிய அபாயம் உண்டு.

### மாறுபட்ட உடலமைப்பு:

மேற்குறிப்பிட்ட காரணங்கள் இல்லாமல் பிறக்கும் குழந்தையின் தலையின் சுற்றளவு சராசரி அளவைவிட பன்மடங்கு கூடினாலோ, குறைந்தாலோ அறிவுத்திறன் குறைபாடு ஏற்படக்கூடிய சாத்தியம் உள்ளது.

### சூழல் காரணிகள் (Environmental Reasons):

ஒரு மனிதனை உருவாக்குவதில் அதிக பங்கேற்பது சூழல் என்பது உலகின் பொதுவான கருத்தாகும். ஆக்கபூர்வமான சூழலானது பின்வரும் அடிப்படை குணாதிசயங்களைக் கொண்டிருப்பது அவசியம்:

- ஆரோக்கியமான சூழல்.
- அன்புமயமான சூழல்.

கருவுற்ற தாய் சுத்தமான காற்றை சுவாசிக்க வேண்டும். சுகாதாரமான சூழலில் வாழ வேண்டும். மகிழ்ச்சியான, மனதிற்கு பிடித்த சூழலில் வாழும் ‘தாய் பெறும் குழந்தை’ ஆரோக்கியமாக பிறக்கிறது. தாய் மகிழ்வான மனநிலையில் எப்பொழுதுமே இருப்பது அவசியமாகும்.

குழந்தைகளுக்கு உள்ள அறிவுத்திறன் குறைவை உளவியலாளர்கள் அறிவுத்திறன் பரிசோதனை (Intelligence Test) மூலம் மதிப்பிடுகின்றனர். இதனை IQ Test என்றும் கூறுவர்.

- IQ 100 – சராசரி அறிவுத்திறன்.
- IQ 41-55 ஓரளவான அறிவுத்திறன்
- IQ 26-40 தீவிரமான அறிவுத்திறன் குறைவு
- IQ 25ஐவிட குறைவு மிதமிஞ்சிய வளர்ச்சிக் குறைவு

ஒரு குழந்தைக்கு அறிவுத்திறன் வளர்ச்சியில் குறைபாடு வருமுன் பாதுகாப்பதற்கான ஆரம்பப் பருவ வழிகள் சில இங்கே குறிப்பிடப்பட்டுள்ளன. ஒருவேளை குறைபாடு என கண்டறியப்பட்டு விட்டால் தகுந்த மருத்துவ உதவியை நாடி ஆவன செய்ய முயல வேண்டும். பொறுமையான ஆதரவான அன்பான தோள்கொடுப்புள்ள சிகிச்சைகள் மூலம் பிறப்பிலுள்ள அறிவுத்திறனை முன்னேற்ற ஓரளவிற்கு முடியும். பொதுவாக மனக்குறைபாடுள்ள பிள்ளைகளை பெற்றவர்கள் தம் பிள்ளைகளின் குறைபாட்டை ஏற்றுக்கொள்ளவும் தைரியமாக வாழ்வில் எதிர்நோக்கும் சிக்கல்களுக்கெதிராக போரடவும் முன்வரவேண்டும். அழுது புலம்பி பிள்ளைகளை மேலும் தாழ்நிலைச்சிக்கலுக்கு உள்ளாக்காமல் பிள்ளைகளுடன் ஆதரவாக இருந்து நம்பிக்கையூட்டும், உற்சாகப்படுத்தும், மகிழ்வூட்டும் வார்த்தைகளால் உறவாட வேண்டும். ஒரு குழந்தைக்கு ஒரு குறைபாடு வர ஏதோ ஒரு வகையில் நாமே காரணமாக இருந்து விடுகின்றோம். எனவே அவர்-

**சிவவதனி பிரபாகரன்**



களை ஏற்றுப் பராமரித்து முன்னேற்றிவிடுவது எமது தலையாய பொறுப்பு என்பதை பெற்றோர் உணர்ந்து நடக்க வேண்டும். அதற்காக குற்றவுணர்வில் வாடுவதோ யதார்த்தத்தை ஏற்றுக் கொள்ளாமல் விடுவதோ மகிழ்ச்சியுற்ற சூழலை உருவாக்குவதோ ஆரோக்கியமாகாது.

நம்பிக்கையும் முயற்சியும் உழைப்பும் வெற்றிக்கான வழிகள் என்பதை உணர்ந்து பொறுப்போடு நடப்போமானால் எந்த குழந்தையும் குறையுள்ள குழந்தையாக இந்த மண்ணில் வாழாது. குறைகள் ‘குறைகள்’ என கருதப்படுகையில் தான் குறைகளாகத் தெரியும். குறைகளை நிறைகளாக்கி வாழக் கற்றுக் கொள்வோமேயானால் குறையென்று ஒன்றுமில்லை இவ்வலகில். இன்றைய உலகில் சிகிச்சைக்கு அப்பாற்பட்ட நோய்கள் இல்லை. சரியான தீர்வைக் கண்டறிவதே தேடலாக உள்ளது. நம்பிக்கையும் முயற்சியும் கூடி நின்றால் எத்தகைய குறைபாடுகளின் பாரிய பாதிப்புக்களிலிருந்தும் எம் குழந்தைகளை மீட்டு ஆளுமையுள்ளவர்களாக வளர்க்க முடியும். தன்னைப்பற்றி உயர்வாக எண்ணும் குழந்தை, தன் குறைபாடுகளை எண்ணி ஒரு போதும் துவளமாட்டார். அத்தகைய ஆளுமைப் பண்பை அடிப்படை அறிவாக ஊட்ட வேண்டியது பெற்றோர் கடன். அதுவே குழந்தைகளின் இன்ப வாழ்வின் வாழ்வாதாரம்.

sivavathani.p@thaiveedu.com

## Law Office

**T. JEGATHEESAN**

(Barrister, Solicitor and Notary Public (on))



உங்கள் சட்டப் பிரச்சினை எதுவாகிலும் தமிழிலும் ஆங்கிலத்திலும் ஆலோசனைகளுக்கும் சட்ட நடவடிக்கைகளுக்கும் தொடர்பு கொள்ளுங்கள்.

**தி. ஜெகதீசன்**

(Barrister, Solicitor and Notary Public (on))

Off: 416 • 266 • 6154  
Fax: 416 • 266 • 4677

2620 Eglinton Ave., East # 201  
Scarborough, ON  
M1K 2S3

**தாய்வீடு பத்திரிகை பற்றிய விமர்சனங்களை எதிர்பார்க்கின்றோம்.**

**விமர்சனங்கள் எம்மை ஓர் ஆரோக்கியமான பாதையில் இட்டுச்செல்லும்.**

**E-mail: thaiveedu@gmail.com  
Fax: 416-849-0594  
Tel: 416-646-3422**

## சக்தி என்றால் காப்புறுதி



காப்புறுதி துறையில்  
“28” வருட முழுநேர  
உன்னதமான, நெறியான சேவை

“சகல காப்புறுதி நிறுவன பிரதிநிதி”

- இதுவரை 11,000 இற்கு மேற்பட்ட திருப்திகரமான வாடிக்கையாளர்கள்.
- 190 துரித காப்புறுதி இழப்பீடுகள்.
- ஏறத்தாழ 46 நிரந்தர, பகுதி ஊன இழப்பீடுகள்.
- பாரபட்சமின்றி எந்த நிறுவனத் திட்டமாக இருப்பினும் தெளிவான, துல்லியமான, இலகுவில் கிரகிக்கும் வண்ணம், பொறுமையான விளக்கம்.
- பல்வேறு நிறுவனங்கள் மூலம் சிறப்பு விருதுகள் பெற்ற பெருமை.
- எவ்வித வருத்தங்கள் இருப்பினும் அதற்கேற்ப தகுந்த காப்புறுதி திட்டங்கள் அளிக்கும் திறமை.
- உங்கள் காப்புறுதி மனுப்பத்திரம் ஏதாவது நிறுவனம் மூலம் நிராகரிக்கப் பட்டாலும் தகுந்த காப்புறுதி திட்டம், நிறுவனங்களின் நிபந்தனைக்கு அமைய நிச்சயமாக, உறுதியாகக் கொடுக்கப்படும்.
- உடனே அமுலுக்கு கொண்டுவரும் மருத்துவ ரீதியின்றி ஆயுள்காப்புறுதி.

- சக்திவேல் -

416.706.3530, 905.763.8912

Fax: 905 428 9307 Email: george14@sympatico.ca

மன்னிக்கவும்!

வாகனக் காப்புறுதி (Car Insurance), தீ காப்புறுதி (Fire Insurance) செய்வதில்லை!

## மருத்துவ ரீதியின்றி ஆயுள் காப்புறுதி

- 85 வயதிற்குட்பட்ட எவரும் \$375,000 வரை மனுச்செய்யலாம்.
- சலரோகம், சலரோக தடுப்பூசி, மாரடைப்பு, இரத்த அழுத்தம் (BLOOD PRESSURE), கொழுப்பு சத்து கூடியுள்ளவர்கள் (HIGH CHOLESTEROL).
- பகுதி ஊனம், நிரந்தர ஊனம் உள்ளோர்.
  - மற்ற காப்புறுதி நிறுவனங்களினால் நிராகரிக்கப்பட்டோர்.
  - நிறை கூடியுள்ளோர் (OVER WEIGHT)
  - அதிகூடியதான கை கால் வலி, மூட்டு வலியுள்ளோர்.

உங்கள் வருத்தங்களை பொறுத்து, நிலவரத்தை பொறுத்து தகுந்த காப்புறுதி திட்டத்தை நிச்சயமாக அளிக்க நான் கடமைப்பட்டுள்ளேன்.

ஒருவரும் நிராகரிக்கப்படமாட்டார்கள்.

சக்திவேல்: 416 706 3530

# I WILL WORK DILIGENTLY UNTIL YOU'RE SATISFIED.

W.Hwy 48 & S.Bur Oak



3 Bedroom, 3 Washrooms  
\$479,900

Hwy 7 & Cornell Center



4 Bedroom, 3 Washrooms  
\$489,980

9th Line & Reeves Way



3 Bedroom, 3 Washrooms  
\$339,900

Main Street & 10th Line



2+1 Bedroom, 3 Washrooms  
\$344,900

Stouffville Rd & Hwy 48



3 Bedroom, 3 Washrooms  
\$345,000

Tenth Line & Stouffville Road



3 Bedroom, 3 Washrooms  
\$349,000

9th Line & Hoover Park Dr



3 Bedroom, 3 Washrooms  
\$359,900

9th Line & Hoover Park



3 Bedroom, 3 Washrooms  
\$369,900

- One Commission Two Listing Call for Details

- முதல் தடவையாக வீடு வாங்குபவர்களுக்கான ஆலோசனைகளும், உதவிகளும் வழங்கப்படும்.

- மாதாந்தம் வெளிவரும் இப்பத்திரிகையில் என் விளம்பரத்தைப் பார்ப்பதன் மூலம் உங்கள் இல்லத்தை உங்கள் பட்ஜெட்டில் நீங்கள் தெரிவு செய்யலாம்

News Paper Listing  
Until Your House Sold

Professional & Friendly  
Service

**Thila Thiagarajah**  
Sales Representative  
416.566.3224  
thila\_t@hotmail.com



HomeLife/Future Realty Inc., Brokerage\*

205-7 Eastvale Dr. Markham, ON L3S 4N8

Bus.: 905-201-9977 Fax: 905.201.9229

\*Independently Owned and Operated, REALTOR

Not intended to solicit properties that are currently listed or buyers under contract.

# கோழி முட்டை

## சத்தான உணவு - உயிர் ஆபத்தும் உள்ளது

மனிதர்களுக்கு புரதம் மிக மிக முக்கியமானது. நொதியங்கள், ஓமோன்கள் என்று மனித உடலைக் கட்டுப்படுத்தும் அனைத்துமே புரதத்தினால் ஆக்கப்படுகின்றன. இந்த புரதங்களை உருவாக்க 20 விதமான அமினோ அமினோ அமினோ( 20 different amino acids)உடலுக்குத் தேவை. ஆனால் இதில் ஒன்பது வகையான அமினோ அமினோ அமினோ மனித உடலால் ஒருபோதும் தயாரிக்கவே முடியாது. அவை மனித உடலுக்கு உண்ணும் புரத உணவுப்பொருட்களில் இருந்தே பெறப்படவேண்டும். ஆச்சரியமாக இந்த கோழி முட்டையில் மனித உடலால் தயாரிக்க முடியாத அந்த ஒன்பது அமினோ அமினோ அமினோ உள்ளன. இதன் காரணமாக முட்டை மனிதருக்கு மிக அத்தியாவசியமான ஒரு உணவுப் பண்டமாக இருக்கின்றது.

இதை விடவும் மனிதருக்குத் தேவையான விட்டமின்கள், கனியுப்புக்களையும் முட்டை கொண்டுள்ளது. அதற்காக தினமும் ஒருவர் பத்து முட்டைகளை சாப்பிட முடியாது. ஏன் என்றால் முட்டையில் கலோஸ்டிரோல் என்

கின்ற கூடாத கொழுப்பு உள்ளது. அது எமக்கு மாரடைப்பை ஏற்படுத்தும். இது உயிர் ஆபத்தில் முடியும். எனவே முட்டை

“

உடலில் நோய்

எதிர்ப்பு சக்தி குறைந்த வயோதிபர்கள்,

இன்னமும் உரிய நோய் எதிர்ப்பு சக்தி

உருவாகாத குழந்தைகள்,

கர்ப்பிணிகள்

மிக எளிதில் இந்த தொற்றினால்

பாதிப்படைகின்றனர்.

யையும் அளவாகவே உண்ணவேண்டும்.

மனிதருக்கு ஒருநாளுக்கு 300மில்லி கிராம்

கலோஸ்டிரோல் மட்டுமே தேவை. அதற்கு அதிகமாக நாம் உட்கொண்டால் அது குருதிக் குழாய்களில் படிந்து அடைப்பை

ஏற்படுத்தி, மாரடைப்பை ஏற்படுத்தும். ஒரு பெரிய முட்டையில் தற்போது 194 மில்லி கிராம் கலோஸ்டிரோல் உள்ளது. ஆனால் நாள் ஒன்றில் நீங்கள் முட்டை மட்டும் உண்பதில்லை. வேறு இறைச்சிவகைகள், எண்ணெய் மற்றும் பட்டர், மையனைஸ் என்று கலோஸ்டிரோல் உள்ள பண்டங்களையும் உண்பதால் கலோஸ்டிரோல் தொடர்பாக மிகுந்த அவதானம் தேவை.

தற்போது கோழி முட்டையில் இன்னொரு வகையான முட்டை சந்தைப்படுத்தப்படுவதை பார்த்திருப்பீர்கள். ஒமேகா- 3 என்ற fatty acids( Omega-3 fatty acids) சேர்க்கப்பட்ட முட்டைகள் கடைகளில் விற்கப்படுகின்றன.

இந்த Omega-3 fatty acids நமக்கு பெரும் நன்மைகளைச் செய்கின்றது. நமக்கு இரத்தத்தில் உள்ள, மாரடைப்பை ஏற்படுத்தக் கூடிய கூடாத கலோஸ்டிரோலை நல்ல கலோஸ்டிரோலாக இந்த Omega-3 fatty acids மாற்றுகின்றது. எனவே முட்டையை தெரிவு செய்யும் போது Omega-3 fatty acids சேர்க்கப்பட்ட முட்டையை தெரிவு செய்யுங்கள். இது வழமையான முட்டையை விட ஒரு டொலர் அதிகமாக இருக்கலாம். ஆனால் உங்கள் உயிரை அது பாதுகாக்கும்.

அதே சமயம் கோழி முட்டையினை உண்பதால் தொற்று நோய் ஏற்படுகின்ற வாய்ப்பு உள்ளது. ஆனால் அந்த வாய்ப்பு மிகக் குறைவானது மனிதர்களுக்கு அதி ஊட்டச் சத்து நிறைந்த உணவாக இருக்கின்ற வேளை, பற்றீரியாக்கள் வளர்வதற்கும் உரிய உணவுட்டங்களைக் கொண்டுள்ளது இந்த முட்டை.

சல்மொனெலா(Salmonella) என்ற பற்றீரியா முட்டைக்குள் இருப்பதும் கண்டறியப்பட்டுள்ளது. அது 20,000 முட்டைக்கு ஒரு முட்டையில் இருக்கின்றது என்று அமெரிக்காவில் கண்டறியப்பட்டுள்ளது. அதே சமயம் முட்டையின் ஓட்டில் பற்றீரியா ஓட்டிக் கொண்டிருப்பதற்கும் சந்தர்ப்பம் உள்ளது. அதனால் முட்டை விற்பனைக்கு வருமுன் கழுவுப்பட்டு தொற்று நீக்கம் செய்யப்படுகின்றது.

இதேசமயம் நாமும் முட்டைகளை உடைப்பதற்கு முன் கழுவுவதன் மூலமும், கடையில் வாங்கிவரும் போது முழுமையாகவோ அல்லது சாடையாகவோ முட்டைக்கோது உடைந்து காணப்படுகின்ற முட்டைகளை எறிந்து விடுவதன் மூலமும் முட்டையினால் ஏற்படக் கூடிய ஆபத்தை தவிர்க்க முடியும்.

கடையில் இருந்து நாம் வாங்கிவருகின்ற முட்டையில் சல்மொனெலா இருக்கின்றதா? இல்லையா என்பதை கண்ணால் பார்த்து கண்டுபிடிக்கமுடியுமா? முடியவே முடியாது. முட்டை உடைந்திருந்திருந்தால் சந்தேகப்படலாம். ஆனால் உடையாத முட்டையிலும் சல்மொனெலா இருக்கலாம். இந்த முட்டையை சாப்பிட்டால் நமக்கு நோய் தொற்றிக்கொள்ளுமா?

சல்மொனெலா கிருமிகளைக் கொண்ட முட்டையை குளிர்சாதனப்பெட்டியில் பாதுகாப்பாக வைத்து பின்னர் அதை பொரித்தோ, அவித்தோ உடனடியாக சாப்பிடுவதால் எமக்கு தொற்று ஏற்படாது. ஆனால் அதே சமயம் இந்த முட்டையை குளிர்சாதனப்பெட்டியில் இருந்து எடுத்து பல மணிநேரம் வெளியில் அறைவெப்பநிலையில் வைத்து பின்னர் பூரணமாக சமைக்காமல் உண்பதால், அல்லது இந்த முட்டையை எடுத்து ஏதாவது இனிப்பு வகைகள் செய்து அதை அறைவெப்பநிலையில் பல மணிநேரம் வைத்து பின்னர் பூரணமாக சமைக்காமல் உண்பதால் நமக்கு சல்மொனெலா தொற்று ஏற்படும். அதை ஆங்கிலத்தில் Salmonellosis என்று அழைக்கின்றார்கள்.

இதற்குக் காரணம் சல்மொனெலா தொற்றுள்ள முட்டையையோ, தொற்றான முட்டையில் தயாரிக்கப்பட்டு சமைக்காத அல்லது முழுமையாக சமைக்காத உணவுப்பண்டங்களையோ குளிர்சாதனப் பெட்டிக்கு வெளியில் வைப்பதேயாகும். இதன் காரணமாக

- சிவா சுப்ரா -

சிறிய அளவில் உணவில் உள்ள சல்மொனெலா கிருமிகள் குறுகிய நேரத்தில் பல்லாயிரம், இலட்சம் என்று பல்கிப்பெருகுகின்றன.

நான்கு பாகையில் இருந்து அறுபது பாகை C வெப்பநிலை கிருமிகள் பல்கிப்பெருகி உருவாவதற்கு உரிய வெப்பநிலையாகும். ஒரு இருபது நிமிடம் கிருமிகளை இந்த வெப்பநிலையில் வைத்திருந்தால் அவை இரண்டு மடங்காகும். இன்னமும் இருபது நிமிடத்தில் முதல் இருந்த எண்ணிக்கையில் இருந்து நான்கு மடங்காவும், அடுத்த இருபது நிமிடத்தில் முதல் இருந்த எண்ணிக்கையில் இருந்து எட்டு மடங்காக அதிகரித்து இருக்கும். ஒரு கிருமி ஆறுமணி நேரத்தில் மில்லியன் எண்ணிக்கையாகும் என்று ஆய்வுகள் சொல்லுகின்றன. இப்படி பல்கிப்பெருகி மில்லியன் எண்ணிக்கையில் இருக்கின்ற உணவுப் பொருட்களை உண்பவர்கள் Salmonellosis நோயினால் பாதிக்கப்படுகின்றனர்.

குறிப்பாக உடலில் நோய் எதிர்ப்பு சக்தி குறைந்த வயோதிபர்கள், இன்னமும் உரிய நோய் எதிர்ப்பு சக்தி உருவாகாத குழந்தைகள், கர்ப்பிணிகள் ஆகியோர் மிக எளிதில் இந்த தொற்றினால் பாதிப்படைகின்றனர். இவர்களின் உயிருக்கும் ஆபத்து ஏற்படலாம். அவ்வாறு இந்த Salmonellosis தொற்றினால் உயிர் இழந்தவர்களும் கனடாவில் உள்ளனர்.

இவ்வகையான சல்மொனெலா தொற்றான உணவை உண்டு ஆறுமணிநேரத்தில் இருந்து 72 மணிநேரத்தில் தொற்று ஏற்பட்டவருக்கு வயிற்று குத்து, வாந்தி, வயிற்றோட்டம், உடல் குளிர்ந்து போதல் மற்றும் காச்சல் என்பன ஏற்படலாம்.

siva.subra@thaivedu.com



Hun! ஏதாவது உமக்குப்பிடிச்ச activity ஒண்டு அரை

மணித்தியாலமாவது செய்யவேணும், வியர்க்கவேணுமெண்டு Doctor சொன்னவரெல்லா...

அதுக்குத்தான் மூண்டுமணித்தியாலமா Sun TVல serial பாக்கிறன்.

பயத்தில வியர்வையும், சோகத்தில கண்ணீரும் வருகுது.

# SELL YOUR HOME FASTER AND MORE MONEY

**Morningside & Sheppard**



**\$529,900**

4+1 Bedrooms, 4 Washroom

**Markham & 16th Ave.**



**\$547,777**

4+1 Bedrooms, 4 Washroom

**Sandlewood & Hwy410**



**\$349,900**

3 Bedrooms, 3 Washroom

**Mclaughin & Boviard**



**\$399,100**

4+1 Bedrooms, 4 Washroom

**McCowan & Finch**



**\$499,900**

4+2 Bedrooms, 4 Washroom

**Taunton & Thickson**



**\$399,200**

4 Bedrooms, 3 Washroom

**Midland & Steeles**



**\$369,888**

3+1 Bedrooms, 3 Washroom

**Maple & Main**



**\$359,900**

3 Bedrooms, 3 Washroom

**Main St. & 10th Line (N)**



**\$406,900**

3 Bedrooms, 3 Washroom

**Yonge & Jefferson Rd.**



**\$589,900**

4 Bedrooms, 4 Washroom

**Middlefield & Steeles**



**\$559,900**

4+2 Bedrooms, 4 Washroom

**Taunton & Westney**



**\$419,900**

4 Bedrooms, 3 Washroom

**Neilson & Mclewin**



**\$324,000**

3+1 Bedrooms, 2 Washroom

**Markham & 14th Ave.**



**\$619,900**

4+1 Bedrooms, 5 Washroom

**Warden & St Clair**



**\$369,000**

4+1 Bedrooms, 2 Washroom

**Salem & Williamson**



**\$682,000**

4 Bedrooms, 5 Washroom

**McCowan & Finch**



**\$229,00**

2 Bedrooms, 3 Washroom

**Markham & Sheppard**



**\$299,900**

3+1 Bedrooms, 2 Washroom

**Warden & St Clair**



**\$205,900**

1+1 Bedrooms, 1 Washroom

**Finch & Morningside**



**\$599,900**

4+2 Bedrooms, 3 Washroom

**முகவரி காட்டும் முகவர்களாய் நாங்கள்,  
வீடு வாங்க விற்க அழையுங்கள்**



**HomeLife/Future Realty Inc., Brokerage\***

7 Eastvale Dr, Suit 205, Markham On. L3S 4N8

**Bus.: 905-201-9977 Fax : 905-201-9229**

**www.realhouse.ca**

\*Independently Owned and Operated, REALTOR



**தமிழ் சுப்பிரமணியம் (செல்வன்)**

**முகுந்தன் நடராஜா**

**Thamil Suberamaniam (Selvan)**

Sales Representative

**Direct : 416.358.6200**

Email : tamilrealtor@gmail.com



**Mugunthan Nadarajah**

Sales Representative

**Direct : 416.276.8025**

Email : homelifemugunthan@gmail.com

# நச்சுவாயுவைச் சுவாசிக்காதீர்

வருடாந்தம் நமது வீட்டில் உள்ள furnaceஐ inspection செய்ய வேண்டியது ஒரு மிக முக்கியமான விடயமாகும். விடையம் என்பதை விட கடமை என்றுதான் கூற வேண்டும். ஆனால் பெரும்பாலான தமிழர்கள் இதை ஒரு பொருட்டாகவே கருதுவதில்லை. குளிர்காலம் வந்து விட்டால் ஏதோ சூடான காற்றை இந்த furnace தந்தால் சரிதானே? பிறகு என்ன அதில் சரிபார்க்க

காரியத்தை முடித்துவிடாதீர்கள். ஒரு qualified, reputable heating contractorஐ இவ்வாறு furnace inspection செய்வதற்கு அழைக்க வேண்டும். இவ்வாறு உங்களது furnaceஐ பரிசோதித்து அதை வருடாந்தம் சரியாக கவனிப்பதால் பல நன்மைகள் உள்ளன.

furnace சுத்தம் செய்வதால் பொருளாதார ரீதியில் நன்மை ஏற்படும். அதற்குமேலாக furnaceல் இருந்து காபனோர் ஒட்சைட் (carbon monoxide) என்கின்ற நச்சு வாயு உருவாகி வீட்டில் உள்ளவர்களுக்கு உயிர் ஆபத்து ஏற்படுத்தப் படுவது தவிர்க்கப்படும். ஆபத்தில்லாத வீடு என்று மனதிலும் ஒரு அமைதி ஏற்படும்.

உங்களது furnaceஐ பரிசோதிக்கின்ற அதே சமயம் எல்லா vents, heat exchangers and motors களையும் பரிசோதகர் பரிசோதனை செய்வார். இத்தோடு மட்டும் நிறுத்திவிடக் கூடாது. மேலதிகமாக அவர் செய்ய வேண்டிய பணிகளும் உள்ளன.

- Heating seasonல் (குளிர்காலத்தில்) மூன்று தடவையாவது filterஐ மாற்ற வேண்டும்.
- Pilot lightஐயும் Blower beltயும் பரிசோதனை செய்யவேண்டும். இவை உரிய முறையில் இயங்குகின்றனவா என்பதை கண்டறிந்து, அதில் ஏதாவது பழுதுகள் இருந்தால் திருத்த வேண்டும்.
- Cold-air grillsஐ சுத்தம் செய்யவும். இதனால் காற்று உரியமுறையில் வீசும். காபனோர் ஒட்சைட் (carbon monoxide) உருவாவது தடுக்கப்படும்.
- Furnaceல் உள்ள தூசுகளையும், Blower compartmentல் உள்ள தூசுகளையும், தேவையற்ற கழிவுகளையும் துப்பரவு செய்யவும்.

- Thermostat ஐ பரீட்சித்து heating system உரிய முறையில் இயங்குகின்றதா என்று சரி பார்க்கவும். அதில் குறைபாடுகள் இருந்தால் அதற்குரிய திருத்தங்களை செய்ய வேண்டும்.

furnace துப்பரவாக இல்லாமலும், முழுமையாக செயல்படாமல் போகின்ற போதும், காற்று போதுமான அளவு செல்லாத கார

**பாஸ்கரன் சின்னத்துரை**  
-வீடு விற்பனைப் பிரதிநிதி -



பொருளாக உருவாவதற்குப் பதிலாக காபனோர் ஒட்சைட்டும் (CO) சேர்ந்து உருவாகின்றது. காபனோர் ஒட்சைட் (carbon monoxide) என்பது உயிர் ஆபத்தை ஏற்படுத்தக் கூடிய நமக்கு வேண்டாத ஒரு வாயுவாகும்.

காபனோர் ஒட்சைட் (carbon monoxide) ஒரு நிறம், மணம், சுவை அற்ற நச்சுவாயுவாகும். வீட்டினுள் இந்த நச்சு வாயு அதிகமாகும் வீட்டில் உள்ளவர்களுக்கு பல வகையில் தொந்தரவுகளை ஏற்படுத்தும்.

காபனோர் ஒட்சைட் நாம் சுவாசிக்கும் போது காற்றோடு சேர்ந்து சுவாசப்பை வழியாக குருதிக்குள் புகுகின்றது. மெல்ல மெல்லமாக குருதியில் இதனுடைய அளவு அதிகரிக்க அதிகரிக்க உடலுக்கு தேவையான ஒட்சிசன் உள்ளெடுக்கப்படுவது தடை செய்யப்படுகின்றது. (due to the formation of carboxyhemoglobin in the blood, which inhibits oxygen intake) இவை காரணமாக இதயநோய் உள்ளவர்களுக்கு நெஞ்சு நோ ஏற்படலாம். கண்பார்வை கெடலாம், தலையிடி, வாந்தி ஏற்படலாம். மிக அதிக நேரம் இந்த நச்சு வாயுவை சுவாகின்ற நிலைமை ஒருவருக்கு ஏற்பட்டால் அது மரணத்தை ஏற்படுத்தும்.

இந்நிலைமைகள் ஏற்படாமல் இருக்க நீங்கள் செய்ய வேண்டிய காரியம் வருடாந்தம் வீட்டில் உள்ள furnaceஐ inspection செய்ய வேண்டியதே.

baskaran.sinnadurai@thaiveedu.com

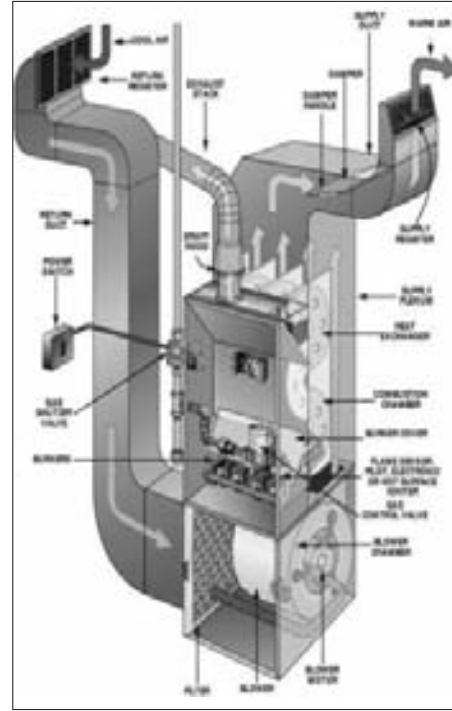
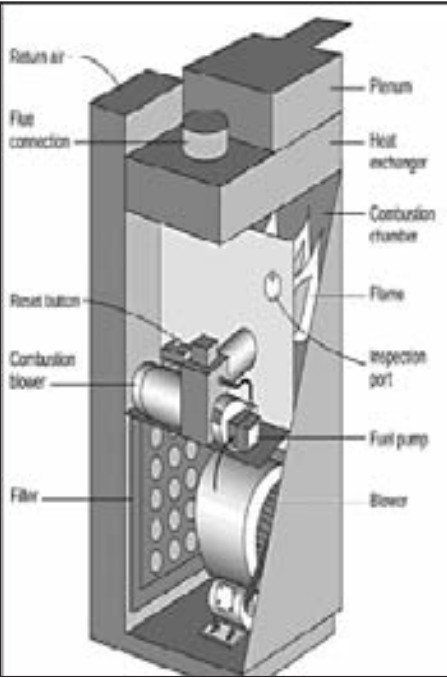

இருக்கின்றது? என்ற எண்ணமே இதற்குக் காரணம். இந்த அலட்சியம், அறியாமை உங்களுக்கும் இருந்தால் அது பெரிய ஆபத்தில் ஒரு நாள் முடியலாம் என்பதை நீங்கள் தெரிந்து வைத்திருக்க வேண்டும்.

furnaceஐ இவ்வாறு inspection செய்வதற்கு தெரிந்த நண்பரை அழைத்து இலவசமாக

**Taunton & Audley**

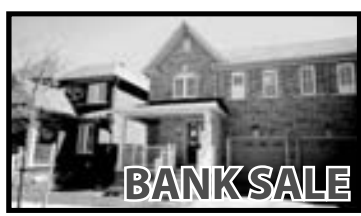

**BANK SALE**

**\$296,900**  
3 Bedrooms  
3 Washrooms  
**AJAX**

**Rossland & Garrard**

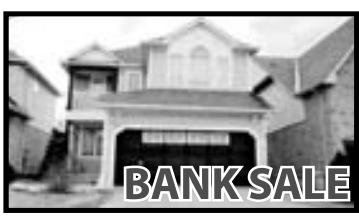

**BANK SALE**

**\$278,900**  
3 Bedrooms  
3 Washrooms  
**WHITBY**



**Century 21**  
Affiliate Realty Inc. Brokerage  
Off: 416.290.1200

**பகீரதன் சகாதேவன்**  
முழுநேர விற்பனை முகவர்



**416.908.6003**      **www.pakeer.com**

**\$10,000**      **Funeral Expense**

**Medical**

Age	Female	Male	Male Smoker
60	\$23.69	\$27.85	\$40.89
65	\$30.58	\$36.67	\$52.04
70	\$40.64	\$50.25	\$66.53
75	\$57.85	\$73.64	\$87.55

**Non Medical**

Age	Female	Male	Male Smoker
60	\$36.00	\$44.13	\$61.00
65	\$47.00	\$60.04	\$71.00
70	\$62.00	\$82.92	\$89.00
75	\$83.00	\$116.25	\$117.00

**Life Insurance is Death Insurance, Critical Illness Insurance is Life Insurance**









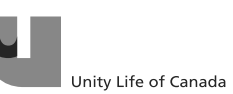





# Shan Thayaparan

Sales Representative



**Thinking of .....**

Selling  
Buying or  
Renting....

**For all your Real Estate needs  
Please Call me First.**

***Dir: 416-567-7675***

*Web: shan123.com, Email: shan123@rogers.com*

***Bus: 416-321-2228***

Flexible Commission

Reliable Service & Full Time Agent  
Free Market Evaluation



**RE/MAX®**

Above Vision Realty Inc. 2210 Markham Road. Toronto M1B 5V6  
the Crowd!®

My Team will help you to find Lawyers, Home Inspectors, Mortgages  
Also We do Refinances and find Tenants for your Rental properties

*Not Intended to solicit properties currently listed or Buyers under buyers under agreement*

வீடு வாங்க... விற்க...

உங்கள் முகவராக... இதோ...



Gold Member  
Award Winner



**Scarbrough 902-70 Town Centre Court**

Priced to sell, Great Location, One Year Old Monarch Luxury 3 Bedroom Condo! Located Beside Scarborough Town Centre! Huge Balcony with Unobstructed View, Low Maintenance Fee, Granite Kitchen Top, Steps To RT, YMCA, Shopping, Etc., Minutes To Hwy 401, 24 Hrs Concierge, Gym, Mini-Theater, Guest Suites, Parking, Etc.



Detached, 3 Bedrooms, Partly Finished Basement!



Detached, 4 Bedrooms, Basement Separate Entrance!

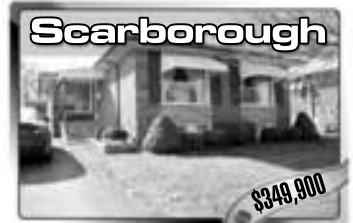

Detached, 3+3 Bedrooms, 2 Washrooms, Finished Basement Apartment!



Detached, 3+1 Bedrooms, 2 Washrooms, Basement Separate Entrance!



Detached, 3 Bedrooms, 2 Washrooms, 7 Years Old Home!

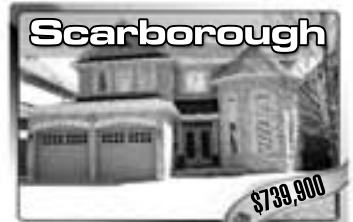

Detached, 4 Bedrooms, 4 Washrooms, Partly Finished Basement, Separate Entrance!



Detached, 3+1 Bedrooms, 4 Washrooms, Finished Basement Apartment!



Detached, 3 Bedrooms, 3 Washrooms, Basement Separate Entrance!



Detached, 3 Bedrooms, 3 Washrooms, Finished Basement Apartment!



Link, 3 Bedrooms, 3 Washrooms, 2 Garages!



Detached, 4 Bedrooms, 3 Washrooms, Finished Basement Apartment!



Detached, 3 Bedrooms, 3 Washrooms, Great Location!

என்னிடம் நீங்கள் வீடு வாங்கினால் உங்களுடைய

“Lawyer Fees” மற்றும் “Moving Charges” இலவசம்! \*\*



**VALLIKANNAN MARUTHAPPAN**

Sales Representative

Off: 416-298-3200 Direct: 416-880-6051

**HomeLife Today Realty Ltd., Brokerage\***

\*Independently Owned and Operated - Not intend to solicit buyers or sellers currently under contract

[www.mvkhome.ca](http://www.mvkhome.ca)

\*\* Conditions Apply.



# வீடு வாங்கப் போகிறீர்களா? இதோ உங்களுக்கான ஒரு வழிகாட்டி

சென்றமாதத் தொடர்...

## சில ஆலோசனைகளைப் பெற்றுக்கொள்ளுங்கள்:

- உங்கள் கட்டிட வரைகலைஞர் சில சிபாரிசுகளைச் செய்வார்.
- உங்கள் முகவர் சில ஆலோசனைகளைச் சொல்வார்.
- இதேபோன்ற திருத்த வேலைகளைச் செய்திருக்கக்கூடிய நண்பர்களுடையோ, அயலவர்களுடையோ தொடர்புகொண்டு விசாரியுங்கள்.
- கட்டுமானப் பொருட்களை வழங்கும் உள்ளூர் விற்பனையாளரிடம் கேளுங்கள். கட்டிட ஒப்பந்ததாரருடனான சந்திப்பின்போது, அவரது செயலாற்றல் உங்களுக்குத் திருப்தி தருகிறதா என்பதை உறுதிப்படுத்திக்கொள்ளுங்கள். அவர்களது வேலை குறித்த சில சான்றுகள் சிலவற்றைக் கேட்டுத் தெரிந்துகொள்ளுங்கள். தங்களது தொழிற்சான்றாக அவர்கள் கூறுபவர்களைத் தொடர்புகொண்டு மேற்படி ஒப்பந்தக்காரர்களது வேலை அவர்களுக்குத் திருப்தியளித்ததா? அவர்கள் அறவிடும் கட்டணம் சாதாரணமானதுதானா? குறித்த காலத்தில் வேலைகளை முடித்துத் தந்தார்களா? என்பவற்றோடு, குறிப்பிட்ட அந்த வேலைகள் எப்படிக்கையாளப்பட்டன என்பது குறித்து விசாரித்துத் தெரிந்துகொள்ளுங்கள். அத்துடன், உங்கள் உள்ளூர் சிறப்பு வியாபாரப் பிரிவுடன் தொடர்புகொண்டு ஆராயுங்கள்.

உங்களுக்குத் திருப்தியான ஒருசில ஒப்பந்தக்காரர்களை அடையாளம் கண்டுகொண்டீர்களானால், அவர்களிடமிருந்து உங்கள் வேலைக்கான அண்ணளவான செலவு மதிப்பீட்டைப் பெற்றுக்கொள்ளுங்கள். அவற்றைக் கொண்டு, வேலையின் தரம், செலவு என்பவை பற்றிய ஒரு திட்டத்தை நீங்கள் வகுத்துக்கொள்ளலாம்.

வேலைகளில் இறங்குவதற்கு முன்பு, உங்கள் தேவையையும் நீங்கள் செலவு செய்யத்தயாராக இருக்கும் தொகையையும் பற்றி உங்கள் ஒப்பந்தக்காரர் மிகச் சரியாகப் புரிந்துகொண்டிருக்கிறார் என்பதை உறுதிசெய்துகொள்ளுங்கள். ஒவ்வொரு ஒப்பந்தக்காரரும் தங்களுக்கென்று தனிப்பட்ட தொழில் அணுகுமுறையைக் கொண்டிருப்பார். ஆகையால், செலவு மதிப்பீட்டைத் தயாரிக்க முன்னர், அவர் உங்கள் வீட்டைச் சரிவரப் பரிசோதித்திருக்க வேண்டும். வரைகலைஞரின் திட்டத்தின் அடிப்படையில் இயங்குவார் எனின், அந்த வரையடங்கள் அவர்களுக்கான பூரண விளக்கத்தைத் தந்திருக்கிறதா என்பதைக் கேட்டு உறுதிசெய்துகொள்ளுங்கள்.

ஒப்பந்தக்காரர் தரும் செலவு மதிப்பீடு அதிகமாக இருக்கிறது என்று நீங்கள் நினைத்தால் அது குறித்த விளக்கங்களை அவரிடம் கேட்டு அறிந்துகொள்ளுங்கள். அதேநேரம், குறைந்த செலவு மதிப்பீட்டிலான வேலை எப்போதும் சிறந்ததாக இருக்காது என்பதையும் நினைவில் கொள்ளுங்கள். உங்கள் வேலையைப் பெற்றுக்கொள்ள எண்ணி, மிகக் குறைந்த செலவு அறிக்கையைத் தரும்

## தொடர் - 04

ஒப்பந்தக்காரர், வேலை ஆரம்பித்த பின்னர், மேலதிக செலவினங்களைக் காட்டி உங்களுக்குத் தொல்லை தரலாம். அதுபோலவே, உயர்ந்த செலவு அறிக்கையைத் தரும் ஒப்பந்தக்காரர் எப்போதும் உங்களை ஏமாற்றுவதாக ஆகாது. அதிகப்படியான அந்தச் செலவு, அவர் பயன்படுத்தும் உயர்ந்த தரம் கொண்ட மூலப் பொருட்களுக்காகவோ அல்லது சேர்த்துக்கொள்ளும் தகுதிவாய்ந்த தொழிலாளர்களுக்காகவோ இருக்கலாம்.

எந்த ஒப்பந்தத்தில் கையெழுத்திடவும் முன்னதாக, ஏலவே குறிப்பிட்டது போல், தரமான பொருட்களையும் தெரிவுசெய்த விற்பனைப் பெயர்களிலுள்ள பொருட்கள் பயன்படுத்தப்படும் என்பதைத் தெரிவிப்படுத்திக்கொள்ளுங்கள்.

## செலவு அறிக்கையை மதிப்பிடுதல்:

- திட்டம் குறித்த விளக்கங்கள் மேற்கோரிடப்பட்டுள்ளதா?
- செலவுகள் குறித்த விளக்கங்கள் தரப்பட்டுள்ளதா?
- மேலதிகச் செலவுகளை ஈடுகட்ட போதிய நிதி வழங்கல் ஏதும் இருக்கிறதா?
- மொத்தத் திட்டத்தையும் நடைமுறைப்படுத்த சரியான தலைமை இருக்கிறதா?
- திட்டத்தை உறுதியாக முடிக்கக்கூடிய கால வரையறை இருக்கிறதா?
- கட்டிட வேலைகளைப் பரிசோதிக்க ஒப்பந்தக்காரர் நேரம் ஒதுக்கியிருக்கிறாரா?
- எல்லா மூலப் பொருட்களினதும் பற்றுச் சீட்டுக்களை நீங்கள் பார்க்க விரும்புவதைத் தெரியப்படுத்தியிருக்கிறீர்களா?
- வேலை வேறொரு உப ஒப்பந்தக்காரரிடம் விடப்படுமா?

## மதிப்பீட்டாளர்கள்:

உங்களுக்காகப் பணம் தர முன்வரும் அடமானக் கடன் நிறுவனங்கள், தமது சொந்த மதிப்பீட்டாளர்கள் மூலமே நீங்கள் வாங்க விரும்பும் சொத்தை மதிப்பிட விரும்பும். ஆகையால், நீங்கள் ஒரு மதிப்பீட்டாளரை நியமிப்பது பணத்தை விரயமாக்கும் செயலாக அமையலாம். சொத்துக்களின் பெறுமதி அளவீடு ஒன்று நிறுவுவதற்காக நாம், சந்தைப் பெறுமதி தொடர்பான ஆய்வு ஒன்றை நடத்துகிறோம். ஆனால் உங்கள் சொத்துக்கள் பொதுவானதாக அல்லாமல், அதாவது ஒப்பிட்டுப் பார்க்க முடியாததாக இருக்கும் பட்சத்தில் ஒரு மதிப்பீட்டாளரை அணுகுவது அவசியமாகும்.

## நிதி வழங்குனர்.

'நாம் செலவிடவிரும்பும் தொகையிலோ அல்லது அதற்குக் குறைவான தொகையிலோ இன்னும் என்னென்னவற்றை வாங்கலாம்?' என்பதுதான் கொள்வனவாளர்களுக்கான உண்மையான பரீட்சை.

கான உண்மையான பரீட்சை.

சுருக்கமாகச் சொல்வதானால், உங்களுக்கு யார் வேண்டுமானாலும் நிதி வழங்கலாம். தனிப்பட்ட நிதி வழங்குனர்கள், வங்கி மற்றும் கடன் ஒன்றியங்கள் போன்ற நிதி நிறுவனங்கள் அல்லது உங்கள் உறவினராகக்கூட இருக்கலாம். நிதி வழங்குனர் யாராக இருப்பினும், உங்களுக்கு அனுசூலமான நீண்டகால வட்டி வீதங்கள், கால எல்லைகள், சட்டதிட்டங்கள் என்பவை இருக்க வேண்டும் என்று எதிர்பார்ப்பீர்கள்.

உண்மையில் உங்களுக்கு குறைவான தெரிவுகளே இருக்கின்றன. உங்கள் சூழ்நிலைக்குத் தகுந்த அடமான நிறுவனங்களைத் தெரிவுசெய்யக்கூடிய அடமானத் தரகர்களையே நீங்கள் நாட வேண்டும். பொதுவாக இந்தத் தரகர்களுக்கான கட்டணங்களை உங்களுக்கு நிதி வழங்கும் நிறுவனங்களே வழங்குகின்றன. ஆயினும், உங்கள் தரப்பிலும் ஒரு கட்டணம் வழங்கப்படுவது பொதுவாக விரும்பப்படும். ஒரு நல்ல தரகர், சந்தையின் அனைத்து முக்கியமான அடவு நிறுவனங்களுடனும் தொடர்பு கொண்டவராக இருப்பார்.

நீங்கள் கூட ஒரு நிதி வழங்குனரைத் தேடலாம். கணிசமான கடன் தேவையாயிருந்தால் உங்கள் தேடுதல் சுலபமாக நிறைவடைந்து விடும். பத்திரிகை மூலமாக உங்களுக்குப் பொருத்தமான, நீங்கள் எதிர்பார்க்கும் வசதிகளுடனான, உங்களுக்கு வசதியான கடன் வழங்குனரைத் தெரிவு செய்துகொண்டு, நேரே சென்று ஒரு நல்ல விலைக்காகப் பேச்சுவார்த்தையை ஆரம்பிக்கலாம்.

இது பற்றிய மேலதிகத் தகவல்களை நாம், அடமானக்கடன் ஒழுங்குபடுத்தும் பகுதியில் பார்க்கலாம்.

## அடமானக் கடன் தரகர்கள்.

உங்கள் எதிர்பார்ப்புக்குத் தகுந்த நிதி வழங்குனரைத் தெரிவுசெய்வதற்கான கள வேலைகளைச் செய்பவர்கள் இவர்கள். ஒரு காப்புறுதி முகவர் போல், உங்களுக்காகப் பக்கச்சார்பின்றி இயங்குவார்கள். இவர்களுக்கான கட்டணம் நிதி வழங்குனராலேயே வழங்கப்படும்.

## சட்டத்தரணிகள் மற்றும் நொத்தாரிகள்.

உங்கள் சார்பில், தேவைப்படுகின்ற ஆவணங்களைத் தயாரிப்பதில் இவர்கள் பெரும்பங்கு வகிக்கிறார்கள். ஒவ்வொரு மாகாணத்துக்கும் எனத் தனியான சட்ட எதிர்பார்ப்புகள் இருக்கின்றன. உங்கள் புதிய வீட்டுக்கான சாவிபைப் பெறும் வரை உங்களுக்குத் தேவைப்படும் சட்ட ஆலோசனைகளுக்காக சிறந்த வழக்கறிஞர்களை நாம் உங்களுக்குப் பரிந்துரைப்போம். உங்களது பாதுகாப்பை ஒரு வழக்கறிஞர் உறுதிப்படுத்துவார்.

## வீட்டுப் பரிசோதகர்:

உங்கள் வீட்டைப் பரிசோதித்துக்கொள்ளுங்கள்! இதை ஒரு சட்டமாகக் கொண்டா



லும் கொள்ளாவிட்டாலும், நீங்கள் வாங்கவிரும்பும் சொத்தை, தகுதிவாய்ந்த பரிசோதகர் மூலம் சோதித்துக்கொள்வது, உங்கள் வீடு வாங்கும் தீர்மானத்தைச் சரிவரச் செய்த உறுதியைத் தரும். கனடாவில் சில வீட்டுப் பரிசோதகர்கள் அரசு மட்டத்திலோ, அனுமதி பெற்ற வீட்டுப் பரிசோதகரோ இல்லை என்பதால், தகுதிவாய்ந்த ஒருவரை பரிசோதனையில் ஈடுபடுத்துவதில் மிகுந்த கவனம் செலுத்துங்கள். அவர் தகுதியும் அனுமதியும் பெற்றவர்தான் என்பதை உறுதிப்படுத்திக்கொள்ளுங்கள். அத்தோடு அவர்கள் அனுபவம் மிகக் கொண்டவர்கள் என்பதையும் பொறுப்பு காப்புறுதி வைத்திருப்பவர்கள் என்பதையும் உறுதிசெய்யுங்கள். உங்கள் வீட்டுத் தரகர், யாரேனும் ஒரு தகுதிவாய்ந்த வீட்டுப் பரிசோதகரைப் பரிந்துரை செய்யலாம்.

## காப்புறுதி முகவர்கள்:

உங்கள் சொத்தும் பெறுமதி வாய்ந்த பொருட்களும் முழுமையாகக் காப்புறுதி செய்யப்படுமா? என்பது குறித்துத் தெரிந்துகொள்ளுங்கள். காப்புறுதி முகவர் உங்கள் தெரிவுக்கான ஆலோசனைகளை வழங்கி, தேவையற்ற தொல்லைகளில் இருந்து உங்களை விலக்கி, உங்கள் பணத்தையும் நேரத்தையும் மிச்சப்படுத்தித் தருவார். உங்களுக்கு நிதி வழங்கும் நிறுவனங்கள், நிதிக்குப் பிணையாக வைக்கப்படும் சொத்தை முழுமையான காப்புறுதி செய்வதை விரும்புவதோடு அப்படிச் செய்யவும் வலியுறுத்தும்.

## வாழிடச் சூழல் அம்சங்கள்:

உங்கள் வாழ்க்கை முறை, உங்கள் அலுவலகத்தின் அருகாமை, பயண நேரம், முக்கிய வசதிகளினதும் சேவைகளினதும் கிடைப்பளவு என்பவை, உங்கள் வாழிடச் சூழலின் தெரிவில் முக்கிய பாத்திரம் வகிக்கும்.

## மாதாந்த செலவீனங்கள்:

அழகான ஒரு வீட்டைச் சொந்தமாக்கிக் கொள்வது என்பது மிகப்பெரிய விடயம்தான் என்றாலும், கையிலிருக்கும் ஒரு சத்தத்தைக் கூட அதற்காகவே செலவிட்டுவிட்டால், உங்கள் வாழ்க்கையை வாழத் தேவைப்படும் பணத்துக்கு எங்கே போவது? முன்பே நாம் குறிப்பிட்டது போல், ஒரு வீட்டை வாங்கும்போது எல்லா விடயத்தையும் சீர்தூக்கி ஆராய வேண்டும். நடைமுறைச் சாத்தியத்தை முன்னிறுத்தி யோசியுங்கள். செலவை அளவுக்கதிகமாகக் கணக்கிட்டு வேலையை ஆரம்பித்தீர்களானால், பொருளாதாரச் சிக்கலுக்குள் நீங்கள் ஆளாகக்கூடும். தொடரும்...

vallikkannan@thaiweedu.com





**இரமணன் திரு**  
(முன்னாள் பெக் கனடா ஊழியர்)

Security Camera Systems  
Telephone and Voice Mail Systems  
Voip Phone Systems - Wireless Networks  
Surveillance Cameras  
Voice and Data Structured Cabling  
Professional Cable Fishing for  
Residential and Commercial Buildings

**416.203.0344**



# கொண்டு வந்ததுமில்லை; கொண்டு செல்வதுமில்லை!

**கொண்டு வந்ததும் ஒன்றுமில்லை  
கொண்டு செல்வதும் ஒன்றுமில்லை**  
எங்கே நான் திடீர் என்று பகவத்கீதை பிரசங்கம் செய்கிறேன் என்று நீங்கள் நினைத்தால் தவறு என்னுடையதல்ல. இங்கு நான் குறிப்பிடுவது நிதி திட்டமிடலே. ஆம், நம் வாழ்வில் தவிர்க்க முடியாதது இரண்டு என்பார்கள். முதலாவது மரணம். மண்ணில் பிறந்தவர் அனைவருமே இறக்கத்தான் வேண்டும். இரண்டாவது வரி. வரியின் பிடியிலிருந்து யாருமே தப்பமுடியாது.

சுந்தரம் 1977ம் ஆண்டு ஏற்பட்ட இனக்கலவரத்தால் பெரிதும் பாதிக்கப்பட்டு, வந்தாரை வாழவைக்கும் பொன்னான நாடான கனடாவிற்கு குடிபெயர்ந்தார். இங்கு முயற்சியாலும் சிக்கனமான வாழ்க்கை வாழ்ந்ததாலும் கனிசமான ஐஸ்வரியத்தை சேர்த்திருந்தார்.

சென்ற வாரம் சுந்தரம் ஒரு நண்பருடன் கதைத்தபோது அவர் கூறிய அறிவுரைகளினால் பெரிதும் குளம்பிப்போய் இருந்தார்.

அவர் கேள்விப்பட்ட விடயம் மரணம் விளையும்வேளை அவரது பெரும் செல்வத்தின் கனிசமான பகுதி வரி அறவிடும் திணைக்களம் எடுத்துவிடும் என்பதே. உண்ணாமல் திண்ணாமல் தேடிய செல்வத்தை அண்ணாமலை கொண்டு சென்ற விடயமாயிருந்தது.

1980களில் வாங்கிய இரண்டு கொண்டமேனியம், மற்றும் அவரது தொழில் துறை ஆகியவற்றிலிருந்து அவரது ஐஸ்வரியம் ஒரு மில்லியனுக்கும் மேலாக சேர்ந்து இருந்தாலும் அதில் பெரும் பகுதி வரித்திணைக்களம் பெற்றுவிடும் என்று அறிந்தவேளை வேதனையும் விரக்தியும் அடைந்தார்.

இந்நிலையில் என்னைச் சந்தித்த சுந்தரம், தனக்கு தொடர்ந்தும் முயற்சி செய்ய மனம் இல்லை என்று கூறிக் கவலையுடன் இருந்தார். அவருக்கு ஐஸ்வரியத்தை உறைநிலையில் வைத்திருக்கலாமே (freeze the assets) என்று தெரிவித்தபோது. இதுபற்றி விளக்கமாக கூறமுடியுமா என்று கேட்டார்.

இக்கட்டுரையில் செல்வத்தை உறைநிலையில் வைப்பது பற்றி விளக்கமாக இங்கு தருகிறேன்.

## செல்வத்தை உறைநிலையில் வைப்பது:

வருமான வரிச்சட்டத்திற்கமைய ஒரு வியாபார ஸ்தாபனத்தின் உரிமையாளருக்கு தற்போதுள்ள பெறுமதியை உறைநிலையில் (Freezing of business assets) வைக்க அனுமதியுண்டு. பின் அந்த ஐஸ்வரியத்தை பராமரிப்பதற்காக ஒரு 'holding Company' யினை தோற்றுவிக்கலாம். இந்த பராமரிக்கும் ஸ்தாபனத்திற்கு தனது வாரிசுகளை பங்குதாரர்களாக (Share Holders) ஏற்பாடு செய்யலாம். எனவே தற்போதைய தனது செத்துக்களை (ஒரு மில்லியன் பெறுமதியான) உறைநிலையில் வைப்பதனால், அது பத்து வருடங்களுக்குப்பின் இரண்டு மில்லியன் பெறுமதியுடன் இருப்பின், மேலதிகமாக வளர்ந்துள்ள ஒரு மில்லியன் முதலுக்கு வரி பிற்போடப்படும். அதாவது அந்த நிறுவனம் செத்துக்களை விற்கும் வரை பிற்போடப்படும். ஆனால், அதன் பயனை அனுபவித்தவண்ணமிருப்பர்.

என்னுடன் கலந்தாலோசித்தபின், சுந்தரம் தனக்கு சொந்தமான கட்டிடங்களை 'Sundaram Holdings' எனும் ஒரு மில்லியனுக்கு மதிப்பிட்டு உறைநிலையில் வைப்பதற்கு ஏற்பாடு செய்துள்ளார். அந்த அமைப்பின் பங்குகளை மனைவி சாந்திக்கு 50வீதத்தையும் மூத்த



**கல்யாணி நாதன்**  
-நிதி திட்டமிடல் ஆலோசகர்-

மகள் மீராவிற்கு 25வீதத்தையும் இளையமகள் மீனாவிற்கு 25வீதத்தையும் கொடுத்துள்ளார். அதேவேளை தனக்கு ஒரு மில்லியன் பெறுமதிக்கு விசேட பங்கு பெறவும் வைத்துள்ளார். வேளை வரும்போது சுந்தரத்தின் விசேடப்பங்கு (Preferred Shares) ஒரு மில்லியன் அவருடைய சொத்தாக (Estate) வரிக் கொடுப்பனவுக்கு உட்படுத்தப்படும்.

இப்படிச் செய்வதனால் மீதி ஒரு மில்லியன் வரி இல்லாமல் வளர்ச்சியடையும்.

இது மட்டுமல்லாமல் அவருக்கு ஒரு மில்லியன் மீது விதிக்கப்படும் வரித்தொகைக்கு ஈடுகொடுக்கும் வகையில் ஒரு ஆயுள் காப்புறுதியும் செய்து கொண்டுள்ளார்.

வளர்ச்சியடைந்த மேற்கு நாடுகளில் நிதி தகுந்த முறையில் திட்டமிட்டுக் காக்கப்படாவிட்டால் முன்பு நான் குறிப்பிட்டபடி "உண்ணாமல் திண்ணாமல் சேகரித்த பணத்தை அண்ணாமலை கொண்டு சென்ற கதையாகி விடும்.

kalyani.nathan@thaiveedu.com

**கடுகு... அப்பிள் வியாபாரம்:**  
மார்ச் 26 வரையான காலாண்டுப் பகுதியில் அப்பிள் நிறுவனத்தின் வருமானம் \$24.7 பில்லியன். எதிர்பார்க்கப்பட்டது \$23.4 பில்லியன் ஓராண்டுக்கு முன் இதே காலப்பகுதி வருமானம் \$13.5 பில்லியன். 83% அதிகரித்துள்ளது இப்போது 18.65 பில்லியன் ஐ.போன்கள் விற்பனையாகி சாதனை படைத்துள்ளன. இந்தக் காலாண்டில் i-pad விற்பனையும் 4.7 பில்லியன். இத்தனைக்கும் i-pad க்கு உள்ள தேவையைச் சமாளிக்க முடியாமல் திணறிக்கொண்டே இந்தச் சாதனை. சமாளிக்க முடிந்திருந்தால்...?

## OPEN HOUSE

SAT & SUN 1:00PM - 4:00PM

**Kuga Raveendrarajah**  
Broker  
Direct: 416-843-8585

**\$728,000**

(Markham & Steeles / Denison)

- 4 + Bedroom + Library Room - 3 Full Washroom - 4 Parking
- Excellent Location - Walkout Basement - Close to School
- Walk distance TTC & YRT - Close to Shopping Complex
- No Side Walk

**Mathan Selvendarakumaran**  
Sales Representative  
Direct: 416-625-2870

**\$125,400**

**SOLD**

Don Mills / Eglinton

**\$459,900**

Steeles / Staines

**\$249,000**

Morningside/Finch

## HomeLife Today Realty Ltd., Brokerage\*

31 Progress Ave., Suite 210, Toronto, ON, M1P 4S6

**Bus: 416-298-3200**

\*Independently Owned and Operated, Realtor

# உங்கள் மனைகள் மாளிகைகளாகிட...

\$65,000

**Commercial****Scarborough**

Sale of Business, Excellent Opportunity To Own A Fully Operational Restaurant!! Restaurant Operates As 'Centennial Grill & Cafe'

\$259,800

**Morningside / Sewells**

Condo Townhouse 2-Storey, 3+1 Bedrooms, 4 Washrooms, Fabulous & Spacious 3Br With Walkout Bsmt

\$369,900

**Major Oaks/Brock**

Detached 2-Storey, 3+1 Bedrooms, Location! Location! Lots Of Upgrades, Newly Fully Upgraded Kitchen, W/O Finished Bsmt

\$489,900

**Markham/Steeles**

Link 2-Storey, 4 Bedrooms, 3 Washrooms, Location, Location!!!! Oak Curved Staircase, Hardwood On Upper Hallway, Iliving And Dining Room

\$499,900

**Keele / Drummond**

Detached 2-Storey, 4+1 Bedrooms, 4 Washrooms, Approx 2000 Sqft Very Clean House, Strip Hardwood Floors

\$785,000

Plus Stock

**Commercial****Cambridge, ON**

Well Established Self Gas Bar On A Busy Intersection Adjacent To City Hall, C-Store Is Very Busy With Additional Income From Atm+Lotto & Vendor Rebates Etc.

\$2,980,000

Plus Stock

**Commercial****Uxbridge, ON**

High Profitable Pioneer Gasbar With Guaranteed Margin. Newer Dbl. F.G. Tanks, Pumps And Pavement In 2011. Gas Sales 2.9M/Yr

\$139,000

**Commercial****Midland/ Mncicoll**

Office Unit Sale. Unit Has A Reception Area. Good Exposure To Midland Ave. Step To T.T. Close To Everything. \*\*Low Maint. Fee\*\*. Everything Included In Maint. Fee.

\$212,500

**Commercial****Markham/Mcnicoll**

Industrial Condo, Industrial/Warehouse Unit In Demand Area. Face To Markham Rd, Great Income Producing Investment. Close To Hwy Access.,

\$509,000

**Cango Gas Station**

Cango Gas Station (Self Serve) With Diesel. Three Bedrooms/Gorgeous House, Convenience Store With Lotto 649, Atm Machine, Movie Rentals... One Hr Drive From Mississauga

\$599,000

**OLCO Gas Station**

Colborne with 3 Bay coin car wash



முழுநேர வீடுவிற்பனை முகவர், Emerald Award Winner

## சக்தி மருதப்பா

Sales Representative

**416.816.1500**

Not intended to solicit properties currently listed for sale.

மேலும் பல Gas Stationகளும்  
வியாபாரநிலையங்களும்  
விற்பனைக்குண்டு

**Century 21**

**Affiliate Realty Inc., Brokerage**  
208-80 Corporate Drive, Toronto, ON M1H 3G5  
Bus: 416-290-1200, Fax: 416-290-1900

- digi Media -

# ATTIC INSULATION



**A well Insulated Attic will:**  
Reduce Heat Loss Through Attic  
Save on Heating & Cooling Costs  
Prevent Roof Rot and Mold



வீட்டின் நன்கு உள்ளீடு செய்யப்பட்ட பரண் (Attic)  
பரண் (Attic) ஊடான வெப்ப இழப்பைக் குறைக்கும்  
வெப்பமாக்கும் அல்லது குளிராக்கும் செலவினத்தைக் குறைக்கும்  
கூரை உக்குதலிலிருந்தும் பூஞ்சணம் பிடிப்பதிலிருந்தும் பாதுகாத்தாக் கொள்ளும்

## Government Rebates ENDING MARCH 2011

மேலதிக விபரங்கட்கும் இலவச மதிப்பீட்டிற்கும் அறையுங்கள்:



**ENERecon Insulation**

Cell: 416-939-9353 Fax: 416-847-7181 info@enerecon.com



**சுப. ரவிந்திரன்**

**416-847-7171**

STAY WARM IN WINTER . BE COOL IN SUMMER

# பிள்ளையைப் பெற்றுவிட்டால் போதுமா?

பிள்ளைகளைப் பெற்று வளர்ப்பது என்பது ஒரு சாதாரணமான விடயம் என்பது பெரும்பாலான பெற்றோரிடையே நிலவும் பொதுமைக் கருத்து. ஆனால் உளவியல், மருத்துவ, கல்வியல் ஆய்வாளர்களின் கூற்றுப்படி மனிதப் பிறவியின் வளர்ச்சிப்பருவங்கள் ஒவ்வொன்றிலும் கற்றல் நடவடிக்கைகள் பாரிய தாக்கத்தினை உளத்தில் ஏற்படுத்துகின்றது. கல்வி என்பது உள்ளார்ந்த ஆற்றலைக் கட்டுப்பாடு அல்லது வெளியே கொண்டு வருவது என்பது பொருளாயின் எல்லாக் குழந்தைகளும் கற்றுத் தேறமுடியும் என்பது உண்மை. உள்ளார்ந்த அறிவாற்றலை வெளியே கொண்டுவருவது கல்வியின் பணி என்பதால் கற்றுலுக்குரிய அகப் புறத் தூண்டிகளின் செயற்பாடுகள் முக்கியம் வகிக்கின்றன. உளவிருத்தி என்பது குழந்தை தாயின் வயிற்றில் இருக்கும்போதே ஆரம்பிக்கின்றது. எனவே கற்றல் நடத்தையும் அங்கேயே தொடங்குகின்றது என்பது வெளிப்படையானது. பெற்றோர் பிள்ளைகளின் உடலியல் வளர்ச்சிக்கு மாத்திரம் அல்ல உளவியல் வளர்ச்சிக்கும் ஆதாரமானவர்கள்.

மனிதப் பிறப்பின் விந்தைகளில் மனித உயிராக்கம் வியப்பிற்கு உரியதொன்றாகும். குழந்தை தாயின் கருவறையில் இருந்தே கற்றுக்கொள்ள ஆரம்பிக்கின்றது என்பதனை உளவியல், விஞ்ஞான ஆய்வுகள் புலப்படுத்துகின்றன. குழந்தை வளர்ச்சிப்படிக்களை வை? குழந்தைகளை நாம் பேணி வளர்க்கின்றோமா? அவர்களின் தேவைகளை நாம் சரிவரப் பூர்த்தி செய்கின்றோமா? என்பன போன்ற கேள்விகள் எம்முன்னே எழுகின்றன.

பிள்ளைகளை கற்கவைப்பதற்குப் பாடசாலைக்கு அனுப்பிவிட்டால் போதும் கற்பிப்பது பாடசாலை ஆசிரியர்களைப் பொறுத்தது என எண்ணும் பெற்றோர் அதிகம். பிள்ளைகளுக்கு உதவிதேவையாயின் தனிப்பட்ட முறையில் மேலதிகமாகக் கற்க (Tution) ஒழுங் செய்து கொடுத்தால் போதும் என்று எண்ணும் பெற்றோர்கள் மிக அதிகம். தமது பிள்ளைகளுக்கு எவ்வித உதவிசெய்யவேண்டும் என்பதை அறியாமல் தவறாக வழிநடத்துகின்றார்கள். இவற்றிற்கு பெற்றோர் செய்யவேண்டியவை எவை என்பது பற்றி அறிந்து செயற்பட வேண்டியது ஒவ்வொரு பெற்றோரினதும் கடமையும் பொறுப்புமாகும்.

குழந்தை ஒன்று, தான் பிறந்த உடனடியே யாரும் சொல்லித்தராமலே தானாகவே சுவாசித்து தனது சுவாசப்பையை நிறைத்துக் கொள்கின்றது. அதன் பின்னர் அழவும் தொடங்குகின்றது. குழந்தையின் அடிப்படை ஆளுமையின் தன்மை அல்லது வடிவம் அதன் ஆரம்ப ஆண்டுகளைப் பொறுத்ததாக அமைகின்றது. அதாவது குழந்தை மற்றவர்கள் மீது கொண்டுள்ள நம்பிக்கை அல்லது சந்தேகம், தனது தகைமையைப் பற்றி உணர்வு, மூளையின் தொழிற்பாட்டுத் தரத்தினைப் பெற்றுக் கொள்ளுதல் என்பனவற்றில் தங்கியுள்ளது. சுவாசித்தல், தொட்டு உணர்வு, பார்த்து அறிந்துகொள்ளுதல், உண்ணுதல், சுவையறிதல் என்பனவற்றைக் குழந்தையாரும் சொல்லித்தராமல் தானாகவே கற்றுக் கொள்கின்றது. ஆனால் குழந்தை வாழும் புறச்சூழல் அகச் சூழலை விட பிள்ளையின் ஆளுமை விருத்தியில் தாக்கத்தைக் கொண்டுள்ளது. ஆளுமை, நடத்தை மாற்றங்களுக்கு காலாக அமைகின்ற அதே வேளை நடத்தைகளைத் தீர்மானிக்கும் சக்திகளாக

அகப்புறச் சக்திகள் காணப்படுகின்றன.

“மனித வாழ்வில் மூளை அணுக்களுக்கிடையேயான தொடர்புகளின் மிக நெருங்கிய தொகுதி மிக உச்சக்கட்டமான வளர்வினை பிறந்த முதலாவது மாதத்தில் கொண்டுள்ளது. அதாவது வளர்ந்தவர்களின் சராசரி மூளைத் தொகுதியின் வளர்விலும் பார்க்க மிகக்கூடதான அளவு முதல் இரண்டு ஆண்டுகளிலுமே அதாவது மனித வாழ்வின் காலத்தில் அண்ணளவாக 50 விழுக்காடுகள் வரையான வளர்ச்சியினை அடைகின்றது. அது இரண்டு வயதிற்கும் பதினாறு வயதிற்கும் இடையில் மூளை வளர்ச்சிப்பாங்கு குறைவடைந்து செல்கின்றது. அதன்பின்னர் 72 வயது வரைக்கும் ஒரே சீரானதாக அமை-



கின்றது”<sup>1</sup> என ஹவாட் காடினர் குறிப்பிட்டமையினை நாம் அவதானிக்க முடியும்.

தவழ்ந்து, தத்தித் தடுமாறி நடையிலும் பருவத்தே தொடுதல், ருசித்தல், இழுத்தல், தள்ளுதல், மேலே ஏறுதல், கீழே இறங்குதல் போன்றவற்றினூடாக உலகின் தன்மையையும் சக்திகளையும் அறிந்துகொள்கின்றது. இவையனைத்தினையும் குழந்தை தனது சூழலில் இருந்து பெற்றுக் கொள்கின்றது. இக்காலகட்டத்தில் பெற்றோர், பாதுகாவலர், பராமரிப்பாளர்களது பங்களிப்பு மிக முக்கியமானதாகும். பல விடயங்களைக் குழந்தைகள் கற்றுக்கொள்ளும் காலமாக இது அமைகின்றது. பல பிள்ளைகள் தொலைக்காட்சிக்கு முன்பாக அல்லது தொட்டிலில் அல்லது தள்ளுவண்டியில் வைத்துப்பூட்டப்பட்டே காலத்தைக் கழிக்க விடப்படுகின்றார்கள். இதனால், அக் குழந்தைகள் உடல் விருத்தியோ அல்லது உளவிருத்தியோ அடையாதவர்களாக அல்லது குறைந்த விருத்தியையே பெற்றவர்களாக வளர்கிறார்கள். எடுத்துக்காட்டாக நண்பர் ஒருவரின் ஆண்குழந்தையை அவர்கள் மிகவும் கவனமாக வளர்ப்பதாக ஓடி ஆடி விளையாடவிடாது ரிவிக்கு முன்பாகவும் தள்ளுவண்டியை வைத்துக் கண்காணித்து வந்தார்கள். பாடசாலைக்காலம் வந்ததும் அப்பிள்ளையைப் பாடசாலையில் சேர்த்தபோது ஆசிரியையிடம் அக்குழந்தை தன்னைத் தாக்கீச்செல்லும்படி கேட்டு அடம்பிடித்துள்ளது. மற்றய பிள்ளைகள் நூல்நிலையத்திற்கு நடந்து சென்று திரும்பி வந்த போதிலும் இப்பிள்ளை நடப்பதற்குச் சிரமப்பட்டதென்றால்

தவறு எங்கே இருக்கின்றது என்பதனை நாம் இலகுவாகப்பூரிந்து கொள்ளலாம். உரியகாலத்தில் பிள்ளைகளுக்கு ஏற்றவற்றை நாம் செய்துதான் ஆகவேண்டும் என்பதனைப் பல பெற்றோர்கள் உணர்ந்து கொள்வதில்லைத் தவறாக நாம் எம் பிள்ளைகளை நோக்காமல் வளர்க்கின்றோம் எனக்கூறி அவர்களின் எதிர்காலத்தை, வாழ்வை பாழடிக்கின்றார்கள். பிள்ளைகளுக்கு எழுத்துப்பயிற்சிக்கு முன்னர் அவர்களின் கைவிரல் நரம்புகள் எழுதுவதற்குரிய பக்குவத்தைப் பெற்றுக்கொள்ளுதல் இன்றியமையாதது. இவற்றைப் பாடசாலைக் காலத்திற்கு முன்பே பிள்ளைகளுக்கு அளிக்க வேண்டியர்கள் பெற்றோர்களே. இவ்வித பயிற்சிகளைப் பெரும்பாலான பெற்றோர்கள் தெரிந்தோ தெரியாமலோ தமது பிள்ளைக

- த. சிவபாலு -

சண்டையிடுதல், சத்தமிடுதல், ஒருவரை ஒருவர் குறைகூறுதல், மிரட்டுதல் போன்ற அச்சம் தரத்தக்க நடத்தைகளை கொண்டிருந்தால் இவை பிள்ளைகளின் மனதில் இடம்பிடித்துக் கொள்ளும்.

பிள்ளைகள் சத்தமிடுதல், பட்டப்பெயர் சொல்லி அழைத்தல், கேவலமான மொழிப்பாவனை, தகாத வார்த்தைகளை உபயோகித்தல், மிரட்டுதல், பயமுறுத்துதல், தவறான அடையாளங்களைக் காண்பித்தல், தள்ளுதல், இறுகப்பிடித்தல், இழுத்தல், அடித்தல், உதைத்தல், கிள்ளுதல், குத்துதல், தலையைப்

பிடித்து அமிழ்த்துதல், உடைத்தல், பொருட்களால் எறிதல், பொருட்களை எடுத்து வெளியே எறிதல், சேல்லப்பிராணிகளுக்கு ஊறுசெய்தல், சித்திரவதை செய்தல், கத்தி அல்லது வேறு ஆயுதங்களைக் காட்டி மிரட்டுதல் போன்ற வன்முறைச் செயல்கள் சில பிள்ளைகளிடம் காணப்படுகின்றது. இளமைக் காலத்திலிருந்தே இவ்வித நடத்தைகளுக்குப் பாரிகாரம் செய்யப்படவில்லை என்றால் அந்தப்பிள்ளை வளர்ந்து வந்ததும் இவை இயல்பாகவே வெளிப்படத்தோடங்குகின்றன.

இவ்வித பிள்ளைகள் வாலிப்பருவத்தை அடைந்ததும் தம்வயதொத்தவர்களோடு கூட்டுச் சேர்ந்து மேலும் தமது வன்முறைக் கலாச்சாரத்தை வளர்த்துக் கொள்ளுகின்றார்கள். தாமாகவே வீட்டைவிட்டு வெளியேறும் நிலைமைகளும் உண்டு. வீட்டை விட்டு வெளியேறிய பிள்ளைகள் களவெடுத்தல், பொய் சொல்லுதல் போன்றவற்றோடு மிகமோசமான குற்றவியல் சார்ந்த சட்டமீறல்களைச் செய்ய முற்படுகின்றார்கள்.

பேற்றோர் மிகுந்த அக்கறையோடு ஆலோசனை பெற்றுக்கொள்வதோடு பிள்ளையையும் அவருக்குப் பொருத்தமான சீர்திருத்த நடத்தைகள் பற்றி ஆலோசனை நல்குவதோடு அவற்றைப் பெற்றுத் தருவதும் நன்மை தரும் செயலாகவே கொள்ளப்படுகின்றது.

sivapalu.t@thaiveedu.com





உங்களின் வியாபாரத்திற்கான

## WEB DESIGNER

416-840-9510 [www.excelgra.com](http://www.excelgra.com)

# LIFETIME INSURANCE PROTECTION - WITHOUT LIFETIME INSURANCE PAYMENTS.

## Why Life's brighter with Sun *Limited Pay* Life

- How much you pay – and for how long – is guaranteed.
- Guaranteed cash values build up over time.
- Take advantage of tax-deferred growth to increase the value of your policy.

Today is a good day to learn more, so let's talk.



**Ahilan Balachandran** B.Comm CFP CLU RHU

Certified Financial Planner

Bus 416-894-2009

ahilan.balachandran@sunlife.com

www.sunlife.ca/ahilan.balachandran

2075 Kennedy Road, Suite 1300

Scarborough ON MIT 3V3



Sun   
Life Financial

\*Mutual funds offered by Sun Life Financial Investment Services (Canada) Inc.

© Sun Life Assurance Company of Canada, 2011.

# காற்றுவடி இயந்திரம்

வீட்டின் ஜன்னல் வழியே குரிய ஒளி உள் வரும் போது தூசின் நடமாற்றத்தை அவதானிக்கக்கூடியதாக இருக்கும். வீட்டுக்குள் என்ன அவ்வளவு தூசியா..? வல்லுனர்களின் கணியின்படி சாதாரண வீட்டொன்றில் ஒரு கன அடி காற்றுக்குள் 3 மில்லியன் வரையிலான தூசுத் துகள்கள் இருக்கும். அதனால்தான் வீட்டுக்குள் தூசைக் கட்டுப்படுத்தும் வழிமுறைகளும் அமுலில் உள்ளன.

தூசு என்பது பொதுவாக அழைக்கப்படும் சொல்லாக இருப்பினும் அது பல்வேறு வகையினதை உள்ளடக்கியதாகவே இருக்கிறது. உதாரணமாக: விறகுச் சாம்பல், சிக்கிரட் அல்லது சமையல் புகை, இறந்த தோல் கலன்கள், வளர்ப்புப் பிராணிகளின் மயிர்கள் மற்றும் இறந்த கலன்கள், மோல்ட் நுண்ணுயிர்கள், பூஞ்சணம், தாவரங்களின் பூ மற்றும் தாவர உதிர்வுகள், துணி துகள்கள் போன்ற பலவற்றை உள்ளடக்கியதாகவே தூசு காணப்படுகிறது.

பொதுவாக ஒவ்வாமை வியாதி உள்ள பலருக்கு தூசு உடல் கேடை விளைவிக்கிறது. ஆஸ்த்மா, தோல்கடி, கண்கடி, தும்மல், போன்ற வியாதிகளுக்கு ஒரு காரணமாய் அமைவது மட்டுமல்லாது பக்றீயா போன்ற நுண்ணுயிர்களின் காவிகளாய்க்கூட இவை தொழிற்படுகின்றன.

இதனால்தான் வீட்டுக்குள் காற்றை சுத்தமாகப் பேண பல வழிமுறைகள் முன்வைக்கப்படுகின்றன. பிரதான வழிமுறைகளாக

- காற்று நுண் துவாரங்கள் கொண்ட வடிக்குள்ளால் செலுத்தி வடிகட்டல்.
- காற்றில் உள்ள தூசுகளுக்கு மின்னேற்றி காந்தகவர்ச்சி மூலம் தூசுகளை கவர்தல்
- மேற்கூறிய இரண்டும் இணைந்த செயற்பாடு.

வீடுகளில் மேசைகளில் வைக்கப்படும் காற்றுவடி இயந்திரம் பொதுவாக மூன்று நிலைகளில் தங்கள் காரியங்களை புரிகின்றன. முதலில் Foamக்குள்ளால் காற்று வடிகட்டப்பட்டு அதன் பின்னர் நுண்ணுயிர்களை வடிகட்டக்கூடிய வடிக்குள்ளால் செலுத்தப்பட்டு பின்னர் காபன் வடிக்குள்ளால் செலுத்தப்பட்டு காற்றின் தூர்நாற்றம், சில வாயுக்கள் மற்றும் மீறிய தூசுகள் போன்றவை

“

ஒவ்வாமை வியாதி உள்ள பலருக்கு தூசு உடல் கேடை விளைவிக்கிறது.

ஆஸ்த்மா, தோல்கடி, கண்கடி, தும்மல், போன்ற

வியாதிகளுக்கு

ஒரு காரணமாய் அமைவது மட்டுமல்லாது

பக்றீயா போன்ற

நுண்ணுயிர்களின் காவிகளாய்க்கூட

இவை தொழிற்படுகின்றன.

அகற்றப்படுகின்றன.

சந்தையில் பல்வேறு வகையான காற்றுவடி இயந்திரங்கள் விற்பனையில் உள்ளன. இவைகளில் எது தனது தொழிலை செவ்வனவே செய்கிறதென்பது எம்முன்னுள்ள கேள்வி. பொதுவாக குறிப்பிட்ட ஒரு பொழுதில் வடியில் தங்கும் தூசின் அளவைக்கொண்டு இவ் இயந்திரங்களின் திறன் அறியப்படுகிறது. அத்தோடு எவ்வகையான தூசு வடியில் தங்கி நிற்கின்றது என்பதும் கவனத்தில் எடுக்கப்படுகிறது.

காற்றுவடியின் செயல்திறன் அதிகரிக்க வடியில் சேரும் தூசுகளும் அதிகரித்து அடைபடி

ஏற்பட வாய்ப்பு உண்டு. அதனால் அடிக்கடி இந்த வடியை மாற்றவேண்டிய தேவையும் ஏற்படுகிறது. ஆயினும் சிறந்த முறையில் வடிவமைக்கப்பட்ட காற்று வடிகள் நுண் தூசுகளை வடிகட்டக் கூடியனவாயும், தொடர்புப்பரப்பு கூடியனவாயும் இருப்பதினால் கூடியகாலம் பாவிக்கக்கூடியனவாய் உள்ளன. காந்த கவர்ச்சி முறை வடிகள் மிகச்சிறிய தூசுகளை கவர்வதினால் காற்று

## செல்வி அதினி

ஓரளவேணும் தூசை அடையாளங்காணக் கூடியதாய் இருக்கிறதா? பொதுவான காற்று வடிகள் கண்ணால் பார்க்கக்கூடிய தூசுகளை வடிகட்டுகின்றன. மிகத் திறமான காற்றுவடி இயந்திரங்கள் 10 மக்ரோன்களுக்கு உற்பட்ட தூசுகளையும் வடிகட்டவேண்டும்.

காற்றுவடி இயந்திரங்களை வாங்கும் போது கருத்தில் கொள்ள வேண்டியவை:

ASHRAE (American Society of Heating Refrigeration and Air-Conditioning Engineers) எனப்படும் அமெரிக்க பொறியாளர் நிறுவனத்தினால் வழங்கப்படும் சான்றுக் குறிப்பு நல்ல காற்றுவடி இயந்திரத்தை வாங்குவதற்கு ஏதுவாய் உள்ளது. Clean Air Delivery Rate (CADR) இவ் சான்றுக்குறிப்பு, ஒரு நிமிடத்திற்கு காற்றுவடிக்குள்ளால் செலுத்தப்படும் காற்றின் கனஅளவும் அதன்போது வடிகட்டப்படும் தூசுகளின் அளவும் கவனத்தில் எடுக்கப்பட்டு வழங்கப்படுகிறது. CADR அளவு அதிகமாய் இருந்தால், குறைந்தளவு நேரத்தில் குறிப்பிட்டளவு பிரதேசத்தில் உள்ள கூடியளவு தூசு வடிகட்டப்பட்டு காற்று சுத்திகரிக்கப்படுகிறது.

AHAM - The Association of Home Appliance Manufacturers இனால் உறுதிப்படுத்தப்பட்ட காற்றுவடி இயந்திரங்கள் CADR சான்றுக்குறிப்பு தரவுகள் கொடுக்கப்பட்டிருக்கும். எனவே காற்றுவடி இயந்திரங்களை வாங்கும்போது இதை நாமும் கவனத்தில் வைத்திருத்தல் நல்லது.

selvi.a@thaiveedu.com



Since 2003

**Kannan Kankesu**  
REAL ESTATE & MORTGAGE BROKER

Mortgage/Refinance

Cell: 416 834 4200

Bus: 416 284 5555



880 Ellesmere Road, Suit 204, Toronto, ON

kkankesu@gmail.com

REAL ESTATE

Residential, Commercial, Investment & Leasing

MORTGAGE

1st & 2nd Mortgage, Refinancing, Self Employed  
Pre-Approval & Commercial Mortgage

EASY TRADING ACADEMY

Stocks & Option Tutor

Most Powerful Trading Techniques

Life Time Support

Learn for Better life

**Free Seminar Stocks Option & Forex**

LEARN EXACTLY WHEN TO BUY OR WHEN TO SELL

பங்கு சந்தை பற்றி தமிழில் கற்பிக்கப்படுகிறது  
மிகக்குறைந்த முதலீட்டில் ஆரம்பிக்கலாம்

Kannan Kankesu

Knowledge is the Power

416-834-4200

# HomeLife/Future Realty Inc., Brokerage\*

Toronto



- 3 Bed Rooms
- 3 Wash Rooms

**SOLD**

Scarborough



- 3 Bed Rooms
- 1 Wash Room

**\$219,000**

Mississauga



- 2+1 Bed Rooms
- 2 Wash Rooms

**\$179,000**

SCARBOROUGH



CALL NOW  
For  
VIP Price

MISSISSAUGA



CALL NOW  
For  
VIP Price

DOWNTOWN



CALL NOW  
For  
VIP Price

MARKHAM



CALL NOW  
For  
VIP Price

Full Time Real Estate Agent!



**RAJ (NAGENDRARAJAH) NADARAJAH**

*Sales Representative*

**Direct: 416-333-6115**

E-mail: nanohomes@gmail.com

Office: (905)-201-9977

FAX: (905)-201-9229

7 Eastvale Dr., Unit 205, Markham, ON, L3S 4N8

\*Independently Owned and Operated, REALTOR®



Buying/Selling  
Your Home ?

**Call Now!**

Lets Talk!

**NEW**

MARKHAM , DOWNTOWN & SCARBOROUGH  
CONDOS

With VIP Pricing

CALL NOW !  
FOR  
MORE INFO



# Sickle Cell நோய் விழிப்புணர்வு

Sickle Cell நோய் தொடர்பான ஆய்வுகள் மேற்கொள்ளவும் தகவல்களையும் திரட்டுவதற்காகவும் Sickle cell Foundation of Canada (SCFC) அமைப்பு இயங்குகின்றது. Sickle Cell நோய் பற்றிய விழிப்புணர்வை ஏற்படுத்தும் நோக்கோடு Eglinton Community Support Group (ECSG) அமைப்பும் இயங்கி வருகின்றது. Sickle cell நோய் ஆராய்ச்சிக்கு உதவிடும் நோக்கில் நிதிசேர் நடை-யொன்று ஜூன் 11ம் நாள் சனிக்கிழமை ஏற்பாடு செய்யப்பட்டுள்ளது. இந்நோய் தொடர்பாகவும் நிதிசேர் நடைதொடர்பாகவும் தாய்விடு இதழின் சார்பில் Eglinton Community Support Group இன் தலைவர் திரு. Bodon Macaulay அவர்களோடு பேசியதிலிருந்து...

## Sickle Cell நோய் என்றால் என்ன?

இது உடலின் செங்குருதிக் கலங்களைத் தாக்கும் ஒரு மரபணு வழியாகத் தொடரும் நோய். வழமையான வட்ட வடிவக் கலங்கள், அரிவாள் (Sickle) அல்லது பிறை-வடிவத்திற்குப் பிறழ்ந்திருக்கும். இந்த உருமாற்றம், கலங்கள் குருதியில் மிதந்து பயணிப்பதற்குத் தடங்கல் விளைவிக்கும். சிறுவர்களுக்கு இந்நோயிருப்பின் அடிக்கடி மூட்டுக்களைச் சுற்றியுள்ள பகுதிகள் வீங்கி யிருப்பதோடு வலியையும் கொடுக்கும். காய்ச்சலும் இருக்கும். 6 மாதக் குழந்தைகளைக்கூட இந்நோய் தாக்கக்கூடும். இவற்றைவிட சிலவேளைகளில் உடலின் சில பாகங்கள் முழுமையாக இயங்காமற்போகக் கூடும். தற்போதைய நிலையில் இந்நோய்க்கு நிரந்தரத் தீர்வெதுவுமில்லை.

## The Sickle Cell Foundation of Canada Eglinton Community Support Group என்பது?

SCFCஇன் வேலைத்திட்டங்களுக்கு உதவும் ஓர் அமைப்புத்தான் Eglinton Community Support Group. சமூகத்தில் இந்நோய் தொடர்பான விழிப்புணர்வை ஏற்படுத்துவதிலும் அரசியல் மட்டங்களில் இந்நோய்க்கான தீர்வு காணப்படுவதற்கான அவசியத்தைப் பரப்புவதிலும் இவ்வமைப்பு ஈடுபடுகின்றது. இந்நோய் தொடர்பான ஆராய்ச்சிகளுக்கு நிதிசேகரித்து உதவும் செயற்பாடுகளிலும் ஈடுபடுகின்றது.

## அரசியல் மட்டங்களில் எவ்வாறான புரிந்துணர்வு இருக்கின்றது?

எற்றோபிக்கோ வடக்கு நாடாளுமன்ற உறுப்பினர் Kirsty Duncan அம்மையாரின் தனி நபர் பிரேரணை நாடாளுமன்றில் முதல் வாசிப்பைத் தாண்டியிருக்கின்றது. C-605 என்ற இச்சட்டமூலம் நிறைவேறுமானால்

தேசிய அளவிலான கட்டமைப்பொன்று இந்நோய் தொடர்பாக உருவாகும். அத்தோடு Eglinton Lawrence தொகுதியின் ஒன்றாயோ சட்டமன்ற உறுப்பினர் Mike Colle அவர்களும் இந்நோய் தொடர்பான விடயங்களில் ஆக்கபூர்வமான பங்களிப்பைச் செய்து வருகின்றார். கனடிய நாடாளுமன்றத்திலிருந்து ஒன்றாயோ சட்டமன்றத்தினை நோக்கி நடத்தப்பட்ட Sickle Cell Torch of Life Run இலும் பங்கேற்றிருந்தார் அவர். இந்நிகழ்வின் போது இடையிடையே சிறு நகரங்கள் கிராமங்கள் வழியாக வந்தபோது, பலரும் இந்நோய் பற்றித் தாம் கேள்விப்பட்டிருக்கவேயில்லை என்று சொன்னார்கள்.

இது. ஆனால் அதிகம் கறுப்பினத்தோரையும் அடுத்தபடியாக ஆசியர்களையும் தாக்குகின்றது.

## ரொறன்ரோவில் மருத்துவ வசதிகள் எப்படியுள்ளன?

ரொறன்ரோ பொது மருத்துவமனைவில் சிறப்பு வசதிகள் உண்டு.

விழிப்புணர்வை ஏற்படுத்தும் நோக்கிலான அமைப்பின் தலைவராக, மாகாண, மத்திய அரசாங்கங்கள் என்ன செய்யவேண்டுமென எதிர் பார்க்கின்றீர்கள்?

ரொறன்ரோ காவல்துறையினர் தங்கள் பாரிய ஒத்துழைப்பை வழங்கிவருகின்றனர். பங்கு-பற்றி வருகின்றனர். 'சேவை செய்யவும் பாதுகாக்கவும்' (To Protect & Serve) என்ற தங்கள் தாரக மந்திரத்தை உறுதிப்படுத்தும் வகையில் அவர்களின் செயற்பாடுகள் உள்ளன.

தாய்விடு இதழின் மூலம் தமிழ்ச் சமூகத்துடன் என்ன செய்தியைப் பகிர்ந்துகொள்ள விரும்புகிறீர்கள்?

பல்வேறு சமூகம் சார்ந்த நலத்திட்டங்க-



பலருக்கும் இந்நோய் தொடர்பான அறிவுடல் இந்நிகழ்வு மூலம் நடந்திருக்கின்றது.

## இது கண்டுகொள்ளப்படாத ஒரு நோய் எனலாமா?

நிச்சயமாக. இந்நோயாற் பாதிக்கப்படுவோர் தொடர்பான முறையான பதிவுகள் கனடாவில் மேற்கொள்ளப்படுவதில்லை. நாம் தொடர்பு கொண்ட பலரும் இது பற்றித் தாம் அறிந்திருக்கவில்லையென்று கூறியிருந்தனர்.

## இது நிறமுள்ளவர்களைத் (Coloured People) தாக்கும் என்பது உண்மையா?

இல்லை. வெள்ளை இனத்தவர்களையும் இந்நோய் தாக்குகின்றது. நிறம் இங்கு பொருட்டல்ல. மரபணு தொடர்பான நோய்

நிலுவையிலுள்ள சட்டவரைபு நிறைவேற வேண்டும். ரொறன்ரோ பொது மருத்துவமனையிலுள்ளது போன்று ஏனைய பல்வேறு மருத்துவமனைகளுக்கும் வசதிகள் செய்து கொடுக்கப்படவேண்டும்.

## நிதிசேர் நடைமூலம் என்ன சாதித்துள்ளீர்கள்?

\$20000 வரையில் இந்நோய் ஆராய்ச்சிக்கும் பாதிக்கப்பட்ட சிறுவர்களின் கோடைகால முகாம்களுக்கும் திரட்டிக் கொடுத்துள்ளோம். நிறையப்பேருக்கு இந்நோய் தொடர்பான தகவல்களைத் தெரியப்படுத்தி விழிப்புணர்வை ஏற்படுத்தியுள்ளோம்.

காவல்துறையினரின் பங்களிப்பு எவ்வாறுள்ளது?

எனிலும் பங்களிப்பைச் செய்யும் தமிழ்ச் சமூகத்தினர் ஜூன் மாதம் 11ம் நாள் 143, Alberta Ave, Torontoக்கு காலை 10.30க்கு முன்பாக வந்து நடை பவனியில் இணைந்து தங்கள் ஆதரவை வழங்கவேண்டும். இந்நோய் தொடர்பான செய்தியை எல்லோருக்கும் எடுத்துச்செல்லவேண்டும் என்பதே எம் வேண்டுகோள்.

இந்நிதிசேர் நடை சிறப்புறவேண்டுமெனவும் இந்நோய் தொடர்பான அனைவரதும் ஆதங்கங்கள் விலகி விழிப்புணர்வு ஏற்படவேண்டுமெனவும் தாய்விடு இதழும் விரும்புகின்றது. நன்றி உங்களுக்கு.

தாய்விடு இதழுக்கும் என்னுடைய நன்றி.



உங்கள் அனைத்து நிகழ்வுகளையும் பார்ப்பதற்கும் பதிவதற்கும்

[www.inayam.net](http://www.inayam.net)



# FOR ALL YOUR REAL ESTATE NEEDS



EXPERIENCE THAT WILL MOVE YOU  
**RAJEEF** KONESWARAN  
BROKER



digi Media

416.568.1078



**RE/MAX**<sup>®</sup>

**Re/Max Vision Realty Brokerage**

2210 Markham Road, Toronto, Ontario M1B 5V6,  
Tel: 416 321-2228



# கோடைகாலத்தை

## எதிர்கொள்ள நீங்கள் தயாரா?

குளிர்நாட்டின் (A/C) பாவனையைக் கட்டுப்படுத்துங்கள்



Before



Installing rafter vents



Blowing insulation



After

ஒரு வீட்டில் அதிகளவான வெப்ப இழப்பு அட்டிக் ஊடாகவே இடம்பெறுகின்றது. வெப்பக் காற்று எப்போதும் குளிரான இடத்திற்கு வர முயற்சிக்கும். அதனால் அட்டிக்கில் அடைபட்டுள்ள உள்ள வெப்பக் காற்று வீட்டினுள்ளே வர முயற்சிக்கும். இதனால் உங்கள் வீடு வெப்பமடைவதுடன் குளிர்நாட்டையும் (A/C) அதிக நேரம் இயங்க வைக்கின்றது. இந்த நீடித்த பாவனையினால் உங்களின் மின்கட்டணம் அதிகரிக்கின்றது.

### எமது சேவைகள்

- Attic insulation
- Ice damming
- Rafter vents
- Air leakage



atticare.com

# Attic Insulation

## 416.556.6115

## 1.800.556.6006



உடனே அழையுங்கள்

**PRABHA**

**SINNA**

உங்கள் சக்திவலு செலவை கட்டுப்படுத்துவதற்கு உடனே தொடர்பு கொள்ளுங்கள்

உங்கள் வீடு சக்தி சிக்கனம் டிக்கதாக இருப்பதற்கு அட்டிக் இன்சுலேஷனை சிறந்தது

**RE/MAX** CALL YATHAVANN TO SELL YOUR HOME FAST AND MAX \$\$\$ YOUR



**BUY/SELL & ENJOY A SIGHT OF TORONTO FROM AIR\***

Finch & Birchmount



1+1 Bedrooms, 1 Washrooms  
**\$ 178,800**

Warden & Finch



3 Bedrooms, 2 Washrooms  
**\$ 185,000**

1 Km South Of Lawrence



2+1 Bedrooms, 1 Washrooms  
**\$ 209,800**

Eglinton & Sloane



1+1 Bedrooms, 1 Washrooms  
**\$ 239,900**

Mccowen & Steeles



2+1 Bedrooms, 2 Washrooms  
**\$ 249,500**

Kennedy & Ellesmere



3 Bedrooms, 3 Washrooms  
**\$ 278,900**

Bellamy & Eglinton



3+1 Bedrooms, 2 Washrooms  
**\$ 389,000**

Yonge & Finch



2 Bedrooms, 2 Washrooms  
**\$ 399,900**

Audley & Taunton



4 Bedrooms, 3 Washrooms  
**\$ 414,900**

Mccowan & Bur Oak



3+1 Bedrooms, 3 Washrooms  
**\$ 469,900**

Keele & Lawrence



3 Bedrooms, 1 Washrooms  
**\$ 599,900**

9th Line & 16th Ave



3 Bedrooms, 3 Washrooms  
**\$ 409,000**

**Attention Buyers**

- \* No down payment 100% financing
- \* Financing available for first buyers, self employed & new immigrants
- \* Up to 5% cash back & lowest interest rates guaranteed.
- \* I can help you with bad credit or any credit issues
- \* Renters: Why pay rent when you can Own!

**RE/MAX**<sup>®</sup>

**Crossroads Realty Inc. Brokerage**

Independently Owned and Operated

Not intended to solicit buyers/ sellers under representation agreement

\* some conditions apply

**Yathavann Selvarajah**

Sales Representative

**Dir : 416-992-4474**

Office : 416-491-4002



[www.buzzmetoronto.com](http://www.buzzmetoronto.com)

# AROUND THE WORLD WITH SERANDIB



## Flight To Sri Lanka

Gulf Airways	1345	+ Taxes
Etihad Airways	1330	+ Taxes
Qatar Air Ways	1250	+ Taxes
Emirates	2150	+ Taxes
Kuwait Airways	975	+ Taxes
Sri Lankan Airlines	1450	+ Taxes
Jet Airways	1650	+ Taxes

## Flights To India

Gulf Airways	1345	+ Taxes
Etihad AirWays	1330	+ Taxes
Qatar AirWays	1250	+ Taxes
Emirates	1550	+ Taxes
Kuwait Airways	975	+ Taxes
Sri Lankan Airlines	1450	+ Taxes
Jet Airways	1550	+ Taxes



2075 LAWRENCE AVE E, SUITE 202 TORONTO, ON M1R 2Z4  
**Tel: 416-750-0009 / Fax: 416-750-9880 Canada Toll Free: 1-800-207-0902**  
 7 EAST VALE DRIVE #207, (MARKHAM & STEELS) MARKHAM, ONT 905-201-6660  
 Montreal : 514-448-1389, Calgary: 403-770-9647, Ottawa: 613-482-6590  
 Vancouver: 604-625-0495, Mississauga: 905-564-7564  
 Email: serandibtravel1@bellnet.ca Web: www.serandibtravel.com

Above fares are seat sale fares. Certain conditions and restrictions apply. Prices are subject to availability of the seats. Taxes from \$65 to 470.



# ஓய்வூதியக் கொடுப்பனவுகளும் நன்மைகளும் மாற்றங்களும்

**கனடிய ஓய்வூதியத் திட்டமும் அதனோடு தொடர்புடைய மாற்றங்களும் நன்மைகளும்:**

இம்மாதத் தாய்வீட்டில் கனடிய மத்திய அரசினால் வழங்கப்படும், கனடாவில் தொழில் துறைகளில் ஈடுபட்டு 65 அல்லது 70 வயதினை அடைந்தவர்களுக்கான CPP ஓய்வூதியக் கொடுப்பனவுகளுக்குத் தகுதி பெறுபவர்களின் தகுதிகளையும் அதனோடு ஓட்டிய நன்மைகளையும் (Benefits) அவற்றிலேற்பட்டுள்ள புதிய மாற்றங்களையும் அவற்றினை எவ்வாறு விரைவாகப் பெறமுடியுமென்பதைப் பற்றியும் விபரமாகப் பார்ப்போம்.

**கனடிய பொது ஓய்வூதியக் கொடுப்பனவு பாதுகாப்புத்திட்டம் (Canada's Social security system) என்றாலென்ன?**

நான் சென்ற மாதத் தாய்வீட்டில் குறிப்பிட்டது போல கனடிய முதியோர் ஓய்வூதிய சமூக நல பாதுகாப்புத்திட்டம், கனடிய சமூகநலக் கொடுப்பனவுகள் என்பன கனடிய சமூகநலக்கொடுப்பனவுகள் வரலாற்றில் ஓர் மைல் கல்லாகும். இச்சமூகநலக் கொடுப்பனவுகளும் ஓய்வூதியத்திட்டங்களும் கனடிய சமூகத்தில் பல்வேறு காலகட்டங்களில் ஏற்பட்ட சமூக, பொருளாதார, அரசியல் மாற்றங்களுக்கேற்ப 1927ம் ஆண்டிலிருந்து வளைந்து கொடுத்து வளர்ந்து வரும் கனடிய பொது ஓய்வூதிய சமூகநல முதியோர் பாதுகாப்புத்திட்டமாகும். இத்திட்டம் (CPP and OAS) பல்வேறு பொது நன்மைகளையும், சமூக நலத்திட்டங்களையும் சமூகநல உதவித் திட்டங்களையும் அத்தோடு பல்வேறுபட்ட சமூக சுகாதார நலத் திட்டங்களையும் தன்னகத்தே கொண்டுள்ள சிறந்த சமூக நலமுதியோர் ஓய்வூதிய பாதுகாப்புத் திட்டமாகும்.

கனடிய அரசியல் யாப்பின்படி கனடிய மத்திய மாநில அரசுகள் இச்சமூகநல ஓய்வூதியத் திட்டத்தின் பொறுப்புக்களையும், சமூகநலக் கொடுப்பனவுகளையும் தமக்கிடையே பகிர்ந்து கொள்கின்றன. இவ்விரண்டு மத்திய, மாநில அரசுகளும் இச்சமூகநல பாதுகாப்புத்திட்டத்தின் நிதி, திட்டமிடல், நடைமுறைப்படுத்துதலில் பெரும் பங்கினை வகிக்கின்றன.

கனடிய ஓய்வூதியத் திட்டம் மூன்று படிநிலைகளைக் கொண்ட திட்டமாகும். இவ்வூதியத்திட்டத்தின் முதற்படி நிலையைக் கனடிய மத்திய அரசின் மனித வளத்துறை (Human Resources)யும் இரண்டாவது படி நிலையான வருமானப் பாதுகாப்பை Revenue Canada Agencyயும் அதன் சமூக நலத்துறையும் மூன்றாவது படி நிலையை அதாவது அதனை நிர்வகிக்கும், அமுல்படுத்தும் பொறுப்பை Service Canadaவும் நடைமுறைப்படுத்துகின்றன. அத்தோடு இத்திட்டத்தின் இரட்டை முறைத்தன்மையை அதாவது Two Tiers of Canada's Retirement Income System (A) Old Age Security (OAS) Programs ஐயும். (B) Canada Public pension plan ஐயும் அதனோடு ஓட்டிய நன்மைகளையும் இச் Service Canadaவே நடைமுறைப்படுத்து-

கின்றது. "In the Area of Income Security, the Department of Human Resources and Social Development Administers the Following Federal Programs, Which Provide Financial Benefits Directly to Individuals and Make up the first two tiers of Canada's Retirement Income System. (A) The Old Age security (OAS) Program, and (B) The Canada Public Pension Plan (CPP) These Benefits Are delivered to Canadians by Service Canada அத்தோடு Service Canadaவே Employment Insurance (EI) Programஐயும் நடைமுறைப்படுத்துவதற்குப் பொறுப்பானதாகும். மற்றும் ஏனைய மத்திய அரசின் முகவர்களான Canada Revenue Agency (CRA)ம் Department of Veterans Affairs (DVA)ம் கனடிய போர்க்கால ஓய்வு பெற்றவர்களின்



ஓய்வூதியத்திற்கும் அதனோடு ஓட்டிய சலுகைகளிற்கும் மேலதிக கொடுப்பனவுகளிற்கும் அவர்களில் தங்கி வாழ்பவர்களின் Child tax Benefits போன்றவற்றிற்கும் பொறுப்பானதாகும்.

மேலே கூறிய பொதுவான விபரங்கள்/தகவல்கள் அடங்கிய Canada's Social Security System பற்றிய விளக்கத்தோடு இக்கட்டுரையின் பிரதான விளக்கமான CPP பற்றி விபரமாகப் பார்ப்போம்.

**கனடிய ஓய்வூதியத் திட்டமென்றால் (CPP) என்ன?**

கனடிய தொழிற் சந்தையில் ஈடுபட்டுள்ள ஒரு கனடியப் பிரசையின் ஓய்வூதிய பங்களிப்பையும் அவரது உழைப்பினையும் வருமானத்தையும் பொறுத்து அவரது CPP அமையும். இத்திட்டம் 1966இலிருந்து அமுல்படுத்தப்பட்டுவரும் திட்டமாகும். இத்திட்டம், வேலையிலிருக்கும்போது ஒருவர் வலுவள-ரானால் அல்லது இறந்தால் இத்திட்டத்தில் (Canada CPP Disability Pension plan) பங்குபற்றி தத்தமது நன்மைகளைப் பெற்றுக் கொள்ளலாம். இத்திட்டம் பற்றி விபரமாகப் பின்னர் பார்ப்போம்.

CPP Retirement Pension என்பது கனடிய தொழிற்சந்தையில் 70 வயதுவரைக்கும் ஈடுபட்ட ஒருவர் தான் ஓய்வு பெறும்போது

மாதாமாதம் பெறும் ஓய்வூதியமாகும். இத்திட்டத்தில் பங்குபற்றுபவரின் பங்களிப்பின் 25 வீதத்தை ஓய்வூதியமாகப் பெறுவார். இத்திட்டத்தின்படி 2010ம் ஆண்டில் ஒருவர் தனது CPP ஆக, ஆகக்கூடிய தொகையாக \$934.17 ஓய்வூதியமாகப் பெறுவார்.

**ஒருவர் இவ்வூதியத்திட்டத்திற்கு எவ்வாறு தகுதிபெறலாம்?**

ஒருவர் கனடாவில் வேலை செய்து CPP Retirement Pensionக்கு பங்களிப்புச் செய்திருந்தால் அத்தோடு குறைந்தது 65 வயதினையுடையவராக இருந்தால் சட்டப்படி இத்திட்டத்திற்கு தகுதியுடையவராகலாம். நான் முன்பே OASக்கு குறிப்பிட்டது போல், இத்திட்டமும் தாமாக உங்களை வந்தடையாது. நீங்கள் 60 முதல் 64 வயதினை அடையும் போது



**ஆ.க. ஆனந்தநாதன்**

செய்யலாம். "Coming on January 01,2012 the CPP rules will change. As service Canada says, you will be able to begin receiving your CPP Retirement pension without any work interruption, starting in 2012"

அடுத்த மாற்றம் என்னவெனில், எங்களில் பலர் 60 வயதில் வேலை செய்து கொண்டே தங்களுது CPP Benefitsஇல் குறைந்த வீதத்தை 65 வயதுவரைக்கும் காத்திராமல் வேலை செய்து கொண்டு CPPஐப் பெறலாம். சுருங்கக்கூறின், கனடா CPP ஓய்வூதியத்திட்டம் மிகவும் சிக்கல் நிறைந்த திட்டமாகும். இத்திட்டம் கியூபெக் மாநிலத்தைத் தவிரந்த கனடாவின் ஏனைய பிரதேசங்களால் அமுல்படுத்தப்படுகின்றது. என்னைப் பொறுத்தமட்டில் வேலை செய்வோர் அதாவது CPPக்கு பங்களிப்புச் செய்யும் கனடியர்கள் CPPக்கு கொண்டுவரப்படும் புதிய சட்ட மாற்றங்களை அறிந்திருத்தல் வேண்டும். அறிந்திருந்தால் மட்டுமே அதற்கேற்ப தங்களது CPP ஓய்வூதியத்தின் உச்சப் பயனை அடைய முடியும். 2010ம் ஆண்டிற்கான ஓய்வூதியம் \$11,210. அதாவது, மாதம் ஒன்றிற்கு \$934.17 ஓய்வூதியமாகும். எவ்வளவு காலத்திற்கு 65 வயதிற்கு மேல் தாமதித்து CPPக்கு விண்ணப்பிக்கின்றீர்களோ அவ்வளவு காலத்திற்கு நீங்கள் உங்கள் CPP ஓய்வூதியப் பணத்தினை கூடுதலாகப் பெறுவீர்களென புதிய CPP சட்ட மாறுதல்கள் கூறுகின்றன.

**Example:** If you delay collecting CPP until you turn 66, you will earn a premium of 8.4 percent under the new rules, compared to 6 percent under the current rules. அடுத்த வருடத்திலிருந்து அமுலுக்கு வரவிருக்கும் CPP புதிய சட்ட மாறுதல்களின் படி உங்களுக்குப் பெரிய தெரிவுச் சுதந்திரம் தரப்படுகின்றது. எப்போது வேலையிலிருந்து ஓய்வு பெறவேண்டுமென்று தீர்மானிப்பதில் பல காரணிகள் முக்கிய பங்கு வகிக்கின்றன. ஒருவரது வேலை, அவரது உடல் நிலை, அவரது குடும்ப பொறுப்புக்கள், அவரது வாழ்க்கையின் இலட்சியம் மற்றும் மிக முக்கியமாக அவரது வருமான நிலை போன்றன முக்கிய காரணிகளாகின்றன.

ஒருவர் CPP திட்ட புதிய சட்டமாறுதல்கள் பற்றிய மேலதிக விபரங்களைத் தங்களுக்கு அண்மையிலுள்ள Service Canada அலுவலகத்துடன் அல்லது அவர்களது இணைய முகவரியான www.servicecanada.gc.ca என்னும் இணையத்தளத்தில் அல்லது 1 800 277 9914 என்னும் அவர்களது பொதுத் தகவலுக்கான தொலைபேசி எண்ணில் தொடர்பு கொள்வதன் மூலம் பெற்றுக்கொள்ளலாம்.

ananthanathan@thaiveedu.com



**cammtac Business Services Inc.**

MORTGAGE | MUTUAL FUND | TAX | ACCOUNTING | CONSULTING

1200 Markham Road, Unit 428  
Scarborough, ON.  
M1H 3C3

Tel: 416.431.0202  
Fax: 416.431.3943  
kananthan2003@hotmail.com

**A.K. Ananthanathan, M.A., M.S.W., R.S.W.**

Registered Social Worker With OCSWSSW  
MVA SOCIAL WORKER/ASSESSOR  
CPP and OAS Application Process.

- CPP Disability Pension
- Provincial ODSP & OW
- RDSP Tax Credit Certificate

வலுவளருக்கான உடல், உளநலப்பாதிப்பு மதிப்பீடு  
சமூகநலக் கொடுப்பனவுகள்  
சகல விண்ணப்பப் படிவங்களும் மூர்த்தி செய்து கொடுக்கப்படும்.

# வாழ்வில் நிம்மதி

அனேகமான மனிதர்கள் பேராசையினால் தங்கள் நல்ல குணங்களை இழந்து நிம்மதியையும் இழந்து காணப்படுகின்றார்கள். பணத்தையும் புகழையும் தேடி மனிதர்கள் அலைவதையும் காணக்கூடியதாயிருக்கிறது. இந்த இரண்டையும் தேடுவதற்கு மனிதர்களிற்குரிய நல்ல குணங்களாகிய பிறர் அன்பு, இரக்கம், பரிவு நடுநிலமை, நேர்மை, நன்றி யுணர்வு என்பனவற்றைத் தூக்கி எறிந்து விட்டு குறுகிய மனதுடன் தான், தன் குடும்பம் என்ற சிறுவட்டத்திற்குள் நின்று கொண்டு செயற்படுகிறார்கள்.

பிறருக்கு எது நடந்தாலும் அவர்களுக்கு அதுபற்றி கவலையில்லை. பொதுநல சேவையென்று சுயநல சேவையைச் செய்கிறார்கள். ஒவ்வொருவருக்கும் ஒவ்வொரு கவலை அல்லது பிரச்சினை. வாடிக்கையாளர்களுக்கு பொருட்களைக் குறைந்த விலையில் வாங்க வேண்டுமென்ற பிரச்சினை ஏழைகளிற்கு சாப்பாட்டுப் பிரச்சினை, பணக்காரர்களுக்கு அதிக லாபம் வேண்டுமென்ற பிரச்சினை, படித்தவர்களுக்கு வேலையில்லாப் பிரச்சினை, படிக்க விரும்புவர்களுக்கு கல்லூரியில் இடமில்லையே என்ற பிரச்சினை, சிலருக்கு பணம் நிறைய இருந்தாலும் நிம்மதியில்லாத வாழ்வு. இப்படி பற்பல பிரச்சினைகளோடு நிம்மதியில்லாது மனிதர்கள் வாழ்ந்து கொண்டிருக்கிறார்கள்.

ஆகவே, பிரச்சினையில்லாத குடும்பமே உலகில் இல்லை என்ற நிலை.

நிம்மதியைத்தேடி வேறு எங்கும் அலைய வேண்டியதில்லை. உங்கள் நிம்மதியைக் கெடுப்பது நீங்களேதான்.

எமக்குரியதை நாம் பெறுவதில் ஆர்வமாக இருப்பதுபோல பிறருக்குரியதை அவர்களைச் சென்றடைய நாம் ஆர்வம் காட்ட வேண்டும். எமது கடமையை சமூக நலன், நாட்டு நலன் கெடாது செய்யவேண்டும். இயன்றளவு

நாம் எமது தேவைகளை மட்டுப்படுத்தி எமது வரவிற்கு ஏற்ப செலவு செய்யவேண்டும்.

“குடியிருக்க ஒரு அளவான வீடு போதும் பெரிய மாளிகை தேவையில்லை. வீட்டு விசேடங்களை அடக்கமாகக் கொண்டாடலாம். ஆடம்பரம் தேவையில்லை. அணவதற்கு நல்ல உடைவேண்டும் ஆனால் விலையுயர்ந்த பகட்டான ஆடைகள் தேவையில்லை. வாழ்வில் முன்னேறும் இலட்சியம் இருக்க வேண்டும். ஆனால் அது பிறர்வாழ்வில் குறுக்கிடாதவாறு இருக்கவேண்டும்”.

முதலில் நாம் வீட்டில் நிம்மதியைத் தேடும் முயற்சியில் ஈடுபடவேண்டும். இதற்கு ஒரேயொரு வழி நிறைகளைக் கண்டு புகழ்வது தான். குறைகளை திருந்தும் நோக்கத்திற்காகக் கதைக்கவேண்டும், குறைகாணுவதே நோக்கமாக இருந்தால் பிரச்சினைகள்தான் வளரும். அதனால் நிம்மதி கெடும். நிறைகளைக் கூறுவதால் மகிழ்ச்சியும் நிம்மதியும் ஏற்படும். முக்கியமாக கணவனிடமோ மனைவியிடமோ அன்புடன் பேசவேண்டும். ஏதாவது கேட்கவேண்டியிருந்தால் அவர்கள் ஆறுதலாக இருக்கும் போது அன்பாகக் கேட்டுத் தெரிந்து கொள்ளலாம்.

பொதுவாக சில குடும்பங்களில் மனமுறிவு அல்லது மனமுறிவு ஏற்படுகின்றது. கணவன் மனைவிக்கிடையில் புரிந்துணர்வு இல்லாமையே இதற்கு அடிப்படைக் காரணம் எனலாம். குடும்ப ஒற்றுமை என்பது கணவன் மனைவியில்தான் தங்கியுள்ளது. இருவரிடமும் சகிப்புத்தன்மையும் அன்பு, கருணை, பொறுமை முதலிய குணங்களும் நிறைந்திருக்க வேண்டும். பொறுமை நிறைந்த குடும்பத்தினர் அருமையாக குடும்பத்தை கொண்டு செல்லும் திறன் உடையவர்கள். ஆண்களுடன் ஏட்டிக்குப் போட்டியாக பெண்களும் பெண்களுடன் ஏட்டிக்குப் போட்டியாக ஆண்களும் உள்ள குடும்பம் சிதறிவிடும். எனவே தான் குடும்ப ஒற்றுமையை விட்டுக்கொடுப்புகளும் பொறு-

மையும் நிறைந்ததாகப் பார்க்கிறார்கள்.

வள்ளுவரும்...

அகழ்வாரைத் தாங்கும் நிலம் போல தம்மை இகழ்வார் பொறுத்த தலை

என்று கூறியுள்ளார். குடும்பத்தில் ஒருவரை ஒருவர் மதித்து நடந்தால் எல்லோருக்கும் மன நிம்மதி கிடைக்கும்.

இப்போது வயது வந்தவர்களை மதிப்பதும் மரியாதை செலுத்துவதும் மிகவும் அருகி-வருகின்றது. சிறுவர்களுக்கு அறிவுரை வளங்க குடும்பத்தில் யாரும் இருப்பதில்லை. வீட்டிற்கு வெளியேயும் அவர்களுக்கு அறிவுரை வளங்க யாரும் இருப்பதில்லை. மனக்குறை உள்ளவர்களுக்கு தங்கள் குறைகளை யாராவது ஓர் நல்ல நண்பர்களுக்கோ அல்லது தனது நலனில் அக்கறை கொண்ட ஒருவருக்கோ சொல்ல முடியவில்லை. இதனால் அவர்களுக்கு மன அழுத்தம் ஏற்பட்டு நிம்மதியை இழந்து மிக மனவருத்தத்துடன் இருக்கக் காணப்படுகிறார்கள். மனிதர்களின் கவலைக்கு வடிகால் அவர்கள் மீது அன்பு செலுத்தும் நல்ல நண்பர்களே.

இன்றைய உலகில் இயந்திரமயமான வாழ்க்கையில் மக்கள் ஒருவரை ஒருவர் சந்தித்து தங்களுடைய மனவருத்தங்களை பேசிக்கொள்ள நேரம் இல்லாமையும் வசதி இல்லாமையும் காரணங்கள் ஆகின்றன. மக்கள் நீண்ட நேரம் வேலைசெய்வதாலும் வெகுதொலைவில் வசிப்பதாலும் சொந்தப் போக்குவரத்து வசதிகள் எல்லோரிடமும் இல்லாமையாலும் வேலைமுடிந்து வீடு வந்து மறுநாள் வேலைக்குப்போகவே சரியாகின்றது நேரம். அவர்கள் விரும்பினாலும் தங்கள் குறை நிறைகளை தக்க ஒருவருடன் பகிர்ந்து கொள்ள முடிவதில்லை.

“காலத்தே பயிர் செய்” என்பது பெரியோர் வாக்கு எமது வாழ்வில் பாதிப்பை ஏற்ப-



ஆர்.எல். சேவியர்

டுத்தும் விடயங்களுக்கு பரிசாரம் உடனே தேடவேண்டும். வயது கூடலாம் ஆனால் கடந்து செல்லும் வருடங்கள் உருப்படியானவையாக இருக்கவேண்டும். எதை செய்வதானாலும் நேரகாலத்துடன் செய்யவேண்டும். இன்று நாம் ஒவ்வொரு அடி எடுத்து வைக்கும் போது மிக அவதானமாக இருக்கவேண்டி உள்ளது. ஒரு காலத்தில் கிடைத்தது இன்னொரு காலத்தில் போய்விடுகிறது.

காலம் கருதினும் கை கூடும், காலம் கருதி இடத்தால் செய்யின்

காலம் பார்த்து காரியம் செய்தால் உலகையே விலைக்கு வாங்கலாம். குளிர் காலத்தில் குளிர் பானமும் காற்றுக் காலத்தில் மாவும் விற்கக் கூடாது என்று முன்பு சொல்வார்கள். காலம் அறிந்து பயிர் செய்ய வேண்டும். நல்ல சந்தர்ப்பங்கள் வரும்போது அவற்றை நழுவிவிடாது பிடித்துக்கொள்ள வேண்டும். இந்தச் சந்தர்ப்பங்கள் அனைவருக்கும் ஒருமுறையாவது கிடைத்திருக்கும். ஆனால் அவற்றை அவர்கள் சரியாக உபயோகிக்கத் தவறியிருப்பார்கள்.

சிறவர்களுக்கும் இளைஞர்களுக்கும் அறிவுரை வழங்கும் போது மிகவும் அவதானமாக இருக்கவேண்டும். அறிவு பூர்வமாகவும், உணர்வு பூர்வமாகவும் அனுபவ ரீதியாகவும் நாம் சொல்லும் அறிவுரைகள் அமைய வேண்டும்.

xavier.raphael@thaiivedu.com



## சுவை – தரம் – புத்துணர்வு



**Hattan Tips Tea**  
Quality & taste....

416-548-8020

அனைத்து வர்த்தக நிலையங்களிலும் பெற்றுக்கொள்ளலாம்

கடந்த 23.5.2003 காலை 11:00 மணிதொடக்கம் ஈழத்து வரலாற்று நூல்களும் தமிழர் பண்பாடு தொடர்பான ஆவணங்களும் கண்காட்சிக்கு வைக்கப்பட்டதோடு கவியரங்கம், கருத்தரங்கம், நடன நிகழ்ச்சி, நூல் வெளியீடு, சிறப்புரை ஆகியன இடம்பெற்ற ஒரு சிறப்பு விழாவாக அமைந்தது. மார்க்கம் பகுதி நகரசபை உறுப்பினர் திரு. லோகன் கணபதி அவர்கள் நாடாவை வெட்டி கண்காட்சியை ஆரம்பித்து வைத்தார்.

வராற்றுப் பண்பாட்டுக் காட்சியரங்கத்தில் சங்க இலக்கியத்தில் இடம்பெற்ற 99 பூக்களின் வர்ணப்படங்களும் அவற்றிற்கான தமிழ் பெயர்களோடு ஆங்கிலப் பெயர்களும் பொறிக்கப்பட்டு வைத்திருந்தமையும், கப்பலோட்டி அமெரிக்காவிற்கு வர்த்தகம் செய்த வல்வெட்டித்துறை மாலுமிகளின் வரலாறு, ஆழிக்குமரன் ஆனந்தன் ஆகியோரின் வரலாற்றுச் சாதனைகளும்

வேண்டும் எனவும் வேண்டிக்கொண்டார்.

தொடர்ந்து பண்டிதர் கவிராசகேசரி திரு. ஆ. சபாபதி அவர்களால் இயற்றப்பட்ட 'மாரியம்மன் மான்மியம்' - 1972 என்னும் நூல் வல்வெட்காப்பகத்தால் மீள்பதிப்பிக்கப்பட்ட பிரதியை திரு. சாமி அப்பாத்துரை அவர்கள் வெளியீடு செய்து உரையாற்றினார். அவர் தனது உரையிடையே மாரியம்மாளின் கருணையும், அருளும் பற்றிய பல கருத்துக்களையும் எடுத்துரைத்தார்.

தொடர்ந்து உடுப்பிட்டிச் சிவசம்புப் புலவரும் அவரது ஆக்கங்களும் என்ற பொருள்பற்றி வித்துவான் க. செபரத்தினம் அவர்கள் உரையாற்றினார். அவரது உரையில் உடுப்பிட்டிச்

## வல்வை வரலாற்றுக் காப்பகத்தின் பதின்ம ஆண்டு விழா

ஈழத்தின் முக்கிய பிரமுகர்கள் அரசியற் தலைவர்கள், தமிழ் பாராளுமன்ற உறுப்பினர்கள் எனப் பல்வேறு ஆவணச் சான்றுகளையும் பார்வையாளர்கள் கண்டு வியப்புற்றனர். தனிமனித சாதனையாக இவற்றை கண்டாவில் இருந்து செய்துவரும் நகுலசிகாமணி, உமா தம்பதியினரின் சேவையை மனதாரப் பாராட்டிச் சென்றதைக் கேட்கமுடிந்தது.

கவிஞர் க. நவத்தின் தலைமையில் இடம்பெற்ற "சுவரோடாயினும் சொல்லியமு" என்னும் கவிதை நிகழ்வில் சட்டத்தரணி கனக மனோகர், திருமதி கோதை அமுதன், த.சிவபாலு ஆகியோர் கலந்துகொண்டு கவிதைகளைத் தந்தனர். கவிதைகள் மிகவும் களைகட்டின இறுதியாக கவிஞர் க. நவம் அவர்களின் முத்தாய்ப்பாய் அமைந்து நவீன பாரதியாக மக்கள் நலமாக என்னென்ன வேண்டும் என்று அவர் பட்டியல் தயாரித்துத் தந்த கவிதை அனைவுரையும் வியக்கவைத்தது.

தொடர்ந்து நக்கீரன் தங்கவடிவேல் அவர்களின் தலைமையில் இடம்பெற்ற கருத்தரங்கில் பேராசிரியர்கள் உ. சேரன், நா.சுப்பிரமணியன் நாடுகடந்த அரசாங்கத்தின் பேராளர் திரு. ஈழவேந்தன் அவர்களும் கருத்துக்களைப் பரிமாறிக்கொண்டனர். சேரன் அவர்கள் 'கடந்த காலத்தின் தடங்கள்' என்னும் பொருள் பற்றி உரையாற்றுகையில் ஈழத்து வரலாற்று ஆவணப்படுத்துதல் பற்றிய கருத்துக்களை முன்வைத்தார். எல்லா என்னின் அஸ்தியை தூட்ட கைமுணுவின அஸ்த்தியாக்குவதற்கு வராற்று ஆசிரியர்களும், அரசில்வாதிகளும் மேற்கொண்டு முயற்சிகள் பற்றியும் பரணவிதான அவர்கள் வரலாற்றைத் திரிவுபடுத்தியமை தொடர்பாகவும் உரையாற்றினார். தொடர்ந்து நா.சுப்பிரமணியன் அவர்கள் 'ஆவணப்படுத்தலும் ஆய்வும்' என்னும் பெருளில் உரைநிழ்த்தும்போது எங்கள் வரலாறுகள் எதுவுமே இல்லாமல் போனமைக்கு அவை முறையாக ஆவணப்படுத்தப்படவில்லை என்பதனை முன்வைத்த பேராசிரியர் செல்வநாயகம் அவர்களின் தமிழ் இலக்கிய வரலாற்றை வைத்துத்தான் நாம் தமிழரின் வரலாற்றைப் பார்த்துக்கொண்டோம் இதற்கு சி.வை. தாமோரம்பிள்ளை, கறோள் விசுவநாதபிள்ளை, வையாபுரிப்பிள்ளை, போன்றவர்களால் பதிப்பிக்கப்பட்ட நூல்களே எமக்குக் கிடைக்கும் ஆதாரங்களாக உள்ளன. ஈழத்தில் சங்ககாலத்திலும் அதற்குப்பின்னரும் இலக்கியம் எழுவில்லையா என்ற கேள்விக்கு விடைகாண முடியாதுள்ளது என்பதனையும் எடுத்துரைத்து இங்கு மேற்கொள்ளப்படும் வரலாற்றுப் பதிவுகள் ஆய்வுகளைக்கப்பட்டுமேண்டும் அப்போதுதான் அது முழுமைபெறும் என்றும் கருத்துரைத்தார். இறுதியாக மா.க. ஈழவேந்தன் அவர்கள் 'சாம்பலில் பூத்த பூக்கள்' என்னும் தலைப்பில் யாழ்ப்பாணத்து நூலக அழிப்புப் பற்றிய கருத்துக்களைத் தந்தார். யாழ் நூலகத்தை காமினி திசநாயக்கா, கே.எம். பி. இராஜ ரட்ண, லலித் அத்துலத் முதலி போன்றவர்களே யாழ் நூல்நிலையத்தை எரித்தார்கள் என்று பிரேமதாச உட்பட பல சிங்களத் தலைவர்களே எடுத்துரைத்துள்ளனர் என்று குறிப்பிட்டதோடு ஒரு இனத்தின் பண்பாட்டை அழிப்பதற்கு அவர்களின் கல்வியை அழிக்கவேண்டும் என்றும் கருத்தை முன்வைத்து செயற்பட்டவர்கள் இலங்கை இராணுவமும் சிங்களத் தலைவர்களும் என்று குறிப்பிட்டார்.

தமிழர்களுக்கு நேர்ந்த இழப்புகள் இனஒழிப்பு, பண்பாட்டழிப்பு என்பன பற்றிய கருத்துக்களை இடையிடையேயும் தனது தலைமையுரையிலும் தந்தார் திரு. தங்கவேல் அவர்கள்.

மாலை நிகழ்ச்சிகள் திரு. சோம சச்சிதானந்தத்தினால் தமிழ்த்தாய் வாழ்த்து இசைக்கப்பட்டதோடு ஆரம்பமான நிகழ்ச்சிகளின் களைய தேசிய கீதத்தை த. சரண்யா, சி.பாரதி, சு. ஓவியா ஆகியோரால் இசைக்கப்பட்டது. "செம்மொழியான தமிழ் மொழியே" என்னும் பாடலுக்கு நடனம் தந்தனர் ஸ்ரீமதி நிரோதினி பரராஜசிங்கத்தின் மாணவியர்.

தொடர்ந்து சட்டத்தரணி தம்பையா ஸ்ரீபதி அவர்கள் சிறப்புரை நிகழ்த்தினார். "என்னதான் நடக்கும் நடக்கட்டுமே" என்னும் தலைப்பிலே எமது மக்கள் என்னதான் நடக்கும் நடக்கட்டுமே என வாழாவிருப்பதால் பல்வேறு இடர்களையும் இழப்புகளையும் நாம் அடைகின்றோம் என்று அவர் குறிப்பிட்டதோடு ஆலயங்களில் வீணாகச் செலவீடு செய்வதனையும் நிறுத்த வேண்டும் எனவும் சபையோரைக் கேட்டுக்கொண்டார். தொடர்ந்து உரையாற்றுகையில் நகுல சிகாமணி தம்பதியினர் செய்துவரும் இந்தச் சேவையும் ஆவணங்களையும் அடுத்த தலைமுறைக்கும் எடுத்துச்செல்லும் வகையில் அவர்கள் தங்களின் பின் எடுத்துச்செல்ல வாரிசுகளை ஏற்படுத்திக்கொள்ளவேண்டும் என்பதோடு ஒரு நூல்நிலையத்தையும் நிறுவ

சிவசம்புப்புலவர் சங்க காலத்துப் புலவர்களைப்போன்ற திறமை மிக்க ஒரு புலவராக விளங்கினார். அவரைப் பற்றி நான் இரண்டு கட்டுரைகள் எழுதியிருந்தேன் என்றாலும் இங்கு மறுபதிப்புச் செய்யப்பட்டு வெளியிடப்படும் இந்த நூலின் சிறப்பு மிக தரமானது என்றும் எல்லோரும் அவற்றை வாங்கி வாசித்தல் வேண்டும் எனவும் கருத்துரைத்தார்.

தொடர்ந்து பிரதம விருந்தினராகக் கலந்துகொண்டு உரையாற்றிய அதிபர் பொ. கனகசபாபதி அவர்கள் உரையாற்றுகையில் இங்கு மிக முக்கியமான பேச்சாளர்கள் மேடையை அதிர வைத்து உரையாற்றினார்கள். அவர்களின் உரையைச் செவிமடுத்து உங்களக்கு எனது உரை சிறப்பாக அமையாது என்ற அவர் நகுலசிகாமணி குடும்பத்திற்கு ஏற்பட்ட இழப்பை நினைவு கூர்ந்து அதனை அவர்கள் இந்தப் பணிகளினால் ஈடுசெய்கின்றார்கள் என்று உரைத்து அவர் நகுல சிகாமணியும் அவரது துணைவியாரும் தங்கள் முழுநேரத்தையும் இந்த வரலாற்று ஆவணக் காப்பகத்தோடு செலவிடுகின்றார்கள். தனிமனிதனாக நின்று யாருடைய உதவியையும் எதிர்பார்க்காமல் அவர்கள் செய்யும் இந்தப்பணி பாராட்டப்பட வேண்டியது என்றுரைத்தார்.

கலாநிதி ரி. வசந்தன், வி. சொர்ணலிங்கம், மு.க.பேரின்பநாயகம், திருமதி தாரணி செல்வ நேசன் ஆகியோர் மேடையில் வைத்து சிறப்பு பிரதிகள் வழங்கிக் கௌரவிக்கப்பட்டார்கள். அவ்விதமே 'விவேகா' அச்சகத்தின் உரிமையாளர் ஸ்ரீறிதரன், 'இணையம்' இணையத் தளத்தின் ஆசிரியர் டிலிப்குமார், 'எழுத்தாளர்களின் இணையத்தள'த்தின் ஆசிரியர் அகில், கனக மனோகரன் ஆகியோருக்கு கப்பல் வடிவில் அமைந்த நினைவுச் சின்னங்கள் வழங்கிக் கௌரவிக்கப்பட்டமை குறிப்பிடத்தக்கது.

- குமுளன்



# ஹொலிவுட்டில் நல்ல பக்கம்

திரைப்படமொன்றைப் பார்த்துவிட்ட ஒரு தமிழரிடம் அத்திரைப்படம் எப்படியிருந்தது என அபிப்பிராயம் கேட்டுப்பாருங்கள், நல்லது அல்லது அவ்வளவு நல்லதில்லை என்றுதான் பதில் சொல்லுவார். அப் பதிலைத் தொடர்ந்து நல்ல கதை அல்லது கதை அவ்வளவு சரியில்லை என்று கதை பற்றியே அவர் முதலில் அபிப்பிராயமுஞ் சொல்வார்.

## ஏன் அப்படி?

ஏனென்றால், கதைகளிலே ஆர்வங்கொண்ட எம் வாழ்வுமுறை அத்தகையது. நாங்கள் ஊறி வந்த திரைப்பட அனுபவம் அப்படியானது. ஒரு திரைப்படத்திற்கு கதைதான் முக்கியமென திரைப்படம் எடுப்பவர்களும், திரைப்படம் பார்ப்பவர்களுமான தமிழர்கள் நாங்கள் இன்றுவரை நம்பிக்கொண்டிருக்கின்றோம். ஆனால் திரைப்படமென்பது ஒரு உணர்வு அனுபவமேயல்லாது கதையனுபவமாக இருக்கவேண்டியதில்லை. இரசிகள் திரைப்படத்தின் ஒரு பாத்திரத்தை தானாக உருவாக்கிக்கொள்ளவில்லை ஒரு திரைப்படம் படைக்கப்படுமாயின் அது அப்போதே உயரிய திரைப்படமாகப் பரிணமிக்கிறது. அதற்கு கதையோ, மொழியோ அவசியமல்ல. இதையே உலகின் தலைசிறந்த திரைப்படங்களாக ஏற்றுக்கொள்ளப்பட்ட சகல திரைப்படங்களும் காட்டிநிற்கின்றன. இதனைப் புரிந்து கொள்ளாததால்தானோ தமிழ்ப்படம் ஒன்றுதனும் இதுவரை உலகின் தலைசிறந்த படங்களின் பட்டியலில் இடம்பெற்றிருக்கவில்லையென எண்ணத்தோன்றுகின்றது.

ஒரு திரைப்படம் உருவாவதற்கு கதையை விட கதைக் கருவே பிரதானமாக இருக்கிறது. இதில் கதா பாத்திரமென்பதெல்லாம் இரண்டாம் பட்சமானதே. பாத்திரங்களுக்கு பெயர் இல்லாமலே திரைப்படம் எடுக்க முடியும். வீராசெய்யாமலும் அகோரமாகவும் கொடுமைக்காரராகவுந்தான் வில்லன் அல்லது வில்லிக் கதாபாத்திரம் இருக்கவேண்டுமென்பதோ, கதாநாயக பாத்திரம் ஒழுக்கசீலத்தோடுதான் இருக்க வேண்டுமென்பதுமேவல்ல, இரசிகரை அக்கதாபாத்திரமாக நினைக்கத்தாண்டும் வகையில் ஒரு திரைக் கதையை அமைப்பதே இங்கு பிரதானமாகிறது. ஒரு வில்லனைக் காட்டியபடியே நாயகனை உருவாக்கிக் காட்டமுடியும். அதே போல், வில்லனைவே காட்டாது வில்லத்தமான விசமங்களைக் காட்டிக்கொண்டே கதாநாயகனுக்கு பயத்தையும் அதனூடாக பயத்தை எமக்கும் ஊட்டி சுவாரசியமான திரைப்படத்தை எடுக்கமுடியும் எனக் காட்டிய திரைப்படந்தான் 1971இல் வெளியான “டுவன்” (Duel) எனும் திரைப்படம். பயம் என்பதே இதன் கதைக் கரு. அந்தப் பயம் எங்களை அறியாமலே எங்களையும் தொற்றிக்கொள்கிறது. இதுவே அதன் திரைக்கதையின் சிறப்பு.

எழுத்தாளர் ரிச்சட் மெற்றிசன் தன் உண்மைச் சம்பவத்திலிருந்து எழுதி “ப்பிளேபோய்” சஞ்சிகையில் வெளியாகிய சிறுகதையை அடிப்படையாகவைத்து தொலைக்காட்சிப் படமாக உருவாக்கப்பட்டது தான் இந்த “டுவன்”. இரண்டு வாரத் தவணைக்குள் 70 நிமிடங்களுள்ள குறும்படமாகத் தயாரித்துத் தரப்படவேண்டும் என்ற நிபந்தனையில் தயாரிக்கப்பட்டு அது 70 நிமிட ரெலி.பி.லமாக

ஏபிசி தொலைக்காட்சியில் ஒளிபரப்பாகியது. அமரிக்கத் தொலைக்காட்சியில் ஒளிபரப்பான முதல்க் குறும்படமும் இதுவேதான். அக்காலத்தில் நடைமுறையிலிருந்த வழமையான தொடர்களைப் பார்த்துக்கொண்டிருந்த அமெரிக்க தொலைக்காட்சி இரசிகர்களுக்கு இந்தப்படம் ஆச்சரியத்தையும் இன்ப அதிர்ச்சியையும் ஏற்படுத்தியது. அனேக இரசிகர்கள் மீண்டும் மீண்டும் கொடுத்த தொலைபேசி வேண்டுகோள்களினால் ‘வாரம் ஒரு படம்’ என்ற நிகழ்ச்சியிலேயே ஏழு முறை மறு ஒளிபரப்பு செய்யப்பட்டு இது சாதனையும் படைத்தது. அத்துடன் அதற்கான இரசனை மதிப்பெண்ணும் படிப்படியாக உயர்ந்துகொண்டே சென்றதை அறிந்துகொண்ட யூனிவேசல் திரைப்பட நிறுவனம் அக்குறும்படத்தை திரைச்சுருளாக மாற்றிக்கொள்ளும் ஒப்பந்தத்தை மேற்கொண்டது. இதன்படி 70 நிமிடங்-



களாக இருந்த “டுவன்” 90 நிமிட திரைப்படமாக ஐரோப்பா எங்கும் வெற்றிகரமாக ஓடி, யார் அந்த இயக்குனர் என வியக்கவைத்தது. இவ்வாறு கண்டுபிடிக்கப்பட்ட அப்படத்தின் இயக்குனர்தான் இன்றும் உலகப் புகழ்பெற்றிருக்கும் இயக்குனர் ஸ்டீபன் ஸ்பீல்பேர்க் (Steven Spielberg).

அத்தொலைக்காட்சிப் படவாய்ப்பு கிடைத்த போது ஸ்டீபன் ஸ்பீல்பேர்க்கிற்கு 25 வயது. அந்த வயதில் தனக்குக் கிடைத்த வாய்ப்பை ஒரு சவாலாக எடுத்து பலரும் போற்றத்தக்க திரைப்படமாக எடுத்ததே இவரது திறமைக்குச் சான்றாக இருக்கிறது. அப்பப்போ வந்து போகும் சில துணைப் பாத்திரங்களைத் தவிர டெனிஸ் வீவர் என்ற நடிகருடன் அவரது காரும் ஒரு எரிபொருள் தாங்கி கொண்டு செல்லும் பழைய லொறியுந்தான் (ட்றக்) இதில் நடிக்கின்றன. பாலைவனப் பிரதேசத்தினூடு செல்லும் ஒற்றைத்தட நெடுஞ்சாலையில் ஒன்றையொன்று முந்திச் செல்ல முயலும் இவ்விரு வாகனங்களின் போட்டி விபரீதமான பயமுறுத்தலாக மாறுவதுதான் திரைக்கதை. படம் முடியும்வரையில் லொறி ஓட்டுனரைக் காட்டாமலேகாரைத் துரத்திச் செல்லும் லொறியின் அச்சுறுத்தல்த் தோற்றத்தை ஒளிப்பதிவாளர் யக் மார்த்தா தன் அதீத ஒளிப்பதிவின்மூலம் எம்மையும் பீதி கொள்ள வைப்பது இதில் சிறப்பு. இசையும் ஒலியமைப்பும் அந்தப் பீதியை மேலும் கிளர்ந்தெழவைக்கின்றன. இத் திரைப்படத்தை இப்போது பார்க்கையில் கூட எம்முள் ஒரு திகில் உருவாகுவதை உணரலாம். ஆனால் முப்பத்தெட்டு ஆண்டுகளின் முன் “டுவன்” வரது மனதையுங் குடையும் திகில்தான்.

மனப் பீதி எவருக்கும் இயற்கையாய் இருப்பதுதான். ஸ்பீல்பேர்க் இதை அதிகமாக உணர்ந்தவராக இருந்தாலோ என்னவோ இந்தக் கதையை திரைப்படமாக்கலாம் என்ற முடிவை எடுத்திருந்தார். இதை உறுதிசெய்வதுபோல் இவரது ஏனைய படங்களும் இதேபோன்று பீதியை முன்னிறுத்துவனவாகவே இருக்கின்றன. இதில் முதலாவதும் முதன்மையானதும் இந்த “டுவன்” தான். பீதியை உணரவைத்தே “டுவன்” திரைப்படத்தின் திரைக்கதையமைப்பு. மீண்டும் சொல்கிறேன்: உணர்வைப்பதுதான் இதன் திரைக்கதையமைப்பு. இதனை “டுவன்” திறம்படச் செய்துவிடுகிறது. வாழ்வுக்கும் சாவுக்குமான பயமுறுத்தலைத்தான் இத்திரைப்படம் செய்திருந்தது. அதுதான் இயக்குனரின் தேவையும். அதனால்தான் பாரவுர்தி ஓட்டுனரை இயக்குனர் காட்டவேயில்லை. அவரைக்



காட்டியிருந்தால் அது இரு வாகன ஓட்டிகளுக்கான போட்டியாகவோ வில்லனுக்கும் நாயகனுக்குமான போட்டியாகவோ விளங்கப்பட்டு இன்னொரு சாதாரண படமாக ஆகியிருந்திருக்கும். சாதனைக்காக இல்லாது தேவை கருதியே சாரதியை இயக்குனர் காட்டவில்லை. கதைக்களத்தையும் வெகு சார்மத்தியமாகவே தெரிவு செய்திருந்தார். அதுமட்டுமல்லாது, பாலைவன வெட்டவெளியில் சிவப்புநிறக் கார்தான் பார்வையாளர் கவனத்தை ஈர்க்குமெனத் தீர்மானித்தும் செயற்பட்டிருக்கிறார். வில்ல வாகனத்தையும் பயம் ஏற்படுத்தும் தோற்றமுடைய வாகனமாகவும் அவர் தெரிவுசெய்திருந்தார். இதில் வசனங்களும் மிகக் குறைவே. இந்த முடிவுகளையெல்லாம் ஸ்பீல்பேர்க் தன் அனுபவங்களில் இருந்தே பெற்றிருந்தாராம்.

ஸ்பீல்பேர்க், தொலைக்காட்சித் தொடர் பல வற்றிற்கு உதவி இயக்குனராகவும் உதவிப் படத் தொகுப்பாளராகவும் உதவி ஒளிப்பதிவாளராகவும், திரைக்கதாசிரியராகவும் தனது நுழைவை ஆரம்பித்து பல தொலைக்காட்சித் தொடர்களை இயக்கும் சந்தர்ப்பத்தையும் பின்னர் பெற்றார். இவற்றில் இவர் காட்டியிருந்த திறமையையும் இவரது வித்தியாசமான பார்வைக் கோணத்தையும் கண்டுகொண்ட தொலைக்காட்சி நிறுவனம் இவருக்கு தொலைக்காட்சிப் படத்தை இயக்கும் சந்தர்ப்பத்தை துணிந்து கொடுத்திருந்தது. இந்தச் சந்தர்ப்பத்தை அவர் சரியாகப் பயன்படுத்திக் கொண்டார். கொடுக்கப்பட்ட இருவாரங்களுக்குள் படத்தை எடுத்து முடித்தார். 10 நாட்களுக்குள் முடித்துவிடவே அவர் திட்டமிட்டிருந்தாலும் படத்தை எடுத்து முடிக்க



13 நாட்களாகிவிட்டது. இதற்காக இவரும் இவரது குழாமும் தென்கலிபோனிய பாலைவன நெடுஞ்சாலையில் 3,000 கிலோமீற்றர்கள் பயணம் செய்திருந்தார்கள். படமாக்கி முடிந்ததும் ஸ்பீல்பேர்க்கும், பிராங் மொரிசும் படத்தொகுப்பிற்காக 10 நாட்கள் செலவிட்டிருக்கிறார்கள். பின்னணியிசை, சிறப்பொலி சேர்ப்பிற்காக ஃபில்லி கோல்டன்பேர்க் ஃசுபீல்பேர்க் இருவரும் 3 நாட்கள் செலவிட்டிருக்கிறார்கள். இப்படி 26 நாட்களுளில்

உருவானதுதான் இந்த “டுவன்”. திரைப்படம் என்றால் சித்திரக்கதைபோன்ற அம்பான கதையாக இருக்கத் தேவையில்லை. ஒரு குறும்படமாயினும், பொதுவாகவே அதனை சித்திரக் கதைப்பாணியான கதையாகச் சொல்லிவிடாமல் மனதைக் கிளறிவிடும் காட்சியாக்கம் அதில் இருந்திடவேண்டும். இதுவே நாங்கள் தவறுவிடும் இடம். ஒரு திரைப்படத்தை எப்படி உள்வாங்க வேண்டுமென்றும் நிறையவே தெரிந்து கொள்ள வேண்டியவர்களாக நாங்கள் இருக்கிறோம். நல்ல திரைப்படமென்பது அதன் ஆரம்பிக்கின்றது. அதாவது, எந்தத் திரைப்படம் காட்சியாக முடிவடைந்த பின்பு இரசிகர்களின் மனதில் ஓட ஆரம்பிக்கிறதோ அதுதான் நல்லதொரு திரைப்படம் எனலாம். அதாவது, திரைப்படம் என்பது ஒரு இரசனை அனுபவந்தான். இத்தகைய இரசனை அதனைக் கற்பதன் மூலந்தான் பெறப்படுகிறது. என்னயிது, இரசனையை கற்றுத் தெரியவேண்டிய ஒன்றெனச் சொல்வதாகப் பார்க்காதீர்கள். பள்ளிக்கூடம் சென்று கற்கவேண்டுமெனச் சொல்லவரவில்லை, திரைப்படங்கள் பார்ப்பதால் கற்றுக்கொள்ள முடியும் என்றுதான் சொல்கிறேன். இதில் சூட்சுமம் என்னவெனில் இரசிகர்கள் கற்றறிவதற்கு இயக்குனர்கள் தான் பாடம் நடத்தவேண்டும். அதாவது இயக்குனர்கள்தான் இரசனையைத் தூண்டும் திரைப்படங்களை உருவாக்கவேண்டும். ஏனெனில் திரைப்பட இரசனை கற்பிக்கப்படவேண்டிய ஒன்றே!

arun.sivakumaran@thaiivedu.com

தமிழ் மக்கள் மத்தியில் முதலில் ஆரம்பிக்கப்பட்ட ஸ்தாபனம்  
வீடுகள் வியாபார நிலையங்களுக்குத் தேவையான கதவுகள் ஜன்னல்களை  
தரமாகவும், மலிவாகவும் அனுபவம் வாய்ந்தவர்களின் கைவண்ணத்திலும் பெற்றுக்கொள்ள

ENERGY STAR PARTNER

**Viewtech**  
Windows & Home Improvements

Tel : 416-367-2721 Fax : 416-913-7176  
2721 Markham Road, Unit 34, Scarborough, ON. M1X 1L5





எங்கள் அனுபவம்

உங்கள் லாபம்

**GUARANTEED  
LOW PRICES FOR:**

**Non-Medical  
Whole Life  
Term Insurance**

**Now  
Hiring!**  
FREE CLASSES FOR  
NEW INSURANCE  
& RESP AGENTS



**ROYAL BROKERS  
CORPORATION**

**Siva Kandiah**  
CEO & Managing General Agent  
**416.315.8100**



sivakandiah@royalbrokers.com  
TEL: 416.298.4722 FAX: 416.298.4664

80 Nashdene Rd., Unit B 25-26  
Toronto ON M1V 5E4

# உலக மொழிகளின் எழுத்து வடிவங்கள் தோன்றிய வரலாறு

**தமிழ் மொழி தோன்றிய வரலாறும் அதன் எழுத்து வடிவங்களும்:**

**தமிழின் தொன்மை:**

தமிழ் மொழியின் தொன்மை உலகில் தோன்றிய ஏனைய மொழிகளைவிட மிகத் தொன்மையானதென பல தமிழறிஞர்களும் சில வெளிநாட்டு அறிஞர்களும் தெரிவித்து அதனை ஏற்றுக் கொண்டுள்ளனர், “கல் தோன்றி மண்தேன்றாக் காலத்தே வானொடு முன்தோன்றி மூத்ததமிழ்” என்பது ஆன்றோர் வாக்காகும். இப்படியாகக் குறிப்பிடுவது ஏற்கமுடியாத ஒரு கற்பனா வாதமாகவே தோன்றும். உலகத்தில் கல்லும் மண்ணும் தோன்றுவதற்கு முன்பே மனிதனே தோன்றினானா? அதுவும் அவன் தமிழையா பேசினான். இதனை ஏன் கூறினார்கள். தமிழின் தொன்மையினை உணர்வு பூர்வமாகவும் ஆர்வமிகுதியால் கூறினர்களேயொழிய அதில் விஞ்ஞானரீதியாக எந்தவிதமான வாதத்தினையும் அறியமுடியவில்லை. ஆனாலும் அதன் பின்புலத்தினையும் நோக்கி அறியும்போது ஒருசில உண்மைகளையும் அறியமுடியும்.

பூமிக்கோளத்தில் அமைந்துள்ள கண்டங்கள் யாவும் ஒன்றாகவே இருந்தன என்பது புவியியல் ரீதியில் அறியக்கிடக்கின்றது. ஒன்றாக இருந்த கண்டங்கள் புவியீர்பின் காரணமா நகர்வுற்றன என்பதுவே புவியியல் அறிஞர் வெக்னர் அவர்களின் தத்துவமாகும். இப்படியாக கண்டங்கள் நகரும்போது கடலின் நடுவேயுள்ள நிலப்பரப்புக்கள் கடல் கொந்தளிப்பினாலும் பாரிய பேரலைகளாலும் கடலினுள் அமிழ்ந்தும் சில நிலப்பரப்புக்கள் உயர்ந்தும் சில நகர்ந்தும் இடம்பெறுவது பூமியில் ஏற்படும் ஒரு பாரிய மாற்றமாகும். பாரிய பேரலைகளினால் பாரிய அவலங்கள் நிகழ்ந்ததாகவும் நிலவியல் வரலாறு கூறுகின்றது. இவ்வாறாக பூகோளத்தில் ஒன்றாக இருந்தபகுதியே லெமுரியா, கொண்டுவானா, சுண்டலாண்ட் என்றும் அதனை தமிழில் குமரிக்கண்டம் என்றும் அழைத்தனர். இக் கண்டம் நகர்ந்தபோது கிழக்குப்பகுதியான நிலப்பகுதி எதிர் மணிக்கூட்டுத் திசையில் இழுபட்டு நகர்ந்ததாகவும் மேற்குப் பகுதி தென்மேற்கு நோக்கி நகர்ந்ததாகவும் அறிஞர்களின் கருத்துக்கள் தெரிவிக்கின்றன. இதுபற்றிய விரிவான ஒரு கட்டுரையினை “லெமுரியாக் கண்டம்” என்னும் தலைப்பில் முன்பு வாசித்திருப்பீர்கள்.

50,000 ஆண்டுகளுக்கு முன்பு வாழ்ந்த மானிடன் என்ன மொழியைப் பேசினான்? அவன் எங்கு வாழ்ந்தான் என்பது ஆழமான ஆராய்ச்சிக்கும். இவ்வாரச்சியிலேயே உலகின்

## பகுதி - 5

முதன்மொழி எங்கு பேசப்பட்டது அது எந்த மொழி என்ற கேள்வி எழுகின்றது. மொழி-ஞாயிறு தேவநேயப்பாவாணர் அவர்கள் தனது தேடலின் பெரும்பகுதியை இங்கேயே செவ்விட்டுள்ளார்கள் என்பது அவரது நூல்களையும் அவரது ஆய்வுக்கட்டுரைகளையும் நோக்கினால் அறியமுடியும். தமிழே உலகின் முதன்மொழியாவிருக்கலாம் என்ற கருதுகோளினை முதன்முதலின் உலகிற்குக்கூறியவர் 1856இல் நேபேட் கால்டுவல் பெருமகனாராவார். கால்டுவல் வழியில் பாவாணர் தொடர் ஆய்வுகளைச் செய்து உலகின் முதன்மை மொழிகள் யாவற்றையும் நுணுகிக் கற்றார். அம்மொழிகளோடு செந்தமிழ் மொழியினை ஒப்பீடு செய்துபார்த்தும் பலமுடிவுகளைக்

கண்டார். அவர் கண்ட முடிவின் பிரகாரம் ‘உலகின் மூத்த மொழி தமிழ்’ என்றும் உலகமொழிகளெல்லாம் தமிழுக்குக் கடமைப்

பட்டதென்றும் ‘இதுவே கீழைத்தேச மொழிகளுக்கெல்லாம் மூல மொழியென்றும்’, ‘மேலைத்தேய மொழிகளுக்கெல்லாம் மூச்சு மொழியுமாகும்’ என்ற கருத்தை வெளியிட்டார். ஒரு மொழியின் ஆய்வென்பது இரு வகையினதாக அமையும். முதலாவது அம் மொழியின் மூலச் சொற்பிறப்பு ஆய்வின் மூலமும் அதன் எழுத்து வரிவடிவ பரிணாம வளர்ச்சியின் ஆய்வின் மூலமும் நிறுவமுடியும். இவ்விரு முறைகளைக் கொண்டே இவர் தனது ஆய்வினை அகக்காரணிகள் மற்றும் புறக்காரணிகளின் அடிப்படையிலும் மேற்கொண்டார். இவைகளின் அடிப்படையில் அவர் கண்ட உண்மைகளை ‘முதற்றாய் மொழி’ என்னும் நூலாக வெளியிட்டார். உலகின் ஆதிமாந்தன் ஐம்பதினாயிரம் ஆண்டுகளுக்கு



முன்பு வாய்திறந்து பேசியமொழி, பேசக் கற்றுக் கற்றுக் கொண்டபோது முதல்மொழி தமிழாகவே இருக்கவேண்டும் என்கிறார். இந்த மூலமொழியே தமிழாக இன்று வளர்ந்துள்ளது.

உலகில் சில மூல மொழிகள் இருக்கலாம் என்று கூடப் பாவாணர் கருதினார். எனினும் அம்மொழிகளுக்கெல்லாம் தமிழே முதன்மையானது என்ற கருத்திற்கு வருகின்றார். தமிழ்மொழியே பல மொழிகளாகத் திரிய-டைந்தும், சுருக்கம் பெற்றும், பெருக்கம் அடைந்தும், கூட்டுப் பெற்றும், கலப்பு அடைந்தும் என்னும் ஐம்புறையினால் ஏறத்தாள 3000 மொழிகளாகத் திரிந்துள்ளதாகப் பாவாணர் கூறுகின்றார். பாவாணர் கூற்றுப்படி மொழியானது சிலர் குறிப்பிடப்படுவதுபோல இறைவனால் படைக்கப்பட்ட ஒன்றல்ல மாறாக அது தனியொரு மனிதனால் ஆக்கப்பட்டதுமல்ல. கடந்த பல ஊழிகளாக கணக்கற்ற தலைமுறையினரால் சிறிதுசிறிதாக ஆக்கப்பட்டதென விபரிக்கிறார்.

பாவாணர் நாற்பது நூல்களுக்குமேல் எழுதி வெளியிட்டுள்ளார். அத்தோடு நூற்றிற்கு மேற்பட்ட கட்டுரைகளையும் வரைந்துள்ளார். அவர் எழுதியுள்ள தமிழ்ச் சொல்லாய்வு பற்றிய தகவல்களை வேறொரு கட்டுரையில் நோக்குவோம். அதன் மூலமே, எவ்வாறாக தமிழ் ஏனைய மொழிகளுக்கும் மூலமாகியது என்பதனை விரிவாகப் பார்க்க முடியும். இந்தவகையிலே அவர் வழித்தடம் பதித்து அவ்வழியே சொல்லாய்வுகளை மேற்கொள்ளும் முனைவர் கு. அரசேந்திரன் அவர்களின் சொல்லாய்வு பற்றியும் நோக்குவோம். சொல்லாய்வு என்பது மிகவும் ஒரு பரந்த ஆராய்ச்சித்தளமாகும். இதற்கு உலகின் பல மொழிகளில் தெளிந்த அறிவு வேண்டும். இத்தகைய அறிவினைப் பெற்ற பாவாணர் இவ்வாரச்சிக்கு உகந்தவரே.

**குமரிக் கண்டமும்**

**தமிழ் மொழியும்:**

தமிழனின் வாழ்வும் வளமும் குமரிக் கண்டத்திலிருந்தே தோற்றம் பெற்றதென்பது மறுக்க முடியாததொரு உண்மையாகும். பாவாணர் கண்ட உண்மைகளுக்கும் குமரிக் கண்டத்தில் வாழ்ந்த தமிழனுக்கும் உள்ள தொடர்புகள் ஆராயப்பட வேண்டியதாகும். ஆதி தமிழ்கூறு நல்லுலகு என்பது தெற்கே ப. றுளி ஆறும் வடக்கே குமரிமலைத் தொடரும் இருந்தது என்பது ஆய்வுக்குரியதே. இக்குமரிக் கண்டம் இருந்ததென்பது ஆய்வு-பூர்வமாக ஏற்றுக் கொள்ளப்படதொன்றாகும். பல தமிழறிஞர்களும் பல ஆங்கில மற்றும் வேற்று மொழி ஆய்வாளர்களும் கண்ட உண்மை லெமுரியா என்றும் குமரிக்கண்டம்

**முருகேசு பாக்கியநாதன்**



கின்றார்.

முதற்சங்க நூலாக நோக்கப்படும் ‘செங்கோன் தரைச் செலவு’ என்னும் நூல் அறியப்படுகின்றது. அந்நூலில் கூறப்பட்டுள்ளவற்றினை நோக்குமிடத்து நீதிவறாத பெருவள நாட்டு பாண்டிய மன்னன் புகழையும் கூறுவதுடன் முதற்சங்க காலத்தே நடைபெற்ற முதலாழியில் மன்னனோடு அம்மக்கள் தரையூடாக இடம்பெயர்ந்து வடக்கு நோக்கிப் பிராயணம் செய்ததனை விபரிப்பதாக உள்ள நூலாகும். சங்ககாலத்தே ‘செலவு’ என்பது பிராயணம் என்பதாகும். பெருவளநாடு என்பது குமரிக் கண்டத்தில் இருந்த ஒரு நகரமாகும். இந்நூல் ‘முதலாழி தனியூர்ச் சேந்தன்’ அவர்களால் பாடப்பட்டதாகும். கவடாபுரத்தே இருந்த முதற்சங்கம் 4449 ஆண்டுகள் இருந்ததாகவும் அதில் 4440 புலவர்கள் இருந்ததாகவும் இடைச்சங்கம் 3700 ஆண்டுகள் இருந்ததாகவும் அதில் 3700 புலவர்கள் இருந்து இயங்கியதாகவும் கூறப்படுகின்றது. ஆகவே முதற்சங்க காலக் கணக்கினைக் கொண்டு நோக்குகையில் பத்தாயிரம் ஆண்டுகளுக்கு முன்பே தமிழ் குமரிக்கண்டத்தில் செழிப்புற்று மிகுந்த வளமான மொழியாக வீற்றிருந்ததினை அறியமுடிகிறது. இன்று எமக்குக் கிடைக்கக்கூடிய மிகத் தொன்மையான நூலாகக் கிடைப்பது ஒல்காப்புழி தொல்காப்பியமாகும். இன்னாலானது முதலில் தோன்றிய தமிழ் மொழிக்கான இலக்கண நூலாகும். இதனை இடைச்சங்க காலத்தே தோன்றிய நூலென்றே அதன் அகச்சான்றுகளுடனும் புறச்சான்றுகளுடனும் நிறுவப்பட்டுள்ளது. இதனடிப்படையில் நோக்கின் இது கிமு.5000ஆம் ஆண்டில் தோற்றம் பெற்றிருக்க வேண்டும். இதன் காலத்தினை பல அறிஞர்கள் பலவாறாகக் குறிப்பிட்டுள்ளனர். நாம் அது பற்றி பின்னர் நோக்குவோம்.

**ஆழிப்பேரலையும்**

**கண்டநகர்வும்:**

கண்டநகர்வானதும் அதன் விளைவான ஆழிப்பேரலையும் ஒரு தொடர்ச்சியான நிகழ்வாகவே பல நூறு ஆண்டுகளாக நடைபெற்ற ஒரு தொடர் நிகழ்வாகும். அண்மையில் நாம் கண்கண்ட இரண்டு பெரிய ஆழிப்பேரலைகளின் அனர்த்தத்தினை 1994இலும் 2011 இலும் கண்டோம். இந்த ஆழிப்பேரலை நிலநடுக்கத்தினாலேயே ஏற்பட்டது. ஆனால் கண்ட நகர்வினால் ஏற்படும் ஆழிப்பேரலையோ மேற்குறிப்பிட்ட நிலநடுக்க அழிவினை விட பன்மடங்கு கூடியதாகவிருந்ததனாலேயே ஒன்றாகாவிருந்த அவுஸ்திரேலியா, தென் ஆபிரிக்கா, தென்கிழக்காசிய நாடுகள் ஒரு அச்சில் இருந்து பிரிந்துபோயின என்பது புவியியல் அறிஞர்களின் முடிவாயிற்று. இந்த ஆழிப்பேரலைகள் ஒரு குறிப்பிட்ட ஒரு காலத்தில் நிகழாமல் தொடர்ச்சியாக இடைவிட்டு இடைவிட்டு நிகழ்ந்ததனால் குமரிக்கண்டத்தில் வாழ்ந்த மக்கள் வடக்கு நோக்கியும் வடமேற்கு நோக்கியும் தென்கிழக்கு நோக்கியும் தென்மேற்கு நோக்கியும் இடம்பெயர்ந்ததாக குறிப்பிடுகின்றனர். இவ்வாறாக இடம்பெயர்ந்தவர்கள் வடமேற்கு அவுஸ்திரேலியாவிலும் மடகஸ்காரிலும் தென்கிழக்கு ஐரோப்பா நோக்கியும் இடம்பெயர்ந்தனர். இவ்வாறாக நகர்ந்து குடியேறியவர்களில் ஒரு பகுதியினர் சுமேரியாவில் குடியேறி அங்கு ஒரு நாகரிக வளர்ச்சியினை வளர்த்தெடுத்தனர். முன்பு சுமேரிய நாகரிகமும் அதன் மொழிபற்றியும் பார்த்தபோது அங்கு சில தமிழ்ச் சொற்கள்

67ம் பக்கம் பார்க்க...

பாவனையில் இருந்ததை நோக்கினோம். அவர்கள் நிலத்தினை 'களம்' என்று அழைத்தனர். ஊர் என்ற சொற்பாவனை ஊர்களுக்குத் தொடர்ந்து பாவித்தனர். சிந்துத் தமிழன் கடவுள் என்னும் பதத்தினை இறுவன் என்றே அன்று பாவித்தான் இதுவே இறைவன் என்பதாகி இறை என்பதாக கடவுளுக்குத் தொன்று தொட்டு வழங்கிவரும் ஒரு சொல்லாக வழங்கியதாகும். இந்த இறை என்பதனை சுமேரியர்கள் உற்கு என்று பெண் தெய்வத்திற்கு வழங்கினார்கள். இறை என்பதும் உற்கு என்பதும் ஆழமாக நோக்கும்போது ஒரு ஒலியில் இருந்து திரிபடைந்ததாகவே புலப்படுகின்றது. இவ்வாறாகவே லத்தின் மொழியிலும் Erus என்பது Master என்பதனைக் குறிக்கும் சொல்லாகும். Era என்பது இறைவி, மனைவி என்பதனைக் குறிக்கும் சொல்லாகும். கிரேக்க மொழியில் Hera என்பது கிரேக்க பெண் தெய்வத்திற்கு அழைக்கப்பட்டது. இதிலிருந்தே Hero, Hercules என்பதும் இவ்வகையில் தோன்றிய சொற்களாகும். ஹீரோ என்பது தன்நிகரில்லாத தலைவனைக் குறிக்கும். ஹேராகுலிஸ் என்பது மிகப்பலம் வாய்ந்த ஒரு தலைவனைக் குறிக்கும். ஆகவே இந்த சொற்களின் மூலவேரினை தமிழில் இருந்து சுமேரியர்கள் எடுத்துச் சென்று அங்கிருந்தே லத்தினமும் கிரேக்கமும் இறை என்னும் தமிழ்ப் பதத்தினைப் பெற்றுக் கொண்டது என்பதுவே உண்மையாகும். ஆகவே உலகின் மூத்த மொழிகளாகிய லத்தினும் கிரீக் மொழிகள் தோன்றுவதற்கு பல்லாயிரம் ஆண்டுகளுக்கு முன்பே தமிழ் தோன்றிவிட்டது என்பது வெள்ளிடை மலையாகும்.

**சிந்துவெளித் தமிழன்:**

கடலிலாழ்ந்த குமரிக்கண்ட நாகரிகத்திற்குப் பின்போ அல்லது சமகாலத்திலோ தோன்றியதாக சிந்துவெளி நாகரிகம் கருதப்படுகின்றது. இதனை சிலர் பத்தாயிரம் ஆண்டிற்கு முந்தியதென்றும் சிலர் ஏழாயிரம் ஆண்டுகளுக்கு முந்தியதென்றும் கூறுகின்றனர் எனினும் பொதுவாக பலரால் ஏழாயிரம் ஆண்டிற்கு முன்பு என்பதையே பலர் ஏற்றுள்ளார்கள். இந்த நாகரிகமே உலகில் முதல் தோன்றிய நாகரிகமாகும். இதனையே உலக நாகரிகத்தின் தொடர்ச்சி என மேலைநாட்டு அறிஞர்கள்

அழைத்தனர். திருத்தந்தை ஹூராஸ் அவர்களே இதனை தமிழ் நாகரிகம் என்று வெளியிடவரார். இதன் பின்பே இந்த ஆராச்சிகள் முன்னெடுக்கப்பட்டு அங்கு கிடைத்த ஆதாரங்கள், மொழிப்பாவனை, சொற்பாவனை ஆகியவற்றின் அடிப்படையில் அது தமிழரது இரண்டாவது நாகரிகம் என்று கண்டறிப்பட்டது. மரியோ ஏ.பீய் என்பவர் எழுதிய 'உலகின் முதன்மை மொழிகள்' என்னும் நூலில் சீனம், சீயம், யப்பானியம், திபெத்தியம், கொரியன் ஆகிய மொழிகளுக்கு தமிழே மூலமாக அமைந்திருக்க வேண்டும் என்ற கருத்தினை முதன் முதலாக வைத்தார். இதன்பின்பு இதனை பலர் ஆய்வு செய்து அதன் உண்மைகளையும் கண்டறிந்துள்ளனர். சிந்துவெளியில் கிடைத்த ஆதாரமூலமான வரிவடிவங்களாகும். இதன் கால எல்லை கி.மு.7000 தொடக்கம் கி.மு.1500 வரை என்பது கணக்கிடப்பட்டுள்ளது. இதன் வரிவடிவங்களை அடுத்து வரும் கட்டுரைகளில் விரிவாகப் பார்ப்போம். ஆகவே இதுவரை நாம் கட்டாத கட்டுரைகளில் பார்த்த உலக முன்னணி மொழிகளின் தோற்றத்திற்கு அம் மொழி பேசுவோரின் நாகரிப்பின்னணி இருந்ததைப் பார்த்தோம். ஆனால் காட்டுமிராண்டிகளாகளாக நாடோடிகளாக தமிழனை விரட்டியடித்து அவன் மொழியிருந்து திழைத்த சமஸ்கிருதத்திற்கு மட்டும் நாகரிப்பின்னணி என்பது இருக்கவேயில்லை. சிந்துவெளி நாகரிகத்தினை அழித்து அதனைச் சூறையாடிய வர்களை H.G.Wells என்பவரின் 'The Outline of History' என்னும் நூலில் ஆரியர்கள் பற்றி பின்வருமாறு விளக்குகின்றார். 'This Civilization was destroyed by an inversion of illiterate barbarians' என்றவாறாக விளக்குகின்றார். அதாவது சிந்துவெளி நாகரிகமானது படிப்பறிவில்லாத நாகரிமற்ற காட்டுமிராண்டிகளால் அழிக்கப்பட்டதென்று ஆரியர்களைச் சாடுகின்றார்.

**தொல்காப்பியச் சான்று:**

தொல்காப்பியம் என்பது தொல்காப்பியர் என்னும் அறிஞரினால் இரண்டாம் சங்கமாகிய இடைச்சங்கத்தில் சபையேற்றியதாக வரலாற்றறிஞர்களும் மொழியிலறிஞர்களும் கூறுகின்றனர். இதன் பிரகாரம் அக்காலத்தை

நோக்கின் கிமு 10ஆம் நூற்றாண்டு தொடக்கம் கிபி 5ஆம் நூற்றாண்டு என பலவகைப்பட்ட காலங்களைக் குறிப்பிடுகின்றனர். இதன் கால எல்லையினை பல அறிஞர்கள் பல்வேறு காலங்களாக அவரவர் ஆய்வுகளுக்கேற்பக் கூறியுள்ளனர். அவை பற்றிநோக்கினால் மொழிஞாயிறு தேவநேயப்பாவாணர் கிமு. 7ஆம் நூற்றாண்டு என்றும், பேராசிரியர் க. வெள்ளைவாரணர் கிமு. 6ஆம் நூற்றாண்டு என்றும் முனைவர் மா. இராசமாணிக்கனார் கிமு. 4ஆம் நூற்றாண்டு என்றும் பேராசிரியர் இலக்குவனார் கிமு. 2ஆம் நூற்றாண்டு என்றும் கூறுவர். ஆனால் ஆரியவாதிகளான பேராசிரியர் வையாபுரிப்பிள்ளை கி.பி 5ஆம் நூற்றாண்டென்றும் திரு. கே.என் சிவராசபிள்ளை கி.பி 4ஆம் நூற்றாண்டென்றும் மிகவும் பிற்படுத்தி வாத்தத்திற்கு ஒவ்வாத கருத்தாகக் குறிப்பிடுகின்றனர். எவ்வாறாகப் பார்ப்பினும் தொல்காப்பியம் கிறிஸ்துவுக்கு முற்பட்டதாகவே கொள்ளப்பட வேண்டும். தொல்காப்பியரின் சக மாணவரான பணம்பாரணரே தொல்காப்பியத்திற்குப் பாயிரம் (முகவுரை) எழுதியுள்ளார். அவரது பாயிரத்தில் குறிப்பிடுவதன் பிரகாரம் அவருக்கு முந்திய பல நூல்களைக் கற்றுத்தெளிந்தவராக தொல்காப்பியர் உள்ளார் எனக் குறிப்பிடுகின்றார். அவருக்கு முந்திய இலக்கண நூலாகிய அகத்தியத்தனை அகத்தியரது மாணாக்கனாகவிருந்து கற்றிருந்துள்ளார்.

*ஆனால் பெருமை அகத்திய நென்னும் அருந்தவ முனிவ னாக்கிய முதனூல் பொருந்தக் கற்றுப் புராதப வுணர்ந்தோர் நல்லிசை நிறுத்த தொல்காப்பியனும்.*

என்னும் பாயிரப் பாடலினால் அவர் அகத்தியரின் மாணாக்கன் என்றும் அகத்தியம் கற்றுணர்ந்தவர் என்பதும் புலப்படுகின்றது.

*தமிழ்கூறு நல்லுலகத்து வழக்குச் செய்யுளு மாயிரு முதலின் எழுத்துஞ் சொல்லின் பொருளும் நாடிச் செந்தமிழியற்கை சிவணிய நிலத்தொடு முந்து நூல் கண்டு முறைப்பட எண்ணி புலந் தொகத்தானே*

என்னும் பாயிரப் பாடலினால் தொல்காப்பியர் அவருக்கு முந்திய நூல்களைப் கற்றிருந்துள்ளார் என்பதும் எழுத்துக்கும், சொல்லுக்கும், பொருளுக்கும் இலக்கணம் கண்டுள்ளார் என்றும் குறிப்பிடுவதனால் தொல்காப்பியர் காலத்திற்கு முன்பே பல தமிழ் நூல்கள் இருந்துள்ளன என்பதும், ஆனால் அவை ஆழியின் ஊழித்தாண்டவத்தினால் அழிக்கப்பட்டு விட்டனவென்றும் அறியக்கிடக்கின்றது. தொல்காப்பியர் தனது நூலில் குறிப்பிடும் போது 'யாப்பென மொழிப யாப்பறி புலவர்' என்று தனக்கு முந்திய புலவர்கள் யாப்பினை அறிந்து வைத்துள்ளார்கள் என்றும் 'நூலென மொழிப நுணங்கு மொழிப் புலவர்' என்றும் குறிப்பிடுவதனாலும் நூற்களை நன்கு கற்றறிந்த புலவர்கள் என வேறு புலவர்களையே அவர் விழிக்கின்றார். அத்தோடு 'என்ப' எனப் பலவிடங்களிலும் 'என்மனார் புலவர்' என 240 இடங்களில் தொல்காப்பியர் குறிப்பிடுவது தனக்கு முந்திய அறிஞர்களான புலவர் பெருமக்களையே ஆகும். ஆகவே தமிழ் தோன்றிச் செழிப்பாக வாழ்ந்த காலத்தினை இன்னும் மூன்று - நான்கு நூற்றாண்டுகளுக்கு முன் எடுத்துச்செல்லலாம் என்பது அறிஞர் பெருமக்களின் துணிவாகும். இதில் எழுத்திற்கும் இலக்கணம் கண்டதன் அடிப்படையில் உலகில் முதலில் தோன்றிய மொழி என்பதற்கும் முதலில் தோன்றிய எழுத்து வரிவடிவம் என்பதற்கான இன்று கிடைக்கக்கூடிய ஆதாரமே தொல்காப்பியமாகும். இக்காலத்தைய வரிவடிவங்களையும் சிந்துவெளி நாகரிக வரிவடிவங்களையும் ஏனைய மொழிகளின் வரிவடிவங்களையும் அடுத்த கட்டுரையில் விரிவாக நோக்குவோம்.

- உசாத்துணை நூல்கள்**
- முதற்நாய் மொழி பேராசிரியர். மொழிஞாயிறு தேவநேயப் பாவாணர்
  - தமிழ்க் கப்பல் - முனைவர் கு.அரசேந்திரன்
  - மொழி வரலாறு - டாக்டர் மு.வரதராசன்
  - தமிழ்மொழத்தின் வரிவடிவம் - பேராசிரியர் சி.கோவிந்தராசனார்
  - உலகத் தமிழ்ச் செம்மொழி மாநாடு மலர்.
  - விக்கிப்பீடியா தேடுதளம்
- packiyathan.m@thaiivedu.com

# ஆயுட் காப்புறுதி

• Life Insurance • Critical Illness Insurance • Mortgage Insurance • RESP



**\*Rate based on 30 year female Elite non smoker (10 years term insurance)**

**ஒரு மில்லியன் டொலருக்கு**

**\$ 27.00 மாதந்தம்**

*எதிர் காலத்தின் நிம்மதியான வாழ்விற்க்க நிகழ்காலத்திலேயே ரூபுவு எடுக்கள்...*

Critical Illness Insurance

**25 விதமான கொடிய நோய்களால் பாதிக்கப்பட்டால் 2 மில்லியன் வரை காப்புறுதி பணம் பெறமுடியும். நோய் ஏற்படாவிடின் கட்டியபணம் முழுவதும் மீளப்பெறமுடியும்.**



A PARTNER YOU CAN TRUST

**DILIP KUMAR GOVINDASAMY**

Insurance Adviser

**Cell: 647-227-2683**

Office: 416-759-5453

Fax: 416-759-6220

E-mail: dilipg26@gmail.com

759 Warden Ave, Toronto, ON M1L 4B5



**REFER YOUR FRIENDS & GET REWARDS!!!**

"Excellent Rates with Quality Services"

# தமிழ் சினிமாவும் தேசிய விருதும்

இந்தியாவில் சினிமாத்துறைக்கான தேசிய விருதுகள் ஒவ்வொரு ஆண்டும் கொடுக்கப்படுகின்றன. இம்முறையும் தமிழ் சினிமாவுக்கு தேசிய விருதுகள் கிடைத்திருக்கின்றன. ஒன்று இரண்டல்ல, பெருமளவில் இந்த விருதுகள் கிடைத்துள்ளன. மொத்தம் அறிவிக்கப்பட்ட 36 விருதுகளில் 14 விருதுகளைத் தென்னிந்திய தமிழ் சினிமா தட்டிச் சென்றுள்ளது. இதுவரை நடந்த விருது வழங்கும் எந்த ஒரு விழாவிலும் பெறாத அளவு விருதுகளை 58வது தேசிய விருது வழங்கும் விழாவில் தமிழ் சினிமா பெற்றிருக்கிறது. சென்ற மாதம் 19ம் திகதி (19-05-2011) இவ் விருது பற்றி அறிவிக்கப்பட்டது.

சென்ற வருடம் நல்ல பல படங்களைக் கண்டது தமிழ்த் திரையுலகம். அங்காடித் தெரு, மைனா, நந்தலாலா, விண்ணைத் தாண்டி வருவாயா, மதசார்ப்படனம், களவாணி, என இந்த வரிசை நீண்டுகொண்டே போனது. இப்படியான பல தமிழ் சினிமாக்கள் வெளிவந்தாலும், அவற்றில் எந்திரன், ஆடுகளம், மைனா, தென் மேற்குப் பருவக் காற்று ஆகிய நான்கு படங்கள் மட்டுமே இத்தனை விருதுகளையும் தட்டிச் சென்றுள்ளன என்பது குறிப்பிடத்தக்கது. இதில் சன் பிக்சர்ஸ் தயாரிப்பில் வெளியான படங்களான எந்திரன், ஆடுகளம் ஆகியவையும், உதயநிதி ஸ்டாலினின் தயாரிப்பில் வெளியான மைனா படமும் அடங்கும். ஆனால் இந்த மூன்று படங்களையும் விட அதிக அளவிலான பாராட்டுக்களைப் பெற்ற படம் தென் மேற்குப் பருவக் காற்று என்பது ரசிகர்கள் பலரும் அறிந்ததே.

இவற்றில் ஆடுகளம் என்ற படம் மொத்தம் ஆறு விருதுகளை அள்ளிச் சென்றுள்ளது. இயக்குனர், திரைக்கதைக்கான விருதை வெற்றிமாறன் பெற்றிருக்கின்றார். இதில் ஆடுகளத்தில் நடித்த தனுஷின் நடிப்பிற்காக சிறந்த நடிப்புக்கான விருது கிடைத்துள்ளது. தனுஷின் ஏனைய படங்களைப்போல், ஆடுகளத்தில் தனுஷின் நடிப்பு எதிர்பார்த்த அளவு எடுபடவில்லை என்பது யாவரும் அறிந்ததே. தனுஷ் இதைவிட மிகச் சிறப்பாக

நடித்த பலபடங்கள் இதற்கு முன்பே வெளிவந்துள்ளன. ஆனால் அவற்றுக்கு எல்லாம் விருது கிடைக்காமல் ஆடுகளத்தில் ஏற்ற பாத்திரத்திற்காக சிறந்த நடிப்புக்கான விருது கிடைத்துள்ளது. இந்தப் படத்திற்கு சிறந்த நடிப்பு, சிறந்த இயக்கம், சிறந்த திரைக்கதை, சிறந்த நடனம், சிறந்த எடிட்டிங் உட்பட மொத்தமாக 6 விருதுகள் கிடைத்திருக்கின்றன.

உண்மையைச் சொல்லப்போனால் ஆடுகளத்தில் தனது சிறந்த நடிப்பால் ரசிகர்களைக் கவர்ந்தவர் கவிஞர் வ.ஐ.ச. ஜெயபாலன்



என்பது யாவரும் அறிந்ததே. அவரது அந்த பண்பட்ட நடிப்புக்காக சிறந்த குணசித்திர நடிப்புக்கான விருது அவரும் தெரிவு செய்யப்பட்டிருக்க வேண்டும். ஆனால் ஏனோ அது கூட நடைபெறவில்லை. வேண்டும் என்றே அந்தப் பாத்திரம் தவிர்க்கப்பட்டிருப்பதும், இந்த விருதுகளுக்கான தெரிவுகளில் அரசியல் பின்னணி கலந்திருப்பதும் அப்படியே தெளிவாகத் தெரிகின்றது. நண்பர் கலைஞர் கே.எஸ். பாலச்சந்திரன், கவிஞரும் நடிப்புமான வ.ஐ.ச. ஜெயபாலனோடு தொலைபேசி மூலம் தொடர்பு கொண்டபோது இந்த விருது

பற்றி வினாவியிருக்கின்றார். சொந்தக் குரலில் பேசி நடிக்க வெற்றிமாறன் தனக்குச் சந்தர்ப்பம் தரவில்லை என்றும் இரவல் குரல் என்பதால்தான் தனக்குக் கிடைக்கவிருந்த விருது கைக்கெட்டாமல் போனதாகவும் அவர் குறிப்பிட்டதாகத் தெரிவித்தார். ஜெயபாலனுக்கு திரைப்பட நடிப்பு ராதாரவி குரல் கொடுத்திருந்தது யாவரும் அறிந்ததே. சொந்தக்குரலில் பேசி நடித்திருந்தால் அவருக்கே இந்த தேசிய விருது கிடைத்திருக்கும் என்று டப்பிங் குரல் கொடுத்த ராதாரவியே குறிப்பிட்டாராம். இந்த உரையாடலின்போது மறுபக்கத்தில் வ.ஐ.ச.



விருதுகள் கிடைத்துள்ளன. சிறந்த பாடலாசிரியருக்கான தேசிய விருதை கவிஞர் வைரமுத்து இப்படத்தின் மூலம் ஆறாவது தடவையாக வாங்கியிருக்கின்றார். முதல் மரியாதை, ரோஜா, கருத்தம்மா, சங்கமம், கன்னத்தில் முத்தமிட்டால் போன்ற படங்களுக்காக ஏற்கனவே இவர் தேசிய விருது பெற்றிருந்தார்.

அனைவராலும் பாராட்டப்பட்ட பிரபு சாலமனின் இயக்கத்தில் வெளிவந்த மைனா படத்துக்கு ஒரே ஒரு விருதுதான் கிடைத்துள்ளது. அதேசமயம், அப்படத்தில் அத்தனை பேரின் பாராட்டுக்களையும் பெற்ற தம்பி ராமையாவுக்கே அந்த விருது கிடைத்திருப்பது பாராட்டத்தக்கதாக உள்ளது.

பெருமளவில் விருதுகளைப் பெற்ற ஆடுகளம், தென் மேற்குப் பருவக்காற்று, மைனா ஆகிய மூன்று படங்களுமே கிராமத்து சூழ்நிலையில் எடுக்கப்பட்ட படங்களாகும். மண்வாசனை நிறைந்த தரமான படமாக இருந்தால் நிச்சயம் விருதுகள் தேடி வரும் என்பதை இந்த மூன்று தமிழ்ப் படங்களும் நிரூபித்திருக்கின்றன. ஒரு காலகட்டத்தில் பாரதிராஜாவின் மண்வாசனை நிறைந்த கிராமத்துக் கதை சொல்லும் படங்கள் பல இப்படியான விருதுகளை அள்ளிக் குவித்ததையும் நாம் மறந்து விடக்கூடாது.

கலாநிதி மாறனின் சன் பிக்சர்ஸ் தயாரித்த ஆடுகளம் போலவே சூப்பர் ஸ்டார் ரஜினிகாந்த் நடித்த எந்திரன் படத்திற்கும் இரண்டு விருதுகள் கிடைத்துள்ளன. எந்திரன் படத்துக்கான ஸ்பெஷல் எபெக்ட்ஸ், தயாரிப்பு வடிவமைப்பு ஆகியவற்றுக்கு முறையே ஸ்ரீனிவாஸ் மோகன், சாபு சிரில் ஆகியோர் இந்த விருதுகளைப் பெற்றுள்ளனர். இப்படி முற்றிலும் வெவ்வேறான கதைக்களத்தை சேர்ந்த இரண்டு படங்களையும் கொடுத்து தமிழ் சினிமாவிற்கு எட்டு தேசிய விருதுகள் கிடைக்க கலாநிதி மாறன் காரணமாக இருந்திருக்கிறார்.

தனுஷன் இணைந்து, சிறந்த நடிப்பு விருதை மலையாள நடிப்பு மிகச் சிறப்பாக அமைந்ததை அந்தப் படத்தைப் பார்த்த ரசிகர்களாகிய நாம் ஏற்றுக் கொள்ள வேண்டும். ஏனைய படங்களில் அவர் சிறப்பாக நடித்திருந்தாலும், தென் மேற்குப் பருவக் காற்றில் அபாரமான தனது நடிப்பைக் கொடுத்திருந்தார் சரண்யா. அவருக்கு விருது நிச்சயம் கிடைக்கும் என்று அப்போதே பேசப்பட்டது. ரசிகர்கள் எதிர்பார்த்தபடியே சிறந்த நடிப்புக்கான விருது அவருக்குக் கிடைத்துவிட்டது. இப்படத்திற்கு சிறந்த பாடலாசிரியர், சிறந்த நடிப்பு, தமிழில் சிறந்த படம் என மூன்று

kuruaravindan@thaiivedu.com

## 58வது தேசிய விருது பெற்றவர்களில் சிலர்

சிறந்த படம்	- ஆதாமின்டே மகன் அபு (மலையாளம்)
சிறந்த நடிப்புகள்	- தனுஷ் (ஆடுகளம்), - சலீம் குமார் (ஆதாமின்டே மகன் அபு)
சிறந்த இயக்குனர்	- வெற்றிமாறன் (ஆடுகளம்)
சிறந்த திரைக்கதை	- வெற்றிமாறன் (ஆடுகளம்)
சிறந்த நடன அமைப்பு	- தினேஷ் (ஆடுகளம்)
சிறந்த எடிட்டிங்	- கிஷோர் (ஆடுகளம்)
சிரவரம் காரந்த் விருது	- ஆடுகளம்
சிறந்த பொழுதுபோக்கு படம்	- தபங் (இந்தி)
சமூக பிரச்சனை பற்றிய படம்	- சாம்பியன்ஸ் (மராட்டி).
ஒளிப்பதிவு	- மது அம்பாட் (ஆதாமின்டே மகன் அபு).
சிறந்த நடிக்கை	- சரண்யா பொன்னண்ணன் (தென்மேற்கு பருவக்காற்று), - மித்தாலி ஐக்தப் வரத்கர் (பு பஞ்ச்பாச்சா, மராட்டி).
சிறந்த குணசித்திர நடிப்பு	- தம்பி ராமையா (மைனா).
சிறந்த பாடலாசிரியர்	- வைரமுத்து (தென்மேற்கு பருவக்காற்று).
துணை நடிக்கை	- சுகுமாரி (நம்ம கிராமம்).
தயாரிப்பு வடிவமைப்பு	- சாபுசிரில் (எந்திரன்)
ஸ்பெஷல் எபெக்ட்ஸ்	- ஸ்ரீனிவாஸ் மோகன் (எந்திரன்).
சிறந்த குழந்தைகள் படம்	- ஹெச்சேகாலு (கன்னடம்).
இசைஅமைப்பாளர்	- விஷால் பரத்வாஜ் (இஷ்க்யா), - ஐசக் தாமஸ் (ஆதாமின்டே மகன் அபு).
சிறப்பு நற்சான்றிதழ்	- V.ஜீவானந்தன் (ஓவியர்) (திரைச்சீலை)
ஜூரி விசேட விருது	- வ.ஐ.ச. ஜெயபாலன் (ஆடுகளம்).

சீனு ராமசாமியின் இயக்கத்தில் வெளிவந்த தென் மேற்குப் பருவக் காற்றில் நடித்த சரண்யாவின் நடிப்பு மிகச் சிறப்பாக அமைந்ததை அந்தப் படத்தைப் பார்த்த ரசிகர்களாகிய நாம் ஏற்றுக் கொள்ள வேண்டும். ஏனைய படங்களில் அவர் சிறப்பாக நடித்திருந்தாலும், தென் மேற்குப் பருவக் காற்றில் அபாரமான தனது நடிப்பைக் கொடுத்திருந்தார் சரண்யா. அவருக்கு விருது நிச்சயம் கிடைக்கும் என்று அப்போதே பேசப்பட்டது. ரசிகர்கள் எதிர்பார்த்தபடியே சிறந்த நடிப்புக்கான விருது அவருக்குக் கிடைத்துவிட்டது. இப்படத்திற்கு சிறந்த பாடலாசிரியர், சிறந்த நடிப்பு, தமிழில் சிறந்த படம் என மூன்று

சொர்க்கமே என்றாலும் அது சொந்த வீடு போல வருமா...

**Uthayan Alex Sivasambu** B.Sc. (Hons), M.B.A

Broker

Ottawa: 613.276.SALE (7253)

Toronto: 416.659.SELL (7355)

alex-sivasambu@coldwellbanker.ca, www.sivasamburealty.com

**COLDWELL BANKER**



# JRS College

"Committed to provide Quality Training"

## Scarborough Campus

**P  
S  
W**



## Diploma

**Food Handler Training**  
On Jun.4th @10:00am-4.00pm (Saturday)



**Business Communication (English)**  
Starts on Jun.8th @ 6.30pm (Wednesday)



## Second Career

If you choose:-



**Accounting and Payroll Administration Diploma**  
**You may be eligible to receive:**

- Tuition Fee
- Books Fee
- Living Expenses (for 9 Months)
- Transportation Fee (for 9 Months)
- Day Care fee (for 9 Months)

**Health Office Administrator Diploma**

**You may be eligible to receive:**

- Tuition Fee
- Books Fee
- Living Expenses (for 8 Months)
- Transportation Fee (for 8 Months)
- Day Care fee (for 8 Months)



(Registered and Approved as a Private Career College under the Private Career Colleges Act 2005.)  
Some Courses are not available in Etobicoke Campus

SCARBOROUGH CAMPUS	ETOBICOKE CAMPUS
(Midland & Finch) 330-4168 Finch Ave East Scarborough, ON M1S 5H6 416-292-2455	(Kipling & Dundas) 300-5359 Dundas St West Etobicoke, ON M9B 1B1 416-207-9975

## வாகன விபத்தில் காயமடைந்துவிட்டீர்களா?



அனுபவசாலிகளின் ஆலோசனை பெற்றபின்  
உங்கள் முடிவை எடுங்கள்!

### FIREMAN STEINMETZ

PERSONAL INJURY LAWYERS

CERTIFIED AS A SPECIALIST IN CIVIL LITIGATION  
SPECIALIZING IN SERIOUS PERSONAL TRAUMATIC INJURIES AS RESULT OF A  
**MOTOR VEHICLE ACCIDENT**  
FRACTURES - SPINAL CORD INJURY - BRAIN OR HEAD INJURY  
SCARRING OR DISFIGUREMENT - INTERNAL INJURIES OR DEATH



**Jack J. Fireman Q.C. LLM.**

Jack J. Fireman Q.C. has been voted to the "Most Frequently Recommended Lawyer" category in L'Expert since 1997 as voted by the his peers from Ontario



**Harry F. Steinmetz**

Mr. Steinmetz is a member of the Advocates Society, the Canadian Bar Association, the Metropolitan Toronto Lawyers Association and the Medico-Legal society.

### உங்களுக்குத் தெரியுமா?

- நடந்த விபத்து உங்கள் தவறில்லாவிடின் உங்களால் பணமாக வலி, வருத்தம், வாழ்வில் இழந்த மகிழ்ச்சி ஆகியவற்றுக்காக பணமாக \$330,000.00 வரையும், சம்பள இழப்பீடுகள் அத்துடன் \$86,000.00 வரை இழப்பாகவும் மற்றும் பல்வகையான இழப்புகளுக்கு நஷ்டஈடுகள் பெறமுடியும்.
- நடந்த விபத்து உங்கள் தவறாக இருப்பின் உங்களால் \$86,000.00 வரையும் வருமான இழப்பீடாக வாரத்திற்கு \$400 வரையும் இன்னும் பலவகை இழப்பீடுகளையும் பெறமுடியும்.

**If the impairment catastrophic your claim can be:**

- Medical and Rehabilitation expenses up to \$1,000,000.00
- Personal care expenses up to \$1,000,000.00

**OVER 50 YEARS COMBINED EXPERIENCE**  
even if you are:

unemployed - employed - passenger - pedestrian  
cyclist - traveling in public transit - student - housewife

You may be eligible for benefits to THOUSANDS of dollars

\*if you have optional insurance you can calm up to \$1,000.00 IRB'S-per week

வரை இழப்பதற்கு அனுமதியாதீர்கள்!

இலவச ஆலோசனைகளுக்கு இன்றே அழையுங்கள்

**தீபன்**

Thiparanjan Sivarajalingam

Accident Benefit Specialist

Licensed Paralegal

(Member of The Law Society of upper Canada)

**24 Hours Direct Line**  
**(416) 505 - 9804**  
**(416) 624 - 4751**

www.thipaninjuryclaim.com

thiparanjan@gmail.com



அனுபவம் இல்லாதவர்களின் ஆலோசனையின் கீழ் விழுந்திடாதீர்கள்

TORONTO

SCARBOROUGH

MISSISSAUGA

# CTR தகவல் வகை

## JAFFNA

நாச்சிமார் கோவிலின் அருகில்  
2 பரப்பு காணி - அடுக்குமாடி 5 Rooms  
Subramaniam: 416 282 7583 / 647 926 2982

## கிளிநொச்சி

காணி விற்பனைக்கு  
Kiruba: 416 878 6611

## சாவகச்சேரி

2 பரப்புக்காணி விற்பனைக்கு உண்டு  
Near Post office road  
Santhi: 647 703 9351

## NELSON & MORNINGSIDE

2 bdrm basement/new/for rent  
Srikandarajah: 416 298 0843

## MCCOWAN & LAWRENCE

4 bdrms house for rent 3+1 / \$1100  
Rajah: 416 451 6895

## MCCOWAN & LAWRENCE

2 bdrm for rent in Condo  
Bama: 647 855 8829

## VICTORIA PARK & ELLESMERE

2 bdrm basement  
Sakunthala: 416 439 5405 / 647 456 9830

## SCARBOROUGH GOLFCLUB & LAWRENCE

Safe / diving / computer  
Sri: 416 823 3552

## MARKHAM

2 bdrm basement  
Kumar: 647 444 2209 / 905 479 6086

## NEILSON

2 bdrm condo for rent  
Only ladies  
Vanayaa: 416 818 2019

## FINCH

1 bdrm for rent/ Condo/ only ladies  
Magetha: 416 826 8811

## WARDEN & FINCH

Big 3 bdrm Condo for sale/  
well maintained  
Kumaran: 647 237 2052

## MIDLAND & EGLINTON

3 bdrm/kitchen/hallway for rent  
Saravathi: 416 265 0025

## MCLEVIN & TAPSCOTT

2 bdrms  
1 parking  
Tharamaa/Ramesh: 647 772 1988

## BIRCHMOUNT & FINCH

Small fast food restaurants for sale  
Thavam: 647 448 3181

## MARKHAM & PAINTED POST

1 bdrm basement  
Kanthan: 416 917 5325

## BRIMLEY & ELLESMERE

1 bdrm basement  
Mani: 647 456 3144/ 416 430 0035

## MCCOWAN & LAWRENCE

Bsmnt 2 bd rms  
Near school, Hospital  
Maline: 647 829 8082

## SANDALWOOD & BRAMPTON

2 bdrm bsmnt  
Vasanthi : 647 710 2869

## WESTON & CHURCH

1 bdrm bsmnt/walk out  
Kuna: 416 882 4682

## MCCOWAN & ELSON

1 bdrm bsmnt  
Jeya: 416 274 0534

## FINCH & BATHURST

3 bdrm Condo for sale  
Mala: 416 826 8811

## MORNINGSIDE & SHEPPARD

1 or 2 bdrm for rent  
Ladies preferred  
Siva: 416 292 0552

## MCGOWAN & LAWRENCE

Basement for rent  
2 Bedroom, separate Entrance  
School in front of House,  
24 Hours Bus service

647 829 8082

## HELP WANTED

பகல் மற்றும் இரவு  
நேரங்களில்  
Cleaning வேலை  
செய்வதற்கு ஆட்கள்  
தேவை

416 834 6130

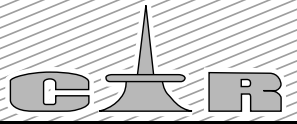

கனடியத் தமிழ் வானொலி

416 264 8798

## BRIMLEY & EGLINTON

3 bdrm bungalow house for rent  
Sopi: 416 269 6970/416 892 7762

## HELP WANTED

கதவு மற்றும் ஜன்னல்கள்  
தயாரிப்பதில்  
முன் அனுபவம்  
உள்ளவர்கள் தேவை.

கருணா

416 892 7070

Viewtech Windows & Home  
Improvements.

## HELP WANTED

Danforth & Pharmacy

சந்திப்பிற்கு  
அருகாமையிலுள்ள  
Pizza தயாரிக்கும்  
நிறுவனத்தில்  
வேலைக்கு ஆட்கள்  
தேவை.

416 875 6869

## துயர் பகிர்வோம்



### அப்பாத்துரை ஐயர் இரத்தினசாமிக்கு குருக்கள்

சங்கானையைப் பிறப்பிடமாகவும், வதிவிடமாகவும் கொண்ட சங்கானை அரசடி வைரவர் கோவில் பிரதம குருக்கள் சிவஸ்ரீ அப்பாத்துரை ஐயர் இரத்தினசாமி குருக்கள் அவர்கள் 20-05-2011 அன்று காலமானார்.

அன்னார் அமரர்கள் பொன்னையா அப்பாத்துரை ஐயர் - நாகம்மா இணையரின் மூத்த புதல்வனும், அமரர்கள் உட்ப்பிட்டி அப்பாத்துரைக்கு குருக்கள் - இரத்தினம்மா இணையரின் மருமகனும், அமரர் குமாரசாமி ஐயர், அமரர் கமலாம்பிகை அம்மா ஆகியோரின் சகோதரரும், அமரர் பண்டிதர் இ.நமசிவாயம், வள்ளியம்மை ஆகியோரின் அன்பு மைத்துனரும், அமரர் அழகம்மா அவர்களின் அன்புக்கணவரும், சாமி அப்பாத்துரை (கனடா), அமரர் ஜெயறஞ்சிதமலர், அமரர் கமலகுமாரி, சூரியகுமாரி, வசந்தகுமாரி, நாகரத்தினகுமாரி, அமரர் அழகரத்தினம், ஞானகுமாரி, அமரர் இந்திரகுமாரி (இலங்கை) ஆகியோரின் ஆருயிர் தந்தையும், ஞானம்பிகை அம்மா (கனடா), கணேசையா, சிறிஜெயந்திநாதன், பாலச்சந்திரன், மணிஜயா, கிருபானந்தம் (இலங்கை) ஆகியோரின் அன்பு மாமானாரும் ஆவார்.

சாமி அப்பாத்துரை: 416-824-8815, 416-724-5935



### திருமதி கோகிலாதேவி ராஜலிங்கம்

வியாபாரிமூலை - பருத்தித்துறையைப் பிறப்பிடமாகவும் ரொறன்ரோ - கனடாவை வதிவிடமாகவும் கொண்ட திருமதி கோகிலாதேவி ராஜலிங்கம் அவர்கள் மே மாதம் 12ம் நாள் ரொறன்ரோவில் காலமானார்.

அன்னார் காலஞ்சென்ற சபாரத்தினம் - பாக்கியம் இணையரின் அன்பு மகனும் காலஞ்சென்றவர்களான சிதம்பரப் பிள்ளை - பார்வதி இணையரின் அன்பு மருமகனும் காலஞ்சென்ற ராஜலிங்கத்தின் அன்பு மனைவியும் காலஞ்சென்ற குமாரசேவரர், காலஞ்சென்ற கனகசூரியம் மற்றும் செல்வராஜா, மங்கையர்க்கரசி, சிவகுருநாதன் ஆகியோரின் அன்புச் சகோதரியும், ஆஷா, சியாமளா, சுரேஷ்குமார், மஞ்சளா, காஞ்சனா ஆகியோரின் பாசமிகு தாயாரும், நரசிம்மன், பிரதீப் ஆகியோரின் பாசமிகு மாமியாரும், நதீஷா, சரிகா, சுகித்தன், நடாஷா, இஷாந் ஆகியோரின் அன்புப் பாட்டியும், காலஞ்சென்ற ஹில்லா, காலஞ்சென்ற சின்னையா, மற்றும் சொர்ணம், டெய்சி, நவமணி ஆகியோரின் அன்பு மைத்துனியுமாவார்.

அன்னாரின் இறுதிவணக்க நிகழ்வு 16.05.2011 அன்று ரொறன்ரோவில் நடைபெற்றது.

ஆஷா நரசிம்மன்: (416) 751 4364  
சியாமளா பிரதீப்: (416) 751 7230  
மஞ்சளா: (416) 648 0377  
காஞ்சனா: (416) 219 8500



### திரு. சவரிமுத்து விஸ்வநாதன் ஞானராஜா

அச்சவேலி தென்மூலையைப் பிறப்பிடமாகவும் வசிப்பிடமாகவும் கொண்ட சவரிமுத்து விஸ்வநாதன் ஞானராஜா (அச்சவேலி ஞானம் ஹோட்டல் உரிமையாளர்) அவர்கள் மே 27, 2011 அன்று இயற்கை எய்தினார்.

அன்னார், காலஞ்சென்ற சவரிமுத்து இல்லாவதி இணையரின் அன்பு மகனும், காலஞ்சென்ற கந்தசாமி மாணிக்கம் இணையரின் அன்பு மருமகனும், சந்திராதேவி அவர்களின் அன்புக் கணவரும், திலகசன், கவிஷன் ஆகியோரின் பாசமிகு தந்தையும், இராணி, புஷ்பராஜா, விஜயா(கனடா), செல்லம் (ஜெர்மனி), ராசாத்தி ஆகியோரின் அன்புச் சகோதரனும், லோரன்ஸ், தவம், லீனஸ், இரஞ்சன், காலஞ்சென்ற கமலேஸ்வரநாதன், யோகேஸ்வரன், காலஞ்சென்ற ரஜீவன், சரோஜினிதேவி (பிரான்ஸ்) ஆகியோரின் மைத்துனரும், லசி, காலஞ்சென்ற லிட்சன், பவா, ஜான்சி, திசாந்த் ஆகியோரின் அன்பு மாமானாரும், லீலா, கீதா ஆகியோரின் சித்தப்பாவும் ஆவார்.

அன்னாரின் இறுதிவணக்க நிகழ்வு 30.05.2011 அன்று அச்சவேலியில் நடைபெற்றது.

விஜயா - அக்கா கனடா 1416 299 4584  
தவம் - மைத்துனன் கனடா 1647 990 4584  
லசி - மருமகன் இலங்கை 9477 129 6248  
செல்லம் - தங்கை ஜெர்மனி 49 24498 2370

# பயணத்தால் படித்தவை

## கத்தார் விசா:

ஒரு மணி நேரப் பயணம் விமானங்களில் முடிந்துவிட்டது போல் இருந்தது, நன்றாகத் தூங்கியதால்.

டோகா விமான நிலையம் சிறியதாய் பழங்காலத்து கட்டிடமாயிருந்தது. நவீன வசதிகள் இறங்கு பகுதியில் இருப்பதாக தெரியவில்லை. ஆனால் சில தென் ஆசிய நாட்டு விமான நிலையங்கள் போல் குப்பை கூழங்களோ தூர் நாற்றமோ எதுவும் இருக்கவில்லை. தென் ஆசியர் பலர் அங்காங்கே துடம்பும் கையுமாகக் காணப்பட்டார்கள்.

டோகாவில் நாங்கள் சந்திக்கவுள்ள பிரமுகர் ரொறொன்ரோவில் எனது சட்ட நிறுவனத்தின் சேவைபெறுநர் (Client) தென் இந்தியாவை பூர்வீகமாகக் கொண்டவர். பல தசாப்தங்களாக மத்திய கிழக்கு நாடுகளில் மிகப் பெரிய 'உணவு சேவை' நிறுவனங்கள் (Food Services Industry) பலவற்றில் தலைமைப் பதவி வகித்தவர். நிறைய பணம் சம்பதித்திருந்தார். கிட்டத்தட்ட ஒரு தசாப்தத்திற்கு முன்பாக 'முதலீட்டாளர்' பிரிவில் தனது குடும்பத்துடன் கனடாவில் நிரந்தர வதிவிட உரிமை பெற்று புலம் பெயர்ந்தவர். சில வருடங்கள் கனடாவிலும் நவீனத்துவப்படுத்தப்பட்ட உணவுச்சாலைகளை Mc Donalds, Tim Hortons போன்ற நிறுவனங்களை உருவாக்க முயன்று தோல்வி கண்டவர். விரக்தியினால் உந்தப்பட்டு கனடாவை விட்டு மீண்டும் மத்திய கிழக்கு நாடுகளுக்கு பயணமானார்.

இந்த தகவலை அவரது மனைவியிடமிருந்து அறிந்து கொண்டேன். சில வருடங்களாக இந்த பிரமுகருடன் தொடர்பில்லாமலிருந்தது. எங்கள் மத்தியகிழக்கு பிரயாணத்திற்கு சில மதங்களின் முன் அவரது மனைவி எனது அலுவலகத்திற்கு சேவை பெறுவதற்காக வந்திருந்தார். அப்பொழுது நானும் எனது மனைவியுடன் மத்திய கிழக்கு நாடுகளுக்குப் பிரயாணம் செய்யவிருக்கும் செய்தியைக் கூறினேன். உடனே அவர், "நீங்கள் நிச்சயம் 'வி' யை சென்று சந்திக்கவேண்டும். அவர் நல்லா இருக்கிறார். உங்களை சந்திப்பதில் சந்தோசமடைவர்" எனக்கூறி அவரது தொலை பேசி எண்ணையும், மின்னஞ்சல் விலாசத்தையும் கொடுத்தார். அவருடன் நான் தொடர்பு கொண்டதும் எங்களது வருகையை மகிழ்ச்சியுடன் எதிர்பார்த்து இருப்பதாக கூறி நாங்கள் டோகாவில் தங்குவதற்கான ஒழுங்குகளைச் செய்தார்.

டுபாயில் நாங்கள் எங்கள் நண்பர் இல்லத்தில் தங்கியது போல் இவரது வீட்டில் தங்குவதற்கு ஏற்பாடு செய்வார் என எண்ணியிருந்தேன். ஆனால் அவர் எங்களுக்காக ஒரு ஹோட்டேலில் சகல வசதிகளையும் செய்திருந்தார். மேலும் விமான நிலையத்தில் எங்களை வரவேற்பதற்காக தனது 'கொம்பனி' வாகனத்துடன் ஓட்டுனர் வருவார் என்றும் தெரிவித்திருந்தார்.

டோகா விமான நிலையத்தில் நாங்கள் தரை இறங்கிய நேரம் அதிக கூட்டம் இருக்கவில்லை. இருப்பினும் வேறு விமான நிலையங்களில் குடிவரவு அதிகாரிக்காக காத்திருந்த நேரத்தை விட அதிக நேரம் காத்து நிற்க நேர்ந்தது. ஒரு வாராக குடிவரவு அதிகாரியை சந்திப்பதற்கான எங்கள் வாய்ப்பு

## பயணத்தால் படித்தவை - 05

கிடைத்தது. இந்த விமான நிலையத்திலும் ஒரு பெண். அராபிய உடையில் எங்களது கடவுச் சீட்டுக்களைக் கொடுத்தேன். அதை கைகளில் பெற்று பல தடவைகள் பக்கங்களைப் புரட்டிப் பார்த்தபின் ஏற்பட்ட சுவையான உரையாடல்:

Where Visa? (விசா எங்கே?)

நாங்கள் கனடியர்கள். எங்களுக்கு இந்த நாட்டிற்கு வருவதற்கு விசா தேவையில்லை.

Why? (ஏன்)

நாங்கள் கனடியர்கள்.



ஏன்?

ஏன் என்றால் என்ன?

விசா எங்கே?

என்ன விசாவை கேட்கிறீர். நாங்கள் கனடியர்கள் விசா எடுக்கவேண்டிய அவசியமில்லையே எப்பொழுது கனடியர்கள் விசா எடுக்க வேண்டுமென்ற நிபந்தனை வந்தது?

விசா எங்கே?

ஐயோ எனக்கு ஒன்றும் விளங்கவில்லையே விளக்கமாக கூறக்கூடாதா?

இவ்வாறு நீண்ட நேரம் Where Visa? Why? என்ற கேள்விகளும் எனது குழப்பமான பதில்களும் தொடர்ந்தன. ஈற்றில் எனது பதிலில் வெறுப்பும் சினமும்படைந்த அப்பெண் வேறு ஒரு ஆண் அதிகாரியை அழைத்து எங்களது கடவைச் சீட்டுக்களைக் அவரிடம் கொடுத்தார். அவர் நல்ல உயரமும், வாட்ட சாட்டமானவர். அராபிய உடை அணிந்திருந்தார். எங்களைக் கைது செய்வதைப்போல் ஒரு முலைக்கு அழைத்துச் சென்றார். குழப்பமாக விருந்தது. ஏனடா இந்த நாட்டிற்கு வந்தோம்

என்று வெறுப்பாகவிருந்தது. என்ன பிழை விட்டேன்? எல்லாத்தையும் விசாரித்து அறிந்து தானே செய்தேன்! கனடா கடவுச் சீட்டிற்கு எந்த நாட்டிற்கும் விசா இன்றி அனுமதி கிடைக்கும் என்று தப்புக் கணக்குப் போட்டு விட்டேனா? விபரம் தெரிந்தவன் என நினைத்துக் கொண்டதால் அசட்டையாய் இருந்து விட்டேனா? எனது மனைவி என்னில் முன்று தசாப்தங்களுக்கு மேலாக வைத்திருந்த அபார நம்பிக்கையும் மதிப்பும் உடைந்து நொருங்கி விட்டதே? இனிமேல் இந்த அரேபிய நாடுகளுக்கு வரக்கூடாது. இவ்வாறு மனதில் பட்டமன்றும் ஒன்று பேரரசியர் சலமன்பாய்யை முன்னிலையில் நடந்தது. எனது மனைவி எதற்கும் எப்பொழுதும் பதட்டப்படமாட்டார். முதலில் மிகவும் அமைதியா நடப்-



மனுவல் ஜேசுதாசன்

விசா வேண்டும். அதற்கு நாங்கள் என்ன செய்யவேண்டும்..." என்று ஆவலுடன் நானும் மனைவியும் ஒருமித்துக் கேட்டோம்.

"Do you have Bank Visa card?" Give me your Visa Card" என்று பணித்தான். மறு கேள்வியின்றி எனது ரோயல் பாங் விசா காட்டை அவரிடம் கொடுத்தேன்.



பவற்றை அவதானிப்பார். உடனே என்மேல் குறை கூறமாட்டார். சம்பவம் ஆறி அமர்ந்த பின் 'வக்கீலின்' குறுக்கு கேள்விகள் எம் மாத்திரம்! விஞ்ஞானிபோல் போல் துண்டு துண்டாக வெட்டி ஆராச்சி செய்வதைப் போல் துருவவார். அமைதியாக பின்னால் தொடர்ந்து வந்தார்.

ஆண் அதிகாரியின் கேள்வி சற்று வித்தியாசமாக இருந்தது, Do you want visa for visit or not? (விசா வேண்டுமா வேண்டாமா?)

ஆம் என்று கூறியிருக்க வேண்டும். நானும் குழப்பத்திலிருந்த காரணத்தால், "என்ன விசா" என்று விசரக் கேள்வியைக் கேட்டு விட்டேன். அவனுக்கு கோபம் வந்துவிட்டது "If you don't want visa, I can send you back to Dubai in the same plane you came" (உனக்கு விசா வேண்டா மெண்டால் நீ வந்த விமாத்திலேயே உன்னை டுபாய்க்கு அனுப்பிவிடுவேன்). கோவமாகக் கூறினான்.

ஒன்றுமே புரியலே..., அதிஷ்டவசமாக... மறந்த விடயம் ஏதோ மீண்டும் ரூபகம் வந்ததுபோல்... "ஆம்.. ஆம்.. எங்களுக்கு

மீண்டும் எங்களை அழைத்துச் சென்று அதே பெண் அதிகாரியிடம் எங்கள் கடவைச் சீட்டுக்களையும் விசா காட்டையும் கொடுத்தான். சில நிமிடத்தில் சக்... சக்... விசா குத்தும் கருவிச் சத்தம் கேட்டது. அத்துடன் டி...டி... என 'மெசினிலிருந்து 110 அமெரிக்க டொலர்களுக்கான விசா அங்கிகாரமும் வெளிவந்தது.

இந்த சின்னவிடயத்திற்கு இத்தனை குழப்பமா!

நாங்கள் விமான நிலைய கட்டிடத்தை விட்டு வெளியே வந்தபொழுது எனது பெயர் எழுதப்பட்ட ஓர் அட்டையை ஏந்திப்பிடித்தபடி ஒரு இந்தியர் காத்து நின்றார். எங்களைக் கண்டதும், "ஏன் இவ்வளவு நேரம்... 'Boss' இரண்டு தடவைகள் நீங்கள் வந்துவிட்டீர் களா என தொலைபேசியில் அழைத்துவிட்டார்." எனக் கூறினார். நடந்தவற்றை சுருக்கமாக அவருக்கு கூற எடுத்த நேரத்தில் நாங்கள் தங்குவதற்காக ஒழுங்கு செய்யப்பட்ட ஹோட்டேலை அடைந்தோம்.

manuel.jesudasan@thaiveedu.com



1345 Morningside Ave., Unit #8  
Toronto, ON, M1B 5K3  
Tel: 416.759.6000  
Fax: 416.759.6005

BRAND NEW MATTAMY BUILT 1 BED RM & 1 DEN CONDOS WITH UPGRADES AVAILABLE

- Building permit
- Zoning info.
- Site plan approval
- Rezoning approval

**Gop Kalaieswaraan**  
Master in Architecture  
Sales Representative  
(Residential, Commercial, Institutional)  
**Dir: 416.723.7467**



# பறவைகள்

இவ்வுலக வாழ்வில் மனிதர்கள் மத்தியில் வாழும் உயிர் இனங்களில் பறவைகள் முக்கிய இடத்தைப் பெறுகின்றன. சிறுபிள்ளைப்பராயத்திலே

காகம் கண்ணுக்கு மை கொண்டுவா கிளியே கிண்ணத்தில் பால் கொண்டுவா கொக்கே குழந்தைக்குத் தேன் கொண்டுவா

என்று இந்தப்பறவை இனங்களைக் குழந்தையின் உற்ற நண்பர்களாய்க் கொள்ளும் நிலையைப் பார்க்கிறோம். இன்னும், குழந்தைகளைத் தெய்வமாய் எண்ணும் பாரதியும்

சின்னஞ்சிறு குருவி போலே - நீ திரிந்து பறந்துவா பாப்பா, வண்ணப்பறவைகளைக் கண்டு - உன்மனதில் மகிழ்ச்சி கொள்ளு பாப்பா

என்று பாடியதில் எத்தனை உண்மைகள் பொதிந்து இருக்கிறது. மேலும்

கொத்தித் திரியும் அந்தக்கோழி - அதைக் கூட்டி விளையாடு பாப்பா, எந்தித்திரிடும் அந்தக் காக்கா - அதற்கு இரக்கப்பட வேணுமடி பாப்பா

என்று குழந்தைப்பருவத்தில் இருந்தே இந்தப் பறவை இனங்களை அரவணைத்து நண்பனாய் வாழ வழி சொல்கிறார்.

தாய்மை, எல்லா உயிரினங்களுக்கும் பொதுவான ஒன்றுதானே! இதில் பறவை இனம் விதிவிலக்கல்ல. தாய்ப்பறவை முட்டை இட்டு அடைகாத்துக் குஞ்சு பொரித்த பின்பும், தகப்பன் பறவை இரைதேடித் தன்குஞ்சுகளுக்கும் தாய்ப் பறவைக்கும் ஊட்டுவதைப் பார்த்திருக்கின்றோம். ஆனால் எங்கள் வீடுகளில் வளரும் தாயிக்கோழி மிகவும் அதிசயமானது. முட்டை இட்டு அடைகாக்கும் காலத்தில் பல நாட்களுக்கு அடைகாக்கும் இடத்தை விட்டு அகலாது. சாப்பாடு இல்லாது தவமாய்த் தவம் இருக்கும். குஞ்சு பொரித்த காலத்தில் யாரையும் அண்டவிடாது. மனிதகுலத்திற்கோ அன்றி மற்றச் சீவராசிகளுக்கு இல்லாத தாய்மைப்பண்பு இருப்பதை இந்தத்தாய்க்கோழிகளில், எங்கள் இளமைக்காலத்தில் கண்டு வந்தோம். இது ஒரு இயற்கையின் புனிதமான கொடுப்பனவுதான்.

இந்தப் பறவைகளின் பலவித இயல்புகளை எங்கள் கிராமிய வாழ்வில் பார்ப்போம். எங்கள் வீட்டுத் தோட்டங்களிலும் வயல்வெளிகளிலும், உலாவிப்பறந்து இரைதேடிச் சந்தோஷமாய் வாழும், கோழி, காகம், புலுனி, மைனா, செண்பகம் போன்றவை தனித்தனி இயல்புகளைக் கொண்டவை.

இதில் தோட்டங்களிலும் மரச் சோலைகளிலும், இரைதேடிக் குக்கிலிச்சத்தமிடும். செண்பகத்தை பார்ப்போம். இப்பறவை உண்மையில் விவசாயிகளின் உற்ற நண்பன். தோட்டப்பயிர்களை நாசம் செய்யும் பூச்சி புளுக்களையும் ஒட்டுண்ணிகளையும் உண்டு பயிர்களைக்காக்கும் தூதுவனாகத்தான் இச் செண்பகம் வலம் வருகிறது. மூலிகைச் செடிகளைத் தெரிந்து வைத்திருக்கும் திறனை இயற்கை அன்னை கொடுத்திருக்கிறார். சிறு வயதில் அறிந்த செய்தி மூலம் இப்பறவை மீது நாங்கள் பயபக்தியாய் இருந்தோம். இந்தப் பறவை மூலம் மூலிகைச் செடிகளை அறிவதில் ஆர்வம் காட்டிய கிராமத்தவர் ஒருவர் இதன் குஞ்சைப்பிடித்து வந்து இரும்புக்கம்பியினால் கட்டிவைத்தாராம். தாய் செண்பகம் மறுநாள் ஒரு மூலிகைச்செடியுடன் வந்து அந்தக்கம்பியை அறுத்துக்குஞ்சைக் கூட்டிப்போனதாம். அந்தத் தாய்ப்பறவை விட்டுச் சென்ற மூலிகையை எடுத்த அந்த வீட்டுக்காரர் பிந்நாளில் ஒரு மூலிகை வைத்தியராக இருந்தார் என்று கதைபுள்ளது. இப்படிப் பல இயற்கையின் விந்தைகள்.

ஒரு சில பறவைகள் மனிதர்களால் பிடித்து வந்து மனிதர்களைப்போல் பேசக்கற்றுக் கொடுக்கிறார்கள் அந்த வகையில் கிளிகளும் மைனாக்களும் அடங்கும் வயல் வெளிகளிலும் தோட்டங்களிலும், குளங்களின் அன்ன நடை போடும் கொக்குகளும் நாரைகளும், பற்றைக்காடுகளில் ஒளிந்து திரியும், காட்டுக்

கோழிகளும் காடை கௌதாரிகளும் மிக அரிதாகக்காணப்படும் கானான் கோழிகளும் இவை எல்லாம் எங்கள்வாழ்விற்கு வளமுட்டும் இயற்கையின் படைப்புக்கள் காடுகளை அண்டிய புல்வெளிகளில் நடனமிடும் மயில் கூட்டங்கள் காலப்போக்கில் மனிதனின் சுய நலத்தாலும், வக்கிரபுத்தியாலும் இப்புள்ளினங்கள் அருகிவருதை வேதனையுடன் பார்க்கிறோம். மேற்கூறிய புள்ளினங்கள் மனிதர் வாழ்வின் மூலாதாரமான விவசாயத்திற்கு இடையூறு செய்யும் பூச்சிபுழுக்களையும் ஒட்டுண்ணிக் கிருமிகளையும் அழிக்கும் அருமருந்தாக மக்களுக்கு மறைமுகமாக உதவுகின்றன.

உயர்ந்த மரங்களில் கூடுகட்டி வாழும் கழுகு, பருந்து வல்லூறு இன்றும் கூகை என்னும் பெரிய பறவையும் எங்கள் நாட்டின் செல்வங்கள் தான்.

இந்த இடத்தில் கூகை என்ற பறவையைப் பற்றிப் பார்ப்போம். இது விவசாயமான இறக்கைகளைக்கொண்டது, மிகுதியாக விஷப்



பிராணிகளின் பகைவன். கருங்குளவிகள் தான் இதன் விருந்து உணவு. கருங்குளவிகள் எங்கேயாவது பெரிய பனங்கூடல்களிலும், பெரிய மரத்தோப்புக்களிலும் கூடுகட்டிவாழ்வன. இந்தக்கூடுகள் கருங்குளவிகளின் வாயில் ஊறும் ஒருவகை மெழுகுபோன்ற திறவத்தினால் பெரியபாணை போன்ற கூடுகளை அமைந்து வாழ்வன. இந்தக் கூடுகளை கூகை என்ற பறவை கண்டால் தன்பெரிய சிறுகுகளை விரித்துக் கூட்டின் எல்லா வாசல்களையும் மறைத்து ஒரு வாசலில் தலையை நீட்டி வெளிவரும் எல்லாக்கருங்குளவிகளையும் 'லபக் லபக்' என்று விழுங்கிவிடும் எதிரிகளைத் தங்கள் விஷக் கொடுக்குகளினால் கொட்டிச் சாகடித்து விடும் இந்தக் கருங்குளவிகள் தங்களைத் தாக்கவரும் எதிரிகளைத் தங்கள் விஷக் கொடுக்குகளினால் கொட்டிச்சாகடித்து விடும் விஷம் கொண்டவை. ஆனால் இந்தக் கூகையிடம் எந்த விஷமும் பலிக்காது. இப்படிக் கூட்டில் இருக்கும் குளவிகளை எல்லாம் உண்டபின் கூகை பல நாட்களுக்கு தன் இரையைப் பற்றிய கவலை இல்லாது வாழும் தன்மை கொண்டது.

வான வெளியில் பாடித்திரியும் வானம்பாடியும், எங்கேயோ தூரத்தில் இருக்கும் தன் சோடிக்காக ஓசை எழும்பும் மரக்கொத்தியும். பெரும் மரக்கிளைகளில் சாடி போல் கூடு அமைத்து ஊஞ்சல் ஆடும் தூக்கணங்குருவி-களும், எங்கள் கிராம மக்களின் உறவுகள் தானே! தூது செல்லும் புறாக்கள் பற்றிய நம்முன்றோர் சொன்ன கதைகளைக் கேட்டு வியந்து நிற்கிறோம். தேனி என்ற பறந்து திரியும் சிறிய பிராணியும் ஒரு வகையில் பறவை இனம் தான். சேமிப்பு விடா முயற்சிகளுக்கு உதாரணமானது இத்தேனீ. பல்லாயிரம் மைல்கள் பறந்து சென்று நூற்றுக்கணக்கான மலர்களில் இருந்து தேன் சேகரித்துத்தன் கூட்டில் வைத்துப் பாதுகாக்கிறது ஆனால் அத்தேனை மனிதன்தான் பிரயோசனப்படுத்தித் தன் வாழ்நாளை நீடித்துக் கொள்கிறான். இது ஒரு இயற்கையின் கொடை என்று நன்றி கூறுவோம். ஆனால் சில இடங்களில் தேனீ விடயத்தில் மனிதன் நடந்து கொள்ளும்முறை மிகவும் கொடுமையானது 'அப்பிராணிச் சீவனாள்' தேனீயின் சேமிப்பான தேனை அபகரிக்க மனிதன் நெருப்புச் சூழ்

கொண்டு தேனீக்களைச்சுட்டுப் பொசுக்கி விட்டு தேனை எடுப்பதுதான் வேதனையான செயல் ஆனால் நாகரீகம் இல்லாத வேடன் சிவகாருண்யத்தோடு தேனை எடுப்பதை எத்தனை பேர் அறிந்திருப்பார்கள். காட்டில் உள்ள ஒருவகை மூலிகை இலைகளை வாயில் போட்டுமென்று பின் அதில் வரும் ஒருவகை மணத்தோடு கூடியதாய் தேன் கூட்டின் மீது ஊதுவார்களாம் அப்போது தேனீக்கள் எல்லாம் ஒருபுறம் ஒதுங்கிவிடுமாம் அத்தருணத்தில் இலகுவாகத்தேனை எடுத்துக் கொள்வார்களாம். ஆனால் அப்படித் தேன் எடுத்த கூட்டில் தேனீக்கள் திரும்பவும் அதில் தேன் சேர்ப்பது இல்லை வேறு புதிய கூடு அமைத்துத் தேன் சேர்க்கும் வாழ்வுமுறைதான் தேனீக்களின் விஷேடம்.

மேலும் அருகிவரும் பறவை இனங்களில் காட்டுக்கோழி கானான் கோழி காடை கௌதாரி என்பன அடங்கும். காட்டுக் கோழியைப் பார்த்தால் காடுகளிலும் பற்றைகள் உள்ள இடங்களிலும் மறைந்து மறைந்து தான் வாழும். இதன் இறைச்சியின் ருசிக்காக



மனிதர்கள் இதைக் கொன்று விடுகிறார்கள். கோழி என்ற வகையில் முட்டை இட்டவுடன் கொக்கரிக்கும் இயல்புடையது. இப்படிக் கொக்கரிப்பது அதன் வம்சவிருத்தியை அழிக்கும் குரலாக உள்ளது. வீட்டுக்கோழி முட்டை இட்டதும் கொக்கரித்தவுடன் அதன் எசமானர்கள் வந்து முட்டையை எடுத்துச் செல்வார்கள். ஆனால் இந்தக் காட்டுக் கோழி முட்டை இட்டதும் கொக்கரித்துக் கொண்டு இரைதேடப் போகும் அப்போது புதர்களில் இருக்கும் பாம்பும், மரநாய், காட்டுப்பூனை ஆகியவற்றிற்கு இந்த கொக்கரிக்கும் ஓசை ஒருசந்தோஷ அழைப்பாய் இருக்கும். சிறிது நேரத்தில் இதன் முட்டைகள் இந்த விஷப் பிராணிகளுக்கு உணவாய்ப் போவதால். இப்படியான அரிதாக உள்ள பறவை இனங்கள் காலகதியில் அழிந்திடும் அபாயம் உள்ளதாய்ப் பறவை இன ஆய்வாளர்கள் கருதுகிறார்கள்.

பறவை இனத்தின் ஒற்றுமைக்கு உதாரணமாய்ச் சிறுவயதில் கண்டு அனுபவித்த காட்சியைத் தருகிறேன். ஒரு பள்ளிவிடுமுறை நாளில் அண்ணனும் நானும் எங்கள் தமக்கையார் வீடுபோகும் வழியில்உள்ள பனங் கூடல் வழி சென்றோம். என்றோ ஒருநாள் இடிமின்னல் தாக்கித் தலையிழந்த மொட்டைப்பனை மரத்தில் கூடு அமைத்துத் தங்கள் குஞ்சுகளுடன் இருகிளிகள் வாழ்ந்தன. இந்தக்குஞ்சுகளைப் பிடித்துதினும் நோக்கோடு அந்த மொட்டைப்பனை ஏறியது ஒருவிஷப் பாம்பு, இதனைக் கண்ட இரு கிளிகளும் அவலமாய் "க்கீ கீக்கீ" என்று கத்தின. அயல் தோட்டங்களிலும், தோப்புக்களிலும் பறந்து திரிந்து இரைதேடும் கிளிக் கூட்டங்கள் இந்த அபயக்குரல் கேட்டு வந்து அந்த மொட்டைப்பனையைச் சுற்றி சுற்றி ஆயிரக்கணக்கில் ஓலம்விட்டன. இதற்கு உறுதுணையாகச் சுற்றியுள்ள இடங்களில் உள்ள காகங்களும் நூற்றுக்கணக்கில் சேர்ந்து கொண்டன. இதில் சில மூர்க்கம் கொண்ட கிளிகள் பனை ஏறும் பாம்பின் முதுகில் தங்கள் கூரிய கால் நகங்களால் பறந்து பறந்து கீறின, இதனால் இனித்தப்பமுடியாது என்று பாம்பு மெல்ல இறங்கிப் பற்றைக்கு மறைந்தது. இந்தக் காட்சி அன்று எங்கள் மனதில் ஒற்றுமை என்ற தத்துவத்தை விதைத்து என்று நாம் எண்ணினோம். இன்றும்

## பூர்வீகன்



கூட அந்தக்காட்சி மனத்திரையில் பசுமையாய் உள்ளது. இயற்கை அன்னை தன் சீவராசிகளுக்கு எப்படி உதவுகிறார் என்பது ஒரு எடுத்துக்காட்டாகும்.

அந்த ஊரின் நீர் வளத்திற்கும் நில வளத்திற்கும் பஞ்சமில்லாது நீண்டு பரந்து கிடக்கும் அந்தப் பெருங்குளம் சாட்சியாகும். அதன் சுற்றுவட்டத்தில் நூற்றுக்கணக்கான பரப்பு வயல் வெளிகள். கடல் போன்று வெள்ள நீர்நிரம்பிய குளமும் பச்சைபச்சை என்ற நெல் வயல்களும் பார்ப்போரைப் பரவசமாக்கும் வயல்களின் நடுவே உள்ள நடை வர்ப்புகளில் குளத்தில் மீன் வேட்டை ஆடியபின் சற்று ஆறுதலாக நடைபயிலும் நாரைகளும் கொக்குகளும், பச்சைவயல்களின் நடுவே சமாதான வெள்ளைக்கொடிகளாய் அசையும் காட்சிரம்பியமானது. மாறிகாலம் என்றதும் பல ஊர்களிலும் ஏன் பல நாடுகளிலும் இருந்து நூற்றுக்கணக்கான பறவைகள் ஆகாயப்பயணம் செய்து இப்படியான வாழ்க்கை அண்டிய பிரதேசங்களின் வெவ்வேறு இனப்பறவைகளின் நடமாட்டம் வழமையானது. சில குளிர் வலயப்பகுதிகளில் காலமாற்றத்திற்கேற்ப வேறு இடங்களுக்கு வந்து தற்காலிகமாய் வாழ்க்கை நடத்தும் இயல்பை அன்று தொட்டு இந்தப் பறவை இனங்களுக்கு இறைவன்வரம் கொடுத்தார் போலும் அப்படியான ஒரு காலைப் பொழுதில் தான் சோடி சோடியாக நாரைகளின் பெரிய இனமான கூழைக்கடா என்ற பறவைகள் அக்குளத்தில் மீன்வேட்டை ஆடியபின் குளக்கட்டில் உல்லாசமாய் நடைபயிலும் வேளையில் அந்த அவலம் அவற்றிற்கு நேர்ந்தது. மாமிசம் உண்ணும் எங்கள் மக்களில் சிலருக்கு அந்த உணவின் குணமான கொடுமனம் இருப்பது அந்த இடத்தில் இனம் காட்டியது. அப்படியான மனிதரில் சிலர் அந்தவயல் வெளியில் உலாவந்த அற்புதமான பறவைகளைக் குறி வைத்துத்து துப்பக்கினால் சுட்டார்கள். ஆண்பறவை அந்த இடத்திலேயே இறந்தது. பெண் பறவை தப்பிச்சென்றது. இறந்த பறவையைத் தூக்கி சென்றார்கள். மறுநாள் அதே இடத்தில் நடந்த அதிசயமான காட்சிதான் பார்ப்போர் மனதை உலுக்கியது. முதல் நாள் தனது துணைவனைப்பலிகொடுத்த பெண்பறவை அந்தத் தலைவன் சூடுபட்டு இறந்த புல்தரையில் இரத்தக்கறைபடிந்த அதே இடத்தில் எதுவித காயமும் இன்றி இறந்து கிடந்தது. காலையில் வயலில் களைபிடுங்கவும், வயல்வர்ப்புக்களில் புல் அறுக்கவும் வந்த மக்கள் இந்தச் சோகக்காட்சியைக்கண்டு கண்ணீர்விட்டனர். முதல் நாள் நடந்த சூட்டுச் சோகமும் மறுநாள் கலையில் கண்ட துயரமான காட்சியும் அந்தக்கிராம மக்களிடம் பரவியது. மக்களின் கவலை வயல் வெளியோடு நிற்கவில்லை. இந்தகைய கொடுமை தங்கள் ஊரில் இனி எப்போதும் நடவாது என்று திடசங்கற்பம் பூண்டனர். அந்தக் கிராமத்தோடு இந்த விரதம் நின்றுவிடவில்லை. அடுத்தடுத்த கிராம மக்களும் இனிமேல் எந்தப்பறவை இனமும் அழிக்கப்பட மாட்டது என்ற கொல்லாமை விரதம் பூண்டனர். அன்றில் இருந்து இன்று வரை அந்தச்சுற்றாடலில் அன்று நேர்ந்த அவலம்போல் எதுவும் நடைபெறவில்லை என்ற செய்தியோடு அந்த மக்களுக்குச் சீவகாருண்யம் படைத்தோரின் நன்றிகள் என்றென்றும் உண்டு. பலநூறு மைல்கள் சோடியாய்ப் பறந்து வந்து இயற்கையை அனுபவித்த காதல்சோடி தனதுணைவன் இறந்த பின் தான் தனியனாய் ஊர்திரும்ப முடியாத வேதனையால், தன்தலைவனின் பிரிவிடத்திலேயே தன் வாழ்வை முடித்து இறந்தது. அற்புதப் பறவையின் தியாகம் மனித இனத்திற்கு ஒரு நீங்காத வடுவாய் ஒரு சாட்டை அடியாய் இருந்தது.

தொடரும்...

poorveekan@thaiivedu.com





Walks to Support



&



# WALKATHON 2011

**JUNE**  
**5**  
**SUN**

ஸ்காபுறோ வைத்தியசாலைகளின் நிதிக்காக  
கனெடிய துமிழர் வர்த்தக சம்மேளனம்  
நடாத்தும் 11வது வருட

**நடைபவன்**  
(4 km walk)

**Walk | Prizes | Silent Auction**

**8:00 a.m. to 1:00 p.m.**  
**KIDSTOWN WATER PARK**

**3159 BIRCHMOUNT ROAD**  
**SCARBOROUGH**

Minimum  
**Entrance Fee: \$5**

Tax receipt will be issued for  
contributions over \$20.00

For Pledge Forms and  
Sponsorship Information, contact:

Mike 416-220-1184, Mohan 416-871-8534, Sri 416-918-9771,  
Santha 416-200-5470, Gajan 416-838-7247, Navajeevan 416-272-8543

**ctcc.ca**

Walkathon Event Sponsors

**Dr.C.P. Giri**  
Dental  
Surgeon  
416.919-9911



Millennium Leisure Travels Inc.  
Since 1999

**Scarborough**  
Convention  
Centre  
Jegan 416.265.3333

**Dr.S.Raveendran**  
Dental  
Surgeon  
416.283.9000



Media Sponsors

Omni TV, TVI, TamilOne, ATN, CMR, CTBC,  
Geethavaani, CTR, Uthayan, Thamilar Senthamarai,  
Sri Lankan Reporter, Suthanthiran, Tamil Mirror,  
Eelanadu, Namnadu, Thaiveedu, Veerakesari,  
Tamil Guide, Tamil Biz Card and Monsoon Journal

Corporate Sponsors



# காரோட்டும் மணியம்

மணியமும் செல்போனும் பற்றி வாசகர்கள் கொடுத்த உற்சாகத்தில் இங்கு மணியம் காரோட்டியதைப்பற்றி நடந்த நகைச்சுவைகளை இணையத்தளத்திலிருந்தும் சொல்லக் கேட்டும் தொகுத்துத் தருவேன்.

மணியம் ஒரு நாள் Seppard Avenueவில் வேகமாக காரோட்டி செல்கையில் Morningside Avenue அருகாமையில் போலீஸ்காரர் நிறுத்தினார்.

போலீஸ் அதிகாரி: உங்களுடைய லைசன்ஸை பார்க்கலாமா?

வேகமாக யோசித்தார் மணியம்.

மணியம்: Sorry, என்னிடம் லைசன்ஸ் இல்லை. ஒன்பது புள்ளிகள் இழந்ததால் சஸ்பென்ட் பண்ணிவிட்டார்கள்.

போலீஸ் அதிகாரி: உங்கள் கார் உரிமைப் பத்திரத்தை தரமுடியுமா?

மணியம்: இப்பத்தான் ஞாபகத்திற்கு வருகிறது. முன்னால் உள்ள Glove boxஇல் துவக்கை வைக்கும் வேளையில் கார் உரிமைப்பத்திரத்தை கண்டதாக ஞாபகம்.

போலீஸ் அதிகாரி: என்ன Glove box இல் ஒரு துப்பாக்கி இருக்கிறதா?

மணியம்: ஆமாம், அந்தப் பெண்ணை சுட்டு பின் டிரங்கில் போட்டுவிட்டு துவக்கை அங்குதான் வைத்தேன்.

போலீஸ் அதிகாரி: என்ன? பின் டிரங்கில் ஒரு பெண்ணின் சடலம் இருக்கிறதா?

மணியம்: ஆமாம் சார்.

இதைக் கேட்டதுதான் போலீஸ் அதிகாரி மணியத்தை காரில் அப்படி இருக்கச்சொல்லி, சீட்பெல்ட்டை அகற்ற வேண்டாம் எனப் பணிந்துவிட்டு தனது மேலதிகாரியுடன் ரேடியோ தொடர்பு கொண்டார். சில நிமிடங்களில் காணியை லைட் போட்டமாதிரி எட்டு போலீஸ் கார்கள் மணியத்தின் காரை சுற்றி வளைத்தது. அதிலிருந்து வந்த மேலதிகாரி மணியத்தை விசாரித்தார்.

மேலதிகாரி: சார் உங்கள் சாரதி பத்திரத்தை பார்க்கமுடியுமா?

மணியம்: இதோ இருக்கிறது. ஐந்து வருடமாக ஒட்டுகிறேன்.

மேலதிகாரி: இது யாருடைய கார்.

மணியம்: இது என்னுடைய கார்தான். இதோ உரிமைப்பத்திரம்.

மேலதிகாரி: மெதுவாக Glove box இனை திறக்கமுடியுமா? அதற்குள் ஒரு துப்பாக்கி இருப்பதாக அறிகிறேன்.

மணியம்: கட்டாயம் திறக்கிறேன், அங்கு துப்பாக்கி ஏதும் கிடையாது (திறந்து பார்த்த போது அங்கு ஒரு துப்பாக்கியும் இருக்கவில்லை).

மேலதிகாரி: உங்கள் கார் பின் டிரங்கினை திறக்க முடியுமா? அங்கு ஒரு பெண்ணின் சடலம் இருப்பதாக அறிகிறேன்.

மணியம்: நிச்சயம் திறக்கிறேன் என்று பின் டிரங்கினை திறந்தார் அங்கு ஒரு சடலமும்

இருக்கவில்லை.

மேலதிகாரி: எனக்கு ஒன்றும் புரியவில்லை. பொலீஸ் அதிகாரியிடம் நீர் உம்மிடம் லைசன்ஸ் இல்லை இது களவெடுத்த கார், glove boxஇல் துவக்கு பின் டிரங்கில் சடலம் என்று சொன்னீராம்.

மணியம்: அப்படியா? வினோதமாக இருக்கிறது. ஏன்நான் கார் வேகமாக செலுத்தினதாக சொன்னாலும் அதிசயமில்லை.

மேலதிகாரி: !!?

மணியத்தின் மனைவி பெயர் மங்கை. இந்த பெயரும் Man+கை=மங்கை என்று வந்ததாக கூறுவர். அதாவது மனிதனுக்கு கை உதவுவதுபோல் இவர் உதவுவார் என்று மங்கை என்று பெயர் வந்ததாக குறிப்பிடுவர்.

மணியத்தின் நண்பர் ஒருவர் வீட்டில் New



year party வைத்திருந்தார். மணியமும் மங்கையும் புத்தம்பதிகள் ஒன்றாக பாட்டிக்கு சென்றிருந்தார்கள். மங்கைக்கு கண்டாவின் தண்ணிப்பாட்டி புது அனுபவம். திரும்பி வரும் போது Ride Checkஇல் இவர்களை போலீஸ் மறித்தார்கள். நிற்பாட்டிய போலீஸ் அதிகாரி இருவருடைய காரின் பின்லைட் (tail light) எரியாததால் நிற்பாட்டியதாகச் சொன்னார். உடனே மணியம் "Sorry சார். நான் கவணிக்கவில்லை. நாளை காலை முதல் வேலையாக அதை திருத்தி விடுகிறேன்". என்றார். அருகில் அமர்ந்திருந்த மங்கை "எனக்குத் தெரியும் இது நடக்கும் என்று இரண்டு நாட்களுக்கு முன்பே சொன்னேன் கேட்டீர்களா?" என்றார். அவருடைய லைசன்ஸ் பரிசோதித்துக் கொண்டிருந்த போலீஸ் அதிகாரி "சார் உங்கள் லைசன்ஸ் காலாவதியாகிவிட்டது" என்றார். உடனே மணியம் மிகப்பணிவாக தவறுக்கு மன்னிப்புக்கேட்டதுடன் தான் கவணிக்காமல் இருந்துவிட்டதாகவும், உடனடியாக புதுப்பிப்பதாகவும் வாக்குறுதி கொடுத்தார். அவரது அருமை மனைவி மங்கை, கைகொடுத்து உதவுவதாக "நான் உங்களுக்கு சென்ற வாரமே சொன்னேன் அல்லவா. லைசன்ஸ் காரியாலயத்திலிருந்து ஞாபகப்படுத்தி இரண்டாவது கடிதமும் வந்திருக்கிறது என்று.

இப்போ புத்தரின் அவதாரமாகிய மணியத்திற்கு Man I am என்ற எண்ணத்துடன் "மங்கை Shut up" என்று கடிந்து கொண்டார். இதைக் கவனித்த போலீஸ் அதிகாரி மங்கையைப் பார்த்து "உங்கள் கணவர் இப்படித்தானா உங்களுடன் கதைப்பவர் என்றார்" உடனே மங்கை "எப்போதுமில்லை, அதிகம் குடித்தால் தான்" என்று சொன்னார்!!!

மணியம் கார் செலுத்தக் கற்றுக் கொண்ட நாட்களில் அவர் நண்பர் ஒருவர் இரவில் பேப்பர் வினியோகித்தால் நல்லாக காசு சம்பாதிக்கலாம் என்று அறிவுரை சொல்லவும் அவர் ஒரு செய்தித்தாள் வினியோகம் செய்ய ஆரம்பித்தார். இரவு இரண்டு மணி இருக்கும். அவரை பொலீஸ்காரர் நிறுத்தினார்கள். தனது வாகனத்தில் இறங்கி வந்த பெண் போலீஸ் "சார், சீட் பெல்ட் போடாமல் கார் செலுத்துகிறீர்" என்றார் ஆங்கிலத்தில். அதற்கு மணியம் தனக்குத்தெரிந்த அரைகுறை

ஆங்கிலத்தில் 'madam me deliver paper. Me drive slow, because me get down every house. That is why me no wear belt' என்றார். அதற்கு அந்த பெண் பொலீஸ்காரர் "சார், நீங்கள் மெதுவாக கார் செலுத்தினாலும் மற்றைய கார்கள் அறுபது கிலோமீட்டர் வேகத்தில் உங்கள் காரை இடித்தால் உங்கள் உயிருக்கு ஆபத்து, உங்கள் லைசன்ஸ் ஒளிப ஆகியவற்றை தந்துவிட்டு அந்த பார்க்கிங் லொட்டில் நிறுத்துங்கள் காரை" என்றார்.

மணியம் காரை நிறுத்தவும் பொலீஸ்காரர் தங்கள் வாகனத்தையும் சற்று விலகி நிறுத்தினார்கள். மணியம் காரை விட்டிறங்கியோசித்தார். மற்றவர்கள் எல்லாரும் அமைதியாக படுத்து உறங்க, போய் பிசாசுகள் போல் தான் இரவிரவாக புதினப்பத்திரிகை டிலிவரி செய்து, ஐம்பது டொலர் உழைத்து, இப்போ பொலீஸ் தரும் நூறு டொலர் டிக்கட் கட்டப் போவதை நினைத்து தன்னை தனே நொந்து கொண்டு வந்த கோபத்தில் தனது கார் சில்லை உதைத்துக் கொண்டு "Bloody Fool" என்றார்.

## மார் புனிதவேல் பக்கம்

இரண்டு பொலீஸ்காரரும் "What did you say?" என்று கேட்டுக் கொண்டு தங்கள் வாகனத்தை விட்டு இறங்கி மணியத்தை நோக்கி வந்தார்கள். தங்களைத்தான் மணியம் "Bloody Fool" என்று சொன்னதாக அவர்கள் எண்ணம். தனது தவறை உணர்ந்த மணியம் தனக்குத் தெரிந்த ஆங்கிலத்தில் "Sir me bloody fool" என்றார். அவர்கள் ஒன்றும் புரியாமல் "What?" என்றார்கள்.

உடனே மணியம் "Sir every body sleep, me no sleep. me throw papers me get fifty dollars, you give me hundred doller ticket, me bloody fool" என்றார். இரு பொலீஸ் அதிகாரிகளும் ஒருவரை ஒருவர் பார்த்து சிரித்துவிட்டு. "Have is your licence, don't do it again" என்று அனுப்பிவிட்டார்கள்.

மணியம் ஒரு நாள் ஞாயிற்றுக்கிழமை பிரம் டனில் வசிக்கும் தனது சித்தப்பா வீட்டிற்கு சென்று வருவோம் என்று புறப்பட்டார். அப்போ வடக்கு நோக்கி செல்லும் பெருவீதியில் வாகனங்கள் வேகமாக சென்று கொண்டிருந்தது. மணியத்தின் வாகனம் மட்டும் மிக மெதுவாக ஓடிக்கொண்டிருந்தது. காரணம் வீதியோரத்தில் 10 என்று காட்டியிருந்தார்கள். அவருக்கு காரோட்ட பழக்கியவர் சொல்லியிருந்தார் புது லைசன்ஸ் வைத்திருப்பவர் வேகமாக வாகனம் செலுத்தி அகப்பட்டால் லைசன்ஸ் ஒஸ்பென்ட் பண்ணுவார்கள் என்று. எனவே மணியம் சாலை ஓரத்தில் குறிப்பிட்ட படி பத்துக் கிலோ மீட்டர் வேகத்தில் வாகனத்தைச் செலுத்திக் கொண்டிருந்தார். அவருக்குப் பின்னால் ஒரு நீண்ட ஊர்வலமாக வாகனங்கள் ஊர்ந்து கொண்டிருந்தது.

தீவர் என பொலீஸ் கார் சிகப்பு விளக்குகளைப் போட்டுக் மணியத்தின் காரை முந்திக்கொண்டுவந்து கரையில் நிறுத்தியது. அவர்களுக்கு பின்னால் வந்த வாகனங்கள் திரும்பிப் பார்த்த வண்ணம் விரைந்து சென்றன. பொலீஸ்காரர் அருகில் வந்து லைசன்ஸ்இனைக் கேட்டுவிட்டு "நான் ஏன் உம்மை நிறுத்தினேன் தெரியுமா?" என்று கேட்டார். அதற்கு மணியம் "எனக்கு விளங்கவில்லை. நான் மெதுவாக 10 கி.மீட்டர் வேகத்தில் தானே சென்றேன் என்றார். "அதனால் தான் உம்மை மறித்தேன். ஏன் எல்லாவாகணங்களையும் தடுத்துக்கொண்டு செல்கிறீர்?" என்று கேட்டார். அதற்கு மணியம் "சார், வழியில் 10 என்று speed limit board கண்டேன்" என்றார். ஒரு கணம் திகைத்த பொலீஸார் கடகட என்று சிரித்து விட்டு "அது இந்த வீதியின் எண். High way 10 என்றார்!!!"

kumarpunithavel@thaiveedu.com



## அனைத்துலக மருத்துவ நல அமைப்பு (IMHO)

துயர் துடைக்க விரும்புவோருக்கான பங்களிக்கும் முறைகள்:

1. தபால் மூல முகவரி: (காசோலையாக) "IMHO Canada", 5637 Finch Avenue East, Unit #7, Scarborough, ON M1B 2T9
2. இணைய த்தள மூலம் : [www.imhocanada.org](http://www.imhocanada.org) → Paypal
3. வங்கிக் கிரமக்கழிவு: இணையத்தளத்திலிருந்து அதற்கான படிவத்தை தரவிறக்கி நிரப்பி அனுப்பலாம் (Monthly contribution)

தொடர்புகளுக்கு 416 321 9555

contact@imhocanada.org



## CREDIT RECOVERY CANADA

- வங்கிக்கடனில் 25% மட்டும் செலுத்தி உங்கள் கடன் சுமையிலிருந்து விடுபடல்!
- COLLECTION AGENCY களின் தொலைபேசித் தொல்லைகளையும் சட்ட நடவடிக்கைகளையும் உடனடியாக நிறுத்துதல்!
- சம்பளப்பணத்தை பறிமுதல் செய்வதை தவிர்த்தல்!
- உங்கள் RRSP, RESP மற்றும் வீடு வாகனங்களை பாதுகாத்தல்!
- சிறிய மாதாந்த கட்டுப்பணத்தின் மூலம் BANKRUPTCY செல்வதை தடுத்தல்!

**கடன் சுமையிலிருந்து  
உடனடியாக மீளுங்கள்..!**

**Suren Sornalingam**  
*Certified Credit Counsellor*

**இலவச ஆலோசனைகள்**

**CALL: (416) 264 1272**

55 TOWN CENTRE COURT SUITE 700 - SCARBOROUGH, ONTARIO  
INFO@CREDITRECOVERYCANADA.COM - WWW.CREDITRECOVERYCANADA.COM

# இயற்கையில் வடிவமைப்புகள்

## (Patterns in Nature)

அன்றொரு நாள் மரத்தில் தொங்கிக் கொண்டிருந்த தேன் கூட்டை உற்று நோக்கிக் கொண்டிருந்தேன். சுறுசுறுப்பாக தேனீக்கள் தேனை தம் கூட்டில் சேகரிப்பதைக் கண்டு வியந்தவண்ணமிருந்தேன். மரத்தின் கீழே விழுந்து கிடந்த தேன் கூட்டின் ஒரு துண்டு என் கவனத்தை ஈர்த்தது. யாரோ ஒரு மனிதனின் கல்லெறிக்கு இலக்கான பல தேனீக்கள் சேர்ந்து கட்டிய அந்த தேன்கூட்டின் ஒரு பகுதி அது. அக்கூட்டின் வடிவமைப்பு என்னை வியக்க வைத்தது. என் சிந்தனைகள் சிறகடித்துப் பறக்கத் தொடங்கின. மனிதன் எவ்வாறு இயற்கையின் இரகசியங்களை விஞ்ஞான ரீதியாக ஆராய்ந்து நீயூட்டன் விதிகள், ஆர்க்கிமிடீஸ் விதி போன்ற விதிகளை கண்டு பிடித்திருக்கிறானோ அதே போன்று இயற்கையில் காணும் வடிவமைப்புகளையும் வர்ணங்களையும் பிரதி எடுத்துக் கட்டிக்கலை, கேத்திர கணிதம், ஓவியக்கலை போன்றவற்றைத் தோற்றுவித்திருக்கிறான் போலும்! தேன் கூட்டின் வடிவமைப்பு ஹெக்சகன் என ஆங்கிலத்தில் அழைக்கப்படும் அறுகோண வடிவமைப்பு போன்றது. தேனீக்கள் எக்காரணத்தைக் கொண்டு அந்த வடிவமைப்பைத் தெரிந்தெடுத்துள்ளன? ஆம்! இயற்கையன்னை எப்போதும் தன் சக்தி வீணாக விரயமாகாமல் பாதுகாக்கும் நோக்கம் கொண்டவன். தன்னை நம்பி வாழும் ஜீவராசிகளுக்கும், இயற்கையில் நடைபெறும் செயல்பாடுகளுக்கும் அதைக் கற்றுக் கொடுத்திருக்கிறான்.

### தேன்கூட்டின் அறுகோண வடிவமைப்பு:

தேனீக்களின் கூட்டின் சுவர்கள் ஒருவகைத் தேன் மெழுகினால் கட்டப்பட்டவை. ஒவ்வொரு அறுகோண அறையும் ஒரே அளவானவை. இந்த பொறியியல் வினோதத்தைப் பல தேனீக்கள் ஒற்றுமையாகச் சேர்ந்து செயல்படுத்துகின்றன. தேன் கூட்டின் அமைப்பு பல மில்லியன் ஆண்டுகளாக மரபுவழியாக இருந்து வருகிறது. கணித வல்லுனர்கள் இந்த அறுகோண அமைப்பைப் பற்றி விளக்கம் கொடுத்துள்ளனர். ஒரு குறிப்பிட்ட அலகு பரப்பினை மிகக் கூடிய அளவில் அறுகோண அமைப்பை உள்ளடக்கும். சதுர, முக்கோண, ஐங்கோணம் போன்ற அமைப்புகளில் அலகு பரப்பின் பெரும் பகுதி மிஞ்சிவிடும். ஆகவே இயற்கையன்னை தேனீக்களுக்கு கணிதவியலின் கோட்பாட்டைக் கற்றுக்கொடுத்தது மட்டுமன்றி ஒற்றுமையாக செயல்பட்டு சீரான முறையில் வீட்டைக் கட்டி நீங்களும் வாழ்ந்து மற்றவர்களுக்கும் உதவுங்கள் என்பதையும் சொல்லிக் கொடுத்திருக்கிறான். இந்த வடிவமைப்பினை பாவிப்பது வேறு வடிவமைப்புகளைப் பாவித்திருந்தால் குறைந்த அளவு தேனை மாத்திரம் சேகரிக்க முடியும் என்பதை தேனீக்கள் அறிந்திருக்கின்றன. அதுவுமன்றி அவ்வமைப்பின் சுவர்கள் ஒவ்வொன்றும் அருகில் உள்ள ஆறுகோணத்தின் சுவர்களுடன் பொருந்தக் கூடியவை. ஒரு அலகு பரப்பிற்கு அறுகோணத்தின் சுற்றளவானது வேறு அமைப்புகளின் சுற்றளவை விடக் குறைந்தது. சுருங்கக் கூறின் இந்த வடிவமைப்பை தேனீக்கள் தேர்ந்தெடுத்ததன் மூலம் மிக குறைந்த மெழுகினைப் பாவித்து மிக கூடியளவு தேனை சேகரித்து பல தேனீக்கள் வாழ முடிகிறது.

வெளியில் மூன்று புள்ளிகள் இருப்பின் அவை மூன்றையும் பல விதமாக நேர் கோடுகளால் இணைக்கலாம். மூன்று புள்ளிகளை இணைக்கும் கோடுகளுக்கிடையே 120 பாகையாயின் அதுவே மிகக்குறைந்த பரு பொருட்களை உள்ளடக்கும் நிலையாகும்.

இதுவே இயற்கையின் நியதி. இந்த நிலையை தேன் கூட்டினது அறுகோணத்தின் ஒவ்வொரு சுவர்களுக்கிடையேயான கோணம் 120 பாகைமூலம் காணலாம்.

### பூக்களின் ஐங்கோண வடிவமைப்பு:

Pentagon எனப்படும் ஐங்கோண வடிவத்தினை இயற்கையில் மலர்கள், பழங்கள், ஆகியவற்றில் காணக்கூடியதாயிருக்கிறது. ஆப்பிள் பழத்தை இரண்டாக வெட்டினால் அதனுள் உள்ள விதைகள் இவ்வடிவமைப்பில் அமைந்திருக்கும். பல மலர்களின் இதழ்கள் ஐங்கோண வடிவத்தில் 5 இதழ்களாக அமைந்திருக்கும்.

### இயற்கையில் முக்கோணம்:

Tornado என்ற சுழிக்காற்றானது முக்கோணக் கூம்பு வடிவில் பூமியைத் தாக்குகிறது.



கூம்பின் நுனியில் சக்தியானது மிகக்கூடியளவு செயல்படுகிறது. குளிர் பிரதேசங்களில் உள்ள மரங்களின் தோற்றம் முக்கோண வடிவமுள்ளவை. நத்தார் மரத்தின் வடிவம் கூட முக்கோண வடிவமானது. தூக்கணாம் குருவி தன் கூட்டை கிட்டத்தட்ட முக்கோண வடிவில் உருவாக்குகிறது. பறவைகள் கூட்டம் வானத்தில் பறக்கும்போது ஒரு அம்பின் முனைபோல் முக்கோண வடிவில் பறப்பதை நாம் அவதானிக்கக் கூடியதாயிருக்கிறது. அந்த முக்கோண வடிவமைப்புக்குக் காரணம், காற்றின் உராய்வுக்கு எதிராக இலகுவில் செல்லக் கூடியதாக இருப்பதேயாகும். இயற்கையில் நடக்கும் நிகழ்வினைப் பாவித்து, மனிதன், அம்பின் முனையை முக்கோண வடிவில் காற்றின் உராய்வினை எதிர்த்துச் செல்லும் விதத்தில் அமைத்தான்.

### குமிழிகளின் கோள வடிவமைப்பு:

சுவர்க்கார குமிழிகள் கோள வடிவமானது. இயற்கையின் விதிப் படி மிகக் குறைந்த மேற்பரப்பு விசையுள்ள நிலையைக் குமிழி அடைவதானால் அதன் வடிவமைப்பு கோளமாக இருக்க வேண்டும். காரணம் கோளமானது மிகக் குறைந்த பரப்பளவைக் கொண்டது. ஆகவே குமிழியின் மேல்பரப்பு இழுவிசையினால் உருவாகும் சக்தியானது மிகக் குறைந்த அளவுடையது. இரு சுவர்க்கார குமிழிகள் ஒன்றையொன்று சந்திப்பின் ஒரு பொதுவான சுவரை அவை இரண்டும்

பகிர்ந்து கொள்ளும். இரு குமிழிகளும் ஒரே விட்டம் உள்ளவையாக இருப்பின் பொதுச் சுவரானது தட்டையான வடிவமாக இருக்கும். குமிழிகள் ஒன்று பெரிது ஒன்று சிறிதாக இருப்பின், கூடிய அழுக்கத்தை உள்ளடக்கிய சிறிய குமிழியானது பெரிய குமிழியுடன் ஒன்று சேர்ந்து விடும். மூன்று சுவர்க்கார குமிழிகள் அருகருகேயிருப்பின் அவற்றின் விட்டம் எவ்வாறாயினும், பொது சுவர்களுக்கிடையே உள்ள கோணம் 120 பாகையாக இருக்கும்.

### உருமறைப்பும் வடிவமைப்பும்:

பல உயிரினங்கள் எதிரிகளிடம் இருந்து தம் உயிரைக் காப்பாற்ற தமது உருவை மறைத்து எதிரிகளை ஏமாற்றும் செயலில் ஈடுபடுகின்றன. இதை ஆங்கிலத்தில் Camouflage என்பர். இந்த முறையைப் பாவித்து காட்டுக்குள் மறைந்திருக்கும் மறைமுகப் போராளிகளுக்கு (Guerrillas)எதிராக யுத்தம் செய்யும் போது இராணுவத்தினர் தம் உடம்பை செடிகளால்

### - பொன் குலேந்திரன் -

பல வடிவங்களில் கோலங்கள் போட்டு நம்மைப் பிரமிக்கிறது. அக்கோலத்தை உருவாக்குவதில் காற்றும் துணை போகிறது. நீல நிற வானம் அல்லது பூரண சந்திரனின் பின்னணியில் செம்பழுப்பு நிறமுள்ள மண் குவியலில் தோன்றும் இயற்கையின் கோலங்கள் புகைப்பட பிடிப்பாளர்களுக்கும் ஓவியர்களுக்கும் கண்ணுக்கு விருந்தான காட்சியாகும். இக் கோலங்கள் தோன்றுவதற்கு தளர்ச்சியான, மரஞ்செடிகள் வளராத மண்கும்பம் அவசியமாகும். இத்துடன் போதியளவு காற்றின் சக்தி அவசியம். காற்றின் சக்தியே கோலங்களை உருவாக்குகிறது. செடிகள் பற்றைகள் மணல் குவியலில் இருப்பின் அழகான கோலம் தோன்ற தடையாகின்றன. காற்று வீசும் திசை, வேகம், மணல் துகள்களின் பருமன் வெவ்வேறு விதமான கோல வடிவங்களைத் தோற்றுவிக்கின்றன. மண் குவியலில் உள்ள கோலங்களின் சிற்றலைகளுக்கு இடைப்பட்ட வெளியின் தூரம் எவ்வளவு தூரத்துக்கு காற்றில் மண் துகள்கள் அசையக் கூடியவை என்பதில் தங்கியுள்ளது. இது மேலும் துகள்களின் பருமனையும் நிறையையும் பொறுத்தது. வட அமெரிக்காவின் நிலப்பரப்பில் 2 விகிதம் மண்குவியல்களால் ஆக்கிரமிக்கப்பட்டுள்ளது. கடற்கரை மண்ணில் அலைகள் கோலங்கள் அமைக்கின்றன. இத்தோற்றத்தைப் பற்றி ஆராய்ச்சி நடக்கிறது.

### குளத்தில் தோன்றும் சிற்றலைகள்:

அமைதியான குளத்தின் நீரில் ஒரு சிறு கல்லைப் போட்டால் ஒரே மையத்தையுள்ள வட்டமான சிற்றலைகள் தோன்றும். இந்த வடிவத்தை உன்னிப்பாகக் கவனித்த கணித வல்லுனர்கள் ஒரே மைய வட்டத்தின் இயல்புகளைக் கண்டு பிடித்தனர். பல மிருகங்களின் கரு விழிகளும் ஓணான் போன்ற ஜந்துக்களின் கண்களும் கோள வடிவமைப்பைக் கொண்டவை. அவற்றுள் உள்ள கரு விழிகள் வட்டமானவை. சூரியகாந்தி மலரைப் போன்று பல மலர்கள் வட்டமான தோற்றமுடையவை.

### சீரான வடிவமைப்பு:

இயற்கையில் உள்ள வடிவங்களை உற்று நோக்கின் அடிப்படை வடிவங்களின் கலப்பின் மூலமே பல வடிவங்கள் தோன்றியுள்ளன. நத்தையின் மேல் உள்ள வடிவம் விண்மீன்களின் தோற்றத்தைப் போன்று சுருளையான (Spiral) தோற்றமுடையவை. இந்த வடிவங்கள் திரும்பத் திரும்ப தோன்றும் போது அதில் சீரான வடிவமைப்பு உருவாகிறது. இந்த சீரான வடிவத்தை நாம் மலர்களிலும், வண்ணத்துப் பூச்சிகளின் தோற்றத்திலும், சோளம், கொசுக்கீரை, புரொக்கோலி போன்ற உணவு வகைகளிலும் காணக்கூடியதாய் இருக்கிறது. இயற்கையில் கேத்திர கணிதத்தில் உள்ள சுருளை வடிவத்தினை பல இடங்களில் காணலாம். பைன் கூம்பு, சூரியகாந்தி மலர் போன்றவையின் விதைகள் சுருள் வடிவத்தில் அமைந்துள்ளன. (Leonardo Fibonacci) என்பவர் இந்தச் சீரான அமைப்பு ஒரு எண் கூட்டத்தின் தொடருக்கு ஏற்ப அமைந்துள்ளது என்பதைக் கண்டுபிடித்துள்ளார். (1+2 = 3 : 2+3 = 5 : 3+5 = 8 .....) எனவே அவ் வெண்களின் தொடரானது 1, 3, 5, 8, 13, 21...

மனிதன் இயற்கையில் காணும் வடிவமைப்புகளின் இரகசியங்களைக் கண்டுபிடித்து அதனை மனித இனத்திற்கு பயனுள்ளதாகச் செய்தல் வேண்டும். அதை அடிப்படையாக வைத்து சித்திரம் வரைந்தால் மட்டும் போதாது. அவ்வடிவமைப்புகளை மனிதன் பயனுள்ளதாக செய்தல் அவசியம்.

pon.kulendiran@thaiveedu.com

### கடுகு... 29 இலேயே முதுமை; 58 இலும் இளமை:

இங்கிலாந்தில் நடத்தப்பட்ட ஆய்வொன்றில் பெண்கள் முதலாவது நரை முடியைக் கண்டதுமே தங்களுக்கு வயது போய்விட்டதென நினைக்கின்றார்களெனக் கூறப்பட்டுள்ளது. சராசரியாக 29 வயதில் பெண்களுக்கு இப்படியான நினைப்பு வந்துவிடுகின்றதாம் (காட்டிக்கொள்வதில்லை). ஆண்கள் படுக்கையறையில் செயற்றிறன் உள்ளவரைக்கும் இளைஞர்களாகவே தம்மை நினைத்துக் கொள்கின்றனர்.

சராசரியாக 58 வயது வரை ஆண்கள் இளமையாகவே உணர்கின்றனர்.

### பாலைவன மணல்களின் வடிவமைப்பு:

பாலைவனத்தில் மணல் மீது இயற்கை



# EXCITING OFFERS FROM ROGERS

**TAMIL PACKAGE** \$57<sup>47</sup>  
BASIC DIGITAL TV +  
4 TAMIL CHANNELS

**DIGITAL BASIC** \$24<sup>47</sup>  
SAVE \$348 OVER 2 YEARS

**STUDENT OFFER**  
INTERNET EXPRESS + BASIC TV \$62<sup>48</sup>  
SAVE \$24 /month for 8 months  
INTERNET EXPRESS \$42<sup>48</sup>



**BUNDLES**  
CABLE/INTERNET/HOME PHONE  
Basic \$68<sup>89</sup>  
Basic Plus \$81<sup>37</sup>  
Customer Choice \$125<sup>89</sup>

**6 MONTHS FREE**  
DIGITAL VIP CABLE +  
HIGH SPEED INTERNET +  
HOME PHONE

**CABLE TV**  
Basic Cable \$19<sup>99</sup>  
SAVE \$300 over 2 years  
Digital VIP \$55<sup>59</sup>  
SAVE \$393 over 2 years

**INTERNET**  
Ultra-Lite \$27<sup>99</sup>  
Up to 500 Kbps download speed  
High Speed Lite \$35<sup>99</sup>  
Up to 3 Mbps download speed

**HOME PHONE**  
Essential \$16<sup>91</sup>  
Basic phone line  
Favorites \$26<sup>91</sup>  
Choice of 2 calling features

Order now, call  
**DANIEL RAVINDRAN**  
Advisor, Rogers Cable Communications Inc.  
(416)-817-7977 / 1-866-360-7977



\*Some conditions may apply, limited time offers, taxes extra.

# television

Tamil Entertainment Television

**பரவசம் அதீத்யம் இலவசம்!  
உள்ளூர் கலைஞர்களின்  
பங்களிப்புக்கு என்றும் முதலிடம்!**

**JUNE 13, முதல் ( திங்கள் )**

Rogers 129 இணைப்பில்  
திங்கள் முதல் வெள்ளி வரை  
காலை **8:30** காலை **9:00** மணி வரை  
இலவசத் தொலைக்காட்சி சேவை!



தொடர்புகளுக்கு :  
**416.939.9525, 416.707.6262**  
[www.iwatchtet.tv](http://www.iwatchtet.tv)



## MARCH GREEN MARKETING

Heating, Cooling & Solar Power

**It's RIGHT TIME to install a High Efficiency Air Conditioner**



**Experienced Installation Teams!  
Good Services!!  
Lowest Prize!!!**

**OVER 130 YEARS OF HIGH QUALITY BRANDS! ALL YOUR BEST CHOICE!!**



**FROM ONLY \$1599**

**Stop Renting Old Water Tank  
You own your Tankless & You pay nothing extra**



**Now Only \$29.95/Mon**

1. You will save 40% of Gas consumption
2. Enjoy endless stream of clean hot water
3. Benefit of longevity & space saving design

**Solar Power Energy: Use your Roof to Generate Power & Money**

Grid Connected Solar System



**Ontario Power Authority (OPA) will pay you 80.2 cents per KWH for power delivered back to the grid**

**You spent 0 at the front and Make money every month, Just join the Government renewable Energy Microfit Program**

**Call for Detail:**

தமிழில் தொடர்புகளுக்கு:

**416 792-0704**

English: Benson Hu:

**647 888 9596**

Address: 8- 3520 Mcnicoll Ave, Toronto On



# S.P. IMPORTERS FURNITURE INC.

Importers & Distributors of High Quality Furniture & Mattresses

## மலிவு விற்பனை

<p><b>CASH &amp; CARRY</b></p> <p><b>\$149</b> Reg. \$249</p> <p><b>Futon Frame and Mattress</b></p>	<p><b>3 pc Leather Sofa Set</b></p> <p><b>\$1079</b> Reg. \$1499</p>	<p><b>5 pc Glass Top Dining Set</b></p> <p><b>\$199</b> CASH &amp; CARRY</p>	<p><b>3 pc Leather Sofa Set</b></p> <p><b>\$1899</b> Reg. \$1999</p>
<p><b>8 pc Queen Bedroom Set</b></p> <p><b>\$1899</b> Reg. \$2499</p>	<p><b>9 pc Dining Room Set</b></p> <p><b>\$1799</b> Reg. \$2299</p>	<p><b>Single / Double Bedroom Set</b></p> <p><b>\$1899</b> Reg. \$2499</p>	<p><b>3 pc Sofa Set with 5 Recliners</b></p> <p><b>\$1299</b> Reg. \$1699</p> <p>Black or Chocolate Leather</p>

Over 15,000 sq. ft Showroom MORE than 2,000 items to choose...

<p><b>Wooden Bunkbed with Mattress</b></p> <p><b>\$449</b> Reg. \$599</p> <p><b>CASH &amp; CARRY</b></p>	<p><b>Sectional Sofa with ottaman</b></p> <p><b>\$899</b> Reg. \$1199</p> <p>Micro fabric / PU</p>	<p><b>9 pc High Pub Set</b></p> <p><b>\$599</b> Reg. \$999</p> <p><b>CASH &amp; CARRY</b></p>	<p>Hwy. 401 Ellesmere Rd. Lawrence Ave. ★ We Are Here!</p>
--	--	---	--

Authorized Sealy & Ashley Dealer

We sell ALL kinds & sizes of mattresses, including Orthopedic, Sealy Posturepedic and Memory Foam!



**2861 Lawrence Ave. East  
@ Brimely, Scarborough  
416-266-3077**

**பேரழிவினைக் கொண்டுவரும்  
நீரழிவு நோயினை  
இரண்டே இரண்டு மாதங்களில்  
முற்றும் முழுதாக கட்டுப்படுத்த  
முடியும்!**



**டயபீனா** தினமும் அருந்தக்கூடிய மூலிகை ஆரோக்கிய பானம். இது உடலில் மிகுதியான குழுக்கோசினை குறைக்கக்கூடியதும், இரத்தத்திலுள்ள அதிகளவு குழுக்கோசினால் ஏற்படக்கூடிய நோய்களை ஒழுங்கு முறையாக தடுக்கவும் உதவுகிறது. விறைப்புத்தன்மை, பாதங்களில் சுளுக்கு, அலட்சியத் தன்மை மற்றும் மீண்டும் மீண்டும் வியாதிகளை படிப்படியாக நீக்கிவிடக் கூடியது. டயபீனா கண்டிப்பாக நீரிழிவு நோயினால் வருந்துபவர்கள் மட்டுமே பாவிக்கவேண்டியது.

**ஊமைச் சதை பெருகுவதை  
தடுக்கிறது!  
வாத வலியை நீக்குகிறது!  
உடலுக்கு புதுத்தென்பைக்  
கொடுக்கிறது!**



**க்லூட்டியலா** பானமானது மிகுதியான உடல் கொழுப்பை குறைக்கக் கூடியதும், குறிப்பாக உடலின் இடுப்பு, தொடை, தோற்பட்டை, கைகள் போன்ற பகுதிகளில் ஏற்படக்கூடிய ஊமைச் சதை பெருகுவதை தடுக்கவும், கொழுப்பினால் விளையக் கூடிய கெடுதியினை கட்டுப்படுத்தவும், உடல் வலியை நீக்கவும், அத்துடன் வாதத்தினால் ஏற்படக்கூடிய வலியினை குறைக்கவும் உதவுகிறது. க்லூட்டியலா உடலுக்கு புதுத்தென்பைக் கொடுப்பதோடு நீண்ட சுகமான வாழ்விற்கும் வழிவகுக்கிறது.

**இயற்கை மூலிகையின் உதவியுடன்  
உங்கள் கேசத்தை பராமரியுங்கள்!**

The **ERVAMATIN HAIR LOTION**

உங்கள் முடியுதிர்வை தடுக்கவும் மீண்டும் தலைமயிர் வளரவும் மிக உன்னதமான தொழில் புரிகிறது. எவாட்டின் மூலிகை ஓளடதம்! உலகெங்கும் பல்லாயிரக்கணக்கானவரின் பாராட்டுதலைப் பெற்ற மூலிகைத் தயாரிப்பு. இப்போது எவாட்டின் சாம்பூவும் கிடைக்கிறது.



இப்போது இங்கிலாந்து மற்றும் ஏனைய ஐரோப்பிய நாடுகளிலும் எமது தயாரிப்புக்களை இணையத்தளத்தினூடாகப் பெற்றுக்கொள்ளலாம்  
[www.amazonhealthcare.co.uk](http://www.amazonhealthcare.co.uk)



**இயற்கை மூலிகையிலான  
தலை முடி மை**  
இயற்கை மூலிகையான மருதாண்டி கொண்டு செய்யப்படும் இவ் மை உங்கள் தலை முடியையும் நன்கு பராமரிக்கிறது.



**The Ervamatin Hair Lotion**  
Provides effective and fast therapy for hair loss  
And its treatment ensures excellent therapeutic results.  
Recommended as a treatment for  
Hair loss, hair regeneration, dandruff, alopecia,  
Thin hair, baldness, fragile and dry hair.

**Send gifts** to your loved ones in Sri Lanka on their birthday, anniversary and other special occasions. Choose from a range of flowers, cakes, food items, groceries, baby items, computers and many more.  
[www.egiftsender.com](http://www.egiftsender.com)



Tel: 416 264 8787  
[www.amazonhealthcare.ca](http://www.amazonhealthcare.ca)  
2602, Eglinton Ave East. (Midland/Eglinton)



## தேரிகாதை:

# பௌத்தப் பிக்குணிகளின் பாடல்கள்

தேரிகளின் என்கிற பௌத்தப் பிக்குணிகள் பற்றி நாம் பெரிய அளவில் அறியவில்லை என்றே நினைக்கின்றேன். அதிலும் முக்கியமாக ஈழத்தைப் பொறுத்தவரை அங்கே தொடர்ந்து நடைபெறும் இன ரீதியிலான போரும், அதனடிப்படையில் பொதுப் புத்தியில் கட்டமைக்கப்பட்ட “பௌத்த சிங்கள” விப்பம் காரணமாக தமிழர்கள் அதிலும் 80களில் பிறந்த தலைமுறையினர் பெருமளவில் பௌத்தம், மற்றும் சிங்களம் என்கிற விடயங்களையே ஒவ்வாமையுடனேயே பார்த்துவந்தனர். அதிலும் குறிப்பாக தமிழர்கள் கணிசமான அளவில் பௌத்த மதத்தவர்களாகவும் இருந்திருக்கின்றனர் என்று சொல்வதைக் கூட ஏற்றுக்கொள்ள முடியாத அளவில் கூட நிறையப்பேர் இருப்பதை அவதானித்து இருக்கின்றேன். இது போன்ற சூழலில், பௌத்தம் பற்றிய வாசிப்புகள் தமிழ்ச் சூழலில் நடைபெற்றது மிகக் குறைவாகவே காணப்படுகின்றது என நினைக்கின்றேன். ஒரு தலைமுறை யுத்தத்துக்குள்ளேயே பிறந்து வளர்ந்திருக்கின்ற ஈழத்துச் சூழலில் சிங்களவர் பற்றியும், பௌத்தம் பற்றியும் படித்துத் தெரிந்து கொள்ளவேண்டும் என்று சொல்லும்போது அது மைய நீரோட்டத்தில் உள்ளோரால் இலகுவாக ஏற்கப்படாது என்றாலும் கூட வரலாறு, தேசியம், இனப்பிரச்சனைகள் / இன முரண்கள் போன்றவற்றை ஆராயும் போது அரசியல் பொருளாதாரக் காரணிகள் அளவுக்கு அல்லது பண்பாட்டுக் காரணிகளும் ஆராயப்பட வேண்டியவை என்பதே தெளிவுக்கான வழியாகும். ஈழத்தில் இருக்கின்ற இனப்பிரச்சனை தொடர்பாக நேரடியாக எந்த சம்பந்தமும் இல்லாதபோதும் தேரிகாதை என்கிற பௌத்த பிக்குணிகளின் பாடல்களின் தொகுதி கிமு 6ம் நூற்றாண்டில், அதாவது புத்தர் வாழ்ந்த காலத்தில் வாழ்ந்து காதல், குடும்பம், குழந்தை என்கிற வட்டத்தை மீறிச் செயல்பட்ட, ஓரளவு தம் எதிர்க்குரலைப் பதிவு செய்த பிக்குணிகளைப் பற்றிய வாசிக்க வேண்டிய ஒரு பதிவாக இருக்கின்றது. இதன் மூலத்தைப் பாளி மொழியில் இருந்து ரைஸ் டேவிட்ஸ், கே.ஆர் நோர்மன் ஆகியோர் ஆங்கிலத்தில் மொழி பெயர்க்க, ரைஸ் டேவிட்ஸின் மொழி பெயர்ப்பை ஆங்கிலம் வழித் தமிழுக்கு அ. மங்கை மொழிபெயர்த்துள்ளார். பௌத்தம் பற்றியும், பௌத்த நூல்கள், தத்துவம் பற்றியும் எனக்கு ஆழமான அறிவும் வாசிப்பும் இல்லாததால் ஒரு பகிர்வாக / அறிமுகமாக இந்த நூல் பற்றிய சில விடயங்களைப் பகிர்ந்து கொள்ளுகின்றேன்.

கௌதம புத்தரின் இறப்பிற்குப் பிறகு பௌத்த நூல்கள் அவற்றின் பாடுபொருட்களுக்கு ஏற்பத் தொகுக்கப்பட்டன. இவ்வாறு திரிபிடகம் உருவானது. இந்தத் திரிபிடகம் விநய-பிடகம், ஸுத்தபிடகம் இந்த நூலில் ஸுத்தபிடகம் என்று குறிப்பிடப்பட்டாலும் வேறு சில இடங்களில் சூத்திர பிடகம் என்றும் குறிப்பிடப்படுகிறது, அபிதம்மபிடகம் என்கிற மூன்று தொகுதிகளைக் கொண்டது. சருக்கமாகச் சொன்னால் விநய பிடகம் சங்கத்தின் ஒழுக்க நெறிகளைப் பற்றியும், அபிதம்ம பிடகம் மெய்யியல் குறித்தும், ஸுத்தபிடகம் புத்தரின் போதனைகளையும் இதர கூற்று வகைப்பட்ட நூல்களையும் கொண்டிருக்கின்றன. இவற்றில் முறையே விநயபிடகம் இரண்டு உட்பிரிவுகளையும், அபிதம்மபிடகம் 7 உட்பிரிவுகளையும் கொண்டிருக்க, ஸுத்தபிடகத்தில் இருக்கின்ற ஐந்து பிரிவுகளில் ஒன்றான குட்டக நிகாயத்தின் 15 உட்பிரிவுகளில் ஒன்றாக தேரிகாதை வகைப்படுத்தப்பட்டுள்ளது. பொதுவாக ஆன்மீகம் என்பது நாளாந்த வாழ்க்கையை நிராகரிப்பதாகவே கட்டமைக்கப்படுகின்ற போது, தேரிகர்களின் வாழ்வில் தினசரி வாழ்வும் ஆன்மீக வாழ்வும் எதிரும் புதிருமாக இல்லாமல் தினசரி வாழ்க்கையைக் கடப்பது என்பது அதைப் புறந்தள்ளுவது அல்ல, அதன் இருப்பை அங்கீகரித்து அதனூடாகப் பயணித்து மீள்வதாக இருக்கின்றதை இந்தப் பாடல்களின் ஊடாக அறியக்கூடியதாக இருக்கின்றது. நிப்பாணம் என்று சொல்லப்படுகின்ற நிலையை அடைந்த பின்னர் பெண்கள் அதற்கு முன்னர் எப்படி இருந்தோம், எப்படி அந்த நிலையை அடைந்தோம் என்று சொல்லுகின்ற வகையிலேயே தேரிகாதையின் பாடல்கள் அமைக்கின்றன.

உதாரணத்துக்கு வாசித்தி என்கிற தேரியின் பாடல்களைப் பார்ப்போம். தனது மகன் சிறு வயதிலேயே இறந்ததைக் கண்டு பித்து நிலைக்கு உள்ளான இந்தப் பெண், எவரும் அறியாமல் மனம் போன போக்கில் சென்று மிதிலையை அடைகின்றார். அங்கு புத்த பகவனைக் கண்டு அவர் தம்மத்தை விளக்க வாசித்தி உலகு துறந்து சங்கத்தில் சேர்கிறார். அவர் பாடும் பாடல் இப்படி அமைகின்றது.

இங்கும் அங்கும் பித்துப் பிடித்தவளாய்  
மித மிஞ்சிய சோகத்தில் கைத்தியமாகி  
என் குழந்தைக்காய் வேதனைப்பட்டு

மேலும் கீழும் சுற்றித் திரிந்து  
எவர் சொல்லும் செவிக்கேளாமல்  
அம்மணமாய் பரட்டைத் தலையோடு  
தெருவோரங்களில் சாலை மருங்கில்  
வசித்துக் கழித்தேன் பசியோடும் தாகத்தோடும்  
மூன்று நெடிய ஆண்டுகள்.

கடைசியாகக் கண்டேன் பகவனை

மிதிலை நகரில் அவர் நுழைந்தபோது  
கட்டுக்கடங்கா மனங்களை அடக்கும் புத்தரை  
அச்சம் தீர்க்கும் மா தவத்தோனை

தடுமாறி அலைந்த என்மனம் திரும்பியது என்னிடம்.  
பிறகு அவரைக் கண்டு முழந்தாளிட்டேன்  
அவர் காலடி அமர்ந்து போதம் கேட்டேன்  
நம் அனைவருக்கும் அருள் பாலிக்கும்  
கோதமன் எனக்கும் போதித்தான்

அவர் கூறியது கேட்டேன்.  
உலக வாழ்வின் இடுக்கண் தொலைத்தேன்  
அவர் வழி நடந்தேன்.  
நன்னிலை அருளும் வழி உணர்ந்தேன்.

என் சோகங்கள் வெட்டப்பட்டு வெளியேற்றப்பட்டு  
வேரொடு சாய்க்கப்பட்டு முற்றான முடிவை அடைந்தபின்  
உணர்கிறேன் - அறிந்து கொள்கிறேன்  
என் துயரங்களின் அடிநாதம் எவை என.

நூலில் அ.மங்கை குறிப்பிடுவது போல தேரிகர்களின் பாடல்கள் தமது போராட்டங்கள், சிரமங்களைக் கூறுவதோடு, தனி வாழ்வு சார்ந்த அன்றாட வாழ்வில் காணக்கூடியவற்றைப் பேசுகின்ற தன்னிலைக் கூற்றுகளாக அமைக்கின்றன. தேரிகர்களின் போராட்டம் என்று சொல்லும் போது கூட குடும்ப வாழ்வின் நடைமுறைச் சிக்கல்கள், உறவுகளுடன் ஏற்படு-



**அடக்குமுறை எங்கே**

**இருக்கின்றதோ அங்கே நிச்சயம்**

**அந்த அடக்குமுறைக்கான**

**எதிர்க்குரலும்**

**இருந்துகொண்டேதான் இருக்கும்.**

**அன்றைய காலங்களில்**

**ஆண்களின் கீழ் பெண்கள்**

**அடிமைப்பட்டு இருந்தனர்**

**என்றால்**

**நிச்சயம் அதற்கான எதிர்க்குரலும்**

**இருந்தேயிருக்கும். எனவே,**

**பெண்ணியச் சிந்தனைகள்**

**ஏதோ இன்று வந்தவை என்று**

**குற்றம் சொல்வது தவறு.**



கின்ற சிக்கல்கள் அல்லது உறவுகளால் ஏற்படுகின்ற அழுத்தங்களாகவே பெரிதும் குறிப்பிடப்படுகின்றன. அதிலும் உரல், உலக்கை, கணவனில் இருந்து விடுபடல் என்கிற பதம் முத்தா எழுதிய 11வது பாடலிலும் சுமங்களாவின் தாய் எழுதிய 23ம் பாடலிலும் குறிப்பிடப்படுகின்றது.

**முத்தாவின் பாடல்:**

அப்பா... விடுதலை! களிப்பூட்டும் தளை நீக்கம்!  
கோணலான மூன்றிலிருந்து தளை நீக்கம்-  
உரல் உலக்கை கூண் கணவனிடமிருந்து விடுதலை.  
பிறவித் துயர் சாக்காட்டில் இருந்து தளை நீக்கம்.  
என்னைப் பின்னிழுத்தவற்றை வீசி எறிந்தாயிற்று.

**சுமங்களாவின் தாய்:**

விடுதலை பெற்றவன் ஆனேன்!  
எப்பேர்ப்பட்ட விடுதலை - உரல் உலக்கையிலிருந்து!  
சமையல் பாத்திரங்களின் கரியும் அழுக்கும் அப்பியடி  
கொடுமைக்கார கணவன் எப்போதும் செய்யும்  
குடைகளைவிடக் கேவலமாய் என்னை நடத்த...

முந்தைய காமமும் வெறுப்பும் அகற்றி  
கிளைவிட்டுப் பரவும் நிழலில் அமர்ந்து  
எண்ணத்தில் திளைக்கிறேன் நிதானமாய்.  
ஓ! எனக்கு இது ஏற்புடையதே.



சமூகத்தை எத்தனைவிதமான தளைகள் பிணைத்திருந்தாலும், பெண்களைப் பொறுத்தவை அவர்கள் மீது சுமத்தப்படும் குடும்ப பாரமும் கணவர்களால் எதிர்நோக்குகின்ற சிக்கல்களுமே முதன்மையான தளைகளாகவே அன்றும் கூட தெரிந்திருக்கின்றன. நூலுக்கு நல்லதோர் முன்னுரையை வழங்கியிருக்கின்ற உமா சக்கரவர்த்தி இதைச் சுட்டிக்காட்டியே, அடக்குமுறை எங்கே இருக்கின்றதோ அங்கே நிச்சயம் அந்த அடக்குமுறைக்கான எதிர்க்குரலும் இருந்து கொண்டேதான் இருக்கும். அன்றைய காலங்களில் ஆண்களின் கீழ் பெண்கள் அடிமைப்பட்டு இருந்தனர் என்றால் நிச்சயம் அதற்கான எதிர்க்குரலும் இருந்தே இருக்கும். எனவே பெண்ணியச் சிந்தனைகள் ஏதோ இன்று வந்தவை என்று குற்றம் சொல்வது தவறு என்கிறார். சோமா என்கிற தேரியின் பாடலில் சோமாவைப் பார்த்து, உனது வேலையெல்லாம் சமையலறையில் சோற்றினைப் பதம் பார்ப்பதுதானே, அதைக்கூடச் சரியாகச் செய்யத் தெரியாத நீ ஏன் தவம், துறவு, ஞானம் எல்லாம் தேடுகிறாய் என்று கேட்க, அதற்கு தேரி நீ சொல்லும் வாழ்வின் சாரங்கள் எனக்குத் தேவையில்லாதன, எனது தேடல்கள் அதையெல்லாந் தாண்டியனவாக இருக்கின்றன என்று பதிலளிக்கின்றார். இந்தப் பாடல்கள் 60, 61, 62ம் பாடல்களாக இருக்கின்றன.

**மாரன்:**

முற்றுந் துறந்த முனிவரும் அடைய  
அரிதான நிலை எட்ட அவாவுகின்றாய்  
இரு விரல் நுனிகொண்டு  
வெந்த சோறு பதம் காணும்  
பெண் நீ  
ஹும்! உனக்கெப்படி அதை அடைய இயலும்?

**சோமா:**

எமக்கு-  
வளரும் ஞான நெறியில் மனம் பதித்து  
உறுதியாக முற்செல்வோருக்கு-  
தம்மத்தின் நெறி நுழைபுலம் உணர்ந்தோருக்கு-  
பெண் இயல்பு எப்படித் தடையாகும்?  
நுகர்வின்பம் தோல்வியுறும்போது  
அறியாமை அடர் இருள் இரு மடங்காய்ப் பிளக்கும்.  
தீயோனே! அழிவு தருவோனே! போ அப்பாலே!  
அறிவாய் இதனை, அங்கு உன் வேலை பலிக்காது.

பௌத்தம் பற்றியும், தேரிக்கள் பற்றியும் வாசிப்பதற்கு நல்லதோர் அறிமுகமாக அ. மங்கை தொகுத்திருக்கின்ற தேரிகாதை என்கிற இந்த நூலைக் கொள்ளலாம் என்றாலும் கூட, இதையே ஒரு முதன்மை நூலாகக் கொள்வதற்கு மொழிபெயர்ப்பு ரீதியில் சில சங்கடங்கள் இருக்கவே செய்கின்றன. தனக்கு மரபுக் கவிதையில் போதிய பயிற்சியின்மையால் புதுக்கவிதை வடிவில் மொழிபெயர்ப்பைச் செய்ததாக மங்கை கூறி இருக்கின்றார். வடிவத்தில் இருக்கின்ற இந்த வேறுபாட்டைத் தவிர்த்துப் பார்க்கலாம். ஆனால் 411வது பாடலில் வருகின்றது

“சோப்பு, சீப்பு, கண்ணாடி, நறுமணப் பொருட்கள் கொண்டு  
அவரை அலங்கரித்தேன் பணிமகளாய்”

என்று. சோப்பு போன்றவை கிமு 6 அல்லது 5ம் நூற்றாண்டுகளில் இருந்திராது என்கிற அளவில், ஒரு மொழிபெயர்ப்பில் அவ்வாறான வார்த்தைப் பிரயோகங்களை மேற்கொள்வது பொறுத்தமற்றது என்றே நினைக்கின்றேன். அது தவிர சோமா என்கிற தேரியின் 61வது பாடல்...

நுகர்வின்பம் தோல்வியுறும்போது  
அறியாமை அடர் இருள் இரு மடங்காய்ப் பிளக்கும்.  
தீயோனே! அழிவு தருவோனே! போ அப்பாலே!  
அறிவாய் இதனை, அங்கு உன் வேலை பலிக்காது.

என்றிருக்கின்றது. அதே நேரம் சோமா என்கிற தேரியின் பாடல் என்று குறிப்பிடப்படும் 59வது பாடல்

நுகர்வின்பம் தோல்வியுறும்போது

நான் சிங்களத்தில் கதைச்சது அந்த ஆமிக்காரிக்கு நல்லாய் விளங்கியிருக்க வேணும். அப்படி எண்ட படியாத்தான் அவள் என்னை விட்டவள். எனக்கு உண்மையிலேயே சிங்களம் கதைக்கத் தெரியும்போல கிடக்கு. இல்லையெண்டால் எதோ ஒரு போலீஸ் ஸ்டேஷன் கூட்டுக்குள்ளை போட்டு எலும்பை எண்ணியிருப்பான். சிங்களம் கதைக்கிறது எண்டது எல்லாராலையும் முடியாது. அதுவும் ஆமிக்காரருடன் சிங்களம் கதைக்க தனித் துணிவு வேணும். அண்டைக்கு கதைச்சதோட எனக்கு அந்த துணிவு வந்துட்டுது.

நான் வவுனியாவிலிருந்த காலத்தில் கொழும்புக்குத் தமிழர்கள் செல்லவேண்டுமானால் கொழும்பிலுள்ள பொலீஸ் நிலையங்களில் பதிவு செய்து அனுமதி பெற்றிருக்கவேண்டும். அனுமதி பெறாதவர்கள் கைது செய்யப்பட்டு காலவரையறையின்றி காவலில் வைக்கப்படுவார்கள் அல்லது காணாமல் போய்விடுவார்கள். அப்படியான காலப்பகுதியில் நாங்கள் 'ஒரு நாள் வேலை'யாக கொழும்பு சென்று அன்றிரவே வவுனியா திரும்ப வேண்டியிருந்தது.

நாங்கள் நான்கு நண்பர்கள் சஞ்சிகை ஒன்றினை அச்சடிக்கவேண்டியிருந்தது. அதிகாலையில் கொழும்பு சென்று எல்லா அலுவல்களையும் முடித்து இரவு வவுனியா திரும்புவதாகத் திட்டம். கொழும்பில் பேருந்தில் பயணித்தால் பிரச்சினையின்றி சோதனைச்சாவடிகளைத் தாண்டிச் சென்று விடலாம். கொழும்பிலுள்ள சோதனைச் சாவடிகளில் பேருந்துகளை மறிப்பது அப்போது குறைவு. அன்றைய நாள் திட்டமிட்டபடி எல்லாம் ஒழுங்காகச் சென்று கொண்டிருந்தது. மாலை ஏழு மணியளவில் அச்சகத்திலிருந்து புறப்படும்போது மிகவும் பிந்திவிட்டது. பேருந்தில் போனால் இனி புகையிரத நிலையம் போய்ச்சேரமுடியாது. எனவே ஒரு ஆட்டோவில் செல்லலாம் என்று நண்பன் கூறினான். ஆட்டோ பிடிப்போம் என்று முடிவெடுத்ததும் எனக்கு உள்ளூர் உதறல் எடுத்தது. எங்காவது ஒரு இடத்தில் மறித்து சோதித்தால் பிரச்சனையாகிவிடும். ஏனெனில் எனக்கு மட்டும் 'பொலீஸ் பதிவு' இல்லை. மற்றவர்களுக்கு இருந்தது.

எல்லா ஆட்டோவையும் மறிக்க மாட்டார்கள் தானே என்ற சிறு நம்பிக்கையில் ஏறி உட்கார்ந்து கொண்டேன். ஆட்டோ தெகிவளை மிருகக் காட்சிச்சாலை இருக்கும் வீதியால் திரும்பியது. நான் பயந்தது போலவே ஆட்டோவை மறித்து எங்களை இறங்கச் சொன்னார்கள். ஏனைய மூவருக்கும் பொலீஸ் பதிவு இருந்ததனால் அவர்களுக்குப் பிரச்சினை இருக்கவில்லை.

அங்கிருந்த ராணுவப் பெண்மணி என்னை மட்டும் நிறுத்திவைத்து கேள்வி மேல் கேள்வி கேட்கத் தொடங்கினாள். எனக்குத் தெரிந்த சிங்களமெல்லாவற்றையும் சேர்ந்தது அவளுக்கு நான் எனது நிலமையை விளக்குகிறேன். "நாங்கள் அனைவரும் வவுனியாவில் படிக்கிறோம். ஒரு சஞ்சிகை அலுவலகத்தான் இன்று காலை இங்கு வந்தோம். இன்றிரவு திரும்பவும் வவுனியா செல்லப் போகின்றோம்."

அவள் மெல்லிய புன்முறுவலுடன் என்னைப் பார்த்தாள். பின்னாலிருந்த ராணுவதினரும் சிரித்தது போலிருந்தது. எனது அடையாள அட்டையையும் மற்றைய அனுமதிப்பத்திரங்களையும் தந்து விட்டு "போய்த்துலை" என்பது போலக் கையசைத்தாள். தப்பினேன் என்ற உணர்வு ஒருபக்கமும், சிங்களத்தை

வெற்றிகொண்டது போன்ற களிப்பு மறுபுறமும் ஏற்பட்டது. இனி எங்கு போனாலும் சிங்களத்தில் ஒருகை பார்த்துவிடுவேன் என்று எண்ணிக் கொண்டேன். ஆட்டோவில் நண்பர்கள் சிரித்தபடியே வந்தார்கள். அவர்களுக்கு நான் கதைத்த சிங்களத்தைப் பார்த்து வயித்தெரிச்சல் வந்திருக்க வேண்டும்.

இதுவரை காலமும் கொழும்புக்கு செல்-

இப்போது அந்தப்பிரச்சினையெல்லாம் முடிந்து போனது. நான் ராணுவத்துடனேயே கதைத்து அவர்களிடம் பிடிபடாமல் வந்துள்ளேன் என்றால், எனக்கு சிங்களம் கதைக்கத் தெரியும். இந்தக் கெட்டித்தனத்தைப் போய் எனது சக தோழிகளுக்கு சொல்லிப் பெருமையும் பட்டுக் கொண்டேன்.



# தனக்கடாச் சிங்களம்...

-சேகர் தம்பிராஜா-

வதாயின் யாரேனும் ஒரு துணையுடன் தான் சென்று வருவேன். இடங்கள் தெரியாது. மொழி தெரியாது. பஸ்ஸில் ஏறி டிக்கெட் வாங்கி மிகுதிப் பணம் கேட்கத் தெரியாது. இறங்குமிடம் தெரியாமல் இரண்டு மைல்களுக்கு முன்னர் இறங்கி நடந்தே மிகுதிப் பயணத்தை முடிதிருக்கிறேன். இவ்வாறு மொழிப்பிரச்சினையால் நான் பட்டபாடு கொஞ்ச நஞ்சமல்ல. இந்த வேற்று மொழிச்சிக்கல் சாபக்கேடுபோல என்னைத் தொடர்ந்து வந்துகொண்டேயிருந்தது.

இது நடந்து ஏறத்தாள ஆறேழு மாதங்களுக்குப்பிறகு நாங்கள் ஒரு நாடகப் போட்டிக்காக மகரகம சென்றிருந்தோம். நாடகத்துக்கு மிருதங்கம் வாசிக்க வந்த நண்பன் திடீரென சிறிதளவு ரவை வேண்டும் எனக் கேட்டான்.

நான் சிங்களம் கதைப்பதில் வல்லவன் தானே, நான் போய் வாங்கிக் கொண்டு வருகிறேன் என 'வாலை' கிளப்பிக் கொண்டு புறப்பட்டேன். மகரகம வீதியில் உள்ள சில

பலசரக்குக் கடைகளுக்குச் சென்று 'ரவை' இருக்கிறதா?, 'ரவா' இருக்குதா? 'ரவேய்' இருக்குதா என்று பல பாணியில் கேட்டுப் பார்த்தேன். அவர்கள் "இல்லை" என்றும் "நீ கேட்பது புரியவில்லை" என்றும் கூறினார்கள். ஒரு கடைகாரர் மருந்துகடையில் போய்க்கேட்கும் படிக்கூறினார். இன்னொரு கடைக்காரர் 'ரவை' நாலாவது தெருவில் வசிப்பதாகக் கூறினார்.

இறுதியில் ஒரு கடையில் விடாப்பிடியாக 'ரவை' இருக்கின்றதா என்று கேட்டேன். அவர்கள் அது எப்படியிருக்கும், சைகையிலாவது காட்டு என்றார்கள். இங்குதான் நாடக அனுபவம் எனக்குக் கைகொடுத்தது. 'லட்டு', 'கேசரி' என்றெல்லாம் அபிநயித்து அது ஒரு மாவு வகை, அது இருக்கிறதா என்று கேட்டேன். சிலர் நான் நடனமாடிகாக சேர்ப்பதாக எண்ணிக்கொண்டார்கள். மற்றவர்களுக்கு லட்டு, கேசரி, உப்புமா என்பதே விளங்கவில்லை பின்னர் 'ரவை' எப்படி விளங்கும். நானோ விடுவதாக இல்லை. என்னைப் பார்த்தால் அவர்களுக்கு அழுதுவிடுவேன் போலிருந்திருக்க வேண்டும்.

இறுதியில் எனது பரிதாபத்தை விளங்கிக் கொண்டு "உள்ளே வந்து என்னவென்று காட்டு" என்றார்கள். நான் தேடிவந்த பதார்த்தம் என்னவாக இருக்கும் என்று பார்க்க தெருவே அங்கு கூடிவிட்டது. இறுதியில் உள்ளே சென்று நான் ரவையைக் காண்பித்ததும் பெரியதொரு சிரிப்பொலி எழுந்தது.

இப்பொழுது கற்றுக் கொண்டேன். நான் சிங்களம் கதைப்பதில் வல்லவன் அல்ல. அதன் பிறகு நான் சிங்களம் பற்றிப் பேசுவதில்லை.

இது நடந்து நீண்ட நாட்களுக்குப் பின்னர்தான் நான் ராணுவப் பெண்ணுடன் பேசிய சிங்களம் எனக்குத் தெரியவந்தது. அன்று என்னோடு ஆட்டோவில் வந்த நண்பர்களில் ஒருவன் பலருக்கு மத்தியில் எனது சிங்களம் பேசும் திறமையை மிகப் பெருமையாகக் கூறினான். (சிங்களத்தில் வாசிக்குக) "அதே உதயே வவுனியாவே இந்தள ஆவா. அத ராயட்ட வவுனியாட்ட கிய". அன்று தான் தெரிந்தது ராணுவப் பெண்மணி நான் சிங்களத்தில் பேசியதற்காக என்னை விடவில்லை என்று.

அதன்பிறகு தாய்மொழியே சிறந்ததென்று திருப்திப் பட்டுக்கொண்டேன்.

கடந்த வாரம் மொன்றியல், கியுபெக் நகரங்களுக்கு சுற்றுலா சென்றிருந்தோம். கியுபெக் செல்லும் வழியில் எண்ணெய் நிரப்புவதற்காக வண்டி நின்றது. அங்கிருந்த கடை-யொன்றிற்கு சென்று கியுபெக் நகருக்கு இன்னும் எவ்வளவு நேர ஓட்டம் இருக்கிறது என்று கேட்டேன். அங்கிருந்தவருக்கு ஆங்கிலமும் தெரியவில்லை. தமிழும் தெரியவில்லை. சிங்களத்தில் கேட்கலாம் ஆனால் அவருக்கு சிங்களம் தெரிந்திருக்கவும் வாய்ப்பில்லை. வேற்று மொழி எப்போதுமே என்னைத் தொல்லை தருவதற்கென்றே துரத்திவருகிறது என்று அப்போது புரிந்துகொண்டேன்.

sekar.thambyrajah@thaiivedu.com



## பௌத்தப்...

81ம் பக்கத் தொடர்ச்சி...

அறியாமை அடர் இருள் இரண்டாய்ப் பிளக்கும். தீயோனே! அழிவு தருவோனே! போ அப்பாலே! அறிவாய் இதனை, அங்கு உன் வேலை பலிக்காது.

என்றிருக்கின்றது. அதாவது இரண்டு பாடல்களுக்கும் இரண்டாம் வரியில் கோடிட்டுக் காட்டப்பட்டுள்ள சொற்கள் தவிர எந்த வேறுபாடும் இல்லை. பாளியில் இருக்கின்ற மூல நூலில் அல்லது ஆங்கில மொழிபெயர்ப்பிலும் இது போலவே ஒரே பாடலா இருக்கின்றது என்பதை உறுதிப்படுத்தாமல்

மொழிபெயர்ப்பாளரைக் குறைசொல்ல முடியாதென்றாலும் கூட, அப்படி ஒரே பாடலாக இருக்கக்கூடிய வாய்ப்புகள் மிகக் குறைவென்றே கருதுகிறேன்.

இங்கு கூறப்படும் தேரிக்கள் போலவே பிற மதங்களிலும் இவ்வாழ்வைத் துறந்து பெண் துறவிகளானவர் இருக்கக் கூடும் என்றாலும் கூட, மிகப் பழங்காலத்திலேயே எழுபதிற்கு மேற்பட்ட பிக்குணிகள் பற்றிய 522 பாடல்கள் இப்படித் தொகுக்கப்பட்டிருப்பது முக்கியமான ஒன்றென்றே நினைக்கிறேன். இத்தனைக்கும் உமா சக்கரவர்த்தி எழுதி இருக்கின்ற முன்னுரையில் புத்தருக்கு பெண்களை பௌத்தத்தில் சேர்த்துக் கொள்வதில் இருந்த விருப்பம் இருக்கவில்லை என்றும் இதை ஓட்டி ஆனந்தருக்கும் புத்தருக்கும் தொடர்ச்சியாக விவாதங்கள் நடந்ததாகவும் குறிப்பிடுகிறார். புத்தரின் வளர்ப்புத்

தாய் பௌத்தத்தில் சேர விரும்பியபோதும் புத்தர் அவரை கூட சேர்த்துக் கொள்ளவில்லை என்றும், அவரிட பத்து நியந்தனைகளில் வயதில் ஆக மூத்த பிக்குணி கூட வயதில் மிகச் சிறிய பிக்குவை வணங்கவேண்டும் என்பதுவும் ஒன்றென்றும் அது குறித்து ஆனந்தர் கேள்வி எழுப்பி, பாலினம் பற்றி பாரபட்சம் காட்டாது வயதின்டிப்படையில் வணங்கும் மரபிருக்க வேண்டும் என்றபோது புத்தர் பிற சமயங்கள் கூட அதனை அனுமதிக்கவில்லை என்று கூறி நிராகரித்ததாகவும் கூறப் படுகின்றது. இது பற்றி மேலதிக வாசிப்புகள் ஊடாகவே அறிந்துகொள்ள முடியும் என்றாலும், அப்படி வாசிப்பதற்குத் தேவையான அறிமுகத்தைத் தந்துள்ளது தேரிகாதை.

arunmozhivarman@thaiivedu.com





# Thinking of selling? Think SOLD!







*" Put our experience to work for you, and see the difference! "*

 <p><b>Neilson/McLevin</b> \$ 249,900 Detached, 3 Bedrooms close to all Amenities Good Starter home Newly Fin Basement Call for more Details</p>	 <p><b>McCowan/MajorMac</b> \$ 620,000 5 Bedrooms Detached 4 Washroom, Hardwd floor 3 Years New, Appr 2800sf Large Hfamily Home Close To All Amenities</p>	 <p><b>Markham/Ellesmere</b> \$ 749,900 Custom Built 4 Bedrooms Fully Upgraded Detached Few Years Old Prime Scarborough Location Call More Details</p>	 <p><b>Markham/14th Ave</b> \$ 499,900 3 Bedrooms Detached Finishe Basement close to all Amenities Newly Renovated House Callfor More Details</p>	 <p><b>McLevin/Neilson</b> \$ 159,900 2 Bedroom Condo 2 Washroom well kept Unit 24hrs Security close to all Amenities.</p>	 <p><b>Investment Property</b> \$389,900 Great Investment Property Restaurant With Three Apartments. Good Return. Anchored With Good Tenants</p>
 <p><b>Sasi Chelvaratnam</b> Sales Representative 416.725.1125</p>	 <p><b>Scarborough Town Ctr</b> Sale Or Lease One Bedroom+ Dent Scarborough Town Center Brand New Condo Available For Sale or Lease Close To All Amenities</p>	 <p><b>Hwy 10/Cresthaven</b> \$371,900 Detached, 4 Bedrooms Finished Basement Large Family home Lovely Upgraded Call for more Details</p>	 <p><b>Kennedy/Hwy7</b> \$ 1.98 Million Custom Built Home 5 Bedrooms Detached &amp; Huge House. Upgraded Home close to all Amenities</p>	 <p><b>14th Ave/9th Lane</b> \$ 639,900 4 Bedrooms Detached Over 2500sq feet Close to all Amenities Large Family Home Call for More Details</p>	 <p><b>Ravi Raveendran</b> Real Estate Broker 416.817.8479</p>
 <p><b>Markham/Passmore</b> \$ 549,900 3 Bedrooms Detached Over 2000sq feet Hardwood Floor Upgraded Home close to all Amenities</p>	 <p><b>Finch/Middlefield</b> \$ 189,900 2 Bedroom Condo well kept Unit Laminate Floor close to all Amenities.</p>	 <p><b>Markham/Buroak</b> \$619,900 4 Bedroom Detached 5 Washroom Finished Bsmt Over 2500 Sf close to all Amenities.</p>	 <p><b>Weston/Majormac</b> \$ 629,900 4 Bedrooms Detached Finished Basement Hardwood Floor Upgraded Home close to all Amenities</p>	 <p><b>Birchmount/Sheppard</b> \$279,900 4 Bedrooms, Town house Agincourt Area Short Walk to All Amenities Call for more Details</p>	 <p><b>McCowan / Finch</b> \$269,900 3 Bedrooms, Town House Great Location Short Walk to All Amenities Call for more Details</p>
 <p><b>Kethees Seevaratnam</b> Sales Representative 416.275.5788</p>	 <p><b>Bovaird/Sandlewood</b> \$379,900 Detached, 4 Bedrooms Few years Old Close to all Amenities Call for more Details</p>	 <p><b>Yonge/Sheppard</b> \$ 429,900 New Luxury Condo Walk To Subway close to all Amenities call for More Det...</p>	 <p><b>McLevin/Tapscott</b> \$ 299,900 3 Bedrooms Feehold 3 Washroom Town House Close to all Amenities Call for More Details</p>	 <p><b>HWY 7 / McVean</b> \$949,000 New Detached, 5 Bed Rms Walk-Out Basement Ravine Lot. Hardwood Floor Approx 4500 Sq Ft</p>	 <p><b>Justin William</b> Real Estate Broker 416.803.7344</p>

## Investment

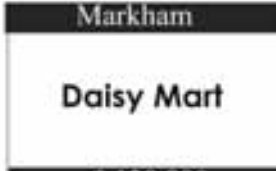
## New Projects

 <p><b>Barrie</b> \$529,000 Good Investment Property with tenant 2 Store with 7 apartment in Barrie Call for more Details.</p>	 <p><b>Oshawa</b> \$499,000 Good Investment Property with tenants. 2 Stores with 4 apartments in Oshawa Call for more Details.</p>	 <p><b>Ottawa</b> \$ 750,000 Gas Station With Property Conv.Store/ Country Style Coffe Shop. and More ... Call for Details...</p>
 <p><b>Markham</b> <b>Daisy Mart</b> \$ 129,900 Busy Location, Well Established Business. Call For More Details</p>	 <p><b>Markham</b> \$275,000 Well Established Sports Bar/Restaurant In Bussy Location Call for more Details..</p>	 <p><b>Brampton</b> <b>Beckers</b> \$ 274,900 Busy Location, Well Established Business. Call For More Details</p>

**Celebration**  
CONDOMINIUMS AT BRIDLEWOOD MALL  
WARDEN & FINCH



From \$ 185,900

**Direct: 416.803.7344**

\*Each office Independently owned and operated

**HOMELIFE/GTA Realty Inc.,** Brokerage\*

5215 Finch Ave, East, Toronto, ON. Tel: 416-321-6969 & 145 Traders Blvd. E, Mississauga, ON Tel: 905-712-2666



புல் வேலைக்கு வசந்த காலம் சிறந்த காலம். பல் வைத்தியரின் வரவேற்பறையில் உட்கார்ந்திருந்த தட்டையான பெண் தட்டையான சிரிப்புடன் என்னை வரவேற்றாள். என் பெயர் நோயாளிகள் பட்டியலில் இருக்கிறதா என்று சரிபார்த்துவிட்டு என்னை உட்கார்ச் சொன்னாள். என்னுடைய முறைக்காக வழக்கம்போல காத்திருக்கவேண்டும். யாரோ படித்துவிட்டு போன அன்றைய பேப்பர் அங்கே கிடந்தது. அதைக் கையில் தூக்கிக்கொண்டு நோயாளிகள் தங்கும் அறையை நோக்கி நடந்தேன்.

அந்த அறையை நெருங்கிய நான் திடுக்கிட்டுப்போய் நின்றேன். நெருக்கமாக அடுக்கியிருந்த ஆசனங்கள் அத்தனையிலும் கிழவிகள். பள்ளிச் சிறுமிகளப்போல பெரிய சத்தம் வைத்து ஒருவரோடு ஒருவர் பேசிக்கொண்டும் சிரித்துக்கொண்டும் இருந்தார்கள். எனக்கு முதலில் கண்ணில் பட்டது பற்கள். அவை என்னை நெருக்கிக்கொண்டு பார்த்தன. ஓடிந்த பல். அழுக்கிடுக்குப் பல். தேய்ந்த பல். உடனே அந்தக் காட்சி தி.ஜானகிராமனை நினைவுக்கு கொண்டு வந்தது. அவருடைய மறக்க முடியாத பாயசம் என்ற சிறுகதையிலும் ஒரு காட்சி வரும். ஒரே வரியில் கல்யாண சந்தடியையும், விருந்தினரையும், கிழவிகளையும் அவர்களைச் சுற்றியிருக்கும் சூழலையும் கொண்டு வந்துவிடுவார். அது அவருடைய எழுத்து மேதமை.

தி.ஜானகிராமன் எழுதிய அனைத்து சிறுகதைகளிலும் அவருடைய பாயசம் சிறுகதை பிரபலமானது. பல விமர்சகர்களாலும் பாராட்டப்பட்டது. பலமுறை அதை படித்திருந்தும் ஒவ்வொருமுறை படிக்கும்போதும் ஏதாவது புது விசயம் அகப்படும். பல அடுக்குகள் கொண்ட சிறுகதை என்றபடியால் ஒவ்வொரு அடுக்காகப் பிரியும்போதும் முன்பு கவனிக்காத ஏதோ ஒன்று கண்ணில் படும். அதில் மனமக்களை ஊஞ்சலில் வைத்து தள்ளும் காட்சி வரும். திருமணத்தின்போது முன்னுக்கு நிற்கமுடியாத ஊர் விதவைகள் அனைவரும் நெருக்கியடித்துக்கொண்டு ஊஞ்சல் காட்சியை பார்க்க காத்திருப்பார்கள். முக்காடு போட்டு நார்மடி கட்டிய பெண்கள் ஊஞ்சல் வைப்பவத்தின்போது சூழ்ந்துகொள்வார்கள். தி.ஜா அந்த இடம் வரும்போது இப்படி வர்ணிப்பார். 'எங்கு பார்த்தாலும் பல். அழுக்கிடுக்கு பல். தேய்ந்த பல். விதவைப் பல். பொக்கைப் பல்.' இவ்வளவுதான். வாசகன் மனதில் அழியாத சித்திரம் ஒன்று பதிந்துவிடும். தி.ஜா அந்த இடத்தை வெகு இலகுவாகத் தண்டிப்போய்விடுவார். வாசகர் மட்டும் அங்கேயே நிற்பார்.

மற்றவர்களைப்போல பல்வைத்தியரிடம் போவதற்கு நான் தயங்குவதில்லை. ரொறொன்ரோவுக்கு வந்த நாளில் இருந்து நான் ஒரே பல்வைத்தியரிடம்தான் போகிறேன். வருடத்தில் இரண்டு, சிலவேளை மூன்று தடவை அவரைப் பார்ப்பேன். பல் நிரப்புவது, சுத்தமாக்குவது, மினுக்குவது, திருத்த வேலைகள் இப்படி ஏதாவது ஒன்று. அவர் வாயிலே வேலை செய்யும்போது வருடுவதுபோல இருக்குமே ஒழிய நோகாது. இன்னொரு பிடித்த விடயம் நேரம் தவறாமே. 2.00 மணி என நேரம் குறித்து தந்தால் சரியாக இரண்டு மணிக்கு அழைப்பார். காத்திருக்க வைக்க மாட்டார். வாயை திறந்தபடி சாய்ந்திருக்க இவர் பேசியபடியே வேலை செய்வார். சில வேளைகளில் நல்ல அழகான, கூரான, கைக்கு வாகான பல் அகப்பட்டால் மெல்லிய குரலில் பாடத்தொடங்கிவிடுவார். எல்லாம் நான் எழும்பி ஓடமாட்டேன் என்ற துணிச்சல் தான்.

அன்று என் நேரம் வந்து போய் அரை மணியாகியும் என்னை அவர் அழைக்கவில்லை. அன்றைய பேப்பரில் கிடந்த அத்தனை

விசயங்களையும் படித்து முடித்துவிட்டேன். எனக்கு பக்கத்தில் இருந்த கிழவிக்கு வட்டமான முகத்தில் வரைந்த ஓட்டை போல ஒரு சின்ன வாய். ஆயிரம் தடவை உபயோகித்த முகம். பெரிய எதிர்பார்ப்பு கண்களில் தெரிய சின்னப் புன்னகையுடன் காத்திருந்தார். அவரிடம் பேச ஆரம்பித்தபோது பல் வைத்-

அறையில் கிழவிகளாகவே நிறைந்திருக்கிறார்கள்' என்றேன். அவர் சிரிக்கவில்லை. பல்வைத்தியர் நோயாளியிடம் பல்லைக் காட்டக்கூடாது என்று விதி ஏதாவது இருக்கிறதோ, என்னவோ. 'அவர்கள் முதியோர் காப்பகத்திலிருந்து வந்திருக்கிறார்கள். அவர்களுக்கு இன்றைக்கு 25 வீதம் தள்ளுபடி



- அ.முத்துலிங்கம் -

## பற்கள்

தியர் என்னை அழைக்க வந்துவிட்டார். 40 வயது சீனாக்காரர். கிரமமாக உடல் பயிற்சி செய்வதால் வெள்ளைக் கோட்டு அணிந்திருந்தாலும் உள்ளே இரண்டு கைகளிலும் அழகாக உருளும் தசையை ஊக்கி முடிந்தது. பற்களை ஒரே திருப்பில் பிடுங்குவதற்காக கைகளுக்கு பிரத்தியேக பயிற்சி கொடுத்திருந்தார் போலும். கைகளும் உடம்பும் ஒரே வேகத்தில் வளரவில்லை. அவருடைய நடையில் வழக்கமான துள்ளல் இல்லை. சிந்தனையை முடிக்காத முகம். என்னை உள்ளே அழைத்துப் போய் ஒரே அசைவில் மருத்துவ நாற்காலியில் உட்காரவைத்து, பின்னுக்கு சரித்து அதே நேரத்தில் உயரத் தொங்கிய விளக்கையும் முகத்துக்கு கிட்டவாக இழுத்துவிட்டார்.

'இன்றைக்கு என்ன கிழவிகள் வாரமா? தங்கும்

உண்டு. வருடத்தில் இரண்டு நாட்கள் அவர்களுக்காக ஒதுக்கி வைத்திருக்கிறேன். அது தான் மகிழ்ச்சியாக இருக்கிறார்கள். காப்பகத்தை விட்டு வெளியே வருவதென்றால் கொண்டாட்டம்தான்.' 'இன்றைக்கு நேரம் பிந்தி விட்டதே' என்றேன். 'இப்பொழுது வெளியே போனாரே. அவரைக் கவனித்தீர்களா? அவர் என்னுடைய புது நோயாளி. பற்களை சோதிக்க வந்திருந்தார்.' ஓர் உயரமான கறுப்பு முடி மனிதர் எங்கும் பார்க்காத ஒரு பார்வையோடு, முதல் நாளே இரவு படுத்து எழும்பிய அதே உடுப்போடு, குதிரை பாய்வது போல பாய்ந்து போனது நினைவுக்கு வந்தது. 'அவரால்தான் அரை மணித்தியாலம் பிந்தி விட்டது. அவருக்கு 34 பற்கள்' என்றார் அவர். 'முப்பத்து நாலா? மனிதர்களுக்கு 32 தானே. குதிரைகளுக்கு 34 என்று கேள்விப்பட்டிருக்கிறேன்.'

'குதிரைகளுக்கு 34, 36, சிலவேளை 40 பற்கள்கூட இருக்கும். மனிதர்களுக்கு 34 பற்கள் அபூர்வமாக அமைவதுண்டு. இவருடைய கடைசி இரண்டு பற்களும் கொடுப்பின் அடி ஆழத்தில் புதைந்து கிடந்தன. பார்க்கவும் முடியாது தொட்டு சோதிக்கவும் இயலாது. சுரங்கத்துக்குள் தலைகீழாக தொங்கி வேலை செய்ததுபோல இடுப்பு ஓடிந்து, அரைமணி நேரம் கூடுதலாகவும் செலழிந்துவிட்டது. சரி, வாயை திறவுங்கள்' என்றார். நான், மக்டொனால்டு இரட்டை பேர்கர் சாப்பிட ஆயத்தம் செய்வதுபோல, அசைக்க முடியாத கீழ்ப்படிதலோடு, வாயை ஆவென்று பிளந்து 32 பற்களையும் காட்டியபடி படுத்துக் கிடந்தேன். பல் வைத்தியரின் மெசின் கிரீர் கிரீர் என இனிமையான சத்தம் எழும்பிய படி தன் வேலையை தொடங்கியது. சினிமாவில் சக்கரம் சுழல்வதுபோல என் மனம் தி.ஜானகிராமனை நோக்கி திரும்பியது.

தி.ஜானகிராமனுடைய எழுத்தை வாசிக்கும் ஒவ்வொரு முறையும் ஒரு புதுக் கதவு திறக்கும். 'பாயசம்' என்ற சிறுகதை. அவருடைய பல சிறுகதைகளைப்போல காவேரியில் ஆரம்பிக்கிறது. சுப்பராயன் கிராமத்தில் பெரிய பணக்காரர். வயது 66, செல்வாக்குள்ளவர், 4 பிள்ளைகள், 7 பெண்கள். கடைசிப் பெண்ணுக்கு கல்யாணம் விமரிசையாக நடக்கிறது. சாமநாது வயது 77, சுப்பராயனுக்கு சித்தப்பா முறை. பக்கத்துப் பக்கத்து வீடு. அவர் மனைவி இறந்துவிட்டார், இளம் விதவை மகள் அவருடன் வசிக்கிறாள்.

கல்யாண ஆரவாரமும், சனக் கூட்டமும், நாயனமும், தவிலும் சாமநாதுவை என்னவோ செய்கின்றன. பிரம்மாண்டமான தவலையில் 500 பேருக்கு பாயசம், திராட்சை முந்திரிப் பருப்பு மிதக்க, மணம் வீசிக்கொண்டு கொதிக்கிறது. கூடத்தில் மணமக்களுக்கு ஊஞ்சல் வைபோகம் நடக்கிறது. மேலும் கீழும் ஊஞ்சல் போய்வருவது கண்கொள்ளாக் காட்சி. சாமநாது பார்க்கிறார் அந்த நேரம் சமையல் கட்டை ஒருவரும் கவனிக்கவில்லை. பாயசம் பொங்கும் தவலையை அப்படியே நெம்பித் தள்ளி கீழே கொட்டி விடுகிறார். பெருச்சாளி விழுந்த பாயசத்தை யார் சாப்பிடுவான் என்று சொல்லி தப்பித்து விடுகிறார். ஆனால் அவருடைய இளம் விதவை மகளின் நெருப்பு பார்வை அவரை சுட்டுக்கொண்டு போகிறது. இதுதான் கதை.

கதையின் ஆரம்பத்தில் சாமநாது தன்னைத் தானே தேற்றிக் கொள்வார். இத்தனை பேர் வந்து கொண்டாடி விருந்து சாப்பிட்டு போகிறார்கள். ஆனால் பாவம் சுப்பராயன். அவனுக்கு மூட்டு வலி, கிறுகிறுப்பு, ரத்த அழுத்தம் எல்லாம் உண்டு. சாப்பாடு கோதுமை கஞ்சியும் மருந்து மாத்திரைகளும் தான். சாமநாதுபோல அவனால் காவிரியில் குளிக்க முடியாது. அவருக்கு வயது 77 என்றுகூட ஒருவராலும் சொல்லமுடியாது. அவருடைய நெஞ்சு இன்றைக்கும் தென்னமட்டை மாதிரி பாளம் பாளமாய்தான் இருக்கிறது. எத்தனை பணம் இருந்தாலும் என்ன, தன்னுடைய வாழ்க்கைக்கு ஈடாகுமா என்றெல்லாம் நினைப்பார். ஆனாலும் பொறாமைத்தீ நெஞ்சில் எழும்பி சுழன்று அவரை தின்கிறது.

தி.ஜாவின் எழுத்தின் சிறப்பு அது. ஒவ்வொரு வசனத்துக்கும் ஒரு தேவை இருக்கும். ஒரே யொரு வசனத்தை நீக்கினாலும் கதையில் உள்ள எதோவொன்று வெளியே போய் விடும். ஒவ்வொரு வார்த்தையிலும் கதை ஓர் அலகு முன்னேறும். கதையின் இறுதிப் புள்ளியை நோக்கி மெல்லிய நகர்வு நிகழ்ந்த படியே இருக்கும். ஆனால் அது கண்ணுக்கு புலப்படாது. நுட்பமாக கதை கூறும் திறனும் கவித்துவ நடையும் அவருடைய முத்திரை. விருந்து மண்படம் ஒன்றுக்கு ஓர் அழகி

இணையத்தளத்திலும் 'தாய்வீடு'

www.thaiveedu.com

நேர்த்தியாக உடையணிந்து, அலங்கரித்துக் கொண்டு உள்ளே நுழைகிறான். உடனே அங்கிருக்கும் அத்தனை பெண்களும் தங்கள் தங்கள் உடைகளை ஒருமுறை சரிபார்த்துக் கொள்கிறார்கள். அப்படித்தான். தி.ஜாவின் எழுத்தை படிக்கும் ஒவ்வொரு முறையும் மற்ற எழுத்தாளர்கள் தங்கள் எழுத்துக்களை ஒருமுறை திரும்பவும் பார்த்துக் கொள்வார்கள்.

இன்னொரு சிறப்பு அவர் எழுதுவது அந்நிய மாயிராது. உங்கள் வாழ்க்கையில் எப்போது அனுபவித்த ஒரு சம்பவம் அவர் வார்த்தைகளில் வெளிவந்திருக்கும். மனிதர்களின் உறவையும், மனங்களின் சலனங்களையும் உரையாடல்கள் மூலம் நகர்த்திச் செல்வார். சாமநாதுவின் மகள் வருகிறாள். மொட்டைத் தலை. முக்காடு, பழுப்பு நார்மடி. 31 வயது தான் ஆகிறது. கன்னத்திலும் கண்ணிலும் இருபது வயது பாலாக வடிகிறது. 'அப்பா, மாப்பிள்ளை அழைச்சு மாலை மாத்தப் போறா. போங்களேன்.' அவசரப்படுத்துகிறாள். சாமநாதுவுக்கு அவளைப் பார்க்கும்போதெல்லாம் என்னவோ செய்கிறது. போகப் பிரியப்படாத இடத்துக்கு போகவேண்டிய தயக்கம். காரிலே பின் பார்க்கும் கண்ணாடியில் தெரிவதுபோல உங்கள் வாழ்க்கையில் எப்போது பின்னால் நடந்த சம்பவம் முன்னால் நிகழ்ந்துகொண்டிருக்கும்.

சிறுகதைகளில் ஏதாவது ஓர் உணர்வை எடுத்து அதை கூர்மைப்படுத்திக்கொண்டே போவார் தி.ஜா. 'சிலிர்ப்பு' என்று ஒரு கதை. ரயிலிலே தற்செயலாகச் சந்தித்த ஒரு சிறுவனுக்கும் சிறுமிக்கும் இடையில் நிமிடங்களில் ஏற்படும் அன்பு முன்னெப்போதும் கண்டிராத விதமாக பிஞ்சு உள்ளங்களில் முளைக்கிறது. பெரியவர்களுக்கு அன்பைக் காட்ட பல வழிகள் இருக்கின்றன. சிறுவர்களுக்கு பிடித்தது ஒருவழிதான். ரயிலிலே நடக்கும் சம்பாசனைகள் மூலம் முழுக்க முழுக்க நுட்பமாக நகர்த்தப்பட்ட இந்தச் சிறுகதையின் முடிவில் ஏற்படும் சிலிர்ப்பில் இருந்து வாசகர்கள் தப்பவே முடியாது.

பல வாசகர்களுக்குப் பிடித்தது அவருடைய

கண்டாமணி சிறுகதை. சில விமர்சகர்கள் அதையே தி.ஜாவின் சிறந்த சிறுகதையாகச் சொல்வார்கள். மெஸ் நடத்தும் மார்க்கம் என்பவர் தற்செயலாக குழம்பில் பாம்பு விழுந்து கிடப்பதை கண்டுபிடிக்கிறார். ஆனால் அதற்கிடையில் அங்கு வந்த கிழவர் ஒருவர் குழம்பை ஊற்றிச் சாப்பிட்டுவிட்டு போவார். மார்க்கம் நடுங்கிப்போய் விட்டார். சாமி படத்துக்கு முன்னேபோய் நின்று வேண்டுகிறார். 'ஆண்டவனே சேதி பரவாமல் காப்பாற்று. என் மெஸ் முடினால் எனக்கு வேறு வழி கிடையாது. உனக்கு பஞ்சலோகத்தில் கண்டாமணி செய்து போடுவேன்.' சேதி பரவாமல் காப்பாற்று என்று பிரார்த்திக்கிறாரே ஒழிய கிழவர் இறக்கக்கூடாது என்று வேண்டவில்லை. கிழவர் இறந்துவிடுகிறார். நேர்ந்துகொண்டபடி கோயிலுக்கு கண்டாமணி செய்து கொடுக்கிறார் மார்க்கம். தன் குற்றவுணர்வை அது தீர்த்துவிடும் என்று நினைக்கிறார். மாறாக கோயில் மணி அடிக்கும் ஒவ்வொரு முறையும் அவர் குற்றத்தை நினைந்து நினைந்து வாழ்நாள் முழுக்க அவஸ்தையுறுகிறார்.

அதே போல பாயசம் கதையில் பொறாமை தான் உணர்வு. தி.ஜா இந்தக் கதையில் மனிதனின் ஆதி உணர்வான பொறாமையை எடுத்துக் கொள்கிறார். மனிதனுடன் கூடப் பிறந்தது பொறாமை. மனித குலத்தின் முதல் கொலை பற்றி பைபிள் பேசுகிறது. ஆதாம் ஏவாளின் மூத்த மகன் காயின் சகோதரன் ஆபெலைக் கொன்றுவிடுகிறான். காரணம் வேறு ஒன்றுமில்லை, பொறாமை. சாமநாதுவை குடும்பத்தில் எல்லோரும் கொண்டாடுகிறார்கள். அவருக்கு சுப்பராயன் ஒரு கெடு தலுமே செய்யவில்லை, செய்ததெல்லாம் 'சித்தப்பா சித்தப்பா' என்று அன்போடு அழைத்தபடி இருந்ததுதான். காரணமே இல்லாமல் வருவதுதான் பொறாமை. சுப்பராயனுக்கு வாழ்க்கையில் செல்வம் கொட்டியது. இருபது வருடத்தில் இருபது லட்சம். சாமநாதுவுக்கு உருப்படாத குடும்பம். அவருடைய மகன் ஓவியம் வரைகிறானாம். பெரிய தாளில் முழு முழங்கால் ஒன்று கீறி அதில் கண் வரைந்திருக்கிறான். மகன் இளவயதிலேயே விதவை-

யாகி வீட்டோடு இருக்கிறான். சுப்பராயனின் கடைசி மகன், ஏழாவது பெண் அவளுக்கு கோலாகலமாக திருமணம் நடக்கிறது. ஊஞ்சலில் வைத்து அவளை ஆட்டுகிறார்கள். 'கண்ணாஞ்சலாடி நின்றார்' என்று நாயனக்காரன் ஊதுகிறான். சாமநாதுவை பொறாமை தீப்போல எரிக்கிறது. அதை அணைக்கவேண்டும். 500 பேர் குடிக்கும் பாயசத்தை கவிழ்த்து கொட்டுகிறார்.

காவேரி ஆற்றில் குளித்துவிட்டு சாமநாதுக் கிழவர் திரும்பும்போது ஓர் இளைஞன் ஏதோ கேட்கிறான். சாமநாது 'ஏன் கத்துறே, நான் என்ன செவிடா?' என்பார். 'என்னைத் தெரியவில்லையா? நான்தான் சீதாவின் மச்சினன்' என்பான் இளைஞன். உடனேயே கிழவர் சமாளித்துக்கொண்டு 'அப்படியா? சட்டுனு தெரியல. இப்ப தெரியறது' என்பார். சாமநாதுவுக்கு தான் முதுமையை எட்டவில்லை, இன்னும் இளமையாகத்தான் இருப்பதாக ஓர் எண்ணம். ஆனால் அது கதையில் நேராகச் சொல்லப்படவில்லை. வேறு ஏதொ சொல்ல வந்ததுபோல இன்னொன்றைச் சொல்வது தி.ஜாவின் உத்தி. இப்படி நுண்மையாக கதை மாந்தர்களுடைய மனதுக்குள் புகுந்து வெளியே வந்துவிடுகிறார்.

நான் வாயை ஆவென்று வைத்துக்கொண்டு சிறுகதையில் இந்தச் சம்பவம் வரும் இடத்தை நினைத்து சிரித்தேன். எப்படியோ அதைக் கண்டுபிடித்துவிட்டார் பல்வைத்தியர். என்னை நிமிர்ந்தி உட்காரவைத்துவிட்டு 'என்ன சிரிக்கிறீர்கள்?' என்றார். நான் பாயசம் கதையை அவருக்கு நாலு வரியில் சொன்னேன். அவர் கதையை கேட்டுவிட்டு 'jealousy is the worst of all evils' என்றார். தீயவற்றில் ஆகத் தீயது பொறாமை. ராமாயண யுத்தம் பெண்ணாசையால் ஏற்பட்டது என்று சொல்வார்கள். மகாபாரத யுத்தம் மண்ணாசையால் நடந்தது என்பார்கள். உண்மையில் ஆழமான காரணம் பொறாமைதான். கைகேயியின் பொறாமை. துரியோதனனின் பொறாமை. பாயசம் கதையில் கூட 'குடும்பத்து பெரியவான்' சாமநாதுவால் பொறாமையை வெல்ல முடியவில்லை.

பல் மருத்துவர் ஒவ்வொரு பல்லாக மினுக்கத் தொடங்கினர். நான் மறுபடியும் கண்களை மூடி தி.ஜாவின் படைப்புகளுக்குள் நுழைந்தேன். அப்படியென்ன மாயம் செய்கிறார். ஒவ்வொரு சிறுகதையின் பெறுமானமும் அதற்கு முன்னர் அவர் எழுதிய ஒன்றினும் பார்க்க அதிகமாக இருக்கும். வாசகருடைய அனுபவம் சேராமல் அவர் கதைகள் பூர்த்தியாவ தில்லை. எந்தச் சிறுகதையை எடுத்தாலும் ஏதோ ஓர் உணர்வின் உச்சத்துக்கு உங்களை தூக்கிச் சென்றுவிடுகிறார். அன்பு, பொறாமை, குற்றவுணர்வு எதுவாக இருந்தாலும் அதன் எல்லையை தொட்டுவிடும் முயற்சிகள். ஒருமுறை படித்துவிட்டு மறக்கும் சிறுகதைகள் அல்ல. நீங்கள் விட்டு விலகினாலும் அவை கிளப்பும் உணர்வுகள் உங்களை விடுவதில்லை. கவ்விப் பிடித்துவிடும்.

மருத்துவர் வேலையை முடித்ததும் நிமிர்ந்து நின்று 'சரி, ஆறு மாதத்திற்கு பின்னர் மறுபடியும் சந்திப்போம். உங்கள் பற்கள் சேமம்' என்று கூறி விடை தந்தார். 'இன்று அரை மணி நேரம் பிந்தியதை எப்படி சரிக்கட்டப் போகிறீர்கள்? நிறைய மூதாட்டிகள் அறையை நிறைத்து காத்திருக்கிறார்களே' என்றேன். அவர் மர்மமாகச் சிரித்தார். 'அவர்களுக்கு இது ஒரு கொண்டாட்ட நாள். நீங்கள் வெளியே போகும்போது உங்களுக்கு விடை கிடைக்கும்' என்றார். நான் வெளியே வந்ததும் அத்தனை முகங்களும் யாரோ எனக்கு பின்னால் நின்று அவற்றை புகைப்படம் எடுப்பதுபோல ஒரே நேரத்தில் சிரித்தன. 16 பல், 18 பல், 21 பல், 24 பல். தி.ஜா எழுதியது போல தேய்ந்த பல், ஒடிந்த பல் என்று எனக்குத் தோன்றவில்லை. எண்ணிக்கைதான் தெரிந்தது.

அந்த அறையை விட்டும், தி.ஜானகிராமனை விட்டும் நான் வெளியேறினேன்.

muththulingam.a@thaiveedu.com



# இன்கூரன்ஸ்

## \$1 Million Life Insurance

10 year Term Insurance புறக் பிடிக்காத 30 வயது பெண்ணுக்கு  
Elite Non-Smoker Rate  
புறக் பிடிக்காத 30 வயது குழந்தை \$41.40

Only **\$27** Monthly



**KEN KIRUPA**  
Life Insurance Broker  
759 Warden Ave.,  
www.familyprotection.ca

**CELL 416-830-8191**  
**OFFICE 416759-5453**



**INDUSTRIAL ALLIANCE**  
INSURANCE AND FINANCIAL SERVICES INC.



**Assumption Life**



**Unity Life of Canada**



**CANADA PROTECTION PLAN**

கடந்த  
மாதத்தில்...

# நினைவில் நிற்கும் நிகழ்வுகள் சில...



மே 1, 2011 - Cheetahs Soccer Club இன் உள்ளரங்க உதைபந்தாட்டப் பயிற்சி நிறைவு நாள்.



மே 28, 2011 - Scarborough Village Community Centreஇல் இடம்பெற்ற கலாநிதி ஈழத்துப் பூராடனார் நினைவு நிகழ்வு படம்: கருணா



மே 28, 2011 - Princess Banquet Hallஇல் Council of Agencies Serving South Asians நடத்திய CASSA NITE 2011 படம்: கணா ஆறுமுகம்



மே 29, 2011 - Malvern Community Centreஇல் ஐக்கிய தமிழர் விளையாட்டுக் கழகத்தின் பரிசளிப்பு, 'விளையாட்டு' சஞ்சிகை வெளியீட்டு விழா. படம்: கங்கா

உங்கள் விழாக்களின் படங்களும் இங்கு இடம்பெறவேண்டுமாயின், விழா பற்றிய விபரங்கள், புகைப்படம் எடுத்தவரின் பெயர் மற்றும் உங்கள் தொடர்பிலக்கங்களுடன் [events@thaiveedu.com](mailto:events@thaiveedu.com) என்னும் மின்னஞ்சல் முகவரிக்கு அனுப்பிவையுங்கள்.



மே 28, 2011 - Scarborough Agincourt Community RCஇல் அமுதன் அடிகள் இலக்கியப் பரிசு பெற்ற கே.எஸ். பாலச்சந்திரன் அவர்களுக்கு பாரதி கலைக்கோவில் முன்னெடுத்த பாராட்டு விழா - படம்: கணா ஆறுமுகம்

உதயணனின் இரண்டு நூல்கள்

# வெளியீட்டு விழா



## June 19

5:00 pm

Markham & Lawrence

### 65 Greencrest Circuit

(ஏசியன்ஸ் ரெக்ஸ்டைல் அருகே)  
Scarborough

647 340 3319









# TAMIL CARNIVAL



10 a.m. @ DOWNSVIEW PARK, (Keele & Sheppard)  
40 CarlHall Rd.

## 2011 JUNE 18 19

MC Sai from UK

Limited Advance Ticket \$5  
More At the Door

ASHOK RAJA  
Special Guest

LATIN  
ENERGY

Sanjeev

Haricharan

Priyadarshini

Ranina

Neelima Rani

Mc Trulipz

Nitha

Kat Eyez  
Give to me...

My  
Sathya

Mortgage

Bridal

From MTL

Catering

Doctor

Photographer

Elect

Model Car Show

[www.tamilcarnival.com](http://www.tamilcarnival.com)

416.564.9642

THE  
LINK  
2011  
JUNE 18th & 19th

BA-MENT  
GROUND  
CREW



SOUNDCRASHER



Model Car Show

[www.tamilcarnival.com](http://www.tamilcarnival.com)

416.564.9642

THE  
LINK  
2011  
JUNE 18th & 19th

BA-MENT  
GROUND  
CREW

# Buy...sell...Invest...



**\$184,900**

Toronto

Extremely Desirable Layout  
3 Bedrooms, 2 Washrooms



**\$415,000**

Toronto

Bright & Spacious Monarch Home  
4 Bedrooms, 3 Washrooms



**\$415,000**

Toronto

Beautiful King Sized Bungalow  
3+1 Bedrooms, 2 Washrooms



**\$314,900**

Toronto

60' Frontage In The Guildwood  
4 Bedrooms, 1 Washroom



**\$305,000**

Toronto

Brand New Condo. Approx 1058 Sq Ft  
2+1 Bedrooms, 2 Washrooms



**\$259,000**

Toronto

Brand New Commercial Retail Unit 700 Sq Ft  
High Traffic Intersection



**\$389,000**

Toronto

Great Opportunity For Investors  
1,348 Sq Ft



**\$439,900**

Available For Rent  
Toronto

Luxury 3-Level Townhome With Patio  
3+1 Bedrooms, 3 Washrooms



1+Den - \$1200  
2+Den - \$1450

**Rent**

Toronto

Brand New Luxury Condo With All Amenities At 401/Kennedy  
For Immediate Occupancy



1+Den - \$1200

**Rent**

Toronto

Brand New Luxury Condo With All Amenities Near Scarborough Town Centre  
For Immediate Occupancy



**\$419,000**

Markham

Extremely Desirable Layout  
3 Bedrooms, 2 Washrooms



**\$589,000**

Milton

3 Years Old Mattamy's Famous Glenwood Model  
4 Bedrooms, 3 Washrooms



**\$365,000**

Scarborough

Mattamy Built Beautiful Spacious Semi-Deattached  
3 Bedrooms, 3 Washrooms



**\$329,900**

Pickering

Heart Of Pickering Large Corner Lot  
4 Bedrooms, 3 Washrooms



**\$315,000**

Brampton

Affordable Dream Home Trinity Mall  
3 Bedrooms, 3 Washrooms

**Celebration**  
CONDOMINIUMS AT BRIDLEWOOD MALL



**Available:**

1 BED, 1+DEN 2 BEDS, 2+DEN, AND 3 BEDS  
Starting from \$185,900 with parking  
call us for more details.



Uthayn Aiyadurai-Broker  
Cell:416-999-3555  
aiya14@gmail.com  
sivahomes.com



Jayanthi Sritharan-Broker  
Cell:416-918-5872  
jayanthi.sritharan@gmail.com  
jrealhomes.com  
sellgtahomes.ca



Seelan Siva Aiyadurai-Broker  
Cell:416-451-0271  
seelansiva@gmail.com  
sivahome.com

**HomeLife GTA Realty Inc., Brokerage\*** 1711 McCowan Road, Scarborough, ON. 416-321-6969  
This is not intended to solicit buyers or sellers currently under contract with a broker. \*Each office independently owned and operated

**We Work As A Team To Serve You Better**



அல்ராஃப் ரயர்வாலா (1977) 'No God in Sight' என்ற நாவலை எழுதியவர். பெங்குவின் வெளியீடு (2005). ஆங்கிலத்தில் எழுதுகிறார். அமெரிக்காவில் கல்வி கற்றவர். மும்பாயில் வாழ்கிறார்.

**நா**ன் கருக்கலைக்கும் மருத்துவன். கொலாபாவிலுள்ள அருவருப்பான ஒரு குறுக்கு ஒழுங்கைக்குள் ஒரு மருத்துவமனையை வைத்திருக்கிறேன். துறைமுகப் பாதையில் மெதுவாக ஓடும் புகையிரதங்களின் எஃகினால் செய்யப்பட்ட உட்பகுதிகளில் என் சேவையைப் பற்றி எழுத்துப் பிழைகளுடன் என் விளம்பரத் தாள்கள் ஒட்டப்பட்டிருப்பதை நீங்கள் பார்க்கலாம். ஒவ்வொரு நாளும் ஒன்றோ இரண்டோ வாடிக்கையாளர் என்னிடம் வருவார்கள். சோகமே உருவானவர்கள், கோப முகங்கள், குழப்பம் நிறைந்த பெண்கள், எதைப் பற்றியும் கவலைப்படாத ஆண்கள், வீங்கி வரும் வயிறுகள், ஒரு வெட்டு, கண்ணீர்கள். நாங்கள் எல்லோரும் சந்தோசமாகவே வீடு செல்கிறோம். ஆம், சந்தோசமாக. நான் சந்தோசத்தைப் பரவ விடுகிறேன். விடுதலை. நான் குடும்பங்களை, உயிர்களை, திருமணங்களைக் காப்பாற்றுகிறேன். இப்போது என்னைக் காப்பாற்ற வேண்டும். என் தலைக்குள் பிறவாது இறந்த குழந்தைகளின் குரல்களிருந்து என்னைக் காப்பாற்ற வேண்டும்.

இன்று காலை என்னுடைய மருத்துவமனைக்கு ஒரு வாடிக்கையாளர் வந்தார். அவருடைய வயிறு இப்பொழுதுதான் வெளித் தெரிய ஆரம்பத்திருந்தது. அதை அவள் அணிந்திருந்த விலை குறைந்த குர்தாவுக்கு ஊடாக என்னால் பார்க்க முடிந்தது. இன்னும் மூன்று கிழமைகளில் இன்னும் தெளிவாக அதைக் காணக் கூடியதாக இருக்கும். இப்பொழுது அவளுக்கு ஆபத்தில்லை. அவளுடைய சொந்த விபரங்களை நிரப்பும் படி ஒரு படிவத்தைக் கொடுத்தேன். அதை அவள் நிரப்பி என்னிடம் தந்தாள். நான் என் வாடிக்கையாளருடன் பேசுவதில்லை. என்னுடைய மருத்துவமனையில் ஒருவர் மற்றவருடன் பேசுவதில்லை. நான் அவர்கள் நிரப்பிய படிவங்களை வாசிப்பதும் இல்லை. ஏனென்றால் அவர்கள் எப்பொழுதும் பொய்யையே எழுதியிருப்பார்கள்.

என் மருத்துவமனையின் கதவைப் பூட்டி விட்டு தாதியைப் பார்த்துத் தலையாட்டினேன். அவள் பக்கத்து அறைக்கு அறுவைச் சிகிச்சைக்குத் தேவையானவற்றை ஆயத்தப் படுத்துவதற்காக உள்ளே சென்றாள். அந்த அறுவைச் சிகிச்சை அரை மணி நேரத்தில் முடிந்து விட்டது. அந்த கருக்கள் பற்றி என்னிடம் கேட்காதீர்கள். முதல் மூன்று கருக்கலைப்புக்குப் பின் அவற்றைப் பதிவு செய்வதை நான் விட்டு விட்டேன். இப்பொழுது அவை எனக்கு இரத்தக் கட்டிகளும், சிந்தி உறைந்துபோன இரத்தமும் தான். தெய்வத்துக்குப் பயந்த, நாகரிகப் பண்புள்ளவர்களின் வாழ்க்கையை பாழ்படுத்தும் வயிற்றுக் கழலைகளே அவை.

நான் திருமணமானவன். மனைவி பாமரனின் மனம் படைத்தவள். நான் அவளைத் தொடுவதை அவள் விருப்பத்துடன் அனுமதிப்பதில்லை. ஒவ்வொரு இரவும் அவளை நான் வன்முறையில்தான் அணுகுவேன். நான் தாய்மாரின் கருக்களை அறுவடை செய்வதை விடும்வரை, விருப்புடன் நான் அவளைத் தொடுவதை அவள் அனுமதிக்க மாட்டாளாம். அவள் பாமரனில் காணப்படும் வெட்டிப் பேச்சும் பேசக் கூடியவள். அவள் என்னுடைய வாடிக்கையாளர்களின் கண்களில் காணும் நன்றியுணர்வைப் பார்த்தால் அப்படிச் செய்ய மாட்டாள். இன்றைக்குக் காலையில் ஒரு பெண் நடந்ததைப் போல. நான் மயக்க மருந்து கொடுக்க முன்பு அவள் என் கைகளைப் பற்றி முத்தம் கொடுத்தாள். அவள் மயக்கம் தெளிந்தபோது, குழந்தை ஆணா பெண்ணா, கறுப்பா, வெள்ளையா, குறையுள்ளதா குறையற்றதா... என்று கேட்டாள். 'அல்லது அப்படிச் சொல்வதற்கு முடியாமல் காலத்திற்கு முந்தியதா? சொல்ல முடியுமா? அப்படிச் சொல்ல முடியாதா? சொல்லுங்கள் டொக்ரர்! நான் சொல்வது சரியா? அப்படிச் சொல்ல முடியாதளவு அத்தனை முந்தியா?'

நான் அவளுக்குப் பதில் சொல்லவில்லை. என் வாடிக்கையாளருடன் நான் பேசுவதில்லை.

என்னுடைய மருத்துவமனையில் எவருமே எவருடனும் பேசுவதில்லை. நானும் ஒருநாள் ஒரு குழந்தையை பெற்றுக் கொள்வேன். ஒன்றல்ல பல குழந்தைகளை. என்னுடைய சத்திர சிகிச்சை அறை பூட்டப்பட்ட ஒவ்வொரு முறையும் நான் ஒரு குழந்தையைப் பெற்றுக் கொள்வேன். என் குழந்தைகளின் மொத்தக் குரல்களும் என் தலைக்குள் கேட்கும் பிறக்காத குழந்தைகளின் குரல்களை மூழ்கடித்து விடும்.

இப்படித்தான் என் துண்டுப் பிரசுரம் சொல்-

விஷயம். இடைக்கிட மருத்துவ மனையில் நடைபெறும் குடும்ப நாடக அரங்கேற்றங்கள் இப்பொழுது எனக்கு மகிழ்ச்சியூட்டுவதில்லை. அவற்றின் பயங்கரமான எதிரொலிகள் பல நாட்களாகக் கேட்டுக் கொண்டிருக்கும். கோபமேறிய தகப்பன்மாரைக் கெஞ்சும் மகன்மார், இதயமற்ற மனைவிமாரை முழங்காலில் இருந்து கெஞ்சும் கணவன்மார், பெண்களை வெறுக்கும் மாமிமாரைக் கெஞ்சும் மருமகன்மார் நாடகங்கள்.

அமெரிக்காவில் கருக்கலைப்பு பெரும் பிரச்சினைக்குரிய நிரந்தர விஷயம் என்று நான் கேள்விப்பட்டிருக்கிறேன். கருக்கலைப்புக்கு ஆதரவாக இருந்தால் நீங்கள் கொலைகாரர்கள், கொடுமையானவர்கள், அக்கறையற்றவர்கள். எதிரானவராக இருந்தால் மடையர்கள், சமயவாதிகள், ஆனால் மேலும்

என்னை நானே முயன்று சிதைத்து அழித்துக் கொள்வதற்காக, புகை பிடிக்க ஆரம்பித்தேன். ஒருபோதுமே மருத்துவமனையில் அல்ல. வீதியில், முன் கதவிற்கு அப்புறம். தீக்குச்சிகளையோ லைட்டரையோ நான் வேணுமென்றே கொண்டு செல்வதில்லை. மற்றவரிடம் நான் தீயைக் கேட்பது அவர்களுடன் உரையாடுவதற்குச் சந்தர்ப்பத்தை ஏற்படுத்துவதற்காக மட்டுமே. துரதிர்ஷ்டவசமாக, கொலாபாவிலுள்ள முடுக்கு ஒழுங்குகளில் நான் சந்திக்கும் மனிதர்கள் மாமாக்களும், இந்திய ஆரியர்களைத் தேடி வரும் ஜேர்மன் சுற்றுலாப் பயணிகளாகவுமே இருப்பார். இந்த ஜேர்மனியர்கள் உங்களைக் கண்டவுடன் கேட்கும் முதல் கேள்வி நீங்கள் ஒரு பிராமணனா என்பதே. என் மருத்துவமனைக்கு அடுத்த கடை உரிமையாளர் நினைவுப் பொருள் விற்பனையாளர். அவர் என்னுடன்



# தலைக்குள் கேட்கும் குரல்கள்

அல்ராஃப் ரயர்வாலா

ஆங்கிலம் வழி தமிழில் என்.கே.மகாலிங்கம்

கிறது. ஓம். அது பிழைகளுடனே எழுதப் பெற்றுள்ளது. அது கற்பனைத் திறனற்றது. ஆனால் அது சொல்ல வேண்டிய செய்தியையும் சொல்லி விடுகிறது.

ஒரு மணி நேரத்தில் தேவையற்ற கருவை நீக்கி விடுதல்.

300 ரூபா.

மிக இரகசியமாகவே இருக்கும்.

ஷம்மா மருத்துவமனை.

மன்வி மன்ஷிலுக்கு எதிரே (கொலபா த.நி. க்குப் பின்)

நான் தான் எழுதினேன். கன்னிகா ஸ்திரி பற்றிய சிலேடையை ஒவ்வொரு முறை வாசிக்கும்போதும் மகிழ்ச்சி நிறைந்த விக்-கல்கள் வந்து விடும். அது மட்டுமே என் வாழ்க்கையில் எனக்குக் கிடைத்திருக்கும் ஒரேயொரு இன்பியல் ரீதியாக துயர் தணிக்கும்

அக்கறையற்றவர்கள். நான் இரண்டும் அற்றவன்.

நான் ஒருபோதுமே அக்கறையற்றவன் அல்ல. ஒருவன் தகுதியானவன் அல்லது அக்கறையானவன். நான் மிக மிக அக்கறையுள்ளவன். அதனால் தான் என்னிடம் திரும்பவும் திரும்பவும் வாடிக்கையாளர்கள் வருகிறார்கள். அதிகமானவர்கள் அயலிலுள்ள கல்லூரிக்குச் செல்லும் ஒல்லியான மாணவிகள். அதில் ஒருத்தி இரண்டு வருஷங்களில் ஆறு முறை என்னிடம் வந்திருக்கிறாள். கடந்த மூன்று வருஷங்களாக அவளை நான் காணவில்லை. திரும்பவும் அவள் வருவாள் என்ற நம்பிக்கையும் எனக்கில்லை. அத்துடன் திருமணமான பெண்கள் தங்கள் கணவன்மாருடன் வந்திருக்கிறார்கள். முதல் முறை அவர்களுக்கு அவமானமாகவும் வலி நிறைந்ததாகவும் இருக்கும். இரண்டாம் முறை அது பழகி விடும். பல் வைத்தியரிடம் பால் பல்லில் அடிக்கடி ஏற்படும் துளைவுகளைக் காட்டப் போவது போல.

பேசுவதே இல்லை. அவர் ஒரு சமண சமயத் தவர். கொல்லாமையின் மாதிரி உருவம். உருளைக் கிழங்கைக் கூடச் சாப்பிட மாட்டார். காரணம், கிழங்கைப் பிடுங்கும்போது அதன் கீழ் நிலத்திலுள்ள உயிர்கள் கொல்லப்பட்டு விடுகின்றன என்று நம்புவார். நான் கருக்கலைப்பவன். அத்துடன் ஒரு முஸ்லீம்.

என்னை விலக்குபவர்களுடன் நான் வாழ்ந்து பழகி விட்டேன். பல்லாண்டுகளாக என் நண்பர்களும் உறவினர்களும் படிப்படியாக என்னைக் கைவிட்டு விட்டார்கள். பள்ளிவாசலில் என்னை அவர்கள் தவிர்ந்து விடுவார்கள். திருமணங்களுக்கு என்னையும் என் மனைவியையும் ஒரு சம்பிரதாயத்திற்காகத்தான் அழைப்பார்கள். அதன் பிறகும் எங்களைத் தவிர்ந்து விடுவார்கள். நல்ல உட்புப்பு போட்டுக் கொண்டு அழையா விருந்தாளிகளாக வந்திருப்பவர்களை வெளியேற்ற முடியாது பார்த்துக் கொண்டிருப்பவர்களைப் போலவே எங்களையும் அவர்கள் நடத்து

தொடர்தல் 92ம் பக்கம்



இப்பொழுது அருகாமையிலுள்ள ஒரு மாடி வீட்டில் வசிக்கிறோம். அதன் பின் நான் என்னுடைய அப்பாவுடன் பேசவே இல்லை.

அவரை நான் அடிக்கடி காண்கிறேன். அவரும் கொலாபாவில்தான் வேலை செய்கிறார். பதினைந்து வருடங்களாக ஒரு சப்பாத்துக் கடையில் அவர் ஒரு விற்பனையாளன். சில வேளைகளில் நானும் அவரும் ஒரே புகை யிரத்தில் வேலைக்குச் செல்வோம். புகையிரத பிளாட்பாரத்தில் நாம் ஒருவரை ஒருவர் சந்தித்தால் ஒரு வார்த்தையும் பேசாமல் ஒரே பெட்டியில் ஏறி தொழிலாளர்கள் கூட்டத்தைக் கடந்து செல்வோம். எங்கள் செயல்கள் எங்களைத் தெரிந்தவர்களுக்கு நகைப்புக் கிடமாகத் தோன்றும். ஒரு தந்தையும் தன யனும் ஹாபர் லைன் புகையிரத்தில் ஒரு வார்த்தையும் பேசாமல் அதேவேளை அரு கருகே இருப்பதற்காக இந்தளவு சிரமங்களை எடுக்கிறார்களே என்று. ஊடுற்ற இரண்டு குழந்தைகள் போல.

என்னுடைய கண்களைச் சுற்றிய கருவளை யங்கள் இப்பொழுது கன்னங்களையும் நெற்றி யைக் கூட ஊடுருவி தினமும் என்னைக் கறுப்பாக்கி விட்டன என்பதை அவருக்குக் காட்டுவதற்கு விரும்பினேன். என்னுடைய கழுத்தின் இரண்டு பக்கங்களிலும் முந்திரிய வற்றல் போன்ற மறுக்கள் முளைத்திருந்தன. அவை சிலவேளை புற்று நோயாகவும் ஆக லாம். அல்லது என்னுடைய அறிவார்வமிக்க பேரக் குழந்தைகளுக்கு உருட்டி விளையாடும் இழுபடும் விளையாட்டுப் பொருளாகவும் ஆகலாம். என்னுடைய அப்பா அப்படியே தான் இருந்தார். அதைத்தான் அவர் காட்ட விரும்பினார். கறுத்த முடி. இன்னும் விழாத வாய் நிறைந்த பற்கள். அறுபத்தைந்திலும் சுருக்கமில்லாமை.

ஹாபர் லைன் புகையிரதப் பாதையில் இரண்டு பக்கமும் சேரிகள். ஒவ்வொரு காலையும் சேரியிலுள்ள ஆண்கள் புகையிரதப் பாதையிலும் மலம் கழிப்பார்கள். அவர்களுடைய வெட்கமின்மைக்காக அவர்களை வெறுத்துப் பிரயோசனமில்லை. ஒவ்வொரு இரண்டு

நிமிஷமும் புகையிரதங்கள் போய்க் கொண்டும் வந்து கொண்டும் இருக்கும் பாதை அது. ஆனால் மறைப்புக்காக ஒரு சேரிப் பெண் இரவுவரை காத்திருக்க வேண்டும். பெண்களால் மட்டுமே அப்படிக்க காத்திருக்க முடியும்.

அம்மா இறந்த பிறகு ஒரு நாட் காலே நானும் மன வேறுபாடு கொண்டு விட்ட என் அப்பாவும் எங்கள் வேலைக்குப் போய்க் கொண்டிருந் தோம். புகையிரதம் நாங்கள் சென்றடைய வேண்டிய இடத்தை நெருங்கிக் கொண்டிருந்தது. அதாவது விக்டோரியா ரேமினலை. முண்டியடித்துக் கொண்டு வெளியேறும் இடத் திற்கு நாங்கள் முன்னேறிக் கொண்டிருந்-தோம். சமிக்ஞை சிவப்பாக மாறியது. புகை யிரதம் நின்றது. என் கண்கள் அலை பாய்ந்து, புகையிரதப் பாதையில், ஒரு பெண்ணின் மேல் நின்றது. அங்கே அவள் இரண்டு தண்டவா-எத்திற்கிடையில் குந்திக் கொண்டிருந்தாள். எங்கள் புகையிரதப் பக்கம் திரும்பிக் கொண்-டிருந்தாள். அவளின் இடது கை முகத்தை முடியிருந்தது. அவளுடைய வலது கை திறந்திருந்த அவள் உடலுறுப்புகளை மறைக்க முயன்று கொண்டிருந்தது.

புகையிரதம் அன்று காலே நாலு நிமிடங்கள் அசையவில்லை. அவள் உறைந்து போய் அப்படியே இருந்தாள். புகையிரதம் மேலும் முன்னேறிச் சென்றிருந்தால் அவள் மறக்கப் பட்டதொரு உருக்குலைந்த காட்சியாகி இருப்பாள். அவள் அங்கிருந்தமை கண்ணைத் துளைத்து வலியை ஏற்படுத்தும் கதிரவனின் ஒளிக் கதிரைப் போல இருந்தது. ஒரு வேட்-டைக்காரன் பொறியில் அகப்பட்ட அழர்வமான மிருகத்தைப் பார்க்க விரும்புவதைப் போல அவளைப் பார்க்க அவாவினேன். ஆனால் அவளுடைய மனவுரம் என் கண்களை துன்புறுத்தியது. கண்களை வேறு பக்கம் திருப்பிக் கொண்டேன். என்னுடைய அப்பா என் பின்னால் நின்று கொண்டிருந்தார்.

என் சக பயணிகள் பதற்றப்பட்டுக் கொண்-டிருந்தார்கள். புகையிரத்திலிருந்து பார்க்கும் போது தென்பட்ட அந்த விசாலமான நகர நிலக்காட்சியில் ஓர் ஏழைப் பெண் தன்

நாணத்தைக் காப்பாற்ற எடுத்த அக்காட்சி ஒப்புமையற்ற பாரிய அளவினை எடுத்தது. அடுத்த முதல் வகுப்புப் பெட்டியிலிருந்த ஒருத்தன் பிஸ்லேறிப் போத்தல் ஒன்றை அவள் மேல் வீசினாள். அது அவளுடைய தோளில் தக் என்ற ஒலியுடன் மோதியது. ஒரு எலும்பை தாக்கியது. அவள் போலிங் விளையாட்டுக் குற்றியைப் போல சரிந்து வீழ்ந்தாள். இருந்தும் அவளுடைய இடது கை அவளின் முகத்தை முடியிருந்தது. அவளு-டைய வலது கை அவளின் வெளித் தெரிந்த உடல் பகுதியை பிடித்துக் கொண்டிருந்தது. அந்தப் பெண்ணுக்காக என் அப்பா வேத-னைப் பட்டார். அவரும் இன்னும் சிலரும் முதலாம் வகுப்புப் பெட்டியிலிருந்தவர்களை வைது கொண்டிருந்தபோது புகையிரதம் அசைய வெளிக்கிட்டது. அதன் எ.கு உட் பகுதி அனைத்தினதும் பயனின்மையை நினைத்து நெட்டுயிர்த்தது. அந்த ஏழைப் பெண் சேரி வாழ்பவர்களின் வீழ்ச்சியுற்ற இராணி போல அங்கே வீழ்ந்து கிடந்தாள்.

அது என் அப்பா. மற்றவர்கள் அவமானப்-படுவதற்காக புண்படுபவர். தன் சொந்த உறவை தொடர்ச்சியாக புண்படுத்துவதற்கு உரிமை எடுத்துக் கொள்பவர்.

என் வாழ்க்கையில் நிம்மதியே இல்லை. இல்லவே இல்லை. உங்களுக்கும் நிம்மதியை என்னால் தர முடியாது. என்னுடைய வாழ்க் கையைப் போன்றதொன்றை வாசிப்பது ஒன்று. அப்படி வாழ்வதென்பது பிறிதொன்று... இடை விடாது வாழ்வதென்பது. என்னுடைய தொழிலை ஏன் மாற்றேலாது? என் உயிரை உறிஞ்சும் இவ்வாழ்க்கையை ஏன் உதற முடியாது? என்னுடைய மருத்துவமனையை இலேசாக என்னால் முடிவிட முடியும். தாதிக்குக் கொடுக்கும் சம்பளத்தை மிச்சம் பிடிக்க முடியும். நகர சபை ஊழியர்களுக்குக் கொடுக்கம் இலஞ்சத்தை மிச்சம் பிடிக்க முடியும். அ.ப்சானி மனைவிக்குரிய பங்கை விருப்பத்துடன் நிறைவேற்றுவாள். என்னுடைய இந்த வலி, வெஞ்சினம், என் தலைக்குள் கேட்கும் பிறவா மழலைகளின் குரல்கள் என் உடல் அமைப்புக்குள் இருந்து வெளியேறி

விடும். ஆனால் என்னைப் போல பகுத்தறி-வுள்ள, நியாயமான, பொறுப்புள்ள, நிதான-மான, சமனிலையான, அக்கறையுள்ள, சிந்த-னையுள்ள, எந்நேரமும் சிந்திக்கும் ஒருவன் அப்படியான கண்முடித்தனமான ஒரு செய-லைச் செய்ய மாட்டான்.

என்னைச் சுற்றியுள்ள அனைத்தையும், என் உடல் உட்பட, என்னிடமுள்ள அனைத்தையு-ம் உதறி எறிவதற்கு, 'போய்ப் படு' என்ற மனப்பாங்கு எனக்குத் தேவை. அப்படியில்-லாவிட்டால் எம் வாழ்க்கைக்குத் தேவையான வற்றை பேராசையுடன், மிகப் பெரியளவில் நாம் அனைத்துக் கொள்ள வேண்டும். அதற்கு நேரம் முழுவதையும் செலவு செய்து செயல்பட்டுக் கொண்டே இருக்க வேண்டும்.

இல்லை, என்னைப் போன்ற மனிதர்கள் அதிகமும் நேர்மையற்ற அளவுப் பகுதி-களையே பெற்றுக் கொள்வர். எங்கள் வேலையை நாம் செய்வோம். நிதானமாக, நேர்மையுடன் வாழ்க்கையை வாழ்வோம். குடிக்க மாட்டோம். மாயக் காட்சிகளைக் காணுவதற்காக திராவகங்களில் தோய்த்த தாள்த் துண்டுகளை உண்டு வெறி எய்த மாட்டோம். தீப் போல் எரியும் ஆசைகள் எமக்கில்லை.

மிதமான, கிளர்ச்சியற்ற வாழ்க்கை நடத்தும் எங்களைப் போன்ற மனிதர்கள் எம் மன-தையும் உடலையும் பாதுகாப்பாக வைத்தி-ருப்பார்கள். அவர்கள் இறுதியில் குளிர்ந்து போன, நொருங்கக்கூடிய செயற்கைப் பொரு-ளாக மாறி விடக் கூடிய, மிக மோசமான நினைவுகளால் நிலத்தில் குத்தி வைக்கக் கூடிய முழு வடிவ உருவச் சிலைகள் போல. அத்துடன், ஒழுமும் பேணயிலிருந்து ஒழுமும் மை போல. நாம் பிரகாசிக்கும் எதிர் காலத்தை உறிஞ்சி விட விட்டுவிடுகிறோம். தொடர்ச்சியாக.

mahalingam.k@thaiveedu.com



# Build The Life You've Always Dreamed Of... You Can Start By Choosing the Right BROKER

## LOW Interest Rates Starting at 2.20%

- Bad/Good Credit
- Self Employed
- Unemployed

Win Up To

# \$100,000\*

When you minimize your mortgage



**Lokan Sundaram**  
Mortgage Broker



**MORTGAGE ALLIANCE**

Refinances | Debt Consolidation | Home Renovations  
Purchases | Renewals | Self-Employed | New Immigrants

\* win the value of your mortgage up to \$100,000 - See complete contest rules for details at [www.rightmortgage.ca/minimizeyourmortgage](http://www.rightmortgage.ca/minimizeyourmortgage)  
Corporate Office: Suite 200, 2005 Sheppard Ave. E., Toronto ON M2J 5B4  
Toll Free: 1-877-366-3487 License #10530

Lic #: M08000182  
**416-450-3984**  
[lsundaram@trebnet.com](mailto:lsundaram@trebnet.com)



**Kathir Kandiah**  
Mortgage Broker

Lic #: M08009958  
**416-230-6462**  
[kkathir@trebnet.com](mailto:kkathir@trebnet.com)

“நல்ல தருணம் இதை நமுவ விடுவாயோ” என்பது மாதிரி ஒரு பழைய பாட்டு கேட்ட ஞாபகம் இருக்கிறது. (வரி-களை தெரிந்தவர்கள் ஞாபகப்படுத்தலாம்) எனக்கு இது பலதடவகள் பொருந்தி வந்திருக்கிறது.

1989ல் பிரான்ஸ், சுவீட்சலாந்து நாடுகளில் நிகழ்ச்சி செய்வதற்காகப் போகும் வழியில் விமான ஒழுங்குகளின் தாமதம் காரணமாக சோவியத் ரஷ்யாவில் ஒரு இரவும், பகலுமாக முழுநாள் தங்கிச்செல்ல நேர்ந்தது. ரஷ்யா உடைந்து போவதற்கு முதலில் இது நடந்தது.

எனது இளமைக்காலத்தில் எங்கள் கிராம வாசிகசாலையில், கண்ணைக்கவரும் வர்ணப் படங்களுடன் வழுவழப்புக் காகிதத்தில் அச்சிடப்பட்டு, இலவசமாக வரும் ‘சோவியத் நாடு’ சஞ்சிகை மிகப்பிரசித்தம். போதாதற்கு எங்கள் பகுதி மக்கள், ‘பொதுவுடமை: சித்தாந்த ஆதரவாளர்கள். எங்கள் குடும்பமும் இதில் உள்ளடங்கும்.

சோவியத் நாடு சஞ்சிகையை மனப்பாடம் செய்து கொள்ளுமளவிற்கு பக்கம் பக்கமாக வாசிக்கும் காலம். தோட்டம் கொத்தி விட்டு வந்து மண்வெட்டியை ஓரமாக வைத்துவிட்டு, எங்கள் கிராமத்து முதியவர்கள், சர்வசாதாரணமாக குருச்சேவ், புல்கானின், ஸ்டாலின் (அக்கால ரஷ்ய அரசியல் தலைவர்கள்) பற்றியெல்லாம் பேசிக் கொண்டிருப்பார்கள். அதாவது அக்கால ரஷ்யாவின் பிரம்மாண்ட வளர்ச்சி பற்றியும், ரஷ்யமக்களின் சுகமான வாழ்க்கை பற்றியும் எங்கள் மனங்களிலே ஒரு உயர்ந்த பிம்பம் நிலவியது. ரஷ்யா என்ற நாடு எங்களுக்கு சொர்க்கபூமி.

எங்கள் கிராமப்பள்ளிக்கூட ஆசிரியர் ஒருவருக்கு, எதோ வழியில் ஆசிரியர் குழுவொன்றுடன் ரஷ்யா செல்லும் சந்தர்ப்பம் கிடைத்தது. சென்று திரும்பிவந்தபின், அவர் கொண்டு வந்து, எங்கள் வகுப்பில் காட்டிய சிறிய பரிசுப்பொருட்கள் என்ன, புகைப்படங்கள் என்ன..., அட்டகாசப்படுத்தி விட்டார். எங்கள் கணவர்களும் அவற்றால் நிரம்பி வழிந்தன.

இந்தக் கணவுகளின் நீட்சியாக, பாரதி ரஷ்யப்புரட்சி பற்றிப்பாடிய பாடல்கள் - “ஆகா வென்றெழுந்தது பார் யுகப் புரட்சி” என்றெல்லாம் பாடினோம். ஜெயகாந்தனின் கதைகள், கட்டுரைகள் வேறு எங்கள் சோவியத் ஆதரவு எண்ணங்களுக்கு தீனி போட்டது.

இந்தப்பின்னணியில் வளர்ந்த நான், 1989ன் பனிக்கால ஆரம்பத்தில் ரஷ்யாவின் மொஸ்கோ விமான நிலையத்தில் இறங்கும்போது, சிதிலமடைந்து கொண்டிருக்கும் அந்த வல்லரசின் அமைப்பில் வெடிப்புக்கள் உருவாகிக்கொண்டிருந்தன.

கொழும்பிலிருந்து எனது அருகிருக்கையில் ஒரு இளம்பெண் பயணம் செய்தார். தமிழ்ப் பெண்தான். ‘ரயில் சினேகிதம்’ மாதிரி வளவளவென்று பேசிக்கொண்டே வந்தார். தான் இங்கிலாந்தில் வசிப்பதாகவும், இலங்கைக்கு வந்து போவதாகவும் சொன்னார். இங்கிலாந்தில் தாங்கள் இருக்கும் பகுதி, விவசாயம் எல்லாம் சொன்னார். வரக்கிடைத்தால் தங்கள் வீட்டிற்கு வரலாமென்றும் சொன்னார். அவர் பேசிய நுனிநாக்கு ஆங்கிலமும், பாவனைகளும் அவர் நீண்டகாலம் இங்கிலாந்தில் வாழ்ந்தவர் என்று உறுதிப்படுத்தியது.

வழியில் டுபாயில் தரித்து நின்றபோது அனாயாசமாக செலவு செய்தார். நிறைய இனிப்புப் பண்டங்கள் வாங்கி எனக்கும் சகபயணிகளுக்கும் தந்தார் ஒன்றுமட்டும் எனக்கு நிச்சயமாகியது, அவர் லண்டனின் மிகுந்த பணவசதி படைத்தவராக இருக்கவேண்டும்.

இப்படி தொடர்ந்த பயணத்தில் மொஸ்கோவை அணுகும்போது அவரது முகம் சற்று மாறியது போல எனக்குப் பட்டது. அங்கு அவர் இங்கிலாந்துக்கும், நான் பிரான்ஸுக்கும் விமானங்கள் மாறி பயணிக்க வேண்டும். அந்தப்பெண் கைப்பைகளை சற்றுத் தயக்கத்துடன் தான் இறக்கிக் கொண்டார்.

விமான நிலையத்திற்கு நுழையும் வழியில் ஒரு கண்ணாடிக் கண்ணு மாதிரி இருந்தது.

அதனுடாகச் செல்லும்போது யாரோ எங்களை அவதானிக்கிறார்கள் போல் தெரிந்தது. இந்த நேரத்தில் அந்தப்பெண் என்னைப்பார்த்தபடியே நிறையவே சொல்லிக் கொண்டு நடந்து வந்தார். விமானத்தில் வைத்து சொன்னவற்றையெல்லாம் மீண்டும் வரிசையாக சொல்லிக்கொண்டு வந்ததுதான் ஆச்சரியம். லண்டனில் அவர்களது வீடு இருக்கும் பகுதி, ரோட்டு, வீட்டின் எண், வீட்டினில் இருப்பவர்கள் பட்டியல்... இத்யாதி. அவற்றையெல்லாம் மீண்டும் ஏன் சொல்கிறார் என்று நான் யோசிக்கும்போதே, ‘போடிப் பால்’ கவுண்டருக்கு வந்து விட்டோம். கவுண்டரிலும் என்னுடன் சிநேகபாவத்துடன் பேசிக்கொண்-

“அண்ணை.. நான் இங்கிலாந்தில் இருக்கவேயில்லை. நல்ல தருணத்திலை நீங்கள் வந்தீங்கள்... தாங்ஸ்” என்று சொல்லிவிட்டு வேகமாக நடந்து சென்று ஒரு வளைவில் மறைந்து போய்விட்டார்.

நடந்ததின் தாக்கம் என்னில உறைக்க சில நிமிடங்களாகின. நான் நடிகள் என்று சொல்லிக்கொள்ளவதற்கு வெட்கப்படுபவன்போல நடையோட்டேன். ஓளவை சொன்னது ஞாபகத்திற்கு வந்தது.

‘கருங்காலிக்கட்டைக்கு நாணாத கோடாலி கதலித்தண்டுக்கு நாணியதே’



# நல்ல தருணம் இதை நமுவ விடுவாயோ

டேயிருந்தார். அவர்கள் கேட்ட கேள்விக்கு சில சொற்களில் பதிலளித்தார். எல்லாம் சுமுகமாக முடிந்தது. அவரது முகத்தின் இறுக்கம் தணிந்தது.

எங்கள் பாதைகள் பிரியும்நேரம். மெதுவாகச் சொன்னார்.

எனது பாரிஸுக்கான பயணம் தாமதமாக என்னையும், மற்றப்பயணிகளையும் ஒரு ஹோட்டலில் கொண்டுபோய் விட்டார்கள். மிகவும் பின்தங்கிய நாட்டில் தங்கி நிற்கும் உணர்வு எனக்கு ஏற்பட்டது. வழங்கப்பட்ட உணவு, வசதிகள் மாத்திரமில்லை, தளங்களுக்கிடையில் ஏறி, இறங்கிய ‘லிட்ட’ கூட,

**வத்தியர் 22**  
**வீட்டிலிருந்து**  
**வக்கைலுக்கு...**  
**K.S. பாலச்சந்திரன்**

தள்ளாடி, தள்ளாடித்தான் பயணித்தது.

மாடியில் எனது அறையிலிருந்து பார்க்கும் போது, ஊசியிலைக்காட்டின் நடுவே, பனி-கொட்டியிருக்க அதனூடே கையில் வாளிகளுடன், ஹோட்டல் சுத்தம் செய்யும் வயோதிப் பெண்கள் வரிசையாக வந்து கொண்டிருந்தார்கள்.

சோவியத் நாடு சஞ்சிகை வண்ணப்படங்களில் எங்களுக்கு அறிமுகப்படுத்திய சகலவசதிகளுடனும் வாழும் ‘தோழர்’களாக எனக்கு அவர்களைத் தெரியவில்லை. போதும், போதாதற்கு மற்ற ஐரோப்பிய நாடுகளில் இருந்து, மொஸ்கோ ஊடாக திரும்பிச்செல்லும் பயணிகளிடம் பிளாஸ்டிக் பைகளை, சொக்கலேற் போன்றவற்றை கேட்டுப்பெற்றதைக் கண்டபோது, அவர்கள் வாழ்வு (தாழ்வு) நிலை எவ்வளவு தூரம் எங்களுக்கு தெரியப்படாமல் மறைக்கப்பட்டிருந்தது என்பது புரிந்தது. கூடவே அதைச்செய்த பிரச்சார இயந்திரத்தின் மீது எனக்கு கோபம், கோபமாக வந்தது. தனக்குக் கிடைத்த சிறுபரிசுப் பொருட்களைக் காட்டி, எங்களை ஏங்கவைத்த எங்கள் பள்ளி ஆசிரியரின் ஞாபகமும் இடையில் வந்துபோனது.

அடுத்தநாள் காலையில் நாங்கள் (அங்கே வந்து இணைந்து கொண்ட பலநாட்டுப் பயணிகள்) காலை உணவு என்ற பெயரில் எதையோ சாப்பிட்டுக் கொண்டிருந்தபோது, யாரோ வந்து மொஸ்கோ நகரின் முக்கிய பகுதிகளை சுற்றிப்பார்க்க, அழைத்தார்கள். அதற்கு கட்டணம் 20 அமெரிக்க டொலர்கள் என்ற மாதிரி ஒரு தொகை சொன்னார்கள். அப்போது அமெரிக்க டொலர்கள் எங்களைப் பொறுத்தவரையில் பொற்காசுகளைப் போன்று மதிக்கப்பட்டது. மனதிற்குள் இலங்கை ரூபாவில் பெருக்கிப் பார்த்துக் கொண்டேன். என்னைப்போலப் பலரும் செய்திருப்பார்கள் போலிருக்கிறது. நிர்த்தாட்சண்யமாக நானும் மறுத்துவிட்டேன்.

செஞ்சதுக்கத்தையும், அங்கு காட்சிக்கு வைக்கப்பட்டிருக்கும் லெனினின் உடலையும், ஷார் மன்னர்களும், பிரபுக்களும் வாழ்ந்த கிரெம்ளின் என்ற சிறுநகரத்தையும் பார்ப்பதற்கு அந்தத்தொகை அப்போது அதிகமாகப் பட்டது மாத்திரமில்லை, நான் ஒருகாலத்தில் ஆதர்ச கனவு நாடாக நினைத்திருந்த சோவியத் ரஷ்யா இப்படி தாழ்ந்து போய் விட்டதே என்ற கோபமும்தான் காரணம்.

ஆண்டுகள் கடந்துபோனபின்னர், நடந்ததை நினைக்கும்போது கவலையாக இருக்கிறது. சர்வதேச அரசியலில் அமெரிக்காவோடு, சமநிலை பேணிவந்த ஒரு வல்லரசின் தலை நகரில் உலாவும் ஒரு சந்தர்ப்பத்தை மிக அருகில் வந்தும் தவறவிட்டது பெரிதாகத் தெரிகிறது.

நல்ல தருணத்தை அந்த பெண் பயன்படுத்திக் கொள்ள, சிதைவறாத சோவியத் நாட்டின் வீதிகளில் உலாவும் நல்லதருணத்தை நான் தவற விட்டேன். தொடர்ந்த இரண்டு ஆண்டு களுக்கிடையில் சோவியத் நாடு, ரஷ்யா, உக்ரேன், உஸ்பெக்கிஸ்தான், பெவாறஸ், ஜோர்ஜியா போன்ற பல நாடுகளாக சிதைந்து போனது.

ஆண்கள் புத்திசாலிகள் என்று யார் சொன்னது?



ksbala@thaiivedu.com



*Securing your Family's Future*

*Life insurance • Critical Illness • Disability • Travel Insurance  
Mortgage Insurance • Investments • RESP • RRSP*

முதியோருக்கு (வயது 85 வரைக்கும், எந்த வகுத்தம் இருந்த போதிலும்) மிகக் குறைந்த *Non-Medical & Funeral insurance*ஐ பெற்றுக்கொள்வதற்கு எம்மை தொடர்பு கொள்ளவும்

மற்றும் எம் நிறுவனத்தால் உங்களுக்கு மிகக் குறைந்த மாதாந்த கட்டணத்தில் *Medical Insurance*ஐ பெற்றுக்கொள்வதற்கு எம்மை தொடர்பு கொள்ளவும்

**416 • 844 • 7390**

*Free quote. House calls also available.*



**NOW HIRING!**

*Full time / Part time  
Insurance Agents / RESP Rep's / Staff Employees  
Free Classes for Agents\**

\*restrictions may apply

**Varna Kanapathippillai, B.Sc.(Eng).**

*President / Insurance Advisor*

**416 • 844 • 7390**

[insurance@brightvisionfn.com](mailto:insurance@brightvisionfn.com)

[www.brightvisionfn.com](http://www.brightvisionfn.com)

Bus 416-623-4937

Fax 416-321-0413

80 Nashdene Road Unit B28

Scarborough, ON M1V 5E4

from the firm foundations of creative photos

l a p h o t o g r a p h i e e s t u n a r t



Karuna Photography

# digimedia Creations Photography

- Wedding Photography
- Complete Online Workflow
- Online Slideshows
- DVD Slideshows
- Custom Designed Digital Albums
- Parent Albums/ iPhone Galleries
- Online Digital Proofs and Online albums Proofs
- E-Com Site
- Canvas and Metal Printing

facebook

[www.facebook.com/digimediaphoto](http://www.facebook.com/digimediaphoto)

elegant memorable real

[www.digimediaphoto.com](http://www.digimediaphoto.com)

416.467.4952



Get behind a Honda today!

# HONDA DAILY NEWS

**HOT OFF THE PRESS! GREAT DEALS!**

*It's springtime and the deals are heating up on 2011 Civic and CR-V! That's right! Hurry to your local Ontario Honda Dealership to get the hottest deals of the season. It's the **BIG SAVE EVENT!***

**A M A Z I N G !**



**2011 CR-V DEALS**

**2011 CIVIC CLEAROUT**

**0.9%**  
/APR

LEASE FOR 48 MONTHS\* OR FINANCING UP TO 60 MONTHS\* ON SELECT CR-V MODELS

REFINED SPORT UTILITY, THE PERFECT COMBINATION OF FORM AND FUNCTION

**VERSATILITY:**  
OVER 2000 LITRES OF CONFIGURABLE CARGO SPACE

*Isn't it great to have some*

**PEACE OF MIND**

**0.9%**  
/APR

LEASE FOR 48 MONTHS\* OR FINANCING UP TO 60 MONTHS\* ON SELECT 2011 CIVICS

**PLUS** GET A **\$750**  
GAS CARD WITH EVERY  
**2011 CIVIC\***

\*1 SELLING CAR IN CANADA, 13 YEARS IN A ROW\*

MADE IN CANADA

அதீசன்  
**ATHEESAN (SHAN)**  
**SARVANANTHAN**  
**416 720 1184**



உங்களுக்கான வாகனத்தை தேர்வு செய்ய...  
**FORMULA HONDA**

2240 MARKHAM ROAD, SCARBOROUGH,  
ONTARIO M1B 2W4.  
TEL: 416-754-4555 EXT.2705, FAX: 416-754-9465

# R & S AUTO SALES

TOP QUALITY USED CAR DEALER

வங்கியால் உடமைப்படுத்தப்பட்ட வாகனங்களை விற்பது எமது விசேட திறன்

**34 வருட அனுபவம்**

- We Sell Bank Reposed Cars
- Accident Vehicle Repair
- Computerized Painting
- Motor Vehicle Accident
- Traffic Tickets



HONDA  
TOYOTA  
GM-MINI VANS

தமது சிறப்பான சேவையால் அதி உயர் விருது பெற்ற

**Radha**

**R & S Auto Sales Inc.  
Radha Motor Inc.**

5310 Finch Ave. East, Unit 38  
Scarborough, ON M1S 1T6

**416-412-3838**

**416-836-5825**



# வீடோ, வியாபாரமோ?

வீசயம் தெர்ந்தவர்களை நாடுங்கள்

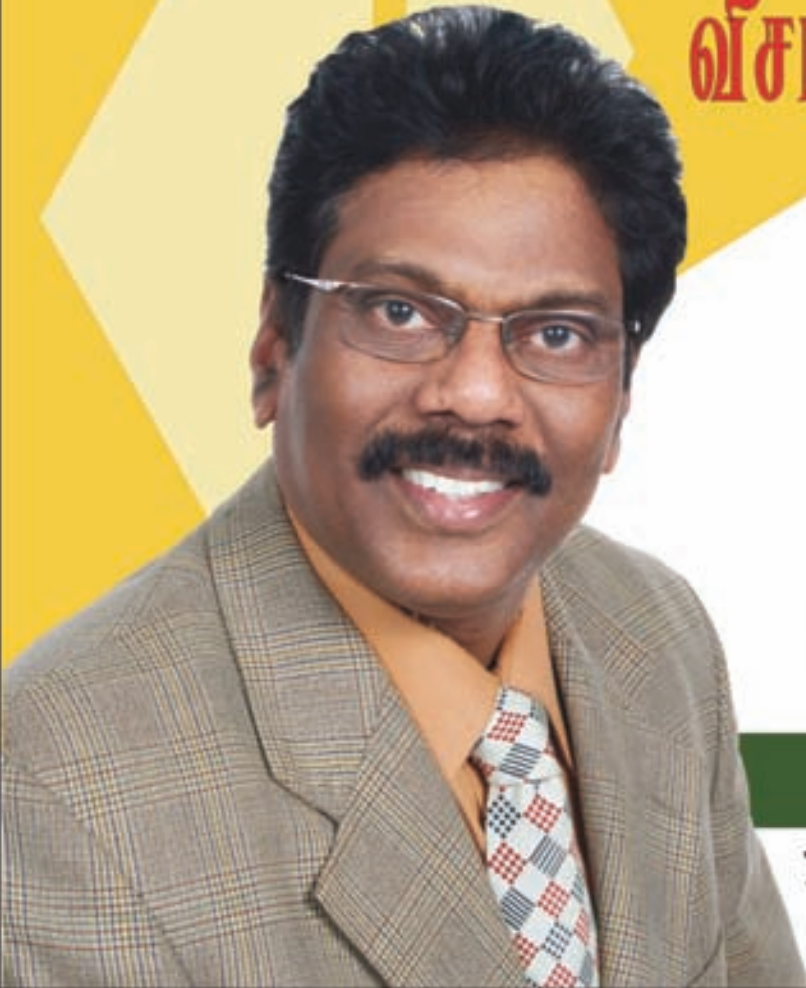

**Vivek Subramaniam**  
Sales Representative

**Direct: 416 898 4846**

7 Eastvale Drive, Unit 205, Markham, On. L3S 4N8

Bus: 905 201 9977, Fax: 905 201 9229

Independently Owned and Operated

மன்னன் புவிராச பண்டாரத்தின் படைகள் கடற்கரையெங்கிலும் யுத்தச் சன்னத்த ராய் வலம் வருகின்றார்கள். தூரத்தே புள்ளிகளாய் தெரிந்த எதிரிகளின் கப்பல்கள் இப்போது தெளிவாகத் தெரியாத் தொடங்குகின்றன. அரியாலைக் கரையிலே படைகளை அணி வகுத்து மன்னன் காத்திருக்கிறான். அவனுடைய வீரர்களும், உதவிக்கு வந்திருந்த தஞ்சாவூர் நாயக்கனின் வீரர்களும், மூர்க்கமாக போரிடக்கூடிய முஸ்லிம் வீரர்களும், வருகின்ற எதிரிகளை வாளுக்கிரையாக்க வஞ்சினத்தோடு காத்திருக்கின்றார்கள். சில வேளைகளில் அந்நியர் படைகள் அரியாலைக் கரையில் தரையிறங்காமல் கொழும்புத்துறையில் கால் பதிக்க முற்பட்டால் அதையும் முறியடிக்க அங்கேயும் வலிமையான அரண்கள் அமைக்கப்பட்டு, பிரசித்தி பெற்ற தளபதியான பிராங்கோ முதலியின் கீழ் 250 போர் வீரர்கள் நிலையெடுத்து நிற்கின்றனர்.

பறங்கிகளின் கப்பல்கள் அரியாலைக் கரையை நோக்கி விரைகின்றன. ஆயினும் கடைசி நேரத்தில் போக்கு காட்டிவிட்டு கொழும்புத்துறை கரையில் நங்கூரமிடுகின்றன. உயர்ந்த மண் அரண்களின் பின் மறைந்திருந்த தமிழர்களின் பீரங்கிகள் உறுமுகின்றன. தீக்குண்டுகளும், அம்புகளும் சீறுகின்றன. கப்பலில் இருந்து கீழே குதித்த பறங்கியரும், சிங்களச் சிப்பாய்களும் காயப்பட்டு வீழ்ந்து கொண்டிருக்கிறார்கள். பறங்கியர் பதைபதைத்துப் போகின்றனர். இத்தகையோர் எதிர்ப்பை அவர்கள் எதிர்பார்த்திருக்கவேயில்லை. பறங்கியர் தளபதி பூர்த்தாடு திகைத்துப் போகின்றான்.

அந்த நேரத்தில் சிங்களச் சிப்பாய்களின் தளபதியான விக்கிரம சிங்க முதலியார் என்பவன் மிகத் துணிகரமான முடிவு ஒன்றை எடுக்கின்றான். தங்கள் படையிலிருந்து 150 பறங்கியரையும், 200 சிங்கள சிப்பாய்களையும் தனியாக பிரித்தெடுக்கிறான். தமிழரின் அரண்களை நோக்கி அதிவேகமாக ஓடி அரண்களை கைப்பற்றுவது தான் அவன் திட்டம். ஏறத்தாழ தற்கொலைத் திட்டம் அது. ஆயினும் எதிரிகளுக்கு அதைவிட்டால் வேறு வழியில்லை.

350 எதிரிகளும் தமிழ் மறவர் படையை நோக்கி ஓடத்தொடங்குகிறார்கள். அதில் பல பேர் குண்டடிபட்டும், அம்புகளால் தைக்கப்பட்டும் மாண்டு போகின்றனர். பூர்த்தாடு கப்பலில் இருக்கின்ற பீரங்கிகளிருந்து குண்டு மாரி பொழிகின்றான். அந்த குண்டுகளில் ஒன்று தமிழர் தளபதி பிராங்கோ முதலியின் உயிரைக் குடிக்கிறது. தானைத்தளபதி வீழ்ந்த அதிர்ச்சியில் தமிழர் படை ஒரு கணம் ஸ்தம்பித்துப் போகின்றது. அந்த ஒரு கண நேர திகைப்பு யுத்தத்தின் சமன்பாட்டை முற்றிலும் தலைகீழாக்குகின்றது. விக்கிரம சிங்கவின் படை தமிழர் சேனையை சுற்றி வளைக்கின்றது. பெரும்போர் வெடிக்கின்றது. தமிழர் படை சளைக்காது போரிடுகின்றது. கப்பல்களிலிருந்து தரை இறங்கிய முழு பறங்கியர் படையும் முற்றுகையை இறுக்குகின்றது. பெரும் சமருக்குப் பின் மொத்த தமிழர் படையும் களப்பலியாகின்றது. பறங்கியர் படை பண்ணைக் கரையேரத்தை நோக்கி பாதுகாப்பான இடத்திற்காய் நகர்கின்றது. யாழ் அரசின் சந்தோசம் தொலையத் தொடங்கிய அந்த தூர்பாக்கிய நாளின் இரவு மெதுவாக நகர் மீது கவியத் தொடங்குகின்றது.

மன்னன் புவிராச பண்டாரம் தன்னுடைய படைகளை நல்லூர் அரசின் எல்லைக்கு பின்நகர்த்தி அரண் அமைக்கின்றான். பறங்கியர் கடற்கரையேரமாக உள்ள மடம் ஒன்றைச் சுற்றி பாசறை அமைக்கின்றனர். பறங்கிப்படை அடுத்த நாளும் ஓய்வெடுக்கின்றது. இதனிடையே பண்ணைக் கரையேரமாக அமைந்திருந்த முஸ்லிம் வியாபாரிகளுக்கு சொந்தமான இரு பெரும் பண்டக சாலைகளை பறங்கியர் படை சூறையாடுகின்றது. ஆயிரக்கணக்கான அரிசி மூட்டைகளை பறங்கியர் அள்ளிக் கொண்டு போயினர்.

கரையிறங்கி இரு நாட்களின் பின்னர் பறங்கிப்படை நல்லூரை நோக்கி நகர்த்தொடங்கிற்று. நல்லூர் எல்லையிலே, மன்னனின் மருமகனான காகு என்பவனின் தலைமையிலே மறவர் படை வெஞ்சினத்துடன் வெறி கொண்டு நிற்கின்றது. களம் பல கண்ட தளபதி காகு கண்களில் பொறி பறக்க,

திண்ணிய தோளுடன் செருக்களம் புகுகின்றான். பெரும் சமர் தொடங்கிற்று. மண்ணை காக்கும் மானப்போர் அது. அந்நிய ஆதிக்கத்தை அடியோடு வெறுக்கும் அஞ்சா மறவர்களின் அறப்போர் அது. போரின் முன்னணியில் தளபதி காகு சமராடுகிறான். இரத்தம் ஆறாக ஓடுகின்றது. காயப்பட்டவர்களின் அலறல்கள் எங்கும் எதிரொலிக்கின்றன. போர் மணித்தியாலக் கணக்காய் நீடிக்கின்றது. பறங்கியரால் ஒரு அங்குலம் தானும் முன்னேற முடியவில்லை.

நெடு நேர போரின் பின், பீரங்கி எண்ணிக்கையில் பின்தங்கியிருந்த தமிழர் படையில் இழப்புகள் அதிகரிக்கத் தொடங்குகின்றன. பின்வாங்குவது புத்திசாலித்தனம் என்ற நிலைமை உருவாகுகின்றது. போரின் முன்னரங்கில் வீராவேசத்துடன் போர் புரியும் தங்கள் தளபதி காகுவினை உபதளபதிகள் பின்னே இழுத்துக் கொண்டு வருகின்றனர். “பின்வாங்குவோம்” என அறிவுறுத்துகின்றனர்.

காகுவின் நெஞ்சுரத்தை கண்டு உருவேறிய உபதளபதிகள் புதிய உத்வேகத்துடன் போரைத் தொடர்கின்றனர். இரு பக்கத்திலும் இழப்புகள் எக்கச்சக்கம். நீண்ட நேரத்தின் பின், எதிரிகளை தன்னாலியன்ற வரை துவம்சம் செய்துவிட்டு தளபதி காகு மண்ணில் வீழ்கிறான். தேசத்தை காக்கும் போர்களிலேயே தன் வாழ்நாள் முழுவதையும் அர்ப்பணித்த அந்த இணையிலா வீரனின் உதிரம், வெகு விரைவில் தனது சுதந்திரத்தை இழக்கப் போகும் மண்ணில் வடிந்து உறைகின்றது. அதன் பின் ஒன்றன் பின் ஒன்றாக ஒவ்வொரு உபதளபதிகளும் களத்திலே வீழ்கின்றார்கள். சொந்த தேசம் காக்க உயிரை வெறுத்து போரிட்டு வீழ்ந்த மறவர்களின் உடலங்களின் மேல் அந்நியர் பாதங்கள் பதிந்து முன்னேறுகின்றன. பறங்கியர் படை நல்லூர் கோட்டையை நோக்கி விரைகின்றது.

“குருக்கள் வளவு” என்றழைக்கப்படுகின்ற, தற்போதைய நல்லூர் கந்தசுவாமி கோயில்

கரத்தை அந்தப் போர்க்களத்தே தோற்று வித்தன.

நல்லூரிலே வாழ்ந்த தமிழ், முஸ்லிம் மக்களிடையே பேரன்பு பெற்றிருந்த சிக்கந்தர் எனும் இந்திய யோகி ஒருவரும், நல்லூர் கந்தசுவாமி கோயில் பூசகர் ஒருவரும் ஓடியோடி போர்வீரர்களுக்கு உற்சாகமூட்டிக் கொண்டிருந்தார்கள். நகரம் அந்நியர் ஆட்சியில் வீழ்ந்து போனால் நிகழக் கூடிய கொடுமைகளை நன்குணர்ந்திருந்த அவர்கள் தங்கள் உயிர்களை துச்சமாக மதித்து போர்க்களத்திலே மறவர் படைகளுக்கு ஆதரவளித்துக் கொண்டிருந்தனர்.

எண்ணிக்கையில் அதிகமில்லாத அந்த வீரப் படை நீண்ட நேர சண்டையின் பின் ஒவ்வொரு வீரனாய் இழக்கத் தொடங்கியது. வீரத்தோடு களமாடி காயப்பட்டு வீழ்ந்து போன வீரர்களில் இளவரசன் எதிர்மன்னசிங்க குமாரனும் ஒருவன். புவிராச பண்டாரத்திற்கு முன் யாழ்



யாழ்ப்பாண அரசு - 04

# திறன் கொண்ட அரசு திறை கொடுக்கும் அவலம்

- நிமால் நாகராஜா -

உடலெல்லாம் வெட்டுக்காயங்களுடன் இரத்தம் பீரிட்டுக் கொண்டிருக்கும் நிலையிலும் அந்தப் பெருவீரன் சிரிக்கின்றான்.

“பேடிகளா! எந்தன் அகராதியில் பின்வாங்குவது என்ற சொல்லே கிடையாது. எந்தன் உடல் வீழும்வரை அந்நியர் கூட்டத்தை ஓடி கூட முன்னே வைக்க அனுமதிக்கேன்”. காகு வாளை உயர்த்தியபடி மீண்டும் களமுனைக்கு திரும்புகிறான். காலதேவன் மனித உருவில் போரிடுவதை போல் அவன் பறங்கியரை வதம் செய்கிறான்.

இருக்கின்ற இடத்திலே மீண்டும் பெரும்போர் வெடிக்கின்றது. மகாவீரர்கள் படை என்றும், அத்தபத்துப் படை என்றும் அழைக்கப்படுகின்ற பெரும் பிரசித்தி பெற்ற, மன்னனின் மெய்க்காப்பாளர்களின் தற்கொடைப் படைகளத்தில் இறங்குகின்றது. “வெற்றி அல்லது வீரமரணம்” என்று களமிறங்கிய அந்தப்படையின் போர் அகோரமாயிருந்தது. சூறாவளி ஒன்று சுழன்றடிப்பது போல் போர்களமெங்கும் அவர்களது வாள்கள் பெரும் அழிவை விதைத்தன. குதிரைகளின் பெரும் கணைப் பொலிகளும், காயப்பட்டு வீழும் போர்வீரர்களின் கடைசி அலறல்களும் பெரும் பயங்-

அரசை ஆண்ட பெரியபிள்ளையின் மகன் இவன். நெஞ்சிலே இரு ஈட்டிகளை வாங்கியபடி விழுப்புண்ணுடன் வீழ்ந்து கிடந்த அவன் காதிலே விலையுயர்ந்த குண்டலங்களைக் கண்ட பறங்கிப் போர்வீரன் ஒருவன் அவனது காதுகளை இழுத்து அறுத்துக் கொண்டதோடு அவனையும் கொல்ல முற்படுகிறான். கொஞ்சம் இரக்கமுள்ள சீமான் பிஞ்சன் எனும் பறங்கியன் இளவரசன் கொல்லப்படுவதை தடுத்து அரசுகுமாரனை தளபதி பூர்த்தாடுவிடம் ஒப்படைக்கிறான்.

தொடர்தல் 100ம் பக்கம்

கடைசித் தமிழ் வீரன் வரை களமாடிய அந்த அதிபராக்கி அத்தபத்துப் படையின் மொத்த தமிழ் வீரர்களும் தேசத்திற்காய் வீழ்ந்து போயினர். யோகியும், பூசகரும் கூடவே வீழ்ந்தனர். மன்னன் புவிராச பண்டாரம் சிறை பிடிக்கப்படுகின்றான். இறைமையுடன் தலை நிமிர்த்தி நின்ற தமிழ் அரசு இனிமேல் திறை கொடுக்கும் காலம் தொடங்கப் போகிறது.

வெற்றி கொண்ட பறங்கியர் தளபதி பூர்த்தாடு முன்னிலையில் மன்னன் புவிராச பண்டாரம் இழுத்து வரப்படுகின்றான். தோல்வியுற்ற போதிலும் தலை வணங்காத அந்த மறவன் பிடரி சிலிர்ப்பிய சிங்கமாய் கம்பீரமாய் நின்று கொண்டிருக்கின்றான்.

“மன்னார் கோட்டை மீது தொடர்ச்சியாக படையெடுத்து, பெரும் அழிவை எமக்கு ஏற்படுத்தியமைக்காக உனக்கு மரண தண்டனை விதிக்கிறேன்.” ஆணவத்தோடு பூர்த்தாடு கொக்கரிக்கிறான்.

பொருள் தேடி வந்த பறங்கியர், நாட்டின் சொந்த மன்னனுக்கு தீர்ப்புச் சொல்லும் அவலம்.

“உந்தன் நாட்டின் சொத்து போதாமல், எங்கள் செல்வம் அபகரிக்க வந்த ஈனனே! எனக்கு முடிவு சொல்ல நீ யார்?” மன்னன் சீறுகின்றான்.

அரசனின் அதிரும் குரலில் பூர்த்தாடு அரண்டு போகின்றான்.

“இவனது தலையை துண்டியுங்கள்.” பூர்த்தாடுவின் ஆணையில் அவசரம் தொனிக்கிறது.

“அந்நியரை நாட்டை விட்டு துரத்தாமல் அரசனாய் இருப்பதைவிட மரணத்தை ஏற்பதே எனக்கு மகிழ்ச்சி.” வெட்டுவதற்கு தன் கழுத்தை வீரமாய் கொடுத்து நிற்கிறான் அந்த வீரமறவன்.

அவனது சிரம் கொய்யப்பட்டு ஒரு ஈட்டி முனையிலே குத்தப்பட்டு சந்தி வெளியொன்றில் மூன்று நாட்களாய் வைக்கப்பட்டது. மன்னன் புவிராச பண்டாரத்திற்கு உதவியாய்

போராடிய தஞ்சாவூர் நாயக்க மன்னனின் படையில் எஞ்சிய வீரர்களும், முஸ்லிம் வீரர்களும் என்னுறு வீரர்களையும் பறங்கியர் பொது இடத்தில் வைத்து சிரச்சேதம் செய்தனர்.

வெற்றியின் பின் நல்லூர் நகரை பறங்கியர் படை சூறையாடுகிறது. அரண்மனையில் குவிந்து கிடந்த விலைமதிப்பில்லா செல்வத்தை கண்டு பூர்த்தாடு ஆனந்த கூத்தாடுகிறான். கவர்ந்த செல்வத்தின் பெரும் பகுதியை தான் வைத்துக் கொண்டு, சொற்பத்தையே போர்த்துக்கேய மன்னனுக்கு அனுப்பி வைக்கிறான்.

பறங்கியர் தளபதி யாழ் இராச்சியத்தின் அத்தனை அதிகாரிகளையும், முக்கிய முதலி மார்களையும் ஓரிடத்தில் ஒன்று கூட்டுகிறான். அவர்களுடான உரையாடல்களின் போது அவனுக்கு ஒன்று தெளிவாக தெரிந்து போகின்றது. யாழ் இராச்சியத்தில் பறங்கியர் நிலை கொண்டால் முப்பது வருடங்களுக்கு முன் தங்களுக்கு நடந்த கதை மீண்டும் நடக்கும் என்பது சந்தேகமின்றி தெரிகின்றது. கவனமாக சிந்தித்த பூர்த்தாடு, காயப்பட்டு காப்பாற்றப்பட்ட இளவரசனான எதிர்மன்ன சிங்க குமாரனை “பரராசசேகரன்” எனும் பட்டத்து பெயருடன் அரியணை ஏற்றுக்கின்றான். பறங்கியருக்கு ஒவ்வொரு வருடமும் பெருந்தொகை திறையளிக்க மன்னனுக்கு நிபந்தனை விதிக்கப்படுகின்றது. போர்த்துக்கேய அரசனுக்கு விசுவாசமாக இருப்போம் என அத்தனை தமிழ் அரசு அதிகாரிகளிடமும் வாக்குறுதி வலிந்து வாங்கப்படுகிறது.

மிக இள வயதான எதிர்மன்ன சிங்கனோ பறங்கியரை பகைத்துக் கொள்ள விரும்பவில்லை. அதேநேரம் அந்நியருக்கு கட்டுப்பட்டு இருப்பதற்கும் அவன் மனம் ஒப்பவில்லை. இரண்டும் கெட்டான் நிலையில் அவன் அல்லாடுவது மக்களுக்கு பெரும் மனக்கிலேசத்தை அளித்தது. அந்நியருக்கு கப்பம் கட்டிக் கொண்டிருப்பதை அவர்கள் என்றுமே விரும்பியிருக்கவில்லை. 1592ம் ஆண்டில், சில அதிகாரிகள் தலைமையில் சதித்திட்டம் ஒன்று உருவாகியது. தஞ்சாவூர் மற்றும் கண்டி அரசர்களின் உதவியுடன் ஒரு படையெடுப்பு ஆயத்தமாகியது. தாக்குதல் வெற்றி பெறும்

பட்சத்தில், அரியணையில் அமர்த்துவதற்காக இராமேஸ்வரத்தில் இருந்து ஒரு புதிய அரச குமாரனும் கொண்டு வரப்படுகிறான். ஆயினும் பறங்கியரின் காதுகளுக்கு இந்த சதித்திட்டம் கசிகிறது. தமிழ்ப்படைகள் தரையிறங்க முன்னமே, தலைமன்னார் கடலில் பறங்கியரால் வெற்றி கொள்ளப்படுகின்றனர். சதியில் பங்கேற்ற அத்தனை தமிழ் அதிகாரிகளும் தலையறுக்கப்படுகின்றனர்.

இதேநேரம் கத்தோலிக்க மதகுருமார்கள் மன்னனின் நம்பிக்கைக்கு பாத்திரமாகி தேவாலயங்களை கட்டிக் கொள்கிறார்கள். கத்தோலிக்க மதம் எதிர்ப்பின்றி பரவத் தொடங்குகிறது. இடையிடையே பறங்கியரின் அதிகாரம் எல்லை மீறுகிறது. மன்னன் பறங்கியருடன் முரண்படும் போதெல்லாம் கத்தோலிக்க மதகுருக்கள் தலையிட்டு சமரசம் செய்கின்றனர். இவ்வாறே எதிர்மன்ன சிங்கன் 25 வருடங்கள் அரசாள்கிறான்.

1616ம் ஆண்டு. தனது முடிவு நெருங்குவதை மன்னன் உணர்கிறான். அவனுடைய ஒரேயொரு மகனுக்கோ வயது மூன்று தான். மரணப்படுக்கையிலே போராடும் அரசன், தனது நம்பிக்கைக்குரிய அண்ணன் முறையான அரசகேசரி என்பவனை அழைக்கிறான். இருவரும் ஆலோசிக்கிறார்கள்.

இளவரசனான சிறு பாலகனை அடுத்த அரசனாகவும், அவன் வாலிப வயதை அடையும் வரை அரசகேசரியே அரசை ஆள்வதற்கும் அங்கீகரிக்கும்படியும் கோரி போர்த்துக்கேய அரசனுக்கு தூது அனுப்பப்படுகிறது. ஆயினும் போர்த்துக்கேய அரசனிடமிருந்து ஆணை வரும் முதலே எதிர்மன்னசிங்கன் இறந்து போகின்றான். அரசகேசரி ஆட்சிப்பொறுப்பை தற்காலிகமாக ஏற்றுக் கொள்கிறான்.

ஒருநாள் நண்பகல். நல்லூரிலே வெயில் நன்றாக காய்கிறது. அரண்மனையிலே மதிய போசன அசதியில் அரசகேசரி சற்று கண்ணையர்கிறான். அவனது கால்களை பெரிய மீகாப்பிள்ளை என்பவன் அமுக்கி விட்டுக் கொண்டிருக்கின்றான்.

திடீரென அரண்மனையின் காவல் கதவுகள்

சத்தம் போடாமல் திறக்கப்படுகின்றன. சதிக்கும்பல் ஒன்று அரண்மனையினுள் சடுதியாக பிரவேசிக்கின்றது. அரசகேசரியும், பெரிய மீகாப்பிள்ளையும் முதலில் கொல்லப்படுகின்றனர். தொடர்ச்சியாக பல அரச குடும்பத்தினரும் வாளுக்கிரையாகின்றனர்.

இச்சதி அந்நியரால் அரங்கேற்றப்பட்டதல்ல. உள் வீட்டு சதி இது. சதியின் தலைவன் சங்கிலி குமாரன் புதிய அரசனாக அரண்மனைக்குள்ளே பிரவேசிக்கின்றான். இன்னும் மூன்றே மூன்று ஆண்டுகளில் தன் மொத்தச் சுதந்திரத்தையும் இழந்து, ஒன்றன் பின் ஒன்றாக நிர்ந்தரமாக அந்நியர்களின் அடிமைச் சங்கிலியில் பிணைக்கப்பட போகின்ற யாழ் அரசின் கடைசி அரசன் தான் என்பது அப்போது அவனுக்கு தெரிந்திருக்கவில்லை. மக்களுக்கும் தெரிந்திருக்கவில்லை. அது தெரிந்திருந்தவன் ஒரேயொருவன். அவனோ வெகு தொலைவில் இருந்தான்.

(வரலாறு இன்னும் வரும்)

**உசாத்துணை:**

- யாழ்ப்பாண வைபவமாலை, மாதகல் மயில்வாகைப் புலவர்(1884), முதலியார் குல. சபாநாதன் (1958)
- யாழ்ப்பாண வைபவ கௌமுதி, வசாவின் க.வேலுப்பிள்ளை, 1918
- யாழ்ப்பாண வைபவ விமர்சனம், நல்லூர் சுவாமி ஞானப்பிரகாசர், 1928
- யாழ்ப்பாணச் சரித்திரம், முதலியார் செ. இராசநாயகம், 1933
- யாழ்ப்பாண இராச்சியம், யாழ்ப்பாணப் பல்கலைக்கழகம், 1992
- யாழ்ப்பாணக் கோட்டை வரலாறு, கலாநிதி க. குணராசா, 1995
- ஈழத்தவர் வரலாறு, கலாநிதி க. குணராசா, 1996
- A historical relation of the Island Ceylon in the East-Indies, Robert Knox, 1681
- Twentieth Century Impresions of Ceylon, Arnold Wright, Asian Educational Services, 1907
- Fidalgos in the kingdom of Jaffnapatam, O.M. Da Silva Cosme, 1994
- www.ceylontamils.com



nimal.nagaraj@thaiveedu.com

# Arajen Beauty Centre



- Make Up
- Hair Style & Hair Care
- Dying & Highlighting
- Bridal Make Up & Arangetram
- Skin Care (All Kind of Facial)
- Threading & Waxing
- Skin Treatment
- Nail Art
- Dress Making (Saree & Blouse)
- Permanent Hair Removal
- Pedicure, Manicure
- Mehendi
- Bouquet, Sadainagam
- Cryotherapy
- Micro Dermabrasion



**Beauty Classes**

அழகியல் கலையை கற்க விரும்புகிறீர்களா? எங்களது கலை வகுப்புகளில் இணைந்து கொள்ளுங்கள்

**Certificate Courses & Seminars**

## அரஜன் அழகு நீலையம்

2605-A Eglinton Ave. E., Scarborough, ON M1K 2S2  
(இரா சுப்பர் மார்க்கட் மேல் மாடியில்)

**Tel: 416.509.7978**

Web: www.arajenbeauty.ca, E-mail: sasi@arajenbeauty.ca

இப்போது ஆண்களுக்கான சேவைகளும்

# “Be ready for Job”...

## Diploma Courses

- Diploma in Office Administration
- Diploma in Accounting and payroll

## Engineering Software

- Auto CAD
- SolidWorks
- Revit 2009
- CATIA
- MasterCAM X4
- Pro/Engineer
- MicroStation

## Multimedia & Graphic Design

- Web Design
- PhotoShop
- QuarkXpress
- Video Editing
- Illustrator

## Pre-Exam Courses (For Licence)

- Industrial & Construction Electrician (309A, 442A)

## IT Application Development

- Developing Applications using **JAVA**
- Database and Design Development using **ORACLE**
- Software Engineering Principles
- Web Programming (HTML, XHTML, XML)

## Special Certificate Programs

- CNC Operation, Setup & Programing
- School students programs
  - Web Design & Flash
  - 3D Animation
  - Video Editing
  - Auto CAD

## Accounting Software

- MS Office
- Quick Book / ACCPAC / Simply Accounting



2006க்குப்பின் EI  
அல்லது Maternity  
எடுத்தவர்கள் இதை  
இலவசமாகக்  
கற்பதற்கு தகுதி  
உடையவராகலாம்

வளமானதோர் எதிர்காலத்தை உருவாக்கிக்கொள்ள  
தொழிற்கல்வி ஒன்றைக் கற்றுக்கொள்ளுங்கள்



**beta College**  
of Business & Technology

1200 Markham Road, # 525  
(Markham & Ellesmere)  
Scarborough, ON  
M1H 3C3

Tel: **416.449-BETA(2382)**

**www.betacollege.ca**  
info@betacollege.ca

# கோவை அரசினர் கலைக் கல்லூரி

சென்னைப் பல்கலைக் கழகத்து இடைநிலைப் பரீட்சையில் நான் சித்தியடைந்ததைக் கேள்விப்பட்டதும் சாவகச்சேரி இறிபேக் கல்லூரி அதிபர் திரு. K.S. சரவணமுத்து அவர்கள் என்னைச் சந்திக்க விரும்புவதாகச் செய்தி அனுப்பியிருந்தார். நான் சந்திக்கச் சென்ற போது, B.A. இறுதி ஆண்டுகளில் புவியியல் படிக்கும்படி வற்புறுத்தினார்.

சென்னைக் கிறித்தவக் கல்லூரியில் புவியியல் துறை இருக்கவில்லை. அதனால் கோயமுத்தூரில் உள்ள அரசினர் கலைக் கல்லூரியில் சேர நேர்ந்தது. இங்கு எமக்குச் சேக்ஸ்பியரைப் பற்றிப் படிப்பித்தவர் முதுவிரிவுரையாளர் திரு. கிருஷ்ணராவ் உன்னி அவர்கள். உன்னிக் கிருஷ்ணன் என்றும் நாங்கள் இவரை அழைப்பதுண்டு.

As you like it, Othello ஆகிய இரண்டு நாடகங்களும் பாடநூல்களாக இருந்தன. முதல்வார வகுப்புகளில் சேக்ஸ்பியரைப் பற்றி அவர் நிகழ்த்திய அறிமுகச் சொற்பொழிவுகள் நிகரற்றவை.

வில்லியம் சேக்ஸ்பியர் (1564 - 1616) ஆங்கில மொழிக்கு வசந்த காலத்தை வழங்கியவர். அதாவது, ஆங்கில மொழியைப் பூத்துக் குலுங்கச் செய்தவர். ஒப்பற்ற புலவர், நாடக விற்பன்னர். இவரது நாடகங்களை நன்கு விளக்கிக்கொள்வதற்கு எலிசபெத் கால அரசங்க அமைப்பு முறையையும் சமுதாய விழுமியங்களையும் கிரேக்க அரசங்கச் செல்வாக்கினையும் அறிந்துகொள்ளுதல் அவசியம்.

கிரேக்க அறிஞர் அரஸ்டாட்டில் நாடக அமைப்புக்கு வகுத்த விதிமுறைகளுள் “நாடகப் பொருத்தங்கள்” பற்றிய விதிகள் பிரதானமானவை. இவை காலப் பொருத்தம், இடப் பொருத்தம், பொருட் பொருத்தம் என மூவகைப்படும். சேக்ஸ்பியர் இப்பொருத்தங்களை முற்றாக ஏற்றுக்கொள்ள வில்லை. கிரேக்கர்களைப்போல் அவர் தமது நாடகங்களை ஐம்பெரும் பிரிவுகளாகவோ காட்சிகளாகவோ பிரிக்கவில்லை. இப்பொழுது அவரது நாடகங்களில் காணப்படும் பிரிவுகள் அவரது நூல்களைப் பிற்காலத்தில் பரிசீலனை செய்து பதிப்பித்தவர்களின் வேலைகள்.

கிரேக்க மரபுப்படி ஒரு நாடகம், ஒன்றில் துன்பியல் அல்லது இன்பியலாக மட்டுமே இருக்க வேண்டும். ஆனால், சேக்ஸ்பியரோ துன்பியலில் இன்பியல் நிகழ்ச்சிகளையும் இன்பியலில் துன்பியல் காட்சிகளையும் கலந்து நாடகங்களை அமைத்தார். இருப்பினும் அவரது நாடகங்கள் முடியும் வகைகொண்டு அவற்றைத் துன்பியலாகவோ இன்பியலாகவோ பிரிக்கலாம்.

As you like It சேக்ஸ்பியரின் இன்பியல் நாடகங்களுள் மிகச் சிறந்ததென்றும் Othello அவரது ஒப்பற்ற துன்பியல் படைப்பு என்றும் அவை இரண்டும் எமக்குப் பாடப் புத்தகங்களாக வைக்கப்பட்டமை எமது பெரும் அதிட்டம் என்றும் ஆவல் பூக்களை அள்ளிச் சொரிந்தார் எமது விரிவுரையாளர்.

திரு. உன்னி கிருஷ்ணன் சேக்ஸ்பியரைக் கரைத்துக் குடித்தவர், இரசனையைக் கிளப்பும் இலக்கியத் திறனாய்வாளர், சோவென மாரி பொழிவதைப் போல் சொற்பொழிவாற்ற வல்லவர். அவரது பொழிவுகளைக் கேட்டு கொண்டிருக்கக் கிள்கிளப்பாயிருக்கும்.

இலக்கியப் பசிக்கு விருந்து நிறையக் கிடைத்தாலும் பரீட்சைப் பசியைத் தீர்க்கும் முயற்சி எம்மைப் பொறுத்ததாகவே இருக்கும்.

ஒருமுறை ஒதெல்லோ வகுப்பு முடிவில் மாணவர் ஒருவர் பரீட்சை நெருங்குவது பற்றி நினைவுபடுத்தினார். “சரி, நானையிலிருந்து விரைவாகவே படிப்போம்” என்று கூறிச் சென்றார் விரிவுரையாளர். நாளை வந்தது. ஒதெல்லோ நூலைப் புரட்டிப் பாடம் தொடங்கவேண்டிய பக்கத்தில் நின்றார்.

Desdemona: My dear Othello (Act II: Scene I) என்ற அடியை வாசித்துவிட்டு வகுப்பைப் பார்த்தார். “Shakespeare has condensed the meaning of love in this simple sentence”

“

உண்மைக் காதலுக்கு

வார்த்தை சாலங்கள் தெரியாது. அதனாலேயே

மொழிவளம் மிகுந்த சேக்ஸ்பியரும்

தெஸ்திமோனா ஒதெல்லோ மீது

கொண்டிருந்த காதலை

எளிய சொற்களால் வெளிப்படுத்த நேர்ந்தது.

என்று தொடங்கினார். தன்னை மறந்தார், தன் நாமம் கெட்டார்.

சகுந்தலையில் தொடங்கினார், இராமாயணத்துக்குப் பாய்ந்தார், உரோமியோ அன்யூலியட்டிலிருந்தும் மேற்கோள்கள் காட்டினார். கள்ளங் கபடமற்ற காதல் உள்ளங்களைக் காணும் வகைசெய்தார். “உண்மைக் காதலுக்கு வார்த்தை சாலங்கள் தெரியாது. அதனாலேயே மொழிவளம் மிகுந்த சேக்ஸ்பியரும் தெஸ்திமோனா ஒதெல்லோ மீது கொண்டிருந்த காதலை எளிய சொற்களால் வெளிப்படுத்த நேர்ந்தது” என்று முடித்தார். மணி அடித்ததுகூடக் கேட்கவில்லை. அடுத்த வகுப்பு மாணவர்கள் வகுப்புமாறாகையில் ஏற்படுத்திய சத்தத்தான் எம்மை இவ்வுலகத்துக்குக் கொண்டுவந்தது.

ஒரு நாள் ஆங்கில மன்றத்தில் கட்டுரை ஒன்றை வாசிக்க நேர்ந்தது. ‘உனது உச்சரிப்பு எனக்கு நன்கு பிடித்துக் கொண்டது’ என்று பாராட்டினார் திரு. உன்னி கிருஷ்ணன். அன்றையிலிருந்து அவர் என்னை விட்டபாடில்லை.

பல கூட்டங்களிலும் பேச்சுப் போட்டிகளிலும் என்னைப் பங்குகொள்ளச் செய்தார். சென்னைப் பல்கலைக் கழக நூற்றாண்டு விழவையொட்டி எமது கல்லூரி நடத்திய விழாவில் பேசக்கிடைத்த வாய்ப்பை மறக்கமுடியாது. ‘நிறைய வேலையிருக்கு’ என்று நான் பின்வாங்கினால், ‘பேச்சை நானே எழுதித்தருகிறேன்’ என்று ஊக்குவிப்பார்.

ஒருமுறை மாவட்டப் பேச்சுப் போட்டி ஒன்றுக்கு இரு பேச்சாளரைத் தெரிவு செய்வதற்குக் கல்லூரி மட்டத்தில் போட்டி ஒன்றை நடத்தினார். நான் அதிற் பங்கு பற்றவில்லை. அதனால் போட்டியை ஒத்திவைத்து எனக்கு வசதியான வேறு ஒரு நாளில் போட்டியை நடத்தினார். அவர் எதிர்பார்த்தது போலவே நடுவர்கள் என்னையும் ஒரு பிரதிநிதியாகத் தெரிவு செய்தார்கள். இவ்விதம் எனது திறமையில் அதீத நம்பிக்கை வைத்து என்னைப் பல வழிகளிற் பெருமைப்படுத்திய ஆசான் திரு. உன்னி கிருஷ்ணன் அவர்கள் என் நெஞ்சத்தில் இன்றும் வீற்றிருக்கின்றார்.

கல்லூரி விடுதியில் ஆண்டுதோறும் விளையாட்டு, பேச்சு, பாட்டு முதலாய நிகழ்ச்சி-

களில் போட்டிகள் வைப்பார்கள். 1957 – 58 ஆம் ஆண்டுப் போட்டிகளில் எனக்குப் பல பரிசுகள் கிடைத்தன. பரிசளிப்பு விழாவுக்கு வந்திருந்த கல்லூரி அதிபர் திரு. B.M. திருநாராயணன் அவர்கள், ‘இறுதியாண்டுப் பரீட்சை நெருங்குகிறது. புற முயற்சிகளை இனிக்குவிட்டுப் பரீட்சையிற் கவனம் செலுத்து’ என அறிவுரை கூறினார்.

திரு. திருநாராயணன் அவர்கள் எமக்குக் காலநிலையியல் படிப்பித்தவர் அடக்கமான அறிஞர், உயர்ந்த ஒழுக்கசீலர், சிறந்த நிர்வாகி, பிற்காலத்தில் சென்னைப் பல்கலைக் கழகத்தின் பதிவாளராகப் பதவி உயர்வு பெற்றவர். அவர் எம்முடன் அதிபரைப்போல மட்டுமல்லாது தந்தையைப் போன்றும் பழகிச் சுகஞ் செய்தவர். அவரது அறிவுரையை ஆழமாக வாங்கிக்கொண்டேன்.

பிரபல திரைப்படத் தயாரிப்பாளர் திரு. கோவைச் செழியன் அப்பொழுது பொருளியல் வகுப்பில் என்னுடன் படித்தவர். கோவை தி.மு.க. கிளைச் செயலாளராகவும் இருந்தவர். அழகாகப் பேசவல்லவர்.

ஒருமுறை கல்லூரித் தமிழ் மன்றம், “இந்தியாவின் ஆட்சி மொழி இந்தியே” என்ற தலைப்பில் பட்டி மன்றம் ஒன்றை ஒழுங்கு செய்திருந்தது. ஆதரித்துப் பேசும் குழுவுக்குத் தலைமை தாங்கும்படி என்னைக் கேட்டனர். எதிர்க் கட்சிக் குழுவுக்குக் கோவைச் செழியன் தலைமை தாங்குவதாகவும் கூறினர். “பரீட்சை நெருங்குவதால் இனிமேல் கூட்டங்களில் பங்குபற்றுவதில்லை” என்று கூறி மறுத்து

- வி. கந்தவனம் -

விட்டேன்.

கூட்டத்திலன்று அன்பர் ஒருவர் ஓடோடி வந்தார். ஆதரித்துப் பேச ஒப்புக்கொண்ட ஒருவர் வரவில்லை என்றும் அவருக்குப் பதிலாகப் பேசிப் பட்டிமன்றத்தைச் சிறப்பிக்க வேண்டுமென்றும் தமிழ்த் துறைத் தலைவர் திரு. முருகன் அவர்கள் அழைப்பு விடுத்திருந்தார். இதென்னடா வம்பாய்ப் போயிற்று என்று அவசரமாகப் புறப்பட்டேன். மூளையை முறுக்கிக்கொண்டு கடுகி நடந்தேன்.

பட்டிமன்றம் தொடங்கிவிட்டது. எதிர்க் கட்சி அன்பர் ஒருவர் பேசிக்கொண்டிருந்தார். அவர் பேசி முடிந்ததும் மண்டபத்துள் நுழைந்தேன். எல்லாக் கண்களும் என்னைப் படம் பிடித்தன. நடுவர் தமிழ்த் துறைத் தலைவர் திரு. முருகன். மேடையை நோக்கி நான் ஏற, தலைவர் கையைத் தட்ட, மாணவர்கள் தொடர்ந்து தட்ட... எதிர்பாராத வரவேற்பு. என்னையே அடுத்துப் பேசும்படி அழைத்தார் தலைவர். நான் போட்டி குண்டுகள் பல. சில வெடித்தன, சில படுத்தன. வெடித்தவற்றுட் சில பின்வருமாறு:

இந்தியாவின் ஆட்சி மொழியாக நிச்சயம் தமிழ் இருக்க முடியாது. தமிழ் ஒரு பிராந்திய மொழி. இந்தியாவில் பல பிராந்திய மொழிகள்.

இந்தியும் ஒரு பிராந்திய மொழிதான் என எதிர்க் கட்சியினர் வாதிடலாம். ஆனால் அது பெரும்பான்மையினரால் பேசப்படுகின்ற ஒரு மொழி. சனநாயக முறை பெரும்பான்மையினரின் கருத்துக்கே முக்கியத்துவம் கொடுக்கின்றது. இந்தியா ஒரு சிறந்த சனநாயக நாடு.

எனக்கு முன் பேசியவர் ஆங்கிலம் ஆட்சி மொழியாக இருக்கவேண்டும் என்று வலியுறுத்தினார். இரசியா, யேர்மனி, பிரான்ஸ் போன்ற நாடுகளில் உள்ள ஒருவன் இப்படிப் பேசியிருக்க மாட்டான். ஏன், சீனா, யப்பான் போன்ற ஆசிய நாட்டான் கூட இவ்விதம் சிந்திக்க மாட்டான். ஓர் இந்தியன் சொல்கிறான் ஆங்கிலம் இந்தியாவின் ஆட்சி மொழியாக இருக்கவேண்டும் என்று. இது எதனைக் காட்டுகின்றது? அடிமைப் புத்தி இன்னும் எம்மைவிட்டுப் போகவில்லை என்பதைக் காட்டுகின்றது.

ஆங்கிலேயர் இந்த நாட்டுக்கு இழைத்த அநீதிகளை அதற்குள்ளாகவா மறந்துவிட்டோம்? ஓர் அந்நிய மொழி இந்தியாவின் ஆட்சி மொழியாக இருப்பதிலும் இந்திச் சகோதரனின் மொழி ஆட்சிமொழியாக இருப்பது எவ்வளவோ மேல்.

முடிவுரையில் தலைவர் திரு. முருகன் சொன்னார்: இந்தச் சொற்போரில் பலரும் மொட்டைவாளுடன் வந்துபோனார்கள். கந்தவனம் கூறிய வாளுடன் கடும் போர் புரிந்தார் எனினும் அவரால் எதிர்க் கட்சியினரை முற்றாகத் தோற்கடிக்க முடியவில்லை.

kandavanam.v@thaiivedu.com



உங்கள் நிகழ்வுகளைப் பார்ப்பதற்கும் பதிவு செய்வதற்கும்

www.inayam.net

# வீடு வாங்க விற்க அழையுங்கள்!

**Pat Pushpakanthan**

Real Estate **BROKER**  
7 time centurian award  
Hall of fame award

email: rpushpakanthan@trebnet.com



**Just Listed**

**Open House**  
Sat & sun 2 - 4 pm

Corner soak bathtub



Markham/ Steeles 4 Bm/ 3 wrm  
Possible walk-out

**Call Pat 416-894-1187**

**அனுபவம்! திறமை! நேர்மை!**

**416- 490-7653**

**Just Sold 110%**

83 Goodwood



24 Jack Monkman



3 bm/ 2 wsrw  
Basmnt apt

**OPEN HOUSE..Sun**



Ellesmere/B'mount

0% Downpayment Avail-  
able Only pay 1035/- /mo

**Store Plus Apt**

2000 s q store plus apt with  
main rd exposure live and  
do your business \$ 292000  
Brimly/ Kingston



**Cafeteria for sale**

In office Building take home upto 5000/-  
Rent only 889/- (all included)  
North York

Richmond hill/ 4 bm/ 4 wsrw



**Restaurant for  
sale \$39 000**

Davis ville /bayview/mountpleasant

**Mortgage/ Refinance/Loan ..Interest Rate from 2.1%**

**Buy, Sell Homes...Land..Farms ..Cottages..business**

**87 Power Of Sale Homes for sale IN GTA**  
From \$ 98 000.00

**Richmond Hill**



Brand new home in  
Granite counter top  
Hardwood floor in main floor and  
2nd floor hall way ..... And more  
occupancy MID 2011

Luxury 4bm/4 wsrw detached brick  
home with Library on main floor,  
walkout bsmnt, Oak stairs.....

**Start your own business**  
Loan available



Markham/Denison

.....retail Location for Sale or Lease close to cotsco  
canadian tire and Home depot business depot

**வீடு, வியாபாரம், காணி**

**Mortgage 2.1% ..Refinance also.**

**YOUR SOLD AGENT**

*This certificate entitles you to a complementary market analysis of your home's current value*

Thinking of

Real Estate

# Buying or Selling



**\$1,449**  
For Rent

**Kennedy/401**

3 Bedrooms, 2 Washrooms  
Walk To Kennedy Subway!



**\$175,000**

**McCowan/Eglinton**

2+1 Bedrooms, 2 Washrooms  
Rear Find With Open Balcony



**\$299,900**

**Birchmount/Ellesmere**

2+1 Bedrooms, 2 Washrooms  
Walking Distance To Ttc, School



**\$324,900**

**Airport/Morning Star**

3+1 Bedrooms, 3 Washrooms  
Great Investment Property!



**\$349,800**

**McLevin / Neilson**

3+1 Bedrooms, 3 Washrooms  
Close To Shopping, Ttc, Schools



**\$354,000**

**McCowan/Ellesmere**

3 Bedrooms, 2 Washrooms  
Steps To Scarborough Town Centre



**\$390,000**

**Morningside/ Finch**

3+1 Bedrooms, 4 Washrooms  
Fully Renovated Basement!



**\$419,900**

**Midland / Ellesmere**

3 + 1 Bedrooms, 2 Washrooms  
Very Quiet Neighbourhood



**\$579,000**

**16th/9th Line**

4 Bedrooms, 3 Washrooms  
Close To Mount Joy Go Station



**Need New Listing at**

**Scarborough, Markham, Mississauga**

**“List your Home with a Professional & Save Money”**

**Hariharan Nadarajah**

*Sales Representative*

**Direct: 416-856-4276**

**Office: 416-298-3200**

E-Mail: harisells@gmail.com



**HomeLife Today**

Realty Ltd., Brokerage

INDEPENDENTLY OWNED AND OPERATED  
31 Progress Avenue, Suite 210, Toronto, ON M1P 4S6

**Call Hariharan Nadarajah for information on homes available in area of your choice**



# ஓவியர் ஜீவாவிற்கு தேசிய விருது

இந்தியத் திரையுலகிற்கான தேசிய விருதுகள் அறிவிக்கப்பட்டுள்ளன. ஆண்டு தோறும் திரைத்துறை சார்ந்த நூல்களுக்கான விருதுகளும் வழங்கப்படுவது வழமை. நீண்டகாலமாகத் தமிழ் நூல்களுக்கு இவ்விருது கிடைக்காதமையால் நூல்களுக்கு விருது வழங்கப்படுவதையே தமிழ் கூறும் நல்லுலகு மறந்துபோயிருந்தது. அண்மையில், ஓவிய உலகில் ஓவியர் ஜீவா என்றறியப்படும் V.ஜீவானந்தன் அவர்கள் எழுதிய திரைச்சீலை எனும் நூலுக்குச் சிறப்பு நற்சான்றிதழ் அறிவிக்கப்பட்டுள்ளது. இவ்வறிவிப்பு மூலம் மறந்து போனது பலருக்கும் நினைவுக்கு வந்திருக்கின்றது. பிரபலங்களும் பிரமாண்டங்களும் விருது பெற்றதைக் கொண்டாடும் தமிழ்ச் சமூகம் ஓவியர் ஜீவாவுக்குக் கிடைத்த மதிப்பைத் தாமதமாகத்தான் கண்டுகொண்டது.

தாய்விடு இதழின் ஓவியர்களுள் ஒருவரான ஜீவா அவர்களோடு தாய்விடு இதழுக்காகத் தொடர்புகொண்டு பேசினோம்.

இனி... ஓவியர் ஜீவா பேசுகிறார்.

**சட்டம் படித்த உங்களுக்கு, எவ்வாறு ஓவியத்தில் ஈடுபாடு உண்டானது?**

நான் குழந்தைப் பருவத்திலிருந்தே ஓர் ஓவியனாகத் தான் உருவானேன். என் தந்தை ஓர் ஓவியர். அவரைப் பார்த்து எனக்குள்ளே இயல்பாகவே ஓவியக் கலை வளர்ந்துவிட்டது. அதனால் என்னுடைய பள்ளி மாணவப் பருவத்திலும் கல்லூரிப் பருவத்திலும் அனைத்து ஓவியப் போட்டிகளிலும் கலந்து கொள்வது, பரிசு வாங்குவது, மிக ஆர்வமாகப் படம் வரைவதென சராசரிக்கும் மேலான ஓர் ஓவியனாய்த் திகழ்ந்தேன். எனக்குத் தெரிந்து பலர் பல தொழில்களில் இருப்பவர்கள் எல்லோருமே கலைகளிலும் நாட்டமுள்ளவர்களே. நானும் அப்படியொருவன் என்று தான் நான் நினைக்கிறேன்.

**உங்கள் தந்தை ஓர் ஓவியரெனக் குறிப்பிட்டீர்கள், அவரைப் பற்றிக் கொஞ்சம் சொல்லலாமே!**

என் தந்தை பெயர் என்.வேலாயுதம். அவர் அதிகம் படிக்கவில்லை. ஆனால் ஓவியத்தை ஆர்வத்தோடு முறையாக ஓர் ஆசிரியரிடம் கற்றுவர். அதன் பின் கோவை நகரத்திலே திரையரங்குகளுக்கு வெளியே பிரமாண்டமான சினிமா விளம்பரத் தட்டிகளை (Banners) கோவைக்கு அறிமுகப்படுத்தினார். இது அவருடைய முக்கியமான தொழிலாக இருந்தது. கோவையைச் சுற்றியுள்ள சில மாவட்டங்களிலுள்ள திரையரங்குகளில் எங்கே தமிழ்ப் படம் ஒடினாலும் எங்கள் சினி ஆர்ட்ஸ் (Cine Arts) நிறுவனத்தின் விளம்பரத் தட்டிகள் கண்டிப்பாக இடம் பெறும். என் மாணவப் பருவத்திலேயே என் தந்தை இறந்து விட்டதால், எனக்கும் இயல்பாகவே ஓவியத்திறமை இருந்ததால் அந்தத் தொழிலை நான் என்னுடையதாக ஏற்றுத் தொடர்ந்தேன். தந்தையின் இறப்புக்குப் பின் 30 ஆண்டுகளாக நான் அத்தொழிலைத் தொடர்ந்ததால் எனக்கு ஓவியத்தில் கட்டும் பயிற்சியும் புகழும் கிடைத்தது. ஒரு நாளைக்கு ஏறத்தாழ 30 முகங்கள் வரைய வேண்டியிருக்கும். இது வரைக்கும் ஆயிரக்கணக்கான முகங்கள் வரைந்துள்ளேன்.

**ஓவியத்தில் உங்கள் தந்தையை விட வேறு யாராவது உங்களுக்குக் குருவென இருக்கிறார்களா?**

மானசீக குருக்கள் இருக்கிறார்கள். என் தந்தை என் குருவெனச் சொல்லமாட்டேன் ஏனெனில் அவர் என்னை உருவாக்கியவர். அவரை பார்த்து வளர்ந்தேனே தவிர அவரிடம் இருந்து நான் எதையும் கற்றுக்கொள்ளவில்லை. ஓவியக் கலையை நான் வெளியோரைப் பார்த்து ஆர்வம் கொண்டே வளர்த்தேன். குறிப்பாக ஆதிமூலம் என்கிற ஒரு மகத்தான நவீன ஓவியர் (Modern Artist), ட்ராட்ஸ்கி மருது, அல்போன்ஸோ மற்றும் கோவையில் இருந்த இன்னும் சில நவீன ஓவியர்கள், நான் ஓவியராக உருவானதில் இவர்களுக்குப் பெரும் பங்குண்டு. இவர்களின் பாணிகள்,

மற்றும் உலக ஓவியர்களைப் பற்றி நான் தெரிந்து கொள்வது போன்ற ஓவியத் தாக்கங்கள் என் மேல் அதிகம் இருந்தது. பல ஓவியர்கள் எனக்கு தாக்கமாக இருந்திருக்கிறார்கள். தமிழகத்தில் உள்ள சிறந்த ஓவியர்களுடன் கூடியிருந்து பயில முடியாவிட்டாலும் அவர்கள் வரைந்த ஓவியங்களையும் அவர்கள் வரைவதையும் பார்க்கக் கூடிய சந்தர்ப்பங்களும் எனக்கு கிடைத்தன. நான் வயிற்றுக்காக வரைந்தவை சினிமா விளம்பரத் தட்டிகள், ஒரு கலைஞனாக வரைந்தது நவீன ஓவியங்கள்.

எனது 20 வயதிலிருந்து நான் ஆதிமூலத்துடன்



“

**பாலச்சந்தர், பாரதிராஜா, மகேந்திரன் போன்றோர் தமிழ்த் திரையுலகில் புதிய அலையை ஏற்படுத்திய காலம் எங்களைப் போன்ற திரை ஓவியர்கள் வண்ணங்களோடு பரிசோதனைகளைச் செய்த, மரபுசார் ஓவியக் கட்டமைப்பைத் தகர்த்து புதுமையின் வழி எங்கள் சிந்தனை வெள்ளம் பொங்கிப் பிரவகித்த**

**பொற்காலமாக இருந்தது.**

”

நெருங்கிய நட்புக் கொண்டிருந்தேன். அவர் வரையும் ஓவியங்களைப் பார்ப்பேன், அவருடன் எப்போதும் தொடர்பில் இருந்தேன். அவர் எனக்கு கற்றுத் தரவில்லை; ஆனால் அவர் வரைந்த ஓவியங்கள் எனக்கு கற்றுத்தந்தன.

**அப்படியானால் ஓவியத்திலே நீங்கள் ஓர் ஏகலைவன் என்று நாங்கள் சொல்லலாமா?**

ஆம், அப்படித்தான். ஏனெனில் நான் ஓவியத்தை எந்தக் கல்லூரியிலும் முறையாகக் கற்கவில்லை.

**19ஆம் ஆண்டிலிருந்து சித்ரகலா அகாடமி ஓவியக் கண்காட்சியில் (Chithrakala Academy Annual Art Exhibition) நீங்கள் பங்குபற்றி வருகின்றீர்கள். இன்றும் அதை தொடர்ந்து கொண்டிருக்கின்றீர்களா?**

ஆமாம். ஆமாம்.

**இந்த ஓவியக் கண்காட்சியின் முக்கியத்துவம் என்ன?**

கோவை முழுக்க முழுக்க ஒரு தொழில் சார்ந்த நகரம், கலைத் துறையில் பின் தங்கிய நகரம். இங்கே கலைக்கு ரொம்பக் குறைந்த இடம். அதனால் எங்களைப் போன்ற கலைஞர்கள், எங்கள் படைப்புகளைக் காட்சிக்கு வைக்கவேண்டுமென ஆசைப்பட்டோம். சென்னை போன்ற நகரங்களில் இது சலபம். ஆனால்

கோவையில் பார்க்கக்கூட வரமாட்டார்கள். ஓவியக் கலைக்கு அவ்வளவு தான் இடம், ஆனால் எங்கள் கட்டும் முயற்சியால் 1978ஆம் ஆண்டிலிருந்து நாங்கள் தளராமல் இந்த ஓவியக் கண்காட்சியை நடத்தி வருகிறோம். ‘யாரும் எங்கள் ஓவியங்களை வந்து பார்ப்பார்களா, விலைக்கு வாங்குவார்களா’ என்ற கவலையில்லாமல், எங்கள் ஓவியங்களைக் காட்சிக்கு வைக்கவேண்டுமென்ற எண்ணத்தோடு மட்டுமே இந்த கண்காட்சியை நடத்தி வருகிறோம். இதனால் இன்று எங்களுக்கு பல பயன்கள் கிடைத்துக்கொண்டிருக்கின்றன. பலர் பார்வையிட வருகிறார்கள், சிலர் எம் ஓவியங்களை விலைக்கு வாங்குகிறார்கள்

**சட்டம் படித்து விட்டு, ‘சட்டங்களுக்குள்’ பொருத்தப்படும் ஓவியங்களை வரைபவராக இருக்கின்றீர்கள். இப்படியான ஒருவருக்கு எழுத்துத் துறையில் எப்படி ஆர்வமுண்டானது?**

எழுத்துத் துறையில் ஆர்வம் வந்ததற்கான காரணம், என் தந்தை என்னை இந்தியும் ஆங்கிலமுந்தான் படிக்க வைத்தார். எனது தாய் மொழியான தமிழை நான் பள்ளியிலோ கல்லூரியிலோ படிக்கவில்லை. அதனால் எனக்குத் தமிழ் மீது அதிக ஆர்வம் உண்டானது. தேடித் தேடித் தமிழ்ப் பத்திரிகைகளையும் இலக்கியங்களையும் படித்தேன். என் பள்ளி நாட்களிலேயே தமிழ் படிப்பதும் இலக்கியம் படிப்பதும் என மிக ஆர்வமுள்ளவனாகவும் பற்றுள்ளவனாகவும் இருந்தேன். நாஞ்சில் நாடன், ஜெயமோகன் போன்ற பல பிரபல எழுத்தாளர்கள் எனக்கு நெருங்கிய நண்பர்களாக இருந்தார்கள். அந்த நட்பே எழுத்தாளராக வேண்டுமென்ற என் ஆர்வத்தை உருவாக்கியது. சினிமா மேல் எனக்கிருந்த ஆர்வத்தையும் மோகத்தையும் பார்த்து என் நண்பர் கவிஞர் மரபின் மைந்தன் முத்தையா என்பவர் என்னால் எழுத முடியுமென்று தைரியம் கொடுத்தார். என் வாழ்க்கை அனுபவங்களை நான் எளிமையான வார்த்தைகளில் சேர்த்ததால் நான் எழுதிய கட்டுரைகள் பெரும் வரவேற்பைப் பெற்றன.

**திரைப்படங்களில் சின்ன வயதிலிருந்தே ஆர்வம் வந்துவிட்டதா?**

ஆமாம். நான் திரைப்படங்களுக்கு வரைகிற சூழ்நிலையில் நான் வளர்ந்ததால், வெளியாகும் திரைப்படம், யார் நடித்தார்கள், யார் இயக்குநர் என்று சினிமாவின் அந்த தொழில் நுட்ப பக்கத்தை எப்போதுமே ஆர்வத்துடன் கவனித்துவந்தேன். திரைப்படங்களின் பின் புலத்தில் யார் இருந்தார்கள் என்று அறிவது எனக்கு பெரும் கஷ்டமாகவிருந்தது. திரைப்படம் சம்பந்தப்பட்ட நூல்களை தேடித் தேடிப் படித்தேன். நடிகர்கள் மற்றும் இயக்குநர்களின் வாழ்க்கை வரலாறுகள் படித்தேன். சினிமா பார்ப்பதென்பது எனக்குப் புத்தகம் படிப்பது போல பொழுதுபோக்கென்று என்றும் நினைத்ததில்லை, நல்லதோ கெட்டதோ எப்படிப்பட்ட படமாகவிருந்தாலும் அது ஒரு உருவாக்கப்பட்ட கலையென்ற எண்ணத்தோடு பார்ப்பேன். நான் படங்களின் நிறை, குறைகளைப் பற்றி நண்பர்களுடன் விவாதிப்பதுண்டு. நானும் இயக்குநராக வேண்டுமென்ற என் எண்ணத்தை என் வாழ்க்கைச் சூழ்நிலை அனுமதிக்காததால், என் தம்பி மணிகண்டனை முறையான ஒளிப்பதிவுக் கல்வியோடு திரையுலகுக்கு அனுப்பி வைத்தேன்.

**புகழ்பெற்ற ஒளிப்பதிவாளர் V.மணிகண்டன்.... அவர் உங்கள் தம்பியா?**

ஆமாம், ஷங்கரின் அந்நியன், மணிர்நத்தின் ராவணன், இந்திப் படம் - ஓம் சாந்தி ஓம் போன்ற படங்களின் ஒளிப்பதிவாளர் அவர். அத்தோடு என் மகன் ஜே.ஆனந்த் கல்லூரிப் படிப்பை முடித்தபின், ஒளிப்பதிவு பயின்றவிட்டு ஒளிப்பதிவாளர் நீர்வ் ஷாவுக்கு உதவி ஒளிப்பதிவாளராகச் சில படங்களில் (மதராசுப் பட்டினம், சர்வம், தமிழ்ப் படம்) பணியாற்றியுள்ளார். இப்போது தனியாக, ‘ஓடி வா’ எனும் படத்தில் ஒளிப்பதிவாளராகப் பணியாற்றிக்கொண்டிருக்கின்றார்.

**கல்கி வார இதழில் நீங்கள் திரைப்பட விமர்சனங்கள் எழுதியதாகக் கேள்விப் பட்டோம்.**

ஆமாம். நான் மாணவனாகவிருந்தபோது திசைகள் என்னும் பத்திரிகை மாணவர்களுக்காக வந்தது. தற்போது ‘இந்தியா டூடே’யில் இருக்கும் மாலன் தான் அப்போது திசைகள் பத்திரிகையின் ஆசிரியராகவிருந்தார். பல மாணவர்களைத் திரட்டி அந்தப் பத்திரிகையில் படம் வரைவது, கதை மற்றும் கவிதை

**தொடர்தல் 113ம் பக்கம்**

# இன்றைய நோக்கில் பண்டைய தமிழிலக்கியங்கள்

சங்க இலக்கியப் பரப்பு புலப்படுத்தும் காதல் மற்றும் குடும்ப உறவுநிலைகள் தொடர்பான பார்வையில், 'பிரிவு' நிலைமை சார்ந்த 'துன்பதுயர்'ங்கள் பற்றி முன்னைய கட்டுரையின் இறுதியில் நோக்கி யிருந்தோம். பிரிவுத்துயர்களில் ஒருவகையின பொருளியல் முதலான தேவைகள் சார்ந்து நிகழ்பவை என்பதும் இன்னொரு வகையானவை 'ஆண்களின் நடத்தைப் பிறழ்வு' சார்ந்தது என்பதும் அங்கு சுருக்கமாகச் சுட்டப்பட்டது. அவை பற்றிய விளக்கங்களுடன் இங்கு தொடர்கின்றன.

மேற்கூறிய முதல்வகைப் பிரிவுசார்ந்த துன்ப துயரங்கள் கணவன்-மனைவி ஆகிய இருவருக்கும் பொதுவானவையாகும். பொருளீட்டு வதற்காகவோ அல்லது தனது தலைவனுக்காக (குறுநிலத் தலைவனுக்காக அல்லது மன்னனுக்காக)ப் போர்புரியும் நோக்கிலோ மனைவியை விட்டு பிரியவேண்டியநிலையில் இருப்பவன் கணவன். இவ்வாறான பிரிவுகள் சில மாதங்கள்வரை நீட்டிப்பவையாகும். இந்நிலையில், மனைவியின் 'நெருக்கத்தை இழக்க முடியாமல் துயரறுபவன், அவன். ஒருபக்கம் மனைவியோடு உடனுகூறவதால் கிட்டும் சுகாநுபவம் பற்றிய உணர்வு அவனைத் தடுக்கும். மறுபக்கம் பொருளியல்சார் கடமைகள் பற்றிய பொறுப்புணர்வானது அவனைப் பிரிவை நோக்கி இழுக்கும். இந்த இரு ஈர்ப்புவிசைகளுக்கிடையில் மனஅழுத்தங்களுக்குட்பட்ட தவிப்பவன், அவன். கடமைக்கு முன்னுரிமை தந்து அவன் பிரிந்தாலும் தொழில் புரியும் சூழலில் அவனை மனைவியின் நினைவு வாட்டிவதைக்கும்.

கணவன் பிரிந்துசெல்லப் போகிறான் என்ற செய்தியையே தாங்கமுடியாது துயரத்தின் எல்லைக்கே சென்றுவிடுபவன் மனைவி. அணிந்திருந்த வளைகள் முதலிய அணிகள் கழன்று விழக்கூடிய அளவுக்கு வாடி மெலிந்து கண்ணீர் மல்குபவன், அவன். அதேவேளை, கணவனது பிரிவு தவிர்க்க முடியாதது என உணர்ந்த நிலையில் அவன் மீளும் நாள் வரை துயரத்தை மனத்தடக்கிப் பொறுமையுடன் காத்திருக்க அவன் முனைவான்.

மேற்கூறிய முதல்வகைப் பிரிவுசார்ந்த நிலைகளில் சங்க அகப்பாடல்கள் பலவற்றில் நமது தரிசனத்துக்கு வரும் குடும்பக் காட்சிகள் இவைதான். கணவர்களின் தவிப்பும் மனைவியரின் மெலிவும் காத்திருப்பும் ஆகியநிலைகள் சார்ந்த பலவகை உணர்வுக் கோலங்களை - உணர்ச்சிக் கொந்தளிப்புகளை - இப்பாடல்கள் நமது கண்முன் நிறுத்துகின்றன. இவ்வாறான 'துன்ப - துயர நிலை'க் காட்சிகளில் வகை மாதிரிகள்எனத் தக்க முக்கியமான சிலவற்றை மட்டும் இங்கு நோக்கலாம்.

"பிரிவதா? அல்லது பிரிவைத் தவிர்ப்பதா?" என்ற மனப்போராட்டத்தில் தவிக்கிறான் ஒரு கணவன். ஈற்றிலே, மனைவியுடன் உறைவதால் கிட்டும் இன்பத்தை விடப் பொருள் சிறந்ததன்று என்ற தீர்மானத்துக்கு வந்து பிரிவைத் தவிர்க்கிறான், அவன். அவனுடைய இந்தத் தவிப்பையும் தீர்மானத்தையும் நம் கண்முன் நிறுத்துவது நற்றிணை 16ம் பாடல்.

புணரின் புணராத பொருளே பொருள்வயிற் பிரியின் புணராத புணர்வே ஆயிடைச் செல்லினும் செல்லாய் ஆயினும் நல்லதற்கு உரியை வாழி என் நெஞ்சே பொருளே வாடாப்பூவின் பொய்கை நாப்பண் ஓடுமீன் வழியின் கெடுவ யானே விழுநீர் விடலகம் தூணி ஆக

## துணைத் தூதரான பிரதமர்



கனடாவின் முதலாவது பெண் பிரதமர், மதிப்புக்குரிய Kim Campbell அம்மையார் (ஜூன் 25, 1993 நவம்பர் 4, 1993 - 132 நாட்கள்) பிரதமரான ஒரேயொரு பிரிட்டிஷ் கொலம்பியா மாகாணத்தவர் இவரே.

1993 தேர்தல் படுதோல்வியின் பின்னர் 1996-2000 வரை லொஸ் ஏஞ்சல்ஸ் நகருக்கான கனடியத் துணைத் தூதராகவும் பணி புரிந்துள்ளார்.

## பகுதி - 07

எழுமான் அளக்கும் விழுநிதி பெறினும் கணங்குழைக் கமர்ந்த சேயரி மழைக்கண் அமர்ந்தினிது நோக்கமொடு செகுத்தனென் ஏனைய ஆகுக வாழிய பொருளே

என்பது இப்பாடல்.

"மனைவியை விட்டுப்பிரியாதிருந்தால் பொருளீட்டமுடியாது. பொருளீட்டுவதற்காகப் பிரிந்தால் மனைவியால் கிடைக்கக்கூடிய இன்பத்தை இழக்கநேரும். எதை இழப்பது? எதை ஈட்டுவது? எது நல்லதோ அதனை நீ முடிவு செய்" எனத் தனது நெஞ்சுக்குக் கூறுவதாக இப்பாடல் தொடங்குவதைக் காணலாம்.



## எமனைவியை விட்டுப்பிரியாதிருந்தால்

பொருளீட்டமுடியாது.

## பொருளீட்டுவதற்காகப் பிரிந்தால்

மனைவியால் கிடைக்கக்கூடிய இன்பத்தை

இழக்கநேரும்.

எதை இழப்பது? எதை ஈட்டுவது?

அடுத்து பிரியாதிருக்கத் தீர்மானித்தமைக்கான காரணம் முன்வைக்கப்படுகின்றது. அக் காரணம், 'பொருள் நிலையில்லாதது' - அதாவது 'அழிந்துவிடக் கூடியது' - என்பதாகும். இதற்கு அவன் சுட்டும் உவமானம் 'தண்ணீரில் ஓடும் மீனின் வழித்தடம்' ஆகும். "பொருளே, வாடாப்பூவின் பொய்கை நாப்பண் ஓடுமீன் வழியின் கெடுவ" எனவரும் அடிகள் இதனையே உணர்த்துவன.

"எவ்வளவு பெருந்தொகையான பொருள் கிடைத்தாலும் மனைவியைப் பிரியேன்" என்பதே அவனுடைய முடிந்த முடிவாகும். இங்கே பெருந்தொகை என்பதற்கான அவனது கணிப்பீட்டை 'விழுநீர்... அளக்கும் விழுநிதி' என்ற தொடர் சுட்டியமைகிறது. "இந்த உலகத்தையே அளவுகருவியாகக் கொண்டு ஏழு முறை அளக்கப்படக்கூடிய நிதி' என்பது இதன் விளக்கமாகும். இந்த உலகத்தைப் போல ஏழுமடங்கு செல்வம் என்பதே இதன் தெளிபொருள். அத்தகு செல்வமும் அவனுக்கு இப்போ தேவையில்லை. இவ்வாறு பிரிய முடியாதவாறு அவனை இழுத்துநிற்கும் ஈர்ப்பு விசையாக அமைவது மனைவிமீதான காதல் ஈடுபாடு என்பது வெளிப்படை. இதனைக் குறிப்பதற்காக, 'அவளது கண்பார்வையில் அவன் கட்டுண்ட நிலை' சுட்டப்படுகிறது. 'கணங்குழைக் கமர்ந்த சேயரி மழைக்கண் அமர்ந்தினிது நோக்கமொடு செகுத்தனென்.' என்ற அடிகள் இதனையே உணர்த்துவன. "பொருளானது எத்தகையதாயினும் ஆகட்டும் விரும்புவர்கள் அதனைத் தேடிக்கொள்ளட்டும். எனக்கு அது தேவையில்லை." இறுதியடியின் சாராம்சம் இதுதான்.

இப் பாடலைப் பாடிய புலவர் யெர் சிறைக்குடி ஆந்தையார். இவர் இப்பாடலில் உணர்த்த வந்த விடயம், பொருளானது புறக்கணிக்கத்

தக்கது என்பதன்று. பொருளைவிட இன்பத்தை முதன்மைப்படுத்துவதான காதல்மனைநிலைகளும் உள்ளன என்பதையேயாகும். இவ்வாறு பிரிவைத் தவிர்க்கமுயலும் உணர்வுநிலையைப் பண்டைய இலக்கிய மரபில் பாலை என்ற திணையிலே செலவழங்கல் என்னும் துறையாக இலக்கணகாரர் சுட்டுவர்.

கணவன் ஒருவனின் மனநிலை இது. அவன் பிரிவைத் தவிர்ப்பதான முடிவுக்கு வருமுன் மனைவியின் மனநிலையும் இயங்குநிலையும் எப்படி இருந்திருக்கும்? பிரிவு என்ற ஒன்று நிகழவுள்ளது என்பதை அறிந்தபோது அவன் அதனை எவ்வாறு எதிர்கொண்டிருப்பான்? இவ்வாறான வினாக்களுக்கு விடைதருவது போல அகநானூறு 5ஆம் பாடல் செய்திகள்

## - நா. சுப்பிரமணியன் -

கள் என்பன அறியப்பட்டிராத ஒரு கால கட்டத்தின் கவிஞனொருவன் சொற்களை மட்டுமே கருவியாகக்கொண்டு அரங்கேற்றிய சோக நாடகம் இது. இப்பாடலின் முக்கிய சில அடிகள் இங்கே தரப்படுகின்றன.

அளிநிலை பெறாஅது அமரிய முகத்தன் விளிநிலை கொள்ளான், தமிழன், மென்மெல் நலம்மிகு சேவடி நிலம் வடுக் கொளாஅ குறுக வந்து தன் கூர் எயிறு தோன்ற வறிது அகத்தெழுந்த வாய் அல் முறுவலன், ...

பாலை மாய்ந்த பனிநீர் நோக்கமொடு, ஆகத்து ஓடுங்கிய புதல்வன் புந்தலைத் தூநீர் பயந்த துணையமை பிணையல் மோயினன் உயிர்த்த காலை, மாமலர் மணிஉரு இழந்த அணிஅழி தோற்றம் கண்டே கடிந்தனம் செல்வே.

பிரிவைத் தவிர்க்க முயலும் மனநிலையோடு கூடிய காட்சிகள் இவை. உணர்ச்சிவசப்பட்ட நிலையில் கணவர்கள் சிலர் இவ்வாறு பிரிவைத் தவிர்க்கமுற்பட்டாலும் அறிவு நிலை நின்று நோக்கும் கணவர்கள் பலரும், 'பொருளியல்சார் தேவைகளுக்காகப் பிரிவுகள் மேற்கொள்வது தவிர்க்க முடியாதது' என்பதை உணர்ந்திருப்பர் என்பதும், பிரிவுகளை மேற்கொண்டிருப்பர் என்பதும் வெளிப்படலாம். இவ்வாறு பிரிந்த நிலையில் மனைவியரின் நினைவால் கணவர்கள் எய்தக்கூடிய மன அழுத்தங்களுக்குச் சான்றாகக் காட்டத் தக்க முக்கியத்துவமுடையது, நற்றிணையின் 284ஆம் பாடல்.

ஒருபக்கம் கடமையும் மறுபக்கம் மனைவியின் நினைவுமாக இரண்டுக்கும் நடுவே துடித்துச் சோர்கின்ற ஒரு கணவனை இப்பாடல் நமது கவனத்துக்கு இட்டுவருகின்றது. இங்கே மனத்துக்கும் அறிவுக்குமிடையே ஒரு போராட்டம் நிகழ்கின்றது. 'மனைவியிடம் உடனே போகவேண்டும்' என்பது மனத்தின் அழைப்பாகும். 'தொடங்கிய கடமையை நிறைவுசெய்யாமல் போகக்கூடாது' என்பது அறிவின் நிலைப்பாடாகும். இதில் இரு ஈர்ப்பு விசைகளுக்கிடையே அகப்பட்டு நின்று வதை படுகின்றவன், அவன். இதுதான் இப்பாடலின் சாராம்சமாகும்.

மேற்குறித்தவாறான அவனது தவிப்புநிலையை உணர்த்துவதற்கு இப்பாடலில் கையாளப்பட்டுள்ள உவமை என்ற கவித்துவ அம்சம் இங்கு தனிக் கவனத்துக்குரியதாகும். மனைவி பற்றிய நினைவில் தவிக்கும் அவனுடைய நிலையானது இரு யானைகளால் எதிரெதிராகப் பற்றியிருக்கப்படுவதால் 'புரிதேய்ந்து கொண்டிருக்கின்ற ஒரு பழங்கயிறு' போன்றதாகும். அதாவது மனம் ஒரு யானை. அறிவு இன்னொரு யானை. இரண்டாலும் இருபுறமும் பற்றியிருக்கப்படும் கயிற்றினது பிரிகள் ஒவ்வொன்றாக அறுந்து கொண்டிருக்கின்றமை போல அத்தவிப்புநிலையால் அவன் அழிவை நெருங்கிக்கொண்டிருக்கிறான். இதனை அப்பாடலின் ஈற்றில் அமைந்த,

ஒளிறு ஏந்து மருப்பின் களிறு மாறு பற்றிய தேய்புரிப் பழங்கயிறு போல வீவது கொல் என் வருந்திய உடம்பே

எனவரும் அடிகள் புலப்படுத்தி நிற்கின்றன.

இப்பாடலைத் தந்த கவிஞரின் இயற்பெயர் கிடைக்கவில்லை. பாடலில் இடம்பெற்ற மேற்படி உவமைத் தொடரைக்கொண்டே தேய்புரிப் பழங்கயிறுநார் என்றே அவர் பெயர்சுட்டி வழங்கப்பட்டுவருகிறார்.

(சிற்தனை தொடரும்)



subramanian.n@thaiivedu.com

மார்சுக்காற்றின் வெப்பத்தால் புதல்வனின் தலையிலிருந்த பூமாலை வாடியது.

நான் அருகில் இருக்கும்போதே இப்படி வருந்துகிறவன் பிரிந்துவிட்டால் உயிருடன் இருப்பானா? இப்படி எண்ணத்தொடங்கிய கணமே பிரிவதில்லை என்ற முடிவுக்கு வந்துவிட்டேன்.

பாலை பாடிய பெருங்கடுங்கோ என்பாரால் பாடப்பெற்ற 28 அடிகள் கொண்ட மேற்படி பாடல் காட்டும் சோக உணர்வுச் சித்திரம் இதுதான். நமது காலத்தைப் போன்ற அரங்க வியல் நுட்பங்கள் மற்றும் ஒளிப்பதிவு உத்தி-

# BUYING OR SELLING

DO IT SMART! DO IT RIGHT!

Your Home is the Biggest Investment you are going to make.

**Neilson / South Of 401**



**\$224,000**

3+1 Bedrooms, 2 Washrooms

**Neilson / Mclevin**



**\$324,000**

3+1 Bedrooms, 2 Washrooms

**Bay / College**



**\$349,900**

1 Bedrooms, 1 Washrooms

**Sandlewood / Hwy #410**



**\$349,900**

3 Bedrooms, 3 Washrooms

**Kennedy / Eglinton**



**\$359,000**

2+1 Bedrooms, 2 Washrooms

**Middlefield / Steeles**



**\$559,000**

4+2 Bedrooms, 4 Washrooms

**McCowan / Finch**



**\$229,000**

2 Bedrooms, 1 Washrooms

**Shoal Pt / Bayly**



**\$359,900**

4 Bedrooms, 3 Washrooms

**Finch / Warden**



**\$369,000**

4+1 Bedrooms, 2 Washrooms

**Yonge / Bonshaw**



**\$459,000**

4 Bedrooms, 4 Washrooms

**Morrish / Ellesmere**



**\$974,900**

4+1 Bedrooms, 5 Washrooms

**Victoria Park / Lawrence**



**\$459,000**

3+1 Bedrooms, 2 Washrooms

**Make the Right Choice the very First Time. We make your ideal house dream - come true**

**FULL TIME REALTOR**



PLATINUM CLUB  
AWARD - 2010  
WINNER



**HomeLife/Future Realty Inc.,**  
Brokerage\*

205-7 Eastvala Drive, Markham Road, Ontario L3S 4N8

**B: 905.201.9977 F: 905.201.9229**

**Raja V.S. Rajagopal**

Sales Representative

**Dir : 416.727.8647**

www:buysellwithrajagopal.com

Email : sinnahrajagopal@gmail.com

\*Independently Owned and Operated, REALTOR



apex:416-297-0707

Also Contact in Regards to Investing in Newly Built

HOMES - CONDOS - COMMERCIAL PROPERTIES

**SERVICE - KNOWLEDGE - INTEGRITY - TRUST**

# மனம் விரும்பியது போல் வீடு வாங்க, விற்க அழையுங்கள்

## Wanless/Hurontario



**\$449,900**

Detached 2- Storey,  
4+1 Bedrooms,  
4 Washrooms

### Warden/407



**SOLD**

**\$299,900**

Condo Apt., 1+1 Bedrooms,  
2 Washrooms

### Veterans/Touchette (Barrie)



**Sold**

**\$279,000**

Detached 2-Storey, 3 Bedrooms,  
4 Washrooms

### The Gore/Ebenezer



**Sold**

**\$699,900**

Detached 2-Storey, 4 Bedrooms,  
4 Washrooms

### The Gore/Ebenezer



**Sold**

**\$535,000**

Detached Bungalow

### The Gore/Ebenezer



**Sold**

**\$399,000**

Semi-Detached 2-Storey,  
3 Bedrooms, 3 Washrooms

### The Gore Rd/Ebenezer



**Sold**

**\$397,000**

Semi-Detached 2-Storey,  
3 Bedrooms, 3 Washrooms

### The Gore Rd/ Hwy 7



**Sold**

**\$1,100,000**

Detached 2- Storey, 4+2 Bed-  
rooms, 5 Washrooms

### Brisdale/Sandalwood



**Sold**

**\$370,000**

Detached 2-Storey

### Bovaird/Worthington



**Sold**

**\$428,000**

Detached 2-Storey

### Cottrelle /Gore



**Sold**

**\$469,000**

Detached 2-Storey

### The Gore/Ebenezer



**Sold**

**\$680,000**

Detached 2-Storey

### Bellamy / Lawrence



**Sold**

**\$358,000**

Detached Bungalow, 3+2 Bed-  
rooms, 3 Washrooms

### Markham Rd/14th Ave



**Sold**

**\$393,000**

Link 2-Storey, 3 Bedrooms,  
3 Washrooms

### Markham/14th Ave



**Sold**

**\$421,000**

Link 2 Storey, 3+2 Bedrooms,  
4 Washrooms

### Hwy 10/Bovaird



**Sold**

**\$272,750**

Semi-Detached 2 Storey

### Vankirk / Mayfield



**Sold**

**\$363,500**

Detached 2-Storey

நல்ல நிலையில் இயங்கிவரும்  
Banquet Hall விற்பனைக்குண்டு.  
Please call for more details.

**Call before you list,  
See the Difference!!!**

**TOP PRODUCER - 2009**

Top 5% Sales Person in Canada 2009

# Ruby Thambiah

Sales Representative

Dir: **416-999-5337**

Tel: 905-201-9977

Fax: 905-201-9229

rubysri@hotmail.com

www.buyandsellwithruby.com



## HomeLife/Future

Realty Inc. Brokerage

Independently Owned and Operated

205-7 Eastvale Drive,  
Markham, ON L3S 4N8

எமது வீட்டில் உள்ள பெரும்பான்மையான மரங்கள் நான் இந்த உலகில் அவதரிக்கு முன்னரே குடியேறிவிட்டன. எனவே எனக்கு விபரம் தெரிந்த காலத்தில் அவை பயன் தருமரங்களாய் கோலோச்சி நின்றன. எனது பெற்றோர்களின் பாசத்துக்குரிய அ.றிணைகள்.

கிணற்றடிக்கு மிக அண்மையில் அப்பரின் முதுகு உரசுகதற்கான கமுகு உயர்ந்து நின்றது. அடுத்து நின்றது தான் பச்சைப் பசேல் எனப் பெரிய இலைகளுடன் வாட்ட-

கன்று மண்ணிற்கு வெளியே தலை நீட்டியது எனது புதிருக்கு சற்று விளக்கம் தந்தாலும் ஸ்கந்தவரோதயாக் கல்லூரியிலே எனக்குத் தாவரவியல் கற்பித்த டானியல் ஆசிரியர் தாவரங்களின் இனப்பெருக்க முறைகளிலே பதியமுறை இனப் பெருக்கம் (Vegetative propagation) பற்றி கற்பிக்கையில் தான் அதன் பிறப்பு பற்றிய முழு விபரமும் விளங்கியது. தண்டுகளின் துண்டுகளை (stem cuttings) வெட்டி நடடால் அவை புதிய தாவரங்களாக முளைத்து வளருவதை நாம் சாதாரணமாகக் கண்டிருப்பதால் அது ஏதோ

வசமாக வேரினை வெட்டிவிட அந்த இடத்தில் அந்த வேர் முளைவிட்டது. பொதுவாகவே நிலம் ஈரலிப்பானதாக இருக்குமாயின் ஒரு ஈரப்பலா மரத்திற்கு அண்மையாக சிறு முளைகள் தோன்றுவது சாத்தியமாகலாம். விதைமூலம் இனவிருத்தி செய்கின்ற தாவரங்கள் மிகச் சலபமாகப் பரவச் செய்கின்றன. அவை வெவ்வேறு காவிகளின் மூலம் ஒரு நாட்டில் இருந்து இன்னொரு நாட்டிற்குக்கூட பரம்ப முடியும். தண்டு மூலம் இப்பெருக்கம் செய்பவைக்கு மனிதனைத் தவிர விலங்குகளும் உதவலாம். உணவுக்காகக் கிளை-

அளவு கிடைத்தால் தாராளமாக வளரும். அதன் காயினை நன்றாக அவித்துச் சாப்பிடும் போது உருளைக் கிழங்கினை உண்கிறது போலவோ அல்லது நன்கு அவித்த பாணினை உண்கின்றது போலவோ இருக்கும் ஆதலால் தான் ஆங்கிலத்தில் Bread fruit எனப் பெயர் வந்தது என்பார்கள். ஈரப்பலாவினுக்குத் தென்கிழக்கு ஆசியாவினையே பிறந்தகமாகக் கொண்டாலும் நிச்சயமாக இலங்கையரோ இந்தியர்களோ அதற்கான பாத்தியதை கொண்டாட முடியாது.

இதன் பூர்விகம் பற்றி கூறுவதானால், 3500 ஆண்டுகளுக்கு முன்னர் நியூகினியில் இது காணப்பட்டதாகவும் அங்கே சென்ற போலினேசியர்கள் காய்களின் சுவையையும் தகமையையும் கண்டு மயங்கி அதனைக் கொண்டு வந்து பயிரிட்டதாவும் தாம் போன நாடுகள் யாவற்றுக்கும் அதனையும் எடுத்துச் சென்றதாகவும் வரலாறு கூறுகிறது. ஆகவே இன்று ஈரப்பலா எங்கெல்லாம் நிற்கிறதோ அங்கெல்லாம் அதற்கு வழிகாட்டியவர்கள் போலினேசியர் என்பது உண்மை. ஆனால் அவர்களது ஐம்பம் நியூசீலாந்திலும் ஏனைய குளிர்ப் பிரதேசங்களிலும் பலிக்கவில்லை. ஈரப்பலா குளிரைக் கண்டால் ஒதுங்கிக் கொள்ளும் தன்மை உடையது என்பதால் அங்கே வேர்த்துண்டுகளை நட்போது அவை மண்ணிற்கு வெளியே தலைகாட்ட மறுத்து விட்டன.

தாவரங்களைப் பொறுத்தமட்டிலே அவற்றினது பூர்வீகத்தை அறிவதற்கு ஒரு சிறந்த வழி உண்டு. அவை பற்றி ஏதாயினும் கர்ணபரம்பரைக் கதை எந்த நாட்டின் மொழியில் உள்ளதோ அந்த நாடுதான் அத்தாவரத்தின் பூர்வீகம் என அடித்துக் கூறலாம். சல்லடை போட்டுத் தேடியபோது ஹவாயில் ஈரப்பலா பற்றிய கர்ணபரம்பரைக் கதை ஒன்று உள்ளதாக அறிய முடிந்தது. யுத்தத்துக்கு அதிபதியான கடவுள் பெயர் 'கூ'. அவருக்கு ஒரு விபரீத ஆசை ஏற்பட்டது. தானும் பூவுலக மக்களோடு மக்களாக வாழவேண்டும் என்ற ஆசையை நிறைவேற்ற இரகசியமாக ஒரு விவசாயியாகி பூவுலகம் வந்தடைந்து ஏனைய கமக்காரர்களுடன் வாழ்ந்து வந்தார். பிறகென்ன ஒரு அழகான பெண்மேல் மையல் வர அவளைக் கல்யாணம் செய்து பிள்ளை குட்டிகளுடன் சந்தோசமாகக் காலத்தை ஓட்டினார். தேவலோக ஆசையை மறந்திருந்தவருக்கு தீவகத்தில் வந்த பயங்கரமான பஞ்சம் அதனை நினைவூட்டியது. பஞ்சம் அவரது குடும்பத்தவரையும் சேர்த்துப் பட்டினி போட்டது. 'கூ' செய்வதறியாமல் தவித்தார். இறுதியில் தன் மனைவியிடம் தான் யாரென்பதைக் கூறி தன் பிள்ளைகளைப் பட்டினியிலிருந்து காப்பாற்றுதற்கு ஒரேயொரு வழி தான் உள்ளது. அதன்படிக்கு நடப்பதானால் தான் குடும்பத்தினை விட்டுப் பிரிய வேண்டும் என்றார். அவரை விட்டுப் பிரிவது அவளுக்குத் துன்பத்தினைத் தந்தாலும் பிள்ளைகளுடைய பட்டினியைப் போக்குதற்கான ஒரேயொரு வழி அது என்பதால் மனிதனைத் திடப்படுத்திக் கொண்டு கணவனைப் பிரிவதற்குச் சம்மதித்தாள். உடனே 'கூ' தான் நின்ற இடத்திலேயே மண்ணுள் அமுங்கினார். அவர் தலை மாத்திரமே வெளியே தெரிந்தது. குடும்பத்தவர் இரவும் பகலும் அவரைச் சூழ்ந்து நின்றனர். அவர்கள் கண்களிலிருந்து சொரிந்த நீர் ஆறாகப்பெருகி அவர் தலையை நீராட்டியது. சில நாட்களில் ஒரு அதிசயம் நிகழ்ந்தது. அவர் தலை மறைய அந்த இடத்திலே பச்சை இலைகளுடன் ஒரு செடி தென்றியது. வேகமாக வளர்ந்த அந்தச் செடியில் நிறையவே ஈரப்பலா காய்கள் காணப்பட்டன. 'கூ' வின் பிள்ளைகள் மாத்திரமல்லாமல் சுற்றத்தவர்களது பசியையும் போக்குதற்கு அக்காய்கள் உதவின. பிள்ளைகளின் பசி போனது. ஆனால் தாயினது தாரமும் போனது போனதுதான். எத்தனை 'கூ'க்குரல் இட்டு என்ன பயன்? போனவர் திரும்பவேயில்லை.

ஈரப்பலாக்காய் பற்றிய வேடிக்கையான சமாச்சாரம் ஒன்றினைப் பற்றி இங்கே சொல்லியே தீரவேண்டும். நம்மவர் பெரும்பாலும் சோற்றுடன் சேர்த்து உண்ணும் சுவையான காய்கறிகளில் ஒன்றாக மாத்திரமே ஈரப்பலாவினைப் பாவிக்கையில், அவர்கள் அதன் சுவையினில் மயங்கி நெல் பயிரிடுவதையே நிறுத்திவிட்டு, இதனைப் பயிரிட்டுப் பெரிய

தொடர்தல் 110ம் பக்கம்

- பொ. கனகசபாபதி -



## கிணற்றடிக்கு அண்மையாக தண்ணீர் பெற வசதியாக ஈரப்பலா நின்றது

சாட்டமாக ஈரப்பலா. இருவித்திலைத் தாவரங்களில் இத்தனை பெரிய இலைகளுடன், இத்தனை அடர் பச்சை இலைகளுடன் கூடிய மரங்களை நான் வேறு எங்கும் கண்டதில்லை. ஒருவித்திலைத் தாவரங்களில் பெரிய இலைகள் உள்ளது தெரிந்ததே. ஆனால் இருவித்திலைத் தாவரங்களில் இத்தனை பெரிய இலைகள்? இதற்கு அடுத்தாகத்தான் தேக்குமர இலைகளைக் கூறமுடியும். ஈரப்பலா மரத்தின் காய்களில் விதைகள் இல்லை. ஆகவே இதனை எனது அப்பு எப்படி உண்டாக்கினார் என்பது எனக்குப் புரியாத புதிராகச் சிறிது காலம் இருந்தது. ஆனால் திடீரென எமது ஈரப்பலா மரத்துக்கு இருபது அடி வரை தூரத்திலே ஒரு ஈரப்பலாக்

பெரிய நிகழ்ச்சி என நாம் கருதுவதில்லை. இதே போன்று சில தாவரங்களில் வேரினைச் சிறு துண்டுகளாக வெட்டி (root cuttings) நடடால் அவை முளைவிட்டு புதிய தாவரங்களை உண்டாக்குவதை பொதுவாக நாம் காண்பது குறைவு. இவ்விதமாக இனம் பெருக்குவதற்கு ஈரப்பலா ஒரு நல்ல உதாரணம். இப்போ ஒரு கேள்வி? எமது வீட்டில் அவ்விதம் வேரை வெட்டி நடாமல் எப்படி ஈரப்பலாக் கன்று உலகை எட்டிப் பார்த்தது? ஈரப்பலாவின் வேர்களில் ஒன்று ஆழமாகக் கீழே செல்லாமல் நிலப்பரப்பினுக்கு அண்மையாக, நிலத்துக்குச் சமாந்தரமாக ஓடியமையால் இது சாத்தியமாயிற்று. நாம் மண் வெட்டியால் நீர் பாய்ச்சுகின்றபோது சந்தர்ப்ப

களை ஓடித்து இலைகளை உண்டபின் கிளைகளை விட்டுச்செல்ல அவை முளை விடலாம். ஆனால் வேரின் மூலம் இனப்பெருக்கம் செய்யும் தாவரங்கள் மனித இடையீடால் மாத்திரமே பரவ முடியும்.

ஈரப்பலாவினை Bread fruit என்பார்கள். இதன் தாவரவியல் பெயர் Artocarpus altalis ஆகும். நம்ம பலாமரத்துக்கு இது மிக நெருங்கிய உறவு என்பது இரண்டினது காய்களைப் பார்த்தாலே புரியும். ஒரே குடும்பத்தின் (Moraceae) வாரிககள். அதனால் தான் இதற்கு இயற்பெயரில் பலா சேர்த்துள்ளார்கள். ஈரம் என்ற அதன் பெயரின் மறுபகுதி, அதன் நீருக்கான காதலைக் குறிப்பது. தண்ணீர் போதிய

தோட்டங்களை ஸ்தாபித்துவிட்டார்களாம். சோற்றுக்கு விடுதலை கொடுத்து விட்டார்கள். ஈரப்பலாக்காய் வெவ்வேறு ரூபங்களில் அவர்களது வயிற்றினை நிரப்பும் பிரதான உணவாகி விட்டது. எவ்விதம் ஈரப்பலாவினைப் பயிரிட்டார்கள்? விதை இல்லை எனவே அடுத்தது தண்டுத், துண்டங்களை நட்டுப் பார்த்திருப்பார்கள். தண்டு கைகொடுக்கமையால் அடுத்து வேர்தானே. முயன்றார்கள் வெற்றி பெற்றார்கள். அவர்களுக்கு விஞ்ஞான அறிவு எல்லாம் இல்லை. எல்லாம் அனுபவ இரீதியாகத் தெரிந்தது. எனவே வேர்களை எடுத்து சிறுசிறு துண்டுகளாக வெட்டி தாம் சென்ற இடங்களுக்கு எடுத்துச் சென்றார்கள். எங்கு சென்றாலும் அவை தமது உணவுப் பிரச்சினைக்கு தீர்வு காண உதவும் என்பது அவர்கள் நம்பிக்கை.

மாதுளை போன்ற கடினமான தண்டுடைய தாவரங்களைப் பதியம் வைத்து உண்டாக்குவோம். பதியம் வைப்பதில் ஒரு வகை காற்றுப் பதியம் (Air layering) என்பது. அந்த அனுபவத்தைப் பலர் மறந்திருக்க மாட்டீர்கள். நிலத்தின் மேல் உள்ள ஒரு கொப்பின் தோலினைச் சுறண்டி விட்டு அதனைச் சுற்றி எருவுடன் கூடிய மண்வைத்து தென்னம் பொச்சினால் மூடிக் கட்டிவார்கள் அல்லவா. பின்னர் அதற்கு இடையிடையே நீர் ஊற்றி வர சுரண்டிய இடத்தினிலே வேர் வைக்கும். சிறிது காலத்தின் பின்னர் அதனை வெட்டி நடலாம். வாசகர்கள் பலருக்குப் பழைய ஞாபகம் வரலாம். அல்லது பார்த்த ஞாபகமாவது வரலாம். இந்த வகையான காற்றுப் பதிய முறையினைக் கையாண்டே ஈரப்பலாவினைப் பெருக்கினார்கள் ஒரு சிறு வித்தியாசம். தண்டுக்குப் பதிலாக வேர்த்துண்டு களைச் சூழ மண்ணைக் கலந்து வைத்து பொச்சினால் (sponge) மூடிக் கட்டியபடி எடுத்துச் செல்வார்கள். அவ்வளவு தான். ஆனால் கறிபியன் தீவுகளுக்கு ஈரப்பலா யாத்திரை போய் அங்கே நிரந்தர குடியரிமை பெற்றதற்கு இன்னொரு கதை (நிஜம்) உண்டு. 18ஆம் நூற்றாண்டின் பிற்பகுதியிலே அங்கு வாழ்ந்த வெள்ளைக்காரத் துரைமாருக்கு தங்களது கறுப்பு அடிமைகளிடம் நன்றாக வேலை வாங்கி நிறையச் சம்பாரிப்பதற்குச் சலபமான ஒரு வழி தெரிந்தது. அரைவயிறு உணவு அவர்களுக்குக் கொடுத்தாலும் அதனால் ஏற்படுகின்ற செலவு அதிகம் போல அவர்கள் உணர்ந்தார்கள். அவர்களில் ஒரு மேதாவி சேர் ஜோசப் பாங்ஸ். அந்தப் புத்தி சாலிக்கு அற்புதமான ஒரு யோசனை தோன்றியது. ஈரப்பலாக்காயை உணவாகக் கொடுத்தால் தாராளமாக வயிறு நிரம்பக் கொடுக்கலாம் இது அதிக சக்தி கொண்ட உணவு. எனவே அடிமைகளிடம் அதிகம் வேலை வாங்கலாம் என்பது அவன் கொடுத்த குய்க்தியான ஆலோசனை. செயற்படுத்த முயன்ற இந்தத் திட்டம் பாதி வெற்றியும் பாதி தோல்வியும் கண்டது. ஈரப்பலா கறிபியன் தீவுகளில் நிரந்தர வாசியானது என்பதில் வெற்றி கண்டது, ஆனால் கறுப்பின அடிமைகள் அதனைத் தமது பிரதான உணவாக உட்கொள்ள மறுத்து விட்டமையால் தோல்வி கண்டது.

ஈரப்பலா சுமாராக 65 முதல் 70 அடி வரை வளரக்கூடியது. நீர் வசதி இருந்தால் வஞ்சகம் இல்லாமல் வேகமாக வளரும். மரத்தினை எங்கே சுரண்டினாலும் மரப்பால் (Latex) ஓழுகும். இந்த மரப்பால் அன்றைய காலத்தில் மிகவும் உபயோகமான ஒரு பொருள். பலகைகளைக் கொண்டு வள்ளங்கள் செய்வார்கள். இரண்டு பலகைக்குமிடையான சிறு நீக்கலை இந்த மரப்பால் கொண்டே நிரப்புவார்கள் (caulking).

பலாமரத்தினைப் போன்றே ஈரப்பலாவும் ஆண்பூக்களையும் பெண் பூக்களையும் ஒருங்கே கொண்ட மரமாக இருப்பதால் ஓரில்லத்தாவர வகை (monoecious) என்போம். ஆனால் ஆண்பூக்களும் பெண்பூக்களும் தனித்தனியே தான் மஞ்சரிகளாகக் காணப்படும். முதலில் தோன்றுவது ஆண்பூக்களே. இரண்டு வகைப் பூக்களும் மஞ்சரிவகையினைச் சார்ந்தவை. ஆனால் சிறுபூக்களிற்குப் (florets) புள்ளிகள் (pedicel) இல்லாமையால் அவை நெருக்கமாய் தலையுருவாகக் (capitulum) காணப்படுகின்றன. ஆண்பூ உருளை வடிவானதா-



**இவன் பாவிக்கு இந்த வயதில் ஏன் இப்படிப் புத்தி போனது? என்றது ஒரு கூட்டம். 'அவன் எங்கே?' 'கிளியக் கிளிய நாலு கேள்வி கேட்கவேணும்' என்றது இன்னொரு கும்பல்..**

கவும் நீளமானதாகவும் காணப்பட, பெண்பூ குறுகிய கோளமாகக் காணப்படும். ஒரு ஈரப்பலாக்காய் ஏறக்குறைய 1500 முதல் 2000 பூக்களின் சேரக்கை என நான் கூறினால், என்ன கதை விடுகிறாய் என்று மாத்திரம் கேட்காதீர்கள். பெறுமை இருக்குமானல் முற்றிய ஈரப்பலாக்காயை எடுத்து அதன் பரப்பில் உள்ள எண்கோண பரப்புக்களை எண்ணிப் பாருங்கள்.

ஈரப்பலா மரமும் வஞ்சகமில்லாமல் காய்ப்ப தனைக் காணலாம். ஒரு மரம் சாதாரணமாக குறிபிட்ட ஒரு பருவத்தில் 200 காய்கள் வரை காய்க்கும். ஈரப்பலாக்காய் அதிக சக்திப் பரிமாணம் உள்ளதாகக் கருதப் படுகிறது. கார்போவைதரேற்று 27.12%, வெல்லம் 11.00% நாரூ 5% புரதம் 1.5%. கொழுப்பு மிகக் குறைவாக உள்ளமை இதன் சிறப்பு அம்சமாகும். கனி உப்புக்களும் (கல்சியம், மக்னீசியம், பொற்றாசியம், இரும்பு) வைற்ற மின்களும் B1, B2, B5, B6 வைற்றமின் C, வைற்றமின் E) பெரும் அளவிலே காணப்படுதல் இதன் போஷணைப் பெறுமானத்தின் தகுதியை உயர்த்துகின்றது.

கறிபியன் நாடுகளிலே வருடத்திலே ஒரு பருவத்திலே மாத்திரம் அதிக காய்கள் உற்பத்தியாவதால் உபயோகித்தவை போக மிஞ்சியவையை என்ன செய்வது என்ற பிரச்சினை எழுந்தது. அதன் உபாயோகத்தினை அவர்கள் உணர்ந்தவர்கள். ஆகவே மேலதிகமான காய்களை பாரம்பரிய முறைப்படி பதனம் செய்வார்கள். காய்களின் தோலினைச் சீவி எறிந்து விட்டு இலைகளால் அவற்றினைச் சுற்றி மண்ணின் உள்ளே புதைத்து வைப்பார்களாம். மண்ணின் கீழே உள்ள காய் நொதித்து வெள்ளை நிறமான ஒரு பசை போன்று மாறிவிடும். இவ்விதம் பேணப்பட்ட காய் ஒரு வருடத்திற்குப் பின்னரும் உணவாகப் பாவிக்க முடியும். இவ்விதம் பதனிடப்பட்ட காய்கள் 20 வருடங்களின் பின்னரும் உபயோகிக்கப்பட்டன என்பது ஆச்சரியம் தரும் தகவல். நொதித்த பசையினைத் தேங்காய்ப்பாலுடன் சேர்த்து அவித்து உண்பார்களாம்.

எங்கள் வீட்டு ஈரப்பலாவும் தாராளமாகக் காய்க்கும். ஒரு பருவத்தில் 150 முதல் 200 காய்களுக்கு மோசமில்லை. நமது உபயோகம் மற்றும் உற்றார் சுற்றாடல் உபயோகம் போக ஒரு 100 ஆவது மிஞ்சவே செய்யும். அம்மா அதனைக் காசாக்கி விடுவார். அக்காச அம்மாவின் கைச்செலவுக்கு, உதவி செய்பவர் சின்னத்தம்பி. சின்னத்தம்பிக்கு சங்கானைச் சந்தையில் தரகு வேலை. எமது ஊரில், புளி, மா, மற்றும் ஈரப்பலா ஆகியவற்றின் காய்கள் வீட்டாரின் தேவைக்கு மேலதிகமானது. மிகுதி யாவும் சின்னத்தம்பிக்கே உரியது. அதற்கான பெறுமதியை அவர் கொடுத்து விடுவார். முற்றிய மாங்காயைப் பிடுங்கிப் பழுக்கவைத்துச் சங்கானைச் சந்தைக்குக் கொண்டு போய் விற்றுக் காசாக்குவார். அதே போன்றே புளியம் பழுத்தினையும் அடித்து விழுத்தி கொண்டு சந்தைக்குப் போவார். ஈரப்பலாக்காய்களையும் அப்படியே. அவற்றினைச் சந்தைக்கு எடுத்துச் செல்வதற்காக அவர் ஒரு ஒற்றைத் திருக்கல் மாட்டு வண்டி வைத்துள்ளார். ஒற்றைத் திருக்கல் என்பது என்ன என ஞாபகம் வரும் என எண்ணுகிறேன். சிறிய வண்டி. ஒரு மாடு மாத்திரம் பூட்டி இழுப்பது.

சங்கானைச் சந்தை மிகவும் பெரிய விவசாயிகள் சந்தை. சண்டிலிப்பாய், பண்டைத்தரிப்பு, இளவாலை, சித்தங்கேணி. சுழிபுரம் என சங்கானையின் சுற்றுப் புறத்தில் உள்ள கிரமத்து விவசாயிகள் தமது விளை பொருட்களை விற்பதற்காக அங்கு தான் கொண்டு வருவார்கள். ஆனால் ஒருவருமே தமது விளை பொருட்களை நேரடியாக விற்பனை செய்ய முடியாது. தரகர்கள் என அங்கு நான்கு, ஐந்து பேர்கள் இருப்பார்கள். அவர்களை மீறி எவருமே ஒரு பொருளையும் நகர்த்த முடியாது. சின்னத்தம்பி அவர்களில் ஒருவர். தலையில் சுற்றிய தலைப்பா, வாயில் பற்றாத சுருட்டு, மடித்துக் கட்டிய வேட்டி என்பது தரகர்களுடைய பொது அம்சம். விவசாயிகள் சாக்கு மூட்டைகளிலோ அல்லது பெரிய கடகங்களிலே தமது தக்காளி, கத்தரி, வெண்டை, மிளகாய், மரவள்ளியுடன் வருவார்கள். தரகர்களுடைய வரவேற்பு புல்லரிக்க வைக்கும். மெல்ல தலைப்பாரத்தினைக் கீழே இறக்க உதவுவார்கள். அதன் பின்னர் பொருள் கொண்டு வந்தவருக்கு வாய்பேசும் உரிமை இல்லை. விலை நிர்ணயம், விற்கும் முறை தரகர் தீர்மானம் எடுப்பார். சுற்றில். அவர் தரும் காசை வாங்கிக் கொண்டு போக வேண்டியது. காசெல்லாம் அவர்கள் எடுக்க மாட்டார்கள். விற்பனைக்கு வந்த பொருட்களில் ஒரு சிறுபகுதியை மாத்திரம்

எடுப்பார்கள்.

சின்னத்தம்பியை ஊரில் பார்ப்பதற்கும் சந்தையில் பார்ப்பதற்கும் இடையே ஏகப்பட்ட வித்தியாசம். ஆறடி உயரத்துடன் ஆஜானுபாகுவான தோற்றம். கறுப்பு கட்டுமஸ்தமான உடல்வாகு, அவரது 50 வயதினைக் குறைத்தோன் காட்டும். ஊரிலே ஊடாட்டத்தின் போது எத்தனை பவ்வியமும் பதவிசும் உடையவராக இருப்பாரோ அத்தனை மிடுக்கும் அடாவடித்தனமும் சந்தையில் புலப்படும். சின்னத்தம்பி ஊரிலே மனைவியுடன் வாழ்ந்து வந்தார். மனுசி தங்கம்மா மிகவும் நல்லவர். ஊரிலே எல்லோருடனும் சகசமாகப் பழக்பவர். பிள்ளைகள் இல்லை என்பது அவரது ஒரேயொரு குறை. கொஞ்சம் கறுப்பு என்றாலும் மிகவும் செந்தளிப்பானவர். சின்னத்தம்பி வாங்கிய விளைபொருட்களைப் பறித்து சாக்கில் போடுவதற்கு உதவி செய்வதற்காக எமது வீட்டிற்கு வரத் தொடங்கியவர் நாளா வட்டத்தில் நெருக்கமாகி மாலை வேளைகளில் பேச்சுத் துணைக்காக வீட்டுக்கு வருவ துண்டு. எமது நெருங்கிய உறவு வட்டத்தினைச் சார்ந்தவராக இல்லாத போதும் உறவுக்காரர் போன்று பழகி வந்தார். ஆனால் அன்னமுன்னா மாமிசைப்போல் ஊர்க்கதைகள் அவ்வளவாகப் பேசுவதில்லை. கொஞ்சம் வாசிக்கும் பழக்கம் உடையவர் என்பதால் அண்ணார் வாங்குகின்ற ஆனந்தவிகடன், கல்கியை எடுத்துச் சென்று வாசித்து விட்டுக் கொண்டு வந்து தருவார்.

அன்று எங்கள் வீட்டிற்கு வந்து போனவர் மீண்டும் இரவு எட்டு மணி வரையில் திரும்பும் கொஞ்சம் பதற்றத்துடன் வந்தார். தனது கணவன் இன்னும் வீடு வரவில்லை எனக் கூறியவர், கணவர் சில காலமாகச் சுயமாக இல்லை எனவும், கலக்கம் கொண்ட மனத்தவராயிருந்தார் எனவும் பதட்டத்துடன் சொன்னார். சாதாரணமாக சந்தை பகல் 2:00 மணிக்குப் பின்னர் நடைபெறுவதில்லை. ஆகவே சின்னத்தம்பி வீட்டிற்கு வராதது அவருக்குக் கவலையைத் தந்தது. 'வந்து விடுவார் கவலைப்படாதே' எனத் தேறுதல் கூறினார் அம்மா. ஆனால் அவர் வரவில்லை. நேரம் போய்க் கொண்டிருந்து. 'இரவில் எங்கே தேடுவது காலையில் பார்ப்போம்' என்றார் அப்பு. சொல்லி வைத்தாற்போலக் காலை விடிந்தும் விடியாத போது தங்கம்மா வந்து விட்டார். ஏதாவது செய்யுங்கள் என அப்பு விடம் கெஞ்சினார். அப்பு சங்கானை மட்டும் போய் விசாரித்து வருவதாக சென்றுவிட்டார். தங்கம்மா கலங்கிய மனதுடன் தன் வீடு சென்றுவிட்டார். மூன்று மணித்தியாலம் வரை சென்ற பின்னர் அப்பு வந்தார் - சின்னத்தம்பியுடனும் செய்தியுடனும். வந்தவர் அம்மாவிடம் செய்தியைக் கூறி அதனை எப்படித் தங்கம்மாவிடம் சொல்லுவது என ஆலோசனை கேட்டார். முடிவில் சின்னத்தம்பியை எங்கள் வீட்டில் தங்குமாறு சொல்லிவிட்டு அம்மாவுடன் அப்பு தங்கம்மா வீட்டிற்குச் சென்றார். தங்கம்மா ஆவலுடன் வந்து நடந்தது பற்றிக் கேட்டார் அப்பு தயங்கித் தயங்கி நடந்ததைக் கூறினார்.

சங்கானைச் சந்தையில் இரு பகுதிகள் உள்ளன. ஒரு பகுதியில் விவசாயிகளின் விளைபொருட்கள் பெருமளவில் சில்லறை வியாபாரிகளுக்கோ அல்லது வெளி மாநிலங்களுக்கு ஏற்றுமதி செய்யப்படுகளுக்கோ விற்பனை செய்யப்படுவது. இங்குதான் சின்னத்தம்பி தரகராக உள்ளார். மறுபகுதியில் அன்றாட பயன்பாட்டிற்காக விற்கப்படும் சில்லறை நிலையங்கள் உள்ளன. சின்னத்

தொடர்தல் 111ம் பக்கம்

**கனடிய தமிழ் வழக்கறிஞர்**



**The Law Office of Raphael Maharaja**  
Barrister & Solicitor

Tel: 416-847-7077  
416-847-7093 (Injury Claims)  
Fax: 416-847-7088

GTA SQUARE  
5215 Finch Ave, East, Unit 219  
Toronto, Ontario, M1S 0C2 (Middlefield & Finch)  
www.maharajalaw.com

தம்பி தனது தரகில் வரும் காய் பிஞ்சுகளை விற்றபதற்காக சில்லறை வியாபாரம் செய்யும் ஒரு பெண்மணியிடம் கொடுப்பது வழக்கம். அவருக்கு வயதொன்றும் அதிகமில்லை. நாற்பது வரை இருக்கும் கணவன் அற்றவர். கொஞ்சம் வெகுளித்தனமாகப் பேசுவார் ஆகவே அவர்பற்றிய கிசுகிசுக்கள் அதிகம். சின்னத்தம்பிக்கு அவர்மேல் ஒரு பரிதாப உணர்வு. ஆகவே அவர் யார் எது சொன்னாலும் கவலைப் படாமல் அப்பெண்மணியுடன் வியாபாரத் தொடர்பு வைத்தார். தொடர்பு காலகதியில் சற்று எல்லையைத் தாண்டிவிட்டது. பெண்மணி கெட்டிக்காரி. விஷயம் அவருக்குத் தெரியாமல் மறைக்கப்பட்டது. அவர் தெரிந்து கொள்ளும் போது ஒன்பது மாதம் தாண்டி விட்டது. அவர் விஷயம் அறிந்ததும் கலங்கி விட்டார். வீட்டில் மனைவிக்கு அவர் மனம் பேதலித்து நிற்பது தெரிந்தது. ஏது காரணம் என்பது தெரியவில்லை.

அன்றைய தினம் மகப்பேற்றிற்குரிய அறிகுறிகள் தோன்றியமையால் சங்காளை ஊரக வைத்தியாலையில் அப்பெண்மணியினைச் சேர்த்ததுடன் இரவும் அங்கேயே தங்க வேண்டிய நிலை சின்னத்தம்பிக்கு ஏற்பட்டது. ஆண் குழந்தை ஒன்றினுக்கும் தந்தையாகி விட்டார். வீட்டிற்குப் போக மனச்சாட்சி உறுத்தியது. என்ன செய்வதென்று தெரியாமல் தத்தளித்தவர் அப்புவின் கண்களில் பட்டார். அப்புவுடன் வீடு வந்தார்.

அப்பு சொன்னதைக் கேட்ட தங்கம்மா இப்போ அவர் எங்கே என்றார்? அப்பு தயங்கித் தயங்கி அவர் எங்கள் வீட்டில்தான் உள்ளார் என்றார். வாருங்கள் அங்கே போவோம் என்று எங்கள் வீட்டிற்கு வந்தார் தங்கம்மா. வெட்கத்தால் கூனிக் குறுகி நின்ற சின்னத்தம்பியிடம் நேரே போனார் தங்கம்மா! எரிமலை குமுறப்போகிறது என எதிர்பார்த்து நின்ற என் பெற்றோர்கள் அதிர்ச்சியால் மயங்கி விழாத குறை. 'இதற்காக ஏன் கவலைப் படுகிறீர்கள். எமக்கு ஒரு ஆண் வாரிசு வந்து விட்டது. எவருக்கும் பயப்படாமல் வைத்திய சாலையிலிருந்து தாயையும் குழந்தையையும் இங்கே நேரே வீட்டிற்குக் கொண்டு வாருங்கள். நான் அவர்களைப் பராமரிக்கி-

றேன்' என்றார். கனவு காண்கிறோமா என்று கலங்கி நின்றனர் என் பெற்றோர்கள். மீண்டும் அவர் குரல் ஒலித்தது. 'சத்தியமாகச் சொல்கிறேன். எனக்கு இதனால் எந்த விதமான துன்பமும் இல்லை. நீங்கள் போய் அழைத்து வாருங்கள்' என்றார் சின்னத்தம்பியைப் பார்த்து. சின்னத்தம்பி சகச நிலைக்கு வந்தார். அம்மா கொடுத்த கோப்பியைக் குடித்தவரை தங்கம்மா அன்பொழுக மீண்டும், 'போய்க் கூட்டி வாருங்கள்' என்றார். அவர் போய் விட்டார்.

இதற்கிடையில் ஊர்க்குருவி அன்னமுன்னா மாமியின் கைக்கரியத்தால் செய்தி பரவியது. ஒரு சிலர் எம் வீடு நோக்கிப் படை எடுக்கவும் செய்தனர். 'இவன் பாவிக்கு இந்த வயதில் ஏன் இப்படிப் புத்தி போனது' என்றது ஒரு கூட்டம். 'அவன் எங்கே?' 'கிளியக் கிளிய நாலு கேள்வி கேட்கவேணும்' என்றது இன்னொரு கும்பல். தாயையும் பிள்ளையையும் அழைத்து வருவதற்காக அவர் வைத்திய சாலைக்குப் போய் விட்டார் என அம்மா சொன்னார். "இது நல்ல விண்ணாணம். எம், கூறு கெட்டவளே அவளை எப்படி வீட்டுக்குள்ளே எடுப்பாய். அவள் சாதி தெரியுமா?" என்றார் அன்னமுன்னா மாமி. 'உங்களுடைய புருஷன்மார் எத்தனை பேர் கள்ளுக் குடிக்கப் போய் கள்ளத் தொடர்பு வைத்திருக்கிறார்கள். தெரியுமா? என் புருஷன் அப்படி மோசம் போகவில்லை.' என்றார் தங்கம்மா.

'நீ எக்கேடு கெட்டாலும் கெட்டுப் போ ஆனால் அவளை வீட்டுக்குள் மாத்திரம் சேர்த்தாயோ நாங்கள் ஒருதரும் அந்தப் பக்கமே வரமாட்டோம்' என்று தும்பல். 'நீங்கள் யார் எதிர்த்தாலும் எனக்குக் கவலை இல்லை. அவளை வீட்டின் உள்ளே எடுக்கவே செய்வேன். அவள் என புருஷனின் பெண்சாதி. அதுவே அவள் சாதி' என்றார் தங்கம்மா.

எமது கிராமத்தில் சாதியத்தினை எதிர்த்த முதல் பெண்மணி தங்கம்மா!



kanagasabapathy.p@thaiivedu.com

## TORONTO BUSINESS COLLEGE

கணக்கியல் கல்வியில் ஓர் முதன்மை நிறுவனம்

**DIPLoma PROGRAMS**

**Computerized Accounting**  
26 weeks

**Personal Support Worker**  
26 weeks

**Medical Office Administrator**  
32 weeks

- ★ EI பெற்றுக்கொண்டிருப்பவர்கள்
- ★ 4 வாரடங்களுக்குள் EI பெற்றவர்கள்
- ★ 5 வாரடங்களுக்குள் MATERNITY BENEFITS பெற்றவர்கள்

அரசாங்க நித உதவியில் கற்கலாம்  
Tuition Fees, Books, Living Expenses,  
Day care & Transportation அனைத்தும் இலவசம்

**Buy One Get One Free**  
Windows, Word, Excel, Power Point  
Quick Books, Simply Accounting, Accpac  
Week Ends  
**416-291-5155**  
4465 SHEPPARD AVE. EAST #208  
(SHEPPARD & BRIMLEY) SCARBOROUGH  
www.t-businesscollege.com t.businesscollege@gmail.com  
(REGISTERED AS A PRIVATE CAREER COLLEGE UNDER THE PRIVATE CAREER COLLEGES ACT 2005)

# All Your Insurance Needs.....

<p><b>UNIVERSAL LIFE INSURANCE</b> ஆயுட்காலம் வரை நிடிக்கும் நிரந்தர ஆயுட்காப்புறுதி. 10, 15 அல்லது 20 வருடங்களில் செலுத்தி முடிக்கலாம்</p>	<p><b>CRITICAL ILLNESS INSURANCE</b> 25 விதமான கொடிய நோய்களால் பாதிக்கப்பட்டால் 2 மில்லியன் வரை பெறக்கூடிய காப்புறுதித் திட்டம் நோய் ஏற்படாவிடில் கட்டியபணம் முழுவதும் மீள்பெறமுடியும்</p>	<p><b>வயோதிபர்களுக்கான காப்புறுதி</b></p> <ul style="list-style-type: none"> <li>• மருத்துவ பரிசோதனை வேண்டியதில்லை.</li> <li>• உடனடியாக காப்புறுதித்திட்டம் அமுலாகும்.</li> <li>• வேறு நிறுவனங்களால் நிராகரிக்கப்பட்டவர்களும், நீரிழிவு நோயால் இன்கலின் பாவிப்பவர்களும் பெற்றுக்கொள்ளலாம்.</li> <li>• ஆயுட்காலம்வரை மாதாந்த கட்டணத்தில் மாற்றமில்லை.</li> </ul>
<p><b>MORTGAGE INSURANCE</b> அடமானக் கடனுக்கான காப்புறுதி வங்கியில் பெற்றுக்கொள்வதை விட ஆயுட்காப்புறுதி நிறுவனத்தில் பெற்றுக் கொள்வது சிறந்தது.</p>	<p><b>RESP</b> குழந்தைகளின் உயர்கல்விக்கான சேமிப்புத் திட்டம் 20 - 40 விதமான அரசு மானியத்துடன் 15 வித போனஸ்</p>	

Protect your family with an affordable life insurance policy....

**Vasanth Vinayagamoorthy**  
Insurance Adviser  
**Cell: 647-885-3012**  
Office: 416-494-4777  
Fax: 416-613-2739  
[www.vvinsurance.ca](http://www.vvinsurance.ca)

"Excellent Rates with Quality Services"

நாங்கள் எங்கள் வரலாற்றை எழுதவில்லை. பாரம்பரியம் என்பது பேச்சோடு நின்று விடுகிறது. நாங்கள் எதையுமே பேணிப்பாதுகாப்பதில்லை. மன்னன் சாஜஹான் காலையில் என்ன உணவு அருந்தினான் என்று தொடங்கி அத்தனையும் பதிவு செய்யப்பட்டன என்று ஒரு பத்திரிகையாளரான நண்பர் சொன்னார். அந்தளவு இல்லையென்றாலும் எங்கள் வாழ்வு, எங்கள் மக்கள், எங்கள் கலைஞர்கள் பற்றிய தகவல்கள் சேகரிக்கப்படவேண்டும். பதிவு செய்யப்படவேண்டும்.

தமிழில் அதிகளவில் சிறுவர் நாடகங்களை எழுதி நெறியாள்கை செய்து மேடையேற்றிய மாபெரும் நாடகக் கலைஞன் மாவை நித்தியானந்தன் அவர்களைப் பதிவு செய்வதில் ஆழத்து முத்துக்கள் பெருமை கொள்கிறது.

சமகாலத்து நிகழ்வுகளையும், பிறமொழிகளில் உள்ள அறிவியற் கதைகளையும் கருவாக்கி பாட்டும், ஆட்டமுமாக தனக்கே உரித்தான நகைச்சுவை இழையோட எழுதப்பட்ட இவரது நாடகங்கள் என்றும் பரபரப்பாகவும் பரவலாகவும் பேசப்படுகின்றன.

1994இல் தமிழ் அவைக்காற்றுக் கலைக்கழகத்தினர் மேடையேற்றிய 'ஐயா எலக்ஷன் கேட்கிறார்', பின்னர் மகாஜனாக் கல்லூரிக் கலைவிழாவில் மேடையேறிய 'அவசரக்காரர்கள்' (முட்டை நாடகம்), அரியாலை சிறுவர் நாடகமன்றத்தினர் நடத்த 'அரசனின் புத்தாடை' என்பன கனடாவில் மேடையேறிய இவரது புகழ்பெற்ற நாடகங்களுள் சில.

அவர் கனடா வந்தபோது கலைஞர் சாந்தி-நாதனுடன் சென்று அவரைச் சந்தித்தேன். மிகவும் இயல்பாக, எளிமையாக, சிரிக்க வைத்தவாரே பல விடயங்களை எம்முடன் பகிர்ந்து கொண்டார்.

பெரும் நாடகக்கலைஞனாக அறியப்பட்ட மாவை நித்தியானந்தன் அவர்கள் ஆரம்பத்தில் ஒரு கவிஞராகவே இருந்தார். இவரது முதல் கவிதை 1962இல் வீரகேசரி பத்திரிகையில்



வெளிவந்தது. அப்போது அவர் தெல்லிப்பளை யூனியன் கல்லூரியில் பத்தாம் வகுப்பு படித்துக் கொண்டிருந்தார். தொடர்ந்து அவரது

இந்த நோக்குடன் "தாய்வீடு" பத்திரிகை எங்கள் ஈழத்து மண்ணின் கிராமங்களில், ஊர்களில் வாழ்ந்த பிரபலமடைந்தவர்களுடன், தெரியப்படாமல் போய்விட்ட எங்கள் கலைஞர்களைப் பற்றியும் எழுதும்படி வேண்டுகோள் விடுக்கிறது. கட்டுரைகளை சுருக்கமாக, எழுதி அனுப்புங்கள். களம், 'தாய்வீடு' தரக் காத்திருக்கிறது. கருத்து உங்களுடையது. கட்டுரைகளை செதுக்கி சொற்சித்திரங்களாக்கும் பொறுப்பு எங்களுடையது.

K.S. பாலச்சந்திரன்

திலும் கலை இலக்கிய நண்பர்கள் வட்டத்தை தொடர்ந்தார். இதன் மாதமொரு சந்திப்பில் சாந்தன், அ. யேசுராசா, குப்பினான் சண்முகம், நெல்லை க.பேரன் போன்ற எழுத்தாளர்கள் பங்குபற்றினார்.

எழுபதுகளின் பிற்பகுதியில் இவர் எழுதி, இயக்கிய 'திருவிழா' என்ற நாடகம் வடபகுதிக்கிராமங்கள் தோறும் 75 தடவைகளுக்கு மேல் மேடையேறியது. இலங்கைத் தமிழ் அரசியல்வாதிகளின் ஏமாற்று வரலாற்றையும் மாவட்ட சபைக் காலத்தையும் இசையுடனும் ஆட்டத்துடனும் சித்தரித்தது 'திருவிழா'. அரசியல் சிந்தனைகளைத் தூண்டும் வகையில் மக்களிடையே சென்று கேள்விகளை எழுப்பிய முதலாவது வீதி நாடகம் மாவை நித்தியானந்தனின் 'திருவிழா' என்பது ஈழத்து நாடக வரலாற்றின் பதிவாகும். இன்னும் எத்தனை நாட்கள் இந்தக் கதை தொடரும் என்ற கேள்வியுடன் இந்நாடகம் முடியும்.

யாழ். அளவெட்டி சுற்றுலாத்தொழில் கலை இலக்கியத்தில் ஈடுபாடும் சமூக நேயமும் கொண்ட இளைஞர் குழு இந்நாடகத்தில் பங்கேற்றது. இதன் பின்னர் யாழ். பல்கலைக் கழக மாணவர்களால் 'மண் சுமந்த மேனியர்' போன்ற வீதி நாடகங்கள் மேடையேறியது குறிப்பிடத்தக்கது.



பெயரில் ஓவியர் மருதுவின் அழகான ஓவியங்களுடன் இவர் ஆக்கிய சிறுவர் கதைப் புத்தகம் 1994இல் இந்தியாவில் வெளியானது. ஆங்கிலப் புத்தகங்கள் போல் மிகவும் கவர்ச்சியான முறையில் தமிழில் சிறுவருக்

- ப. ஸ்ரீஸ்கந்தன் -

காக வெளிவந்த இந்தப் புத்தகத்தின் பிரதிகள் முடிந்த நிலையில் நீண்ட காலத்தின் பின்னர் இதனது புதிய பதிப்பு தற்போது கொழும்பில் வெளிவந்துள்ளது.

# கலைஞர் மாவை நித்தியானந்தன்

அச்சில் வரவிருக்கும், மாவை நித்தியானந்தன் எழுதி, நெறியாள்கை செய்த சிறுவர் நாடகங்கள்.

- அரசனின் புத்தாடை
- அவசரக்காரர்கள்
- படிக்க ஒரு பாடம்
- ஒன்று இரண்டு மூன்று
- நாய்க்குட்டி ஊர்வலம்.
- கோழிக்கர்வம்
- கழுதை
- சின்னச்சிட்டு
- சட்டியும் குட்டியும்
- பூனையும் எலிகளும்
- நடகர்கள்
- இது ஒரு நாடகம்
- கோவிலும் ரிவியும்
- தூரத்தில் ஒரு நாள்
- மறதி
- மூன்று ஆடுகள்
- பிறந்த நாள்
- கரடி
- என்ன சாப்பாடு
- இஞ்சி விசுக்கோத்தன்
- நெல்மணி
- கெட்டவர் சபாவம்
- சின்ன உதவி
- கோழிகளும் நரிகளும்
- கரடி பிடிக்கப் போகிறோம்
- பூதம்
- பலசாலியும் புத்திசாலியும்
- பூனைச்சண்டை

பல கவிதைகள் பத்திரிகைகளில் வெளிவந்தன. இவரது கவிதை ஆற்றாலே பின்னாளில் நாடகங்களின் பாட்டுக்களை எழுத முலாதாரமாய் அமைந்தது. பின்னர் மகாஜனாக் கல்லூரியில் உயர்கல்வி கற்கும் நாட்களில் கலை இலக்கிய நண்பர்கள் வட்டத்தை உருவாக்கி 'மாதம் ஒரு சந்திப்பு' ஏற்படுத்தி பல கலை இலக்கிய விடயங்கள் பற்றி விவாதங்களை நடாத்தினார்.

கட்டுப்பெத்தை பல்கலைக்கழகத்தின் பொறியியல் பிரிவுக்குத் தெரிவான இவர் 1968இல் தமிழ்சங்கத்தின் வருடாந்த வெளியீடான 'நுட்பம்' சஞ்சிகையின் தோற்றத்துக்கு மூல காரணமாக இருந்ததோடு அதனது முதலாவது ஆசிரியராகவும் இருந்து சஞ்சிகையைச் சிறப்பாக வெளியிட்டார். பின்னர், 1969இல் தமிழ்ச்சங்கத்தின் தலைவரானார்.

பல்கலைக்கழக தமிழ்ச்சங்கத்தினர் கொடுத்த உற்சாகம் காரணமாக 'நித்தி' அவர்கள் தனது மனதை உறுத்திக்கொண்டிருந்த யாழ்ப்பாண சாதி அமைப்பு மற்றும் தமிழ் அரசியல்வாதிகளின் ஏமாற்று அரசியல் என்பவற்றை வைத்து நாடகங்கள் எழுத ஆரம்பித்தார்.

1972இல் எழுதப்பட்ட இவரது முதல்நாடகமான 'இனிச் சரிவராது' கட்டுப்பெத்தை தமிழ்ச்சங்கத்தின் கலைவிழாவில் பெரும் திரளான பார்வையாளர்கள் முன் மேடையேற்றப்பட்டு வெற்றி பெற்றது. 'பார்வையாளர்களுடன் நேரடிச் சந்திப்பு கிடைப்பதும், பெறுபேற்றை நேரடியாகக் காணும் வாய்ப்பும் மகிழ்ச்சியானவை. சொல்லவிரும்பும் விடயங்களைத் தாக்கமாகச் சொல்வதற்கு வார்த்தைகளை மட்டுமின்றி காட்சிகளையும் மேடை உத்திகளையும் பயன்படுத்தலாம்' என்று நாடகம் பற்றிக் குறிப்பிடும் இவர், 1973இல் மேடையேற்றிய 'ஐயா எலக்ஷன் கேட்கிறார்' என்ற நாடகத்தின் மூலம் தமிழ் நாடக உலகில் தன் பெயரை ஆழமாகப் பதித்துக்கொண்டார். வெள்ளத்தை இராமகிருஷ்ண மண்டபத்தில் மேடையேறிய இந்நாடகம் 38 வருடங்கள் கழித்தும் சிறப்பாக மேடையேற்றும் காணும் தீர்க்கதரிசனமிக்க நாடகமாகும்.

மேலும், கட்டுப்பெத்தை தமிழ் சங்கத்தினருக்காக 'சோசலிசம் வாழ்க', 'பாவம் யமன்' போன்ற நாடகங்களையும் எழுதி நெறியாள்கை செய்துள்ளார். கொழும்பில் இருந்த காலத்-

1989இல் அவுஸ்திரேலியாவுக்குப் புலம்பெயர்ந்த பின்னர் மெல்பேர்ன் கலைவட்டத்தின் இலக்கிய விழாவில் இவரது 'கண்டம் மாறியவர்கள்' என்ற நாடகம் மேடையேறியது. புலம்பெயர் நாடுகளில் வாழும் தமிழர்கள் தாயகத்து அரசியலை எவ்வாறு போலித்தனத்துடன் அணுகுகிறார்கள் என்பதை நகைச்சுவையோடு சித்தரித்தது இந்நாடகம். மேலும் பாடகர் நித்தி கனகரட்ணத்தின் பாடல்களுடனும் மாவை நித்தியின் கதை சொல்லலுடனும் 'கொழும்பு மெயில்' என்ற நாடகமும் அரங்கேறியது. இவ்விரும்ப நாடகங்களும் ஒன்றாகப் பல மேடையேற்றங்களைக் கண்டன.

இவற்றின் தொடர்ச்சியாக 'அம்மா அம்மா', 'பரிசளிப்பு', 'ஒரு ஒஸ்ரேலியத் தமிழனின் கதை', 'தொலைபேசியின் மாண்மியம்' மற்றும் 'கிராமங்களும் கோலங்களும்' என்ற நாட்டிய நாடகம் என்பவற்றை எழுதி இயக்கினார்.

தமிழர்களின் பிள்ளைகள் தமிழையும் தமிழ்க் கலாச்சாரத்தையும் அறியாது வளரக்கூடிய ஆபத்தான நிலையை நீக்குவது ஒரு அவசரத் தேவையாக இருந்ததால் 1994இல் மெல்பேர்னில் பாரதி பள்ளியை ஆரம்பித்ததாகக் குறிப்பிடும் நித்தி அவர்கள் முறையாகவும் பிள்ளைகளைக் கவரும் விதத்தில் கற்பித்தாலும் தற்போது விக்டோரியா மாநிலத்தில் நான்கு இடங்களில் 300க்கு மேற்பட்ட பிள்ளைகள் தமிழ் படித்து வருவதாகக் குறிப்பிடுகிறார்.

பொதுவாகவே தமிழில் நாடகப் பிரதிகளுக்குள்ள தட்டுப்பாட்டை விட சிறுவர்களுக்கான பிரதித்தட்டுப்பாடு மோசமாக இருப்பதால் 'பாரதி பள்ளி' மாணவர்களுக்காகப் பல சிறுவர் நாடகங்களை இவர் எழுதினார். இவர் எழுதி நெறியாள்கை செய்த சிறுவர் நாடகங்களுள் 26 நாடகங்கள் மூன்று தொகுதிகளாக விரைவில் நூல்களாக வெளிவரவிருக்கின்றன.

இவரது 'ஐயா எலக்ஷன் கேட்கிறார்' நாடகம் யாழ். பல்கலைக்கழக கலைவட்டம் வெளியிட்ட 'ஆறு நாடகங்கள்' தொகுப்பில் இடம்பெற்று குறிப்பிடத்தக்கது.

இவை தவிர, 'சின்னச் சின்ன கதைகள்' என்ற

நித்தி வெளியிட்டு வந்த 'பாப்பா பாரதி' என்ற சிறுவர் வீடியோ மலர் தொடர்ந்து வராதா என்று ஏங்கும் புலம்பெயர் தமிழர் அநேகர்.

இலண்டனில் இயங்கிவரும் தமிழ் அவைக்காற்றுக் கலைக்கழகத்தினர் இவரது சிறுவர் நாடகங்களான 'அரசனின் புத்தாடை', 'படிக்க ஒரு பாடம்', 'இது ஒரு நாடகம்', 'ஒன்று இரண்டு மூன்று', 'அவசரக்காரர்கள்' ஆகியவற்றை மேடையேற்றியுள்ளனர்.

மாவை நித்தியானந்தன் அவர்கள் இதுவரை ஏறத்தாள் 40க்கு மேற்பட்ட நாடகங்களை எழுதி இயக்கியுள்ளார். அவற்றில் பல சிறுவர்களுக்கான நீதிக்கதைகள் கொண்டு உருவாக்கப்பட்டவை. பெரும்பாலான நாடகங்கள் ஆட்டமும் பாட்டமும் கொண்டு நகைச்சுவை இழையோடும் வண்ணம் எழுதப்பட்டவை. இதனால் இவரது நாடகங்கள் எல்லோரையும் கவர்ந்ததில் ஆச்சரியமில்லை.

இவரது நாடக இயக்கமும், 'தமிழிலே பேசுவோம்' என்பதை நடைமுறைப்படுத்தும் இவரது பாரதி பள்ளியும் மென்மேலும் வாழ வாழ்த்துவோம்.

sriskandan@thaiveedu.com



கலைஞர்கள் பற்றிய விபரங்களையும் அவர்களுடைய புகைப்படங்களுடன் உங்களுடைய பெயர், தொலைபேசி இலக்கம், புகைப்படம் மற்றும் மின்னஞ்சல் முகவரியையும் தாய்வீட்டிற்கு அனுப்பிவையுங்கள்.

**Editor**  
**P.O.Box #63581**  
**Woodside Square**  
**1571 Sandhurst Cir.**  
**Toronto, ON. M1V 1V0**

**Fax : 416.849.0594**  
**E-mail : info@thaiveedu.com**



# ஓவியர் ஜீவாவிற்கு...

105ம் பக்கத் தொடர்ச்சி...

எழுதுவது என பிரபலமான பத்திரிகையாக-விருந்தது. சுதாங்கன், இயக்குனர் வசந்த் என அப்பத்திரிகையில் இருந்தவர்கள் பலர் இன்று பிரபலங்களாக இருக்கிறார்கள். அதன் மூலம் எனக்கும் சந்திரகுமார் எனும் இன்னொரு மாணவனுக்கும் கிடைத்தது தான் கல்கி பத்திரிகையில் திரைவிமர்சனம் எழுதும் வாய்ப்பு. முதல் இருவரும் தயங்கினோம், பின் 2 ஆண்டுகள் அனைத்துத் தமிழ்ப் படங்களையும் பார்த்து விமர்சனம் எழுதினோம். அதுவொரு சுவையான அனுபவமாக இருந்தது. மிகப் பிரபலமான பத்திரிகையின் திரைப்பட விமர்சகர்கள் என்ற பெருமையும் எங்களுக்கு கிடைத்தது.

ஏன் அப்பணி தொடரவில்லை?

நானும் எனது படிப்பை மேலும் தொடர வேண்டியிருந்தது, எனது நண்பரும் மேற்படிப்புக்காக அமெரிக்கா சென்றார். நான் வசித்தது கோவையில் - கல்கி இருந்தது சென்னையில். உடனே தொடர்பு கொள்ள தற்போதுபோல் அன்று இணைய சேவையோ தொலைபேசி வசதியோ இருக்கவில்லை. இப்படி சில சிரமங்கள் இருந்தன. அவர்களுக்கும் பல விதிமுறைகள் இருந்தது, அதனால்தான் தொடர முடியாமற்போனது. நாங்கள் அடுத்த கட்டத்தைத் தொடரவேண்டியிருந்ததால், அது எங்களுக்குப் பெரிய தாக்கமாகவும் இருக்கவில்லை.

உங்கள் ஓவியத் திறமை தமிழ்த் திரையுலகில் உங்களுக்கு எவ்வாறு பயன் படுகிறது?

என் ஓவியத் திறமையை தமிழ்த் திரையுலகில் யாரும் கண்டுக்கவில்லை. ஆனால் என் மாணவர்கள் சிலர் கலை இயக்குநர்கள் (Art Directors) இருக்கிறார்கள். திரையுலகில் உள்ள பலருக்கு என்னைத் தெரியும், நல்ல மரியாதையாக பழக்கக் கூடியவர்கள், கோவை

வந்தால் என்னை வந்து பார்ப்பவர்களும் இருக்கிறார்கள். அதற்கு என் தம்பி திரையுலகில் இருப்பதும் ஒரு காரணம் என்றும் நினைக்கிறேன். ஆனால் என் தம்பியின் தொடர்பில்லாமலும் எனக்கு நல்ல நண்பர்கள் இருக்கிறார்கள். நான் கறாரான விமர்சகன் என்று எல்லோருக்கும் தெரியும், அதாவது முகத்துக்கு நேராக படத்தின் குறைகளை சொல்லக் கூடியவன்.

திரைச்சீலை என்றால் என்ன?

திரைச்சீலை என்ற தலைப்பு 'யவனிகா' எனும் மலையாளத் திரைப்படம் மூலம் வந்தது, என்னை மிகவும் கவர்ந்த இயக்குனர் கே.ஜி.ஜோர்ஜ் இயக்கிய திரைப்படம். 'யவனிகா' என்றால் திரைச்சீலை என அர்த்தம். புத்தகத்தில் 'யவனிகா' பற்றியும் ஒரு கட்டுரை இடம்பெற்றுள்ளது, அதன் தலைப்பும் 'திரைச்சீலை'. அதுவே முழுத் தொடருக்கும் தலைப்பாக வந்ததால், புத்தகத்துக்கும் அதையே நான் தலைப்பாக வைத்துவிட்டேன்.

இத் திரைச்சீலை நூலில் வேறு என்ன விடயங்கள் உள்ளடக்கப்பட்டுள்ளன?

திரைச்சீலையில் முக்கியமாக எனக்குப் பிடித்த திரைப்படங்கள் மற்றும் திரைப்படக் கலைஞர்கள் பற்றிச் சொல்லியிருப்பேன். கால வரிசைப்படியோ அல்லது ஆண்டு வரிசைப்படியோ ஒவ்வொரு கட்டுரையும் ஒவ்வொரு விஷயத்தைத் தொடும். குறிப்பாக மேற்குலகத் திரைப்படத்தை மையமாகவைத்து வந்த திரைப்படங்கள், இந்தியாவில் மேற்குலகத் திரைப்படத் தாக்கங்களால் வந்த திரைப்படங்கள், அவற்றைத் தழுவி வந்த படங்கள் என அப்புத்தகம் ஓர் அரட்டையாகச் செல்லும். எனக்குத் தெரிந்த விஷயங்களையும் தகவல்களையும் புத்தகத்தில் எழுதியுள்ளேன். நடிப்பு என்னும் பகுதியில் சிவாஜி கணேசனை மையமாக வைத்து எழுதியிருப்பேன். அவர் ஏன் அளவுக்கு மீறிய நடிப்பு எனும் குற்றச் சாட்டுக்காளானார்?, அவர் ஏன் மிகைப்படுத்தி

நடிக்கவேண்டியிருந்தது? அவர் வாழ்ந்த காலமென்ன?, அவருடைய சக நடிக்களின் நடிப்பு எப்படியிருந்தது? மற்றும் அப்போது திரைப்படவுலகம் எப்படியிருந்தது? எனச் சொல்லியிருப்பேன். அவையனைத்தும் என்னுடைய கண்ணோட்டத்திலிருந்து சொல்லியிருப்பது தான் இந்தப் புத்தகத்தின் அடக்கம்.

இந் நூலில் உள்ள விடயங்கள் யாவும், திடீரென ஒரு நூல் வெளியிட வேண்டுமென்ற தேவைக்காக எழுதப்பட்டதா அல்லது கொஞ்சம் கொஞ்சமாக எழுதிச் சேர்த்து வைத்த விடயங்களா?

இது நூலாக வருமென்று நான் நினைத்தே பார்க்கவில்லை. 'ரசனை' என்னும் இதழில் ஐந்து ஆண்டுகளாக மாதாந்தம் எழுதிக் கொண்டிருந்தேன். திரி சக்தி வெளியீட்டகத்தினர் சிறந்த கட்டுரைகளைப் புத்தகமாகப் போட்டார்கள். அதிலொன்று தான் என்னுடைய 'திரைச்சீலை'. அது தான் நான் எழுதிய ஒரே புத்தகம்.

உங்கள் முதல் நூலுக்கே தேசிய அளவில் ஒரு மதிப்புக் கிடைத்துள்ளது, தாய் விடு இதழின் வாழ்த்துக்கள்!

ரொம்ப நன்றி. நான் எதிர்பார்க்காதது இந்த விருது. நான் எழுதிய கட்டுரையை பிரபல எழுத்தாளர்கள் கலாப்பிரியா, கண்ணதாசன் மற்றும் வைரமுத்து போன்றோர் படித்து விட்டு எனக்கு விமர்சனம் சொல்வார்கள். அது எனக்கு ஊக்கம் கொடுத்தது. பிரபலங்கள் என் கட்டுரைகளைப் படிக்கிறார்கள் என்ற பொறுப்புணர்விலும் பயத்திலும் அக்கறையிலும் ரொம்பக் கவனமாக எழுதினேன்.

திரைச்சீலை நூலுக்கு எவ்வாறான விருது கிடைத்தது?

இப்புத்தகத்திற்கு நற்சான்றிதழ் கிடைத்தது. ஆண்டுதோறும் திரைத்துறை சார்ந்த சிறந்த ஒரு நூலுக்கு விருதும் பணமும் வழங்கப்படும். அதைவிட இரு நூல்களுக்கு நற்சான்றிதழ் வழங்கப்படும். திரைச்சீலை நூலுக்கு நற்சான்றிதழ் கிடைத்திருக்கின்றது.

அறந்தை நாராயணன் எழுதிய

'தமிழ்ச் சினிமாவின் கதை' எனும் நூலுக்கு 1982இல் கிடைத்த விருதுக்குப் பின்னர் தமிழில் ஒரு நூலுக்கு இப்போதுதான்....

ஆமாம்.

திரைச்சீலை நூலுக்கு இவ்வாறான சான்றிதழ் வழங்கப் போகிறார்கள் என அறிந்ததும், எவ்வாறு உங்கள் மனநிலை இருந்தது?

எப்போதுமே நான் எந்த ஒரு விருதுக்கும் புகழுக்கும் சந்தோஷப்பட்டதேயில்லை. நான் எப்போதுமே இயல்பாக இருக்கும் நபர். இந்த விருது கிடைத்ததும், ஒரு மனிதனுக்கு இருக்கக் கூடிய மகிழ்ச்சி சில கணங்கள் எனக்கு இருந்தது. தமிழ் படிக்காமல் நான் தமிழில் எழுதிய புத்தகம் மூலம் 29 ஆண்டுகளுக்குப் பின் தமிழுக்கு தேசிய விருதைப் பெற்றுக் கொடுத்தேன் என்ற பெருமை என்னை ஆட்கொண்டு தாங்க முடியாத ஒரு சந்தோஷத்தை அனுபவித்தேன். பின் அதிலிருந்து மீண்டுவிட்டேன். அன்றாடம் உழைத்து வாழ வேண்டிய பொருளாதார சூழ்நிலையில் இருக்கும் எனக்கு ஒரு வாரமாக பேட்டி, புகைப்படமென சூழ்ந்து விட்டார்கள். இந்த விருதை சாதாரணமாக எடுத்துக்கொண்டு எனது அன்றாட வாழ்க்கைக்கு திரும்பிவிட்டேன். எனது நோக்கமெல்லாம் ஓவியத்துறையில் தான், அதனால் இந்த விருது என்னை சராசரி வாழ்க்கையிலிருந்து திருப்பவில்லை.

வெவ்வேறு மொழிகளிலிருந்து நூற்றுக்கும் மேற்பட்ட நூல்கள் போட்டியிட்ட ஒரு பிரிவினிலிருந்து, திரைச்சீலை நூல் நற்சான்றிதழுக்கு தேர்வாகியுள்ளது தாய்விடு இதழின் சார்பில் மீண்டும் உங்களுக்கு பாராட்டுக்களையும் வாழ்த்துக்களையும் தெரிவித்து விடைபெற்றுக்கொள்கிறோம். நன்றி.

தாய்விடு இதழுக்கும் என் நன்றி. வணக்கம்.

தாய்விடு இதழுக்காக: கந்தசாமி கங்காதரன்

gangatharan.k@thaiveedu.com



# Vasuki Devadas Law Office

For all your legal needs.....

Specializing in real estate litigation including claims on new home warranty

**Real Estate** - வீடு வர்த்தக நிலையம் வாங்குதல் - விற்றல்

**Immigration** - குடிவரவுச்சட்டம்

**Personal Injury / Accident Benefit**  
தனிநபர் விபத்து. விபத்து நலன் சம்பந்தப்பட்டவை

**Insurance** - காப்புறுதி கோரிக்கைகள்

**Business Law** - வியாபார வர்த்தகச்சட்டம்

**Family Law** - குடும்பச்சட்டம்

**Last Wills & Estate Planning** - உயில் சம்பந்தமான விடயம்.  
இறுதிவிருப்ப ஆவணங்கள் தயாரித்தல்

**Power of attorney, affidavits, statutory declaration** -  
சத்தியப்பத்திரங்கள். தத்துவப்பத்திரம்

**Notarization & Commissioning** - அத்தாட்சிப்படுத்துதல்



**Vasuki Devadas Law Office** **Vasuki Devadas**

2466 Eglinton Avenue East, Unit 10, (Midland & Eglinton) Barrister, Solicitor & Notary Public

Toronto, Ontario, M1K 5J8

## 416-266-1234

Vasuki@vdlaw.ca

# மருத்துவப் பரிசோதனை இல்லாத காப்புறுதித் திட்டங்கள்

ஒருவர் ஏன் மருத்துவ பரிசோதனை இல்லாத காப்புறுதித்திட்டத்தை தெரிவு செய்யவேண்டும். சாதாரணமாக நோய்கள் எதுவும் இல்லாத ஒருவர் மருத்துவ பரிசோதனை இல்லாத காப்புறுதி பெற்றுக் கொள்ள வேண்டிய அவசியம் இல்லை. ஏற்கனவே சில நோய்கள் உள்ளவர்கள் அல்லது ஏதாவது நோய்கள் இருக்கின்றதா என்று சந்தேகப்படுபவர்கள் ஆயுட்காப்புறுதி பெறுவதற்கு இலகுவான வழி மருத்துவ பரிசோதனைகள் இல்லாத காப்புறுதி திட்டம்.

எப்பொழுதும் காப்புறுதித் திட்டங்கள் பெறும் போது ஒவ்வொருவரும் காப்புறுதியின் தொகையையும் காப்புறுதி பெற்றுக்கொள்பவரின் வயதையும் பொறுத்து காப்புறுதிக்கான மருத்துவபரிசோதனைகள் தீர்மானிக்கப்படும். காப்புறுதி விண்ணப்பப் பத்திரத்தில் இருக்கும் மருத்துவம் உடல் ஆரோக்கியம் சம்பந்தமான கேள்விகளுக்கு சரியான பதில் வழங்கவேண்டும். அனைத்துக் காப்புறுதி நிறுவனங்களின் விண்ணப்பப் படிவத்தில் காணப்படும் வினாக்கள் பெரும்பாலும் ஒரே வகையானதாகவே இருக்கும். கடந்த 5 வருடங்களில் உங்களுக்கு ஏற்பட்ட அல்லது நடந்த மருத்துவ பரிசோதனைகள், பாவிக்கும் மருந்துகள் குடும்ப வைத்தியர்களின் பெயர் போன்ற விடயங்களின் சரியான தகவல்கள் வழங்கவேண்டும்.

ஆனால், மருத்துவ பரிசோதனைகள் இல்லாத காப்புறுதிக்கு விண்ணப்பிக்கும் போது உங்கள் குடும்ப வைத்தியரின் தகவல்கள் மற்றும் பாவிக்கும் மருந்துகள் போன்ற தகவல்கள் வழங்கப்பட வேண்டியதில்லை. அத்துடன் எதுவித மருத்துவப் பரிசோதனைகளுக்கும் உட்பட வேண்டிய அவசியம் இல்லை. ஆனால் விண்ணப்பத்தில் இருக்கும் வினாக்களுக்கு சரியான பதில்கள் வழங்கப்படவேண்டும்.

அதிகமான காப்புறுதி நிறுவனங்களின், மருத்துவ பரிசோதனை இல்லாத காப்புறுதிக்கான விண்ணப்பத்தில் முதலாவது அல்லது இரண்டாவது கேள்வியாக இருப்பது; கடந்த இரண்டு வருடங்களுக்குள் உங்களுக்கு ஏதாவது நிறுவனத்தில் காப்புறுதிக்கு விண்ணப்பம் செய்து நிராகரிக்கப்பட்டுள்ளதா அல்லது தற்காலிகமாக தற்போது தரமுடியாது என்று கூறப்பட்டதா? கட்டணத்தில் மாற்றங்கள் செய்யப்பட்டதா? என்று இப்படியான ஒரு கேள்வி இருக்கும். இந்தக் கேள்விக்கு நீங்கள் ஆம் என்று பதில் அளித்தால் நீங்கள் இந்தத் திட்டத்தை பெற்றுக்கொள்ள முடியாது.

எந்த ஒரு மருத்துவ பரிசோதனை இல்லாத காப்புறுதித்திட்டத்துக்கும் முதலாவது நிபந்தனை கடந்த இரண்டு வருடங்களுக்கு எதுவிதமான காப்புறுதி விண்ணப்பங்களும் காப்புறுதி தரமுடியாது என்று நிராகரிக்கப்பட்டிருந்தால் அல்லது மாதாந்தக்கட்டணம் சாதாரண கட்டணத்தைவிட அதிகரிக்கப்பட்டிருந்தால் அல்லது தற்போது காப்புறுதி வழங்கமுடியாது என்று பிற்போடப்பட்டிருந்தால் நீங்கள் விண்ணப்பிக்கும் மருத்துவ பரிசோதனை அற்ற காப்புறுதியின் காப்புறுதி

தித்திட்டம் உடனடியான பாதுகாப்பை வழங்காது. ஆனால், காப்புறுதி வழங்கிய திகதியில் இருந்து இரண்டு வருடங்களுக்கு பின்னர் காப்புறுதியின் பலனைப் பெறமுடியும்.

இப்படியான இரண்டு வருடங்களுக்குள் விண்ணப்பங்கள் நிராகரிக்கப்பட்டவர்கள் அல்லது பிற்போடப்பட்டவர்கள் மருத்துவ பரிசோதனை இல்லாத காப்புறுதிக்கு விண்ணப்பித்தால் முதல் இரண்டு வருடங்களுக்குள் காப்புறுதியின் முழுப்பலன் பெறமுடியாது. அதாவது காப்புறுதி பெற்றுக்கொண்டதில் இருந்த முதல் இரண்டு வருடங்களுக்குள் மரணமடைந்தால் அவர்கள் கட்டிய பணமும் ஒரு சிறிய வட்டியும் சேர்ந்து திருப்பித்தருவார்கள். இரண்டு வருடங்களுக்கு பின்னர் மரணமடைந்தால் காப்புறுதியின் முழுத்

பெற்றுக்கொள்ள அனுமதிக்க மாட்டார்கள். அநேகமான காப்புறுதி நிறுவனங்களில் ஆயுட்காலம் வரை நீடிக்கும் திட்டங்களின் கூடிய பலன் பெறும் தொகையாக \$50,000 வரை மட்டுமே பெறமுடியும். ஒரு சில நிறுவனம் \$75,000 வரையில் பலன் பெறும் தொகையாக வழங்குகின்றனர். அதேவேளையில் மருத்துவ பரிசோதனை இல்லாத தவணைக் காப்புறுதியின் கூடிய பலன் பெறும் தொகை \$100,000 அல்லது சில நிறுவனங்களில் \$150,000 வரை பெற்றுக்கொள்ள முடியும். எனவே ஒருவர் மருத்துவ பரிசோதனைகள் இல்லாமல் அதிகளவு தொகைக்கு காப்புறுதி பெறுவதானால் ஒன்றுக்கு மேற்பட்ட நிறுவனங்களில் இரண்டு அல்லது 3 திட்டங்கள் பெறுவதன் மூலம் மட்டுமே காப்புறுதித் தொகையை அதிகரிக்க முடியும். உதாரணமாக ஒருவர் \$200,000



சிரீதரன் துரைராஜா

- ஆயுட்காப்புறுதி முகவர் -

ஆனால் விண்ணப்பத்தில் உள்ள எல்லா கேள்விகளுக்கும் சரியான உண்மையான பதில்கள் வழங்கப்படவேண்டும். காப்புறுதி நிறுவனங்கள் மருத்துவ பரிசோதனை இல்லாத காப்புறுதிக்கு விண்ணப்பிக்கும் போது நீங்கள் கொடுக்கும் தகவல்கள் உண்மையானதா அல்லது தவறானதா என்பதை பரிசீலனை செய்வதில்லை ஆனால் ஒருவர் மரணம் அடைந்தவுடன் பணம் கொடுக்கும் போது காப்புறுதி விண்ணப்பத்தில் கூறப்பட்ட தகவல்கள் பரிசீலனை செய்யப்படும். அத்தகைய சந்தர்ப்பத்தில் விண்ணப்பத்தில் கூறிய தகவல்கள் பொய்யானதாகக் காணப்பட்டால் காப்புறுதித் தொகையைப் பெற்றுக் கொள்ள முடியாது மாறாக காப்புறுதிக்காகக் கட்டிய பணத்தினை மட்டுமே திருப்பிப்பெற முடியும்.

மருத்துவபரிசோதனை இல்லாத காப்புறுதிக்கான விண்ணப்பத்தில் உள்ள மருத்துவக் கேள்விகளானது, காப்புறுதி நிறுவனத்துக்கு நிறுவனம் மாறுபடலாம் எனவே ஒவ்வொரு விண்ணப்பத்திலும் உள்ள கேள்விகளுக்கு சரியான பதில்கள் வழங்கப்படவேண்டும். எல்லா கேள்விகளுக்கும் சரியான உண்மையான தகவல்கள் வழங்கப்பட்டு மருத்துவ பரிசோதனைகள் எதுவும் இன்றி இந்தக் காப்புறுதி பெற்றுக் கொண்டால், ஒருவர் மரணமடைந்ததும் பணம் வழங்கப்படும். அதிகமான காப்புறுதி நிறுவனங்களில் மருத்துவ பரிசோதனை இல்லாத காப்புறுதித்திட்டங்களில் விபத்தால் மரணமடைந்தால் காப்புறுதித் தொகை இரட்டிப்பாக கிடைக்கும். அத்துடன் பொது போக்குவரத்து வாகனங்களில் விபத்துக்குள்ளாகி மரணமடைந்தால் காப்புறுதியின் தொகை 5 மடங்காகக் கிடைக்கும்.

சாதாரணமாக மருத்துவ ரீதியாக காப்புறுதி பெறுவதற்கு முன்பு காப்புறுதி கிடைக்குமா என்று சந்தேகம் உள்ளவர்கள் மருத்துவ பரிசோதனை இல்லாத காப்புறுதி பெற்றுக் கொண்ட பின்பு சாதாரண காப்புறுதிக்கு விண்ணப்பிப்பது சிறந்தது. மருத்துவ பரிசோதனை இல்லாத காப்புறுதி பெற்றுக்கொண்ட பின்பு வேறு ஆயுட்காப்புறுதி விண்ணப்பங்கள் நிராகரிக்கப்பட்டாலும் உங்களுக்கு பாதிப்பு இல்லை. காரணம் உங்கள் மருத்துவ பரிசோதனை இல்லாத திட்டம் உடனடியாக பலன் பெறக்கூடியதாக இருக்கும். மருத்துவ ரீதியாக காப்புறுதி பெறுவதில் ஏதாவது கடினம் இருந்தால் அல்லது சந்தேகங்கள் இருந்தால் முதலில் மருத்துவ பரிசோதனை இல்லாத காப்புறுதியை பெற்றுக்கொள்வது சிறந்தது.

sriharan.t@thaiivedu.com



மருத்துவப் பரிசோதனை இல்லாத

காப்புறுதித்திட்டங்களில்

விபத்தால் மரணமடைந்தால் காப்புறுதித்தொகை

இரட்டிப்பாகவும் பொதுப் போக்குவரத்து

வாகனங்களில் விபத்துக்குள்ளாகி

மரணமடைந்தால் காப்புறுதித் தொகை

ஐந்து மடங்காகவும் கிடைக்கும்.



தொகையும் கிடைக்கும். காப்புறுதிக்கான விண்ணப்பம் நிராகரிக்கப்பட்டவர்களுக்கும் பிற்போடப்பட்டவர்களுக்கும் மட்டுமே இந்த இரண்டு வருடக்கட்டுப்பாடுள்ள திட்டம் கிடைக்கும். ஒருபோதுமே காப்புறுதிக்கு விண்ணப்பிக்காதவர்கள் அல்லது ஒருபோதும் காப்புறுதித் திட்டங்கள் நிராகரிக்கப்படாதவர்கள் அல்லது பிற்போடப்படாதவர்கள் மருத்துவ பரிசோதனை இல்லாத காப்புறுதி பெற்றுக்கொண்டால் அவர்களுக்கான காப்புறுதித்திட்டத்தால் உடனடியாகவே பலன் பெறமுடியும். காப்புறுதி பெற்றுக் கொண்ட ஒருவர் மறுதினமே மரணமடைந்தால் கூட காப்புறுதியின் முழுத்தொகையும் பெறமுடியும்.

மருத்துவப் பரிசோதனை இல்லாத காப்புறுதி என்பது ஒருவர் சாதாரணமாக காப்புறுதி எதுவும் பெறக்கூடிய சந்தர்ப்பங்கள் தகமைகள் இல்லாதவர்களுக்கு உகந்த திட்டமாகும். மாதாந்தக் கட்டணத்தைப் பொறுத்தவரையில் சாதாரணமான திட்டங்களை விட அதிகமாக இருக்கும். அத்துடன் ஒவ்வொரு நிறுவனமும் காப்புறுதிக்கான பலன் பெறும் தொகையை ஒரு நிர்ணயிக்கப்பட்ட தொகைக்கு மேல்

டொலர்களுக்கு மருத்துவ பரிசோதனை இல்லாத காப்புறுதி பெறுவதானால் இரண்டு காப்புறுதி நிறுவனங்களில் தலா \$100,000 தொகைக்கு காப்புறுதி பெற்றுக்கொள்வது இலகுவாக இருக்கும். உதாரணமாக வயதான பெற்றோர்களுக்கு பிள்ளைகள் காப்புறுதி பெற்றுக்கொள்ளும்போது ஒன்றுக்கு மேற்பட்ட திட்டங்களை ஒவ்வொரு பிள்ளைகளும் பெறமுடியும். ஆனால் ஒரு குறிப்பிட்ட நிறுவனத்தின் அதிகூடிய தொகை எவ்வளவு என்பதை கவனிக்கவேண்டும். ஒருவர் பெறக்கூடிய அதிகூடிய தொகையை ஒருவர் பெற்றுக்கொண்டால், பின்பு வேறு நிறுவனத்தில் காப்புறுதி பெறுவது மட்டுமே சாத்தியமாகும்.

ஒவ்வொருவரும் ஒன்றுக்கு மேற்பட்ட காப்புறுதித்திட்டங்களை ஒரே நிறுவனத்தில் அல்லது வேறு நிறுவனங்களிலும் பெற்றுக்கொள்ள முடியும். எத்தனை காப்புறுதியும் பெற்றுக்கொள்ளலாம். தற்போது காப்புறுதி நிறுவனங்கள் மருத்துவ பரிசோதனை இல்லாத காப்புறுதியை 85 வயதுக்குபட்ட எல்லோரும் பெறக்கூடியதாக செய்துள்ளார்கள். இப்படியான திட்டங்கள் ஆயுட்காலம் வரை நீடிக்கும்.

## இறுக்கமான சூழலில் இலகுவான தீர்வு

- நிரந்தர ஆயுட்காப்புறுதி
- கொடிய நோய்களுக்கான காப்புறுதி
- ஈட்டுக்கடன் காப்புறுதி
- வைத்திய பரிசோதனை இல்லாத காப்புறுதி
- RRSP • RESP



INDUSTRIAL ALLIANCE  
INSURANCE AND FINANCIAL SERVICES INC.



Unity Life of Canada



Canada Life

சிரீதரன் துரைராஜா

காப்புறுதி முகவர்

Member of Million Dollar Round Table | MDRT The Premier Association of Financial Professionals

416.918.9771

759 Warden Ave. Toronto, ON M1L 4B5, Bus: 416-759-5453 x: 407  
info@life100.ca



# நீங்கள் அதிஷ்டசாலி

கொடிய நோய்களால் பாதிக்கப்பட்டால் 2 மில்லியன் வரை காப்புறுதி நோய் ஏற்படாதுவிட்டால் கட்டிய பணம் முழுவதையும் மீளப்பெறுங்கள்.

- கொடிய நோய்களால் ஏற்படும் வருமான இழப்பை தவிர்ப்பதற்கான காப்புறுதி.
- புற்றுநோய் (Cancer), மாரடைப்பு (Heart attack), பாரிசுவாதம் (Stroke) போன்ற 25 விதமான கொடிய நோய்களுக்கு காப்புறுதி.
- ஆரோக்கியமானவர்களுக்கு அதிகுறைந்த கட்டணத்தில் அதிகூடிய பாதுகாப்பு.
  - 1 மில்லியன் டொலருக்கு ஆயுட்காப்புறுதி :

10 year term life - age 30 non - smoker - male  
**1 000,000.00 - \$41.40**  
**100,000.00 - \$11.25**

- \$ 200,000 வரை மருத்துவப் பரிசோதனை வேண்டியதில்லை
- ஆயுட்காலம் வரை மாதாந்தக் கட்டணத்தில் மாற்றமில்லை
- உடனடியாக காப்புறுதித் திட்டம் அமலாகும்
- வேறு நிறுவனங்களால் நிராகரிக்கப்பட்டவர்களும், நீரிழிவு நோயால் இன்கஸின் பாஸிப்பவர்களும் பெற்றுக்கொள்ளலாம்

### Critical Illness Insurance

25விதமான கொடிய நோய்களால் பாதிக்கப்பட்டால் 2மில்லியன் வரை பெறக்கூடிய காப்புறுதித் திட்டம் நோய் ஏற்படாவிடில் கட்டியபணம் முழுவதும் மீளப்பெறுமுடியும்

### Universal Life Insurance

ஆயுட்காலம் வரை நீடிக்கும் நிரந்தர ஆயுட்காப்புறுதி

### RESP

குழந்தைகளின் உயர்கல்விக்கான சேமிப்புத்திட்டம் 20-40 வீதமான அரசு மானியத்துடன் 15 வீத போனஸ்

### Mortgage Insurance

அடமானக் கடனுக்கான காப்புறுதி வங்கியில் பெற்றுக்கொள்வதை விட ஆயுட்காப்புறுதி நிறுவனத்தில் பெற்றுக் கொள்வது சிறந்தது. மேலதிக விபரங்களுக்கு அழைப்புங்கள்

TOPGUN AWARD WINNER 2008, 2009, MDRT QUALIFIER 2007, 2008, 2009

## சிறீதரன் துரைராஜா

 MDRT Member of Million Dollar Round Table

**416.918.9771**

759 Warden Ave. Toronto, ON M1L 4B5, Bus: 416-759-5453 x: 407



**Million dollar advice from #1 advisor**



வீடு, வியாபார நிறுவனங்கள், நிலம் வாங்குவதற்கு... முதலிடம்... முன்னேற்றம்...  
என்றும் உங்கள் நண்பன்  
தனா யோகநாதன்  
**Thana Yoganathan** AMP  
Sales Representative  
**416.418.5749**  
Full time  24/7  
HomeLife Landmark Realty Inc., Brokerage

SEE PAGE 46

**Pakeerathan Sahadevan**

Real Estate Agent & Insurance Broker



**416.908.6003**



**Karuna Gopalapillai**  
Broker

Platinum Award Winner



Direct: **416.830.8520**

Office: 416-321-2228



**Ramanan Ramachandran**  
Real Estate Broker  
Direct: **416-670-6467**



JUST LISTED AT STAINES/SEASSONS



6 Years New, Stone and Brick  
4 Bedrooms 4 Washrooms  
Ravine Lot, 2 Car Garage  
Fully Upgraded Home  
Fin. Basement, Extra Prm Lot  
**\$589,900**

JUST LISTED AT 401/WHITES



Custom Build Home  
4 Bedrooms 4 Washrooms  
Long Double Car Driveway  
Finished Basement  
Deck, Upgraded Kitchen  
**\$359,900**

JUST LISTED AT TAPSCOTT/MCLEVIN



6 Years New  
2 Bedrooms 1 Washroom  
Surface Parking, Ravine Lot  
Private Entrance, 10++ Home  
\$235 Mait Fee  
**\$169,900**

**HomeLife Today Realty Ltd., Brokerage**

Independently Owned and Operated

Office: **416-298-3200**



இம்மாதப் புகைப்படக் கலைஞர்  
**நவஜீவன் ஆனந்தராஜ்**

ரொறன்ரோவில் வசிப்பவரும் Tamil Business Connections என்னும் இணையத்தளத்தின் நிர்வாகியுமாகிய இவர், தனது ஓய்வு நேரங்களில் புகைப்படத் துறையிலும் ஆர்வம் காட்டி வருகின்றார்.

உங்களிடம், நீங்கள் எடுத்த அழகான புகைப்படங்கள் இருக்கின்றனவா? அவற்றை நாங்கள் பிரசுரிக்க விரும்புகிறோம்.

புகைப்படம் எடுத்தவரின் பெயர், விலாசம், தொலைபேசி இலக்கம், மின்னஞ்சல், புகைப்படம், எடுக்கப்பட்ட காட்சி அல்லது எடுக்கப்பட்டவருடைய விபரங்கள் என்பவற்றுடன் நீங்கள் எடுத்த புகைப்படத்தையும் அனுப்பிவைப்புகள். அவை இந்தப் பகுதியில் பிரசுரமாகும்.

Get more from your home by paying less each month

**Ragavan (Raga) Ramanathan** AMP  
Mortgage Development Manager  
Platinum Performer



You're richer than you think.®

Tel: **416.579.7533**

Fax: 416.352.1464

Email: ragavan.ramanathan@scotiabank.com

**Accident? Injured? NO Benefit Paid?**

**NO FEE** until we settle your claims

**Or Its FREE** **416-857-1780**

Call Now! **No Obligation**

**Monan Subramaniam**  
Licensed Paralegal

Protect Your Legal Rights

